



FEDERATION
INTERNATIONALE
DE L'AUTOMOBILE
WWW.FIA.COM

2024

ANNEXE J / APPENDIX J – ARTICLE 269

Réglementation Spécifique aux Voitures DC1 de Drifting

Specific Regulations for DC1 Drift Vehicles

Article modifié-Modified Article	Date d'application-Date of application	Date de publication-Date of publication

Chapitre Chapter	Réglementation	Regulations
---------------------	----------------	-------------

1 – GENERALITES / GENERAL

01-2	<p>Elfogadott autók: Az elfogadott járműveknek "sorozatgyártású járműnek" kell lenniük, és legalább 500 darabos gyártási sorozatot kell teljesíteniük. A támogatható karosszériatípusok a következők: kupé, szedán, kombi, legfeljebb 5 ajtóval.</p> <p>A járműveknek meg kell őrizniük az eredeti OEM karosszéria/alváz és/vagy vázszerkezetet az OEM első és hátsó felfüggesztés rögzítési pontjai között.</p> <p>Minden járműnek rendelkeznie kell FIA Drifting műszaki útlevelemmel, amelyet a műszaki vizsgán vagy az FIA tisztviselőjének kérésére be kell mutatni. (pontosítandó)</p> <p>A fenti jogosultsági kritériumoknak nem megfelelő járműveket az FIA Drifting Bizottságának és az FIA Műszaki Osztályának el kell fogadnia.</p>	<p>Eligible cars: Eligible Vehicles must be considered a "production Vehicle" and have had a minimum build run of 500 units. Eligible body styles include: coupe, sedan, station wagon, have no more than 5 doors.</p> <p>Vehicles must maintain the original OEM unibody/chassis and / or frame structure between the OEM front and rear suspension mounting points.</p> <p>Each Vehicle must have an FIA Technical Passport for Drifting which must be presented at scrutineering or at the request of an FIA official. (to be specified)</p> <p>Vehicles that do not meet the above eligibility criteria must be accepted by the FIA Drifting Commission and the FIA Technical Department.</p>
03-1	ENGEDÉLYEZETT MÓDOSÍTÁSOK ÉS KIEGÉSZÍTÉSEK	AUTHORISED MODIFICATIONS AND ADDITIONS
03-2	Ez a szabályzat az engedélyezés jegyében íródott, ezért ami az alábbiakban nem kifejezetten engedélyezett, az tilos.	These regulations are written in terms of authorisation; therefore, what is not expressly authorised hereinafter is prohibited.

MÉRETEK, TÖMEG, SÚLY, BALLASZT / DIMENSIONS, WEIGHT, BALLAST

201-1	MINIMUM SÚLY	MINIMUM WEIGHT
201-2	950 kg	950 kg
201-3	MAXIMUM SÚLY	MAXIMUM WEIGHT
201-4	1500 kg	1500 kg
202-1	BALLASZT, TÖBBLETSÚLY	BALLAST
202-2	Ballaszt megengedett. A megengedett maximális ballaszt 25 kg. A ballaszt kizárólag a jármű súlyának növelésére szolgálhat. A ballaszt csak az első és a hátsó tengely közé szerelhető. A ballasztblokkok egyenként nem lehetnek 5 kg-nál nehezebbek, és nem lehetnek folyékony vagy bármilyen típusú granulátumból vagy szemcsés anyagból készültek. A ballasztot 5 kg-onként legalább két (2) 8 mm-es - 8,8-as minőségű csavarral kell biztonságosan rögzíteni a vázhoz. Súlyáthelyező eszközök nem engedélyezettek, beleértve, de nem kizárólagosan hidraulikus, pneumatikus vagy elektronikus eszközöket.	Ballast permitted. Maximum allowable ballast 25 kg. Ballast must only serve the unique purpose of adding weight to the Vehicle. Ballast must only be mounted between front and rear axle. Ballast Blocks must weight no less than 5 kg each and cannot be made of liquid or any type of pellets or granulated material. Ballast must be securely fastened with a minimum of two (2) 8mm – 8.8 Grade bolts per 5 kg, attached to the Chassis. No weight shifting devices are allowed including but not limited to hydraulic, pneumatic or electronic devices.

3-Motor / ENGINE

301-1	MOTOR	ENGINE
301-2	Csak egy belsőégésű gépjárműtípusú motor engedélyezett. A motorok cseréje és átalakítása szabad, de csak benzinnel vagy etanol keverékkel működhetnek. Elektromos és hibrid meghajtású rendszerek az FIA Technikai Osztályának előzetes írásbeli jóváhagyásával versenyezhetnek.	Only one internal-combustion automotive-type engine permitted. Engine substitutions and modifications are free but may only run on petrol or ethanol blends. Electric and Hybrid powered systems are eligible for competition with prior written approval from the FIA Technical Department.
301-3	LENDKERÉK	FLYWHEEL
301-4	Öntöttvas lendkerék használata tilos. Motorsportra hitelesített lendkerék használata ajánlott.	The use of cast iron flywheels is prohibited. The use of flywheels certified for Motorsport is recommended.
302-1	TUROFELTÖLTŐ	TURBOCHARGER
302-2	Bármilyen autóiari turbófeltöltő megengedett. A turbófeltöltőnek változatlanul gyártói állapotban kell maradnia.	kind of Any automotive Turbocharger permitted. Turbocharger must remain unaltered in manufacturer condition.
303-1	KOMPRESSZOR / PRO-CHARGER	SUPERCHARGER / PRO-CHARGER
303-2	Bármilyen autóiari kompresszor vagy Pro-Charger megengedett. A kompresszornak vagy a Pro-Chargernek változatlanul a gyártó állapotában kell maradnia. Gyártói túlhajtási korlátozások érvényesek.	Any kind of automotive Supercharger or Pro-Charger permitted. Supercharger or Pro-Charger must remain unaltered in manufacturer condition. Manufacturer Overdrive limits apply.
304-1	NITROGÉN OXID	NITROUS OXIDE
304-2	Ha a dinitrogén-oxid használata engedélyezett, annak kereskedelmi forgalomban kaphatónak kell lennie. Legfeljebb egy nitrogén-oxidos palack 20 fontra (9.07 kg) korlátozva engedélyezett. Ha a vezetőfülkében van elhelyezve, a palackot nyomáscsökkentő szeleppel kell ellátni, és a vezetőfülkén kívülre kell szellőztetni. A palackon CE- vagy DOT-jelölésnek kell lennie, legalább 124 bar névleges értékkel kell rendelkeznie, és	If the use of Nitrous Oxide is permitted, it must be commercially available. Maximum one Nitrous bottle limited to 20lbs. permitted. If installed in driver compartment, bottle must be equipped with a relief valve and vented outside of driver's compartment. The Bottle must be stamped with a CE or DOT marking, must

	<p>legalább 2 csavarral rögzített fémpánttal kell biztonságosan rögzíteni (nem lehet tömlőbilincs vagy gyorskötöző).</p> <p>A torpedóelhárító fülek kötelezőek. A palacktól a mágnesszelepig tartó tömlőknek nagynyomású, acélfonatos vagy FIA által elfogadott tömlőknek kell lenniük. Egy Hobbs-kapcsoló vagy ezzel egyenértékű rendszer kötelező, és úgy kell felszerelni, hogy a nitrórendszer csak akkor aktiválódhasson, ha elegendő üzemanyagnyomás biztosított. Kereskedelmi forgalomban kapható, termostatikusan szabályozott, takaró típusú melegítő elfogadható. A palack bármilyen más külső fűtése tilos. Minden nitrogén-oxid palackot használó járművön a 304-3 rajz szerinti matricát kell elhelyezni. A matricának jól láthatónak kell lennie, és olyan helyen kell elhelyezni, amely baleset esetén valószínűleg nem sérül meg, és amely a versenyszám közelében van.</p> <p>A nitrogén-oxid használatára és kezelésére vonatkozó, a rendező ország jogszabályi előírásait mindenkor be kell tartani.</p>	<p>have a minimum 124 bar rating and must be securely mounted by a minimum of 2 screw-locked metallic straps (no hose clamps or tie wraps).</p> <p>Anti-torpedo tabs are required. The hoses from the bottle to the solenoid must be high pressure, steel braided or FIA accepted. A Hobbs switch or an equivalent system is mandatory and must be installed so that the nitrous system may only be activated when there is sufficient fuel pressure. Commercially available, thermostatically controlled, blanket-type warmer accepted. Any other external heating of the bottle is prohibited. All vehicles using a bottle of nitrous oxide must bear a sticker according to Drawing 304-3. The sticker must be clearly visible and will be located in a place which is unlikely to be damaged in the event of an accident and which is near to the competition number.</p> <p>The legal requirements of the hosting country concerning the use and handling of Nitrous Oxide must be obeyed at all times.</p>
304-3	 <p>Dessin / Drawing 304-3</p>	
305-1	ÜZEMANYAG - TÜZELŐANYAG-RENDSZER	FUEL - FUEL SYSTEM
305-2	Ólommentes versenyüzemanyag, max. 85%-os etanol megengedett. Dízel, földgáz vagy propán használata tilos.	Unleaded Racing fuel, max. 85% ethanol permitted. The use of Diesel, natural gas or propane is prohibited.
305-3	ÜZEMANYAGRENDSZER ELHELYEZÉSE	FUEL SYSTEM - LOCATION
305-4	Minden üzemanyagcellának, vezetéknek, szivattyúnak, szelepnek stb. a vezetőfülkén kívül és a járműszerkezeten belül kell lennie. Az üzemanyag-elosztó blokkoknak és az üzemanyagnyomás-mérő izolátoroknak a lendkeréktől legalább 150 mm-rel előrébb kell elhelyezkedniük. A tűzfalra csak acélból készült fonott vezetékkel ellátott üzemanyagnyomás-szigetelőket lehet felszerelni.	All fuel cells, lines, pumps, valves, etc. must be outside the Drivers compartment and within the confines of the Vehicles structure. Fuel-distribution blocks and fuel-pressure gauge isolators must be located at least 150mm forward of the flywheel area. Only Fuel pressure isolators, with steel braided lines, may be mounted on firewall.
305-5	ÜZEMANYAG CELLA	FUEL CELL
305-6	<ul style="list-style-type: none"> Az FIA FT3, FT3.5, FT5-1999 szabványnak megfelelő üzemanyagcella kötelező. Csak egy üzemanyagcella engedélyezett. 	<p>Fuel cell meeting FIA Standard FT3, FT3.5, FT5-1999 mandatory.</p> <p>Only one Fuel Cell permitted.</p> <p>Fuel cell must be vented to outside of the body.</p>

	<ul style="list-style-type: none"> • Az üzemanyagcellát a karosszérián kívülre kell szellőztetni. • Az üzemanyagcellát, a töltő- és szellőzőrendszert tűz- és folyadékálló védőberendezéssel kell elválasztani a pilótafülkétől. • Az üzemanyagcellának pozitív zárású kupakkal kell rendelkeznie. • Az üzemanyagcellát biztonságosan kell felszerelni, és legalább 200 mm-re a járműszerkezeten belül kell lennie. • Mesterséges hűtési vagy fűtési rendszerek (pl. hűtőkannák, jég, freon stb.) tilosak. • A normál üzemanyag-szivattyúrendszerhez nem tartozó keringtető rendszerek tilosak. • Az üzemanyagcellának hólyag típusúnak kell lennie. • A nyomás alatti újratöltés tilos. • Az üzemanyagcella szellőzővezetékét az alább leírt szelepekig az alábbi feltételeknek megfelelő rendszerrel kell felszerelni: <ul style="list-style-type: none"> • - Gravitációsan aktivált átcsapószelep • - Úszókamra szellőzőszelep • - Felfúvószelep legfeljebb 200 mbar túlnyomással, amely akkor működik, amikor az úszókamra szellőzőszelepe zárva van (lásd még a Nemzetközi Sportkódex J. függelék 253-14. cikkét). 	<p>The fuel cell, the filling and ventilation systems must be separated from the cockpit by a fireproof and liquid-proof protective device. Fuel cell must have positive-lock cap. Fuel cell must be securely mounted and be at least 200mm inside of the Vehicles structure.</p> <p>Artificial cooling or heating systems (i.e. cool cans, ice, Freon, etc.) prohibited.</p> <p>Circulating systems, not part of normal fuel-pump system, prohibited. Fuel Cell must be bladder type. Pressurized refilling is prohibited. The ventilation line of the fuel cell as far as the valves described below must be fitted with a system complying with the following conditions:</p> <ul style="list-style-type: none"> • Gravity activated roll-over valve • Float chamber ventilation valve • Blow-off valve with a maximum over pressure of 200 mbar, working when the float chamber ventilation valve is closed (see also Appendix J Art. 253-14 of the International Sporting Code).
305-7	ÜZEMANYAGVEZETÉKEK	FUEL LINES
305-8	<p>Minden nem OEM üzemanyagvezetéknek (beleértve a mérő- és/vagy adatrögzítő vezetékeket is) fémből, acélból vagy nejlomból kell lennie, és AN tömlővégekkel kell ellátni (lásd még a Nemzetközi Sportkódex J függelék 253-3. cikkét).</p> <p>Az üzemanyagvezeték nem vezethető át a vezetőfülkén.</p>	<p>All non-OEM fuel lines (including gauge and/or data recorder lines) must be metallic, steel or nylon braided and be fitted with AN hose ends (see also Appendix J Art. 253-3 of the International Sporting Code).</p> <p>No Fuel line may be routed through the Drivers compartment.</p>
305-9	ÜZEMANYAG-SZIVATTYÚ	FUEL PUMP
305-10	<p>A nem OEM típusú mechanikus üzemanyagszivattyúval felszerelt járműveken a vezető számára könnyen elérhető helyen, az üzemanyagtartály és a karburátor és/vagy az injektorok közötti fő üzemanyagvezetékben elhelyezett gyorsműködtetésű üzemanyag-elzáró szelepet kell elhelyezni. A normál üzemanyag/szivattyú rendszerhez nem tartozó üzemanyag-visszavezető rendszerek tilosak.</p> <p>Minden elektromos üzemanyagszivattyú csak akkor működhet, ha a motor jár, kivéve az indítási folyamat során. (lásd még a Nemzetközi Sportkódex J. függelék 253-3. cikkét)</p>	<p>Vehicles with a non-OEM-type mechanical fuel pump must have a quick-action fuel shutoff valve within easy reach of driver and located in the main fuel line between the fuel tank and the carburettor and/or injectors. Fuel recirculation systems not part of the normal fuel/pump system prohibited.</p> <p>All electric fuel pumps must only operate when the engine is running, except during the starting process. (see also Appendix J Art. 253-3 of the International Sporting Code)</p>
306-1	INDUKCIÓ	INDUCTION
306-2	<p>Bármilyen indukció megengedett. Az elektronikus üzemanyag-befecskendezés csak a motorfunkciókat felügyelheti. Nyitott rendszerű rendszerek engedélyezettek az OEM elektronikus üzemanyag-befecskendezéssel felszerelt sorozatgyártású járműveken. A jármű teljesítménykritériumainak, a kéréksebségnek, a tengelyfordulatszámának, a jármű gyorsulásának stb. a tüzelőanyag-befecskendező rendszer általi felhasználása tilos.</p>	<p>Any induction permitted. Electronic fuel injection may monitor engine functions only. Open-loop systems permitted on production Vehicles as equipped with OEM electronic fuel injection. Utilization of vehicle performance criteria, wheel speed, prop shaft speed, vehicle acceleration, etc. by fuel-injection system prohibited.</p>
307-1	FOLYADÉK TÚLFOLYÁSA	LIQUID OVERFLOW
307-2	<p>Kötelező a hűtőfolyadék túlfolyásához szükséges, legalább 1 literes gyűjtőedény. A járművezetői fülkén kívül kell elhelyezni.</p>	<p>Catch-can mandatory for coolant overflow, 1ltr. minimum capacity required. Must be placed outside Drivers compartment.</p>

4-KAROSSZÉRIA - ALVÁZ / UNIBODY - CHASSIS

401-1	KAROSSZÉRIA - ALVÁZ MÓDOSÍTÁSOK	UNIBODY - CHASSIS MODIFICATIONS
401-2	Az eredeti OEM padlólemez, váz és/vagy karosszéria - alváz szerkezetének változatlanok kell maradnia az eredeti legelső és leghátsó felfüggesztési pontok vagy segédváz rögzítési pontjai által létrehozott függőleges síkok közötti területen, a 402-1 rajznak megfelelően.	The original OEM floor pan, frame and or unibody – chassis must remain structural unmodified in the area between the vertical planes created by the original forward most and rearward most suspension point or sub frame mounting point in accordance with Drawing 402-1.
<div style="text-align: center;"> <p>Dessin / Drawing 402-1</p> </div>		
402-2	Az eredeti OEM padlólemez, a váz és/vagy a karosszéria szerkezetének változatlanok kell maradnia az eredeti padlólemez által a legalacsonyabb vízszintes síkban létrehozott vízszintes síkok és a tető legmagasabb vízszintes síkja közötti területen. A változatlan területen lévő, eltávolítható elemek közé tartozhatnak az eredeti hátsó ablak csomagtartó polcai, a nem használt eredeti kormányoszlopok rögzítései, a nem használt eredeti ablaktörlők rögzítései. A külső tetőpanel cseréje kompozit panelre megengedett. Az alvázon semmilyen más szerkezeti módosítás	The original OEM floor pan, frame and/or unibody must remain structural unmodified in the area between the horizontal planes created by the original floor pan at the lowest horizontal plane to the roof at its highest horizontal plane. Items in the unmodified area that are allowed to be removed can include original rear window parcel shelf, mounts for unused OEM steering columns, unused OEM windshield wiper mounts. It is permitted to replace

	nem megengedett, kivéve az FIA műszaki útlevelemben feltüntetett és az FIA műszaki küldöttje által jóváhagyott módosításokat.	the exterior roof panel with a composite panel. No other structural modifications to the chassis permitted except those noted in the FIA Technical Passport and approved by the FIA Technical Delegate.
403-1	LÖKHÁRÍTÓ KERET	BUMPER FRAME
403-2	Minden járművet fel kell szerelni első és hátsó lökhárító kerettel, kivéve, ha OEM lökhárítót használnak, beleértve az OEM lökhárító keretét/támasztékát, és azt az OEM rögzítési pontokon rögzítik. A lökhárítókereteknek min. 25 mm és max. 44 mm közötti vastagságúaknak kell lenniük. Tartókeret min. 1,6 mm és max. 3,2 mm közötti falvastagságú acélcsőből kell készíteni . A lökhárítókeret minden csövének üregesnek kell maradnia. A lökhárítókereteket oldalanként legalább négy (4) 10 mm-es (legalább 8.8-as minőségű) rögzítőelemmel/csavarral kell a járműhöz rögzíteni vagy hegeszteni, hogy a lökhárítókeret ne tudjon elmozdulni a járműről. A lökhárítókereteket le kell kerekíteni vagy le kell zárni, hogy megakadályozzák az akadást vagy a másik járműbe történő behatolást. A lökhárítókereteknek legalább az első és a hátsó vázkeret sínszélességén kell átnyúlniuk. A csövek nem lehetnek szabadon, és a lökhárító burkolata mögött kell maradniuk, a lökhárító burkolata és maga a lökhárító kerete között legfeljebb 50 mm távolságot kell hagyni. A lökhárítónak rögzítettnek kell lennie, lengéscsillapítók, rugók, csapok és csúszócuklok használata nem megengedett, kivéve, ha az OEM. A lökhárítók kereteinek a karosszéria vonalvezetésének és a karosszériaelemek határain belül kell maradniuk, további burkolatok vagy karosszériaelemek meghosszabbítása nélkül, hogy ezt megtehessek.	All Vehicles must be equipped with front and rear bumper frames unless OEM Bumper incl. OEM Bumper frame/support is used and attached at the OEM attachment points. Bumper frames must be constructed of min. 25mm to max. 44mm od. Steel tubing with a wall thickness of min. 1.6mm to max. 3.2mm. All bumper frame tubing must remain hollow. Bumper frames must be fastened to the Vehicle with a minimum of four (4) 10mm fasteners/bolts per side (minimum Grade 8.8) or welded to prevent the bumper frame from being dislodged from the Vehicle. Bumper frames must be rounded off or capped off to prevent becoming locked or piercing another Vehicle. Bumper frames must at minimum span the width of the front and rear frame rails. Tubing must not be exposed and must remain behind the bumper covers with maximum clearance of 50mm between the bumper cover and the bumper frame itself. Bumper must be fixed, the use of shock absorbers, dampers, springs, pivots and slip joints is not permitted unless OEM. Bumper frames must remain in the confines of the body lines and body work without additional covers or body work extensions in order to do so.
404-1	LÉGEMELŐK / EMELŐBERENDEZÉS	AIR JACKS / LIFTING DEVICE
404-2	Levegős és/vagy más automatizált emelőberendezések használata tilos.	Air Jacks and/or other automated lifting devices are prohibited.
405-1	VONTATÓSZEM	TOWING EYE
405-2	Minden járművet fel kell szerelni olyan hátsó és első vontatószemmel, amely a jármű bruttó tömegének legalább 1,5-szeresét képes elviselni. A vonószem nem nyúlhat ki 75 mm-nél jobban a karosszéria vonalából, ha az fémből készült. Jól láthatónak kell lennie, és sárga, piros vagy narancssárga színűre kell festeni, és a karosszérián fel kell tüntetni.	All Vehicles must be equipped with a rear and front towing-eye which is capable of sustaining a minimum 1.5 times of the Vehicle gross weight. The towing eye must not protrude more than 75mm out of the silhouette of the bodywork if made of metal. It must be clearly visible and painted in yellow, red or orange or must be indicated on the bodywork.
406-1	TÚZFAL	FIREWALL
406-2	A tűzfal kötelező. A tűzfalnak legalább 0,8 mm vastag acélból vagy 1,5 mm vastag alumíniumból kell készülnie. A tűzfalon lévő lyukaknak legalább akkora méretűnek kell lenniük, hogy a kezelőszervek és/vagy vezetékek átvezetését lehetővé tegyék, és teljesen le kell zárni őket, hogy megakadályozzák a folyadékok vagy lángok átjutását a motortérből a vezetőfülkébe.	A Firewall is mandatory. Firewall must be constructed of minimum 0.8mm Steel or 1.5mm Aluminium. Any holes in the firewall must be of the minimum size for the passage of controls and/or wires and must be completely sealed to prevent the passage of fluids or flames from the engine compartment to the Drivers compartment.
406-3	TÚZFAL / SEBESSÉGVÁLTÓ ALAGÚT MÓDOSÍTÁSAI	FIREWALL / TRANSMISSION TUNNEL MODIFICATIONS
	A tűzfal és a kardánalagút módosítása a 406-4 rajz szerint megengedett. A tűzfaltól a kardánalagút végétől a hajtóműalagút elejéig tartó kúp hossza nem lehet hosszabb 915 mm-nél.	Firewall and Transmission Tunnel modifications permitted as per Drawing 406-4. The taper length from the firewall to the end of the transmission tunnel into the beginning of the drive shaft tunnel may be no longer than 915 mm.

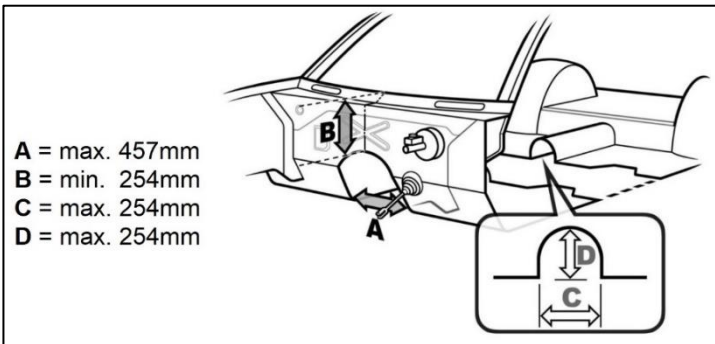
	 <p>A = max. 457mm B = min. 254mm C = max. 254mm D = max. 254mm</p> <p>Dessin / Drawing 406-4</p>	
406-5	A tűzfal és a sebességváltó/ kardánalagút minden módosítását legalább 0,8 mm vastag acél vagy 1,5 mm vastag alumínium felhasználásával kell elvégezni.	All modifications to the firewall and transmission/drive shaft tunnel must be carried out using min. 0.8mm steel or 1.5mm aluminium.

5 –KAROSSÉRIA/ BODYWORK

501-1	ÁLTALÁNOS KAROSSÉRIA	BODYWORK GENERAL
501-2	Utángyártott karosszériaelemek, első és/vagy hátsó homlokzati részek, oldalsó szoknyák és szárnyak engedélyezettek. Minden kiegészítő karosszériaelemnek biztonságosan rögzítettnek kell lennie, és meg kell felelnie az eredeti karosszériaformának. Egyrészes első rész (flip - front) tilos.	Utángyártott karosszériaelemek, első és/vagy hátsó homlokzati részek, oldalsó szoknyák és szárnyak engedélyezettek. Minden kiegészítő karosszériaelemnek biztonságosan rögzítettnek kell lennie, és meg kell felelnie az eredeti karosszériaformának. Egyrészes első rész (flip - front) tilos.
502-1	LÖKHÁRÍTÓ BURKOLATOK	BUMPER COVERS
502-2	A lökhárító burkolatoknak (elől és hátul) el kell fedniük a lökhárító vázszerkezetét. A lökhárítóburkolatoknak legalább négy ponton kell a karosszériához vagy az alvázhhoz rögzítve lenniük. A rögzítéshez kábelkötegelő használata megengedett. A járművet a verseny kezdete előtt mindkét (első és hátsó) lökhárítóval fel kell szerelni.	The bumper covers (front & rear) must cover the structure of the bumper frame. The bumper covers must be attached at a minimum of four points to the Bodywork or Chassis. The use of cable ties for attachment purpose is permitted. The Vehicle must be equipped with both (front & rear) bumpers prior to the start of the event.
503-1	AJTÓK	DOORS
503-2	A vezetőoldali és az utasoldali ajtó kötelező, készülhet kompozit anyagból. A belső és külső ajtózárnak/zárszerkezetnek minden körülmények között működőképesnek és jól láthatónak kell lennie mind a vezető-, mind az utasoldalon. Az OEM változatlan ajtópánt és ajtózár kötelező.	Driver side and Passenger Side Door mandatory, may be made from composite material. The Inside and outside door latch / lock mechanism must be operable in all circumstances and clearly visible on both, the driver and passenger side. OEM unmodified Door hinge and Door latch mandatory.
504-1	TÜKRÖK	MIRRORS
504-2	Külső vezető- és utasoldali tükör kötelező. (lásd a Nemzetközi Sportkódex J. függelék 253-9. cikkét)	External Driver and passenger side mirror mandatory. (see Appendix J Art. 253-9 of the International Sporting Code)

505-1	SZÁRNYAK	WINGS
505-2	<p>A szárnyak nem lehetnek szélesebbek, mint a karosszéria sziluettje, és a karosszéria sziluettjén belül kell maradniuk.</p> <p>A szárnyakat biztonságosan kell a járműhöz csavarozni; gyorskioldó csapok használata tilos. A hátsó szárny kiömlőlemeznének maximális mérete nem haladhatja meg a 300 mm x 400 mm-t. A fő elem és a fedélzeti fedél közötti maximális távolság nem haladhatja meg a 400 mm-t. A hátsó szárny felszerelése nem akadályozhatja a kilátást semmilyen szögből, vagy bármely biztonsági berendezés, jelzőfény, visszajelző vagy egyéb berendezés működését. Az állványokkal ellátott szárnyaknak a véglemezeket és a szárnyat független kábelekkel kell a járműhöz rögzíteni.</p>	<p>Wings must not be wider than and must be confined within the silhouette of the Bodywork.</p> <p>Wings must be securely bolted to the Vehicle; the use of quick release pins is prohibited. Maximum size of rear wing spill plate not to exceed 300mm x 400mm. Maximum distance between the main element and the Deck lid not to exceed 400mm. The installation of the rear Wing may not obstruct the view from any angle, or the operation of any safety device, signalling light, indicator, or other equipment. Wings with standoffs must have the endplates and the wing tethered with independent cables to the Vehicle.</p>
506-1	MOTORHÁZTETŐ ÉS CSOMAGTARTÓFEDÉL	HOOD & TRUNK LID
506-2	<p>A motorháztető és a csomagterfedél kompozit anyagból készülhet. A motorháztetőt eredeti zsanérokkal és két rögzítőelemmel kell rögzíteni, amelyek megfelelnek a J. függelék Art. 253-5. függelékének megfelelően.</p> <p>Az eredeti zárszerkezeteket működésképtelenné kell tenni vagy el kell távolítani.</p>	<p>Hood and Trunk lid may be constructed from composite material. Hood must be secured by OEM hinges and two fasteners complying with Appendix J Art. 253-5 of the International Sporting Code.</p> <p>The original locking mechanisms must be rendered inoperative or removed.</p>

6 – SEBESSÉGVÁLTÓ / TRANSMISSION

601-1	SEBESSÉGVÁLTÓ RÖGZÍTÉSE	TRANSMISSION MOUNTING
601-2	Választható/Opcionális	Optionally.
602-1	SEBESSÉGVÁLTÓ SPECIFIKÁCIÓJA	TRANSMISSION SPECIFICATION
602-2	Minden járművet fel kell szerelni működőképes hátrameneti sebességváltóval. A sebességváltó és/vagy a végáttétel módosítása szabad, de csak a hátsó kerekek mozgathatják a járművet. A tengelykapcsoló kioldásának kézzel, a vezető lábával kell történnie. Automata sebességváltó tilos. Automatizált, időzített, pneumatikus, elektromos, elektronikus, hidraulikus stb. váltómechanizmus tilos. Minden egyes váltásnak a vezető feladata kell, hogy legyen, és kézzel kell vezérelni. A sebességváltónak és/vagy a váltószerkezetnek SFI Spec. 48.1 szabvány szerint jóváhagyott váltóburkolattal kell ellátni.	All vehicles must be equipped with a functional reverse gear. Transmission and/or final drive modifications are free, but only the rear wheels may propel the vehicle. Clutch release must be manually operated initiated by the driver's foot. Automatic transmission prohibited. Automated, timer-type, pneumatic, electric, electronic, hydraulic, etc. shifting mechanism prohibited. Each individual shift must be a function of the driver and be controlled manually. Gear shifter and/or shift linkage must be covered with a SFI Spec. 48.1 approved shift boot.
603-1	TENGYELYKAPCSOLÓ-SZERELVÉNY	CLUTCH ASSEMBLY
603-2	Többtárcsás tengelykapcsoló rendszerek használata megengedett. A tengelykapcsoló működését csak a vezető lábával lehet vezérelni. Automatikus kuplungkioldás nem megengedett. Motorsportra engedélyezett kuplungrendszerek használata ajánlott.	The use of multi disc clutch systems permitted. The function of the clutch must be controlled by the driver's foot only. No automated clutch release permitted. The use of clutch systems certified for Motorsport is recommended.
604-1	VÁLTÓHARANG	BELLHOUSING
604-2	Lendkerék pajzs / váltóharang, amely megfelel az SFI specifikáció 6.1, 6.2 vagy 6.3 szabványnak kötelező, és azt a gyártó utasításai szerint kell felszerelni	Flywheel shield / Bellhousing meeting SFI Spec. 6.1, 6.2 or 6.3 mandatory on all entries and must be installed to manufacturer's instructions.

7 – HAJTÁS LÁNC/ DRIVE TRAIN

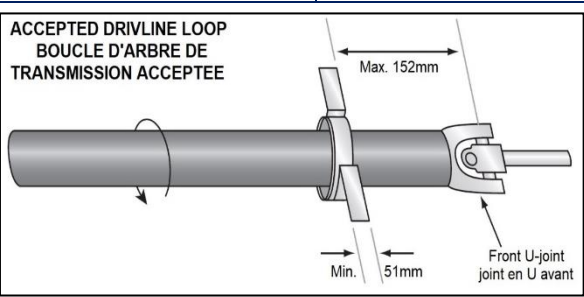
701-1	MEGHAJTÓ TÍPUSA	DRIVE TYPE
701-2	A járművet csak a hátsó kerekek mozgathatják. Az összkérékhajtású vagy elsőkérehajtású járművek átalakíthatók hátsókérékhajtásúvá.	Only the rear-wheels may propel the vehicle. All-wheel drive or Front-wheel drive vehicles may be converted to rear-wheel drive.
702-1	KARDÁNTENGELY RÖGZÍTÉS	DRIVESHAFT LOOP
702-2	Kardántengely rögzítése kötelező. A hajtótengely mindkét végén 360°-os burkolattal rendelkező Kardántengely rögzítésnek kell lennie. Mindegyik rögzítésnek min. 51 mm x 6,35 mm-es acél lapos hevederből vagy 1,6 mm x 22 mm-es hegesztett acélcsőből kell állnia, biztonságosan fel kell szerelni az eredeti padlóra, és az első és hátsó kardáncsuklótól 152 mm-en belül kell lennie, hogy megtámassza a hajtótengelyt az U-csukló (kardánkereszt) meghibásodása esetén. Lásd a 702-3 rajzot.	Driveshaft loop mandatory. Each end of the driveshaft must have a driveshaft loop with 360° enclosure. Each Loop must be made of min. 51mm x 6.35mm steel flat strap or 1.6mm x 22mm welded steel tubing, be securely mounted to the OEM floor and located within 152mm of the front and rear universal joint in order to support the driveshaft in the event of a U-joint failure. See Drawing 702-3.
 <p data-bbox="1066 911 1267 932">Dessin / Drawing 702-3</p>		
703-1	HÁTSÓ TENGYEL DIFFERENCIÁL MŰ - VÉGHAJTÁS	REAR AXLE DIFFERENTIAL – FINAL DRIVE
703-2	Utángyártott differenciál mű megengedett. A differenciál műnek biztonságosan az eredeti pozícióban kell lennie. A hátsó tengely áttételét a verseny során meg lehet változtatni. A differenciál mű elemeinek, fogaskerekeinek (kúpkerék, tányérkerék, bolygókerék, napkerék) hegesztése szigorúan tilos.	Aftermarket Differential permitted. Differential must be securely mounted in original position. Gear ratio of rear axle may be altered during competition. Welding of Side Gears and Spider gears is strictly prohibited.

8 – FÉKEK - KORMÁNYZÁS / BRAKES - STEERING

801-1	FÉKEK	BRAKES
801-2	Mind a 4 kerékhez hidraulikus fék kötelező minden járművön. Kettős főfékhengeres pedálszerkezetek engedélyezettek. A vezető által az első és a hátsó tengely között állítható fékelőfeszítés megengedett. Tilos a szénszálás, szénkerámia és szénvariáns fékek vagy forgórészek használata. Hidraulikus kézifék a hátsó fékekhez megengedett. Hidraulikus elzárószelepek tilosak.	Four-wheel hydraulic brakes mandatory on all vehicles. Dual master cylinders pedal assemblies permitted. Driver adjustable brake bias between front and rear axle permitted. Carbon fibre, carbon ceramic, and carbon variant brakes or rotors are prohibited. Hydraulic Handbrake for rear brakes permitted. Hydraulic shut-off valves prohibited.
802-1	KORMÁNYZÁS	STEERING
802-2	A kormánymű alkatrészeinek módosítása megengedett. Az EREDETI (OEM) kormányzárat el kell távolítani.	Modification of Steering components permitted. OEM Steering lock must be removed.

9 – FELFÜGGESZTÉS/ SUSPENSION

901-1	ÁLTALÁNOS FELFÜGGESZTÉS	SUSPENSION GENERAL
901-2	Autóban, vezető által állítható felfüggesztés tilos. A futamok között semmilyen módon nem engedélyezett a felfüggesztés módosítása vagy beállítása (beleértve a távvezérlést is). Ilyen például, de nem kizárólagosan a lengőkarok és az elektronikus lengéscsillapító/csillapító állítók.	In Car, Driver adjustable suspension prohibited. No suspension changes or adjustments (including remotely) by any means are permitted between battle runs. Examples include but not limited to sway bars and electronic shock / damper adjusters.
902-1	ELSŐ FELFÜGGESZTÉS	FRONT SUSPENSION
902-2	Módosítás megengedett. A felfüggesztés konstrukciójának bármilyen módosítását az FIA Műszaki Osztályának engedélyeznie kell, ezért azt a Gépkönyvbe be kell jegyezni. Kerekenként legalább egy hidraulikus lengéscsillapító kötelező.	Modification permitted. Any modification of the suspension design type must be permitted by the FIA Technical Department and therefore be notified in the Technical Passport. Minimum one hydraulic shock absorber per wheel mandatory.
903-1	HÁTSÓ FELFÜGGESZTÉS	REAR SUSPENSION
903-2	A felfüggesztés eredeti típusának meg kell maradnia. Kerekenként legalább egy hidraulikus lengéscsillapító kötelező.	Original suspension design type must remain. Minimum one hydraulic shock absorber per wheel mandatory.

10 – BUKÓKETREC / SAFETY CAGE

100-1	BUKÓKETREC (BUKÓCSŐ, BIZTONSÁGI KETREC) - ÁLTALÁNOS	SAFETY CAGE - GENERAL
100-2	A bukóketrec használata kötelező. A bukóketrecnek a gyártó által ráerősített azonosító tábla segítségével azonosíthatónak kell lennie; ezt az azonosító táblát (pl. beágyazott vagy gravírozott fémlemez) a vezetőoldali első bukókeret alsó részéhez kell hegeszteni. Az azonosító táblán fel kell tüntetni a gyártó nevét, a gyártás hónapját és évét, valamint egy egyedi sorozatszámot.	The use of a safety cage is mandatory. The safety cage must be identifiable by means of an identification plate affixed to it by the manufacturer; this identification plate (i.e. embedded or engraved metallic plate) must be welded to the lower part of the driver side front roll bar. The identification plate must bear the name of the manufacturer, the month and year of production and an individual serial number.
101-1	BUKÓKETREC - FOGALMAK	SAFETY CAGE - DEFINITIONS
101-2	<p><u>Bukóketrec:</u> A bukóketrec a pilótafülkében elhelyezett, a karosszériához közeli, többcsöves szerkezet, amelynek az a feladata, hogy ütközés esetén csökkentse a karosszéria (alváz) deformációját. A bukóketrec lemezélése tilos.</p> <p><u>Fő bukókeret:</u> Keresztirányú és közel függőleges (a függőlegeshez képest legfeljebb $\pm 10^\circ$-os szögben), egy darabból álló, csőből készült, a járművön keresztben, közvetlenül az első ülések mögött elhelyezett bukókeret. A cső tengelyének egyetlen síkban kell lennie.</p> <p><u>Első bukókeret:</u> Hasonló a fő bukókerethez, de alakja követi a szélvédő oszlopait és a szélvédő felső szélét. Az oszlop alsó részének közel függőlegesnek kell lennie, a függőlegeshez képest hátrafelé legfeljebb 10°-os szöggel. A rögzítési lábnál a cső nem lehet hátrébb a bukókeret legelső pontjánál.</p> <p><u>Oldalsó bukókeret:</u> A jármű jobb vagy bal oldala mentén elhelyezkedő, közel hosszanti és közel függőleges, egy darabból álló csőből álló bukókeret, amelynek első oszlopa követi a szélvédőoszlopot, hátsó oszlopa pedig közel függőleges (a függőlegeshez képest legfeljebb $\pm 10^\circ$-os szöggel), és közvetlenül az első ülések mögött helyezkedik el. A hátsó oszlopnak oldalnézetben egyenesnek kell lennie. Az első oszlop alsó részének közel függőlegesnek kell lennie, a függőlegeshez képest hátrafelé legfeljebb 10°-os szöggel. Az első rögzítő lábnál a cső nem lehet hátrébb a bukókeret legelső pontjánál.</p> <p><u>Bontható tagok:</u> Ha használnak eltávolítható elemeket (csavarkötés), azokat a 2020 J függelék, 253-8.3.2.2.4. pontja szerint kell felszerelni.</p> <p><u>Talplemez, (szerelő talp):</u> A bukóketrecet nyolc (8) rögzítési ponton kell az alvázhhoz rögzíteni. Egy 2 mm vastag, legalább 120 cm² méretű lemez, amelyet a bukóketrec csövének végére hegesztenek, hogy lehetővé tegye annak rögzítését a karosszériához vagy az alvázhhoz, általában egy megerősítő lemezre. Ez a lemez a karosszériához / alvázhhoz hegeszthető vagy csavarozható. Ha a bukóketrec vagy annak egy része az alvázhhoz van csavarozva, akkor a 2020 J. függelék 2020. cikk. 253-8.3.2.2.6. pontját kell betartani.</p>	<p><u>Safety cage:</u> A Multi-tubular structure installed in the cockpit and fitted close to the body shell, the function of which is to reduce the deformation of the body shell (chassis) in case of an impact. Plating of the safety cage is prohibited.</p> <p><u>Main roll bar:</u> Transverse and near-vertical (maximum angle $\pm 10^\circ$ to the vertical) single piece tubular hoop located across the vehicle just behind the front seats. The tube axis must be within one single plane.</p> <p><u>Front roll bar:</u> Similar to main roll bar but its shape follows the windscreen pillars and top screen edge. The lower part of the pillar must be near-vertical with a maximum angle of 10° to the vertical towards the rear. At the mounting foot, the tube must not be rearward of the foremost point of the roll bar.</p> <p><u>Lateral roll bar:</u> Near-longitudinal and near-vertical single piece tubular hoop located along the right or left side of the vehicle, the front pillar of which follows the windscreen pillar and the rear pillar of which is near-vertical (maximum angle $\pm 10^\circ$ to the vertical) and located just behind the front seats. The rear pillar must be straight in side view. The lower part of the front pillar must be near-vertical with a maximum angle of 10° to the vertical towards the rear. At the front mounting foot, the tube must not be rearward of the foremost point of the roll bar.</p> <p><u>Removable members:</u> Removable members (Bolt in tubes) if used must be installed according to 2020 Appendix J Art. 253-8.3.2.4. of the International Sporting Code.</p> <p><u>Mounting foot plate:</u> The safety cage shall attach to the chassis in eight (8) mounting points. A 2mm thick Plate minimum 120cm² in size, welded to the end of a safety cage tube to permit its mounting to the body shell or chassis, usually onto a reinforcement plate. This plate may be welded or bolted to the body shell / chassis. When the safety cage or parts of it is bolted to the chassis, 2020 Appendix J Art. 253-8.3.2.6. of the International Sporting Code must be followed.</p>

	<p>Megerősítő lemez: A karosszériához/alvázhhoz rögzített fémlemez, amely a bukókeret rögzítő lába alatt van rögzítve.</p> <p>Csomólemez, Kötések: Az A-oszlop, a B-oszlop és a tetőszerkezet mentén engedélyezettek az olyan merevítőelemek, mint például a dimple die lemezek. A bordáslemezes fugázóelemeket 3 mm-nél nem vastagabb acéllemezről kell készíteni. Az ajtórudakról az alvázra, a karosszériára vagy a lengőlemezre nem vezethet át semmiféle rács vagy rögzítés. Lásd a Nemzetközi Sportkódex 2020. évi J. függelék 253-8.2.14. pontját további információkért.</p>	<p>Reinforcement plate: Metal plate fixed to the body shell/chassis under a roll bar mounting foot.</p> <p>Gussets: Gussets of such as dimple die plates are allowed along A-pillar, B-pillar, and roof structure. Dimple plate gussets must be made from steel plate no thicker than 3mm. No gussets or attachment of any form may pass from the door bars to the chassis, unibody or rocker panel. See 2020 Appendix J Art. 253-8.2.14. of the International Sporting Code for additional information.</p>
102-1	BUKÓKETEREC - MŰSZAKI ADATOK	SAFETY CAGE - SPECIFICATIONS
102-2	<p>Alapvető szerkezet Az alapszerkezetet az alábbi minták valamelyike szerint kell felépíteni:</p> <ul style="list-style-type: none"> • 1. alapszerkezet: 1 fő bukókeret, 1 első bukókeret, 2 hosszanti tartóelem, 2 hátsó kitámasztó, 6 rögzítő láb. • 2. alapszerkezet: 2 oldalsó bukókeret, 2 keresztirányú tartóelem, 2 hátsó kitámasztó, 6 rögzítő láb. • 3. alapszerkezet: 1 fő bukókeret, 2 oldalsó fél bukókeret, 1 keresztirányú tartóelem, 2 hátsó kitámasztó, 6 rögzítő láb. 	<p>Basic structure The base structure must be constructed according to one of the following designs:</p> <ul style="list-style-type: none"> • Base structure 1: 1 main roll bar-1 front roll bar-2 longitudinal members-2 backstays-6 mounting feet • Base structure 2: 2 lateral roll bars-2 transverse members-2 backstays-6 mounting feet • Base structure 3: 1 main roll bar-2 lateral half-roll bar-1 transverse member-2 backstays-6 mounting feet
102-3	<p style="text-align: center;">Base structure 1 Base structure 2 Base structure 3</p>	
102-4	<p>A fő bukókeret közel függőleges részének (vagy az oldalsó bukókeret hátsó oszlopának) a lehető legközelebb kell lennie a karosszéria belső oldallapjaihoz, és legfeljebb egy hajlítást tartalmazhat.</p> <p>Az első bukókeret oszlopának (vagy az oldalsó bukókeret vagy fél bukókeret első oszlopának) a lehető legszorosabban követnie kell a szélvédő oszlopát, és nem lehet további kanyarulata a szélvédő oszlopának követését megszüntető rész alatt.</p> <p>A következő csatlakozásokat a tető szintjén kell elhelyezni:</p> <ul style="list-style-type: none"> - Az első és a fő bukókerethez csatlakozó hosszanti tartóelem - Keresztirányú elemek az oldalsó bukókerethez - Oldalsó fél bukókeret a fő bukókerethez <p>A hátsó kitámasztókat a tető szintjén és a fő bukókeret felső külső kanyarulatának közelében kell rögzíteni a gépkocsi mindkét oldalán. A függőlegeshez képest legalább 30°-os szöget kell bezárniuk, hátrafelé kell futniuk, egyenesnek kell lenniük, és a karosszéria belső oldallapjaihoz a lehető legközelebb kell lenniük.</p>	<p>The near-vertical part of the main roll bar (or the rear pillar of the lateral roll bar) must be as close as possible to the inner side panels of the body shell and must have no more than one bend. The pillar of the front roll bar (or the front pillar of a lateral roll bar or half-roll bar) must follow the windscreen pillar as closely as possible and must have no additional bends below that where it ceases to follow the windscreen pillar.</p> <p>The following connections must be situated at the roof level:</p> <ul style="list-style-type: none"> • Longitudinal members to the front and main roll bars • Transverse members to the lateral roll bars • Semi-lateral roll bar to the main roll bar <p>The backstays must be attached at the roof level and near the top outer bends of the main roll bar, on both sides of the car. They must form an angle of at least 30° with the vertical, must run rearwards and be straight and as close as possible to the inner side panels of the body shell.</p>

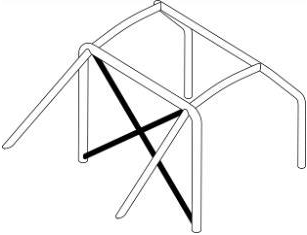
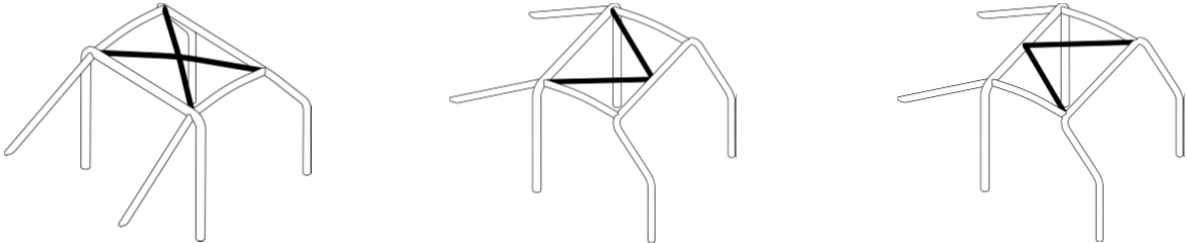
102-5	KÖTELEZŐ TAGOK ÉS ERŐSÍTÉSEK	COMPULSORY MEMBERS AND REINFORCEMENTS
102-6	<p><u>Átlós tagok:</u> A biztonsági ketrecnek két átlós elemmel kell rendelkeznie a 102-7. rajz szerinti fő bukókereten. A tagoknak egyenesnek kell lenniük, és eltávolíthatóak lehetnek. Az átló alsó vége a fő bukókereten legfeljebb 100 mm-re a rögzítő lábtól csatlakozik. Az átló felső vége a fő bukókerettel való találkozásától legfeljebb 100 mm-re csatlakozhat a fő bukókerethez.</p>	<p><u>Diagonal members:</u> The safety cage must have two diagonal members on the main roll bar according to the Drawing 102-7. Members must be straight and may be removable. The lower end of the diagonal must join the main roll bar no further than 100 mm from the mounting foot. The upper end of the diagonal must join the main roll bar no further than 100 mm from its junction with the backstay.</p>
	 <p>Dessin / Drawing 102-7</p>	
102-8	<p><u>Tetőmege erősítés:</u> A biztonsági ketrec felső részét a 102-9, 102-10 vagy 102-11 rajzok valamelyike szerinti elemekkel kell megerősíteni. A tagok követhetik a tető ívét. Másodpilóta nélküli versenyeken a 102-10. rajz esetében elegendő egy átlós elemet felszerelni, de annak elülső csatlakozása a vezető oldalán kell, hogy legyen. A tagok végeinek 100 mm-nél kisebb távolságra kell lenniük a bukókeretek és az alapszerkezet részeinek csatlakozásától (ez nem vonatkozik a 102-10. és 102-11. rajzokon szereplő megerősítések által alkotott V alakú rész tetejére).</p>	<p><u>Roof reinforcement:</u> The upper part of the safety cage must be reinforced with members according to one of the Drawings 102-9, 102-10 or 102-11. The members may follow the curve of the roof. For competitions without co-drivers, in the case of Drawing 102-10, only one diagonal member may be fitted but its front connection must be on the driver's side. The ends of the members must be less than 100 mm from the junction between roll bars and members of the base structure (not applicable to the top of the V formed by reinforcements in Drawings 102-10 and 102-11).</p>
	 <p>Dessin / Drawing 102-9 Dessin / Drawing 102-10 Dessin / Drawing 102-11</p>	
103-1	<p><u>Ajtórudak, Oldalvédelem:</u> A jármű mindkét oldalán a 103-2, 103-3 vagy 103-4 rajzok szerint kell felszerelni a hosszanti elemeket (ajtórudakat). A rajzok kombinálhatók. Az alábbi rajzokon látható kivitelek mindegyikéhez hozzáadható egy-egy hosszanti elem. A kialakításnak mindkét oldalon azonosnak kell lennie. A csövek kivehetők a Nemzetközi Sportkódex 2020. évi J. függelék J. 253-8.3.2.2.4. szerint. Az oldálvédőnek a lehető legmagasabbnak kell lennie, de a felső rögzítési pontja nem lehet magasabb, mint az ajtónyílás magasságának fele, az aljától mérve.</p>	<p><u>Door bars Side protection:</u> Longitudinal members (Door bars) must be fitted on each side of the vehicle according to Drawings 103-2, 103-3 or 103-4. Drawings may be combined. One longitudinal member may be added to each of the designs shown in the Drawings below. The design must be identical on both sides. They Tubes may be removable in lieu of 2020 Appendix J Art. 253-8.3.2.4. of the International Sporting Code. The Side protection must be as high as possible, but its upper attachment point must not be higher than half the height of the door opening measured from its base.</p>

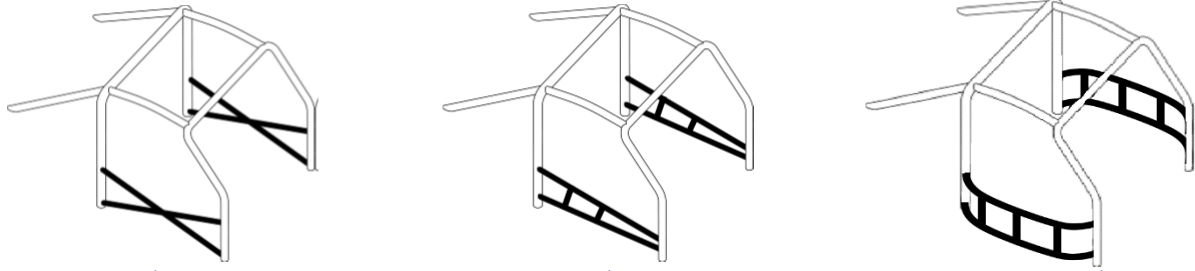
	<p>Ha ezek a felső rögzítési pontok az ajtónyílás előtt vagy mögött helyezkednek el, akkor ez a magassági korlátozás a tag és az ajtónyílás megfelelő metszéspontjára vonatkozik (oldalnézet).</p> <p>A 103-2. rajz esetében követelmény, hogy az "X" legalább egy része egyetlen cső legyen. A 103-3. rajz esetében az ajtórudak párhuzamosan is futhatnak. A 103-2, 103-3 és 103-4 rajz esetében a hosszanti elemek rögzítési pontjai közvetlenül kapcsolódnak az első és a fő bukókeret oszlopokhoz. Ha a két ajtórud nem metszi egymást, mint a 103-2. rajzon látható "X" alakban, akkor legalább két függőleges csőszakasznak kell összekötnie a felső és az alsó ajtórudakat a 103-3. rajz szerint. A 103-4. rajz szerinti, a külső ajtóburkolatba benyúló "NASCAR-stílusú" oldalvédő rudak megengedettek. Ha a "NASCAR-stílusú" konfigurációt használják, a külső rudaknak legalább három függőleges csőszakasszal kell összekötniük a felső és alsó ajtórudakat. A 103-4. rajz esetében nem kötelező, hogy a felső és az alsó hosszanti tagok párhuzamosak legyenek.</p> <p>Az ajtórudak csatlakozása a szélvédőoszlop megerősítéséhez (ha használják) megengedett.</p> <p>Az ajtórud oldalsó védelme semmilyen körülmények között nem hatolhat át az alváz "A" vagy "B" oszlopán.</p>	<p>If these upper attachment points are located in front of or behind the door opening, this height limitation applies to the corresponding intersection of the member and the door opening (side view).</p> <p>In the case of Drawing 103-2, it is required that at least one part of the "X" is a single Tube. In the case of Drawing 103-3, the door bars may also run parallel. In the case of Drawing 103-2, 103-3 and 103-4, it is required that the attachment points of the longitudinal members are directly connected to the front and the main roll bar uprights. If the two door bars do not intersect as they do when forming an "X" shown in Drawing 103-2, then a minimum of two vertical tube sections shall connect the upper and lower door bars as shown in Drawing 103-3. "NASCAR-Style" Side protection bars, which extend into the outer door skin as shown in Drawing 103-4 are permitted. If the "NASCAR-Style" configuration is used, the outer bars must have a minimum of three vertical tube sections connecting the upper and lower door bars. In the case of Drawing 103-4, it is not mandatory that the upper and the lower longitudinal members are parallel.</p> <p>The connection of the door bars to the windscreen pillar reinforcement (if used) is permitted.</p> <p>Under no circumstances may any of the Door bar Side protection penetrate the "A" or "B" pillar of the chassis.</p>
	 <p style="text-align: center;">Dessin / Drawing 103-2 Dessin / Drawing 103-3 Dessin / Drawing 103-4</p>	
104-1	<p><u>Szélvédőoszlop-megerősítés:</u> A szélvédőoszlop megerősítése minden biztonsági ketrecben az első bukókeret mindkét oldalán kötelező, ha a 104-2. rajz "A" mérete nagyobb, mint 200 mm. Ez azzal a feltétellel hajlítható, hogy oldalnézetben egyenes legyen, és a hajlítás szöge ne haladja meg a 20°-ot. A felső végének 100 mm-nél kisebb távolságra kell lennie az első (oldalsó) bukókeret és a hosszanti (keresztirányú) tartóelem találkozásától. Az alsó végének 100 mm-nél kisebbnek kell lennie az első (oldalsó) bukókeret (első) rögzítő talpa felett.</p>	<p><u>Windscreen pillar reinforcement:</u> A Windscreen pillar reinforcement is required in all safety cages on each side of the front roll bar if dimension "A" in Drawing 104-2 is greater than 200 mm. It may be bent on the condition that it is straight in side view and that the angle of the bend does not exceed 20°. Its upper end must be less than 100 mm from the junction between the front (lateral) roll bar and the longitudinal (transverse) member. Its lower end must be less than 100 mm above the (front) mounting foot of the front (lateral) roll bar.</p>

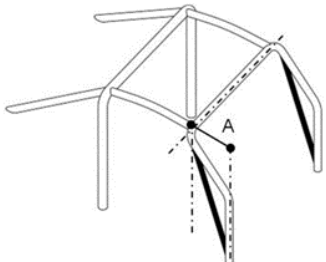
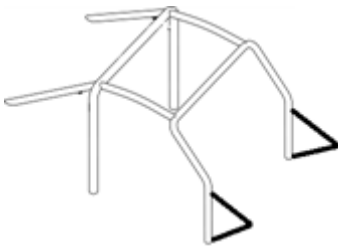
	 <p>Dessin / Drawing 104-2</p>	
105-1	<p>Behatolásgátló rudak: A behatolásgátló rudak a láb további védelmére szolgálnak. Minden járművet fel kell szerelni behatolásgátló rudakkal, amelyeknek két helyen, az első bukókeret alsó részénél és a tűzfalnál kell csatlakozniuk, de nem hatolhatnak át egyetlen panelen sem. Lásd a 105-2. rajzot.</p>	<p>Anti-intrusion Bars: The anti-intrusion bars are intended for additional foot protection. All vehicles must be equipped with anti-intrusion bars which must connect in two places at the lower part of the front roll bar and the firewall but not penetrating any panel. See Drawing 105-2.</p>
	 <p>Dessin / Drawing 105-2</p>	
106-1	KIEGÉSZÍTŐ TAGOK ÉS ERŐSÍTÉSEK	ADDITIONAL MEMBERS AND REINFORCEMENTS
106-2	<p>A biztonsági ketrec határain belül tetszőleges számú további erősítő cső, rács vagy támasz megengedett. A további megerősítéseknek meg kell felelniük a Nemzetközi Sportkódex 2020. évi J. Függelékének, 253-8. cikkében foglaltaknak.</p>	<p>Any number of additional reinforcing tubes, gussets or supports within the confines of the safety cage permitted. Additional reinforcements must comply with 2020 Appendix J Art. 253-8 of the International Sporting Code.</p>

107-1	BIZTONSÁGI KETREC CSŐRE VONATKOZÓ ELŐÍRÁSOK	SAFETY CAGE TUBE SPECIFICATIONS												
107-1		<table border="1"> <thead> <tr> <th data-bbox="528 229 952 288">Anyag Material</th> <th data-bbox="952 229 1261 288">Minimális szakítószilárdság Min. tensile strength</th> <th data-bbox="1261 229 1516 288">Minimális méret Minimum dimension</th> <th data-bbox="1516 229 1803 288">Használata Use for</th> </tr> </thead> <tbody> <tr> <td data-bbox="528 288 952 472">Acier au carbone non allié (voir ci-dessous) étiré à froid sans soudure au maximum 0,3% de dioxyde de carbone</td> <td data-bbox="952 288 1261 472" rowspan="2">350 N/mm²</td> <td data-bbox="1261 288 1516 472">45 x 2.5mm (1½ x .095") ou / or 50 x 2.0mm (2 x .083")</td> <td data-bbox="1516 288 1803 472">Fő bukókeret, vagy Oldalsó bukókeretek és hátsó keresztmerekítők <i>Main roll bar or Lateral roll bars and rear transverse members</i></td> </tr> <tr> <td data-bbox="528 472 952 632">Hidegen húzott varratmentes ötvözetlen szénacél (lásd alább) Legfeljebb 0,3 % széntartalommal</td> <td data-bbox="1261 472 1516 632">38 x 2.5mm (1½ x .095") ou / or 40 x 2.0mm (1½ x .083")</td> <td data-bbox="1516 472 1803 632">Oldalsó fél bukókeret és a bukócső egyéb részei <i>Lateral half-roll bars and other parts of the safety cage</i></td> </tr> </tbody> </table>	Anyag Material	Minimális szakítószilárdság Min. tensile strength	Minimális méret Minimum dimension	Használata Use for	Acier au carbone non allié (voir ci-dessous) étiré à froid sans soudure au maximum 0,3% de dioxyde de carbone	350 N/mm ²	45 x 2.5mm (1½ x .095") ou / or 50 x 2.0mm (2 x .083")	Fő bukókeret, vagy Oldalsó bukókeretek és hátsó keresztmerekítők <i>Main roll bar or Lateral roll bars and rear transverse members</i>	Hidegen húzott varratmentes ötvözetlen szénacél (lásd alább) Legfeljebb 0,3 % széntartalommal	38 x 2.5mm (1½ x .095") ou / or 40 x 2.0mm (1½ x .083")	Oldalsó fél bukókeret és a bukócső egyéb részei <i>Lateral half-roll bars and other parts of the safety cage</i>	
Anyag Material	Minimális szakítószilárdság Min. tensile strength	Minimális méret Minimum dimension	Használata Use for											
Acier au carbone non allié (voir ci-dessous) étiré à froid sans soudure au maximum 0,3% de dioxyde de carbone	350 N/mm ²	45 x 2.5mm (1½ x .095") ou / or 50 x 2.0mm (2 x .083")	Fő bukókeret, vagy Oldalsó bukókeretek és hátsó keresztmerekítők <i>Main roll bar or Lateral roll bars and rear transverse members</i>											
Hidegen húzott varratmentes ötvözetlen szénacél (lásd alább) Legfeljebb 0,3 % széntartalommal		38 x 2.5mm (1½ x .095") ou / or 40 x 2.0mm (1½ x .083")	Oldalsó fél bukókeret és a bukócső egyéb részei <i>Lateral half-roll bars and other parts of the safety cage</i>											
107-2	<p><u>MEGJEGYZÉS:</u> Az ötvözetlen acél esetében az adalékanyagok maximális tartalma mangán esetében 1,7 %, egyéb elemek esetében 0,6 %. Az acél kiválasztásakor figyelmet kell fordítani a jó nyúlási tulajdonságok és a megfelelő hegesztési képesség elérésére. A csöveket hideg megmunkálással kell hajlítani, és a középvonal hajlítási sugarának legalább a csőátmérő 3-szorosának kell lennie. Ha a cső a hajlítás során ovális lesz, a kisebb és a nagyobb átmérő arányának legalább 0,9-nek kell lennie. A hajlítások szintjén a felületnek simának és egyenletesnek kell lennie, hullámok és repedések nélkül.</p> <p><u>Hegesztési útmutató:</u> A hegesztést a cső teljes kerülete mentén kell elvégezni minden csatlakozásnál (kivéve, ha a csavarozás megengedett). Minden hegesztésnek teljes átolvadással, védőgázos (volfrám inertgázos)g hegesztési eljárással kell történnie. A hegesztési varratok csiszolása tilos. Hőkezelt acél használata esetén a gyártók speciális utasításait kell követni.</p>	<p><u>NOTE:</u> For unalloyed steel, the maximum content of additives is 1.7 % for manganese and 0.6 % for other elements. In selecting the steel, attention must be paid to obtaining good elongation properties and adequate weld ability. The tubing must be bent by a cold working process and the centreline bend radius must be at least 3 times the tube diameter. If the tubing is ovalised during bending, the ratio of minor to major diameter must be 0.9 or greater. The surface at the level of the bends must be smooth and even, without ripples or cracks.</p> <p><u>Guidance on welding:</u> Welding must be carried out along the whole perimeter of the tube on all connections (except where bolt in is permitted). All welds must be with full penetration using the gas-shielded Tungsten Inert Gas welding process. The grinding of welds is prohibited. When using heat-treated steel, the special instructions of the manufacturers must be followed.</p>												
108-1	BIZTONSÁGI KETREC PÁRNÁZÁSA	SAFETY CAGE PADDING												
108-2	<p>A 108-3 rajzon pirossal jelölt ketrec minden csövének vezetőoldali részét és a tető minden megerősítését a 8857-2001-es FIA-szabvány A típusának megfelelő párnázattal kell ellátni (lásd a 23. sz. műszaki listát).</p> <p>Minden párnázatot úgy kell rögzíteni, hogy az ne mozdulhasson el a csőről.</p>	<p>The driver side of all tubes of the cage identified on Drawing 108-3 in red and all roof reinforcements must be fitted with padding in compliance with FIA standard 8857-2001 type A (see Technical List n°23).</p> <p>Each padding must be fixed in such a way that it is not moveable from the tube.</p>												

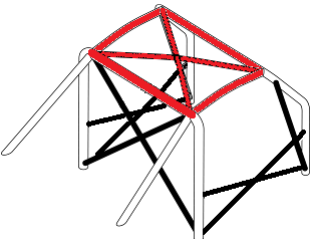
108-3	 <p>Dessin / Drawing 108-3</p>
-------	---

11 –GUMIK ÉS FELNIK/ TIRES AND WHEELS

110-1	GUMIK	TIRES
110-2	A gumiabroncsoknak DOT- vagy EU-besorolással rendelkező gépjárműtípusúaknak kell lenniük. Tilos az abroncsfűtő rendszerek, kémiai kezelések vagy bármilyen más, az abroncs teljesítményét mesterségesen javító eszköz használata, beleértve a barázdázást vagy a borotválást is.	Tires must be of automotive type with DOT or EU rating. The use of tire warmers, chemical treatments, or any means to artificially enhance tire performance is prohibited including grooving or shaving.
111-1	FELNIK	WHEELS
111-2	A kerekeknek autóiipari típusúaknak és utcai használatra alkalmasaknak kell lenniük. Minimális kerékméret: 15 coll (kivéve, ha a járművet eredetileg kisebb kerekekkel szerelték fel, és a járművet eredeti motorral szerelték fel). A tőcsavarok és kerékanyák, illetve a kerécsavarok és a kerékagy közötti csatlakozásnak egyenlőnek vagy nagyobbak kell lennie mint a csavar átmérője. A tőcsavar/kerécsavar hossza nem meghatározó az engedélyezhetőség szempontjából, kizárólag a csavarok és anyák közötti kapcsolat hossza határozza meg az engedélyezhetőséget. Nem engedélyezettek a kábeles, központi zárral vagy egyszeres zárral ellátott autóiipari típusú kerekek. Tilos a gyöngyzárak, kerécsavarok és a kerék és a gumiabroncs közötti bármilyen rögzítési eszköz. A nyomtávszélesítők használata megengedett (kerékenként csak egy szélesítő használható). A 20 mm -nél vastagabb szélesítőknek saját kerékagy-rögzítő csavarokkal kell rendelkezniük. A megengedett maximális vastagság keréktárcsánként 60 mm .	Must be automotive-type wheels suitable for street use. Minimum wheel size: 15 inches (unless originally equipped with smaller wheels and Vehicle is equipped with original engine). The thread engagement on all wheel studs to the lug nut, or lug bolt to wheel hubs, must be equivalent to or greater than the diameter of the stud. Length of the stud/bolt does not determine permissibility; length of the engagement between the stud and lug determines permissibility. Automotive-type wire, centre lock or mono lock wheels prohibited. Bead locks, wheel screws and any means of any kind of attachment between wheel and tire is prohibited. Use of Wheel Spacers permitted, only one spacer per wheel. Spacers with a thickness greater than 20mm must be equipped with their own mounting bolts to the hub. The maximum permitted spacer thickness is 60mm per wheel.

12 – BELSŐ / INTERIOR

120-1	ÜLÉSEK, RÖGZÍTÉSI PONTOK ÉS TÁMASZOK	SEATS, ANCHORAGE POINTS AND SUPPORTS
120-2	A vezetőülésnek meg kell felelnie a 8855-1999, 8855-2021 vagy 8862-2009 FIA-szabványnak. A felszerelési és beépítési utasításokat lásd a Nemzetközi Sportkódex J. függelékének 253-16. cikkében. A verseny során utas nem engedélyezett.	Driver Seat must comply with FIA Standard 8855-1999, 8855-2021 or 8862-2009. See Appendix J Art. 253-16 of the International Sporting Code for fitting and mounting instructions. No passengers permitted during competition.

121-1	VEZETŐFÜLKE	DRIVERS COMPARTMENT
121-2	Az utasteret úgy kell kialakítani, hogy a teljesen felszerelt, normál vezetési helyzetben ülő, bekapcsolt biztonsági övvel és a kormánykerékkel rendelkező vezető legfeljebb 8 másodperc alatt szálljon ki a járműből a vezetőoldali ajtón keresztül, vagy legfeljebb 14 másodperc alatt az utasoldali ajtón keresztül. Az utastérben semmilyen nyomás alatt lévő tartály nem engedélyezett. (kivéve a tűzoltó készüléket vagy a frisslevegő-ellátást)	The Drivers Compartment must be designed in such a way as to allow the driver wearing his complete driving equipment, being seated in a normal driving position with the seat belts fastened and the steering wheel in place to escape out of the Vehicle in maximum 8 seconds through the Driver Side Door, or in maximum 14 seconds through the Passenger Side Door. No pressurised containers (except Fire Extinguisher system or fresh air supply) permitted in the Drivers Compartment.
122-1	FÉMLEMEZ	SHEET METAL
122-2	Az utastér belsejének alumíniumból, acélból vagy az ASN által jóváhagyott kompozit anyagból kell készülnie. Magnézium használata tilos.	Driver compartment interior must be aluminium, steel or ASN-accepted composite material. Magnesium prohibited.

13 – CARROSSERIE / BODY

130-1	SZÉLVÉDŐ	WINDSHIELD
130-2	Jó állapotúnak és repedésmentesnek kell lennie. Helyére egy legalább 4,5 mm vastagságú, törhetetlen anyagból készült, biztonságosan csavarozott anyag kerülhet. Az eredeti szélvédőt nem szabad kivágni, akár burkolatok, karburátorok stb. miatt. Sötétített szélvédők nem engedélyezettek.	Mandatory, must be in good condition and free from cracks. May be replaced with shatterproof material, 4.5mm minimum thickness securely bolted in place. Windshield may not be cut for scoops, carb, etc. Windshield tint is prohibited.
131-1	ABLAKOK	WINDOWS
131-2	Az ajtó-, negyed- és hátsó ablaknak eredeti üvegnek vagy legalább 3 mm vastagságú törésálló anyagnak kell lennie, és biztonságosan a helyére kell csavarozni. Az első vezető- és utasoldali ablakok nem kötelezőek. Az oldalablakoknak és a hátsó ablakoknak átlátszónak kell lenniük, sötétítés vagy fólia használata tilos.	Door, quarter and rear window must be OEM glass or shatterproof material with minimum thickness of 3mm and securely bolted in place. Front driver and passenger side windows not mandatory. Side windows and rear windows must be clear, use of tint or wrap is prohibited.

14 – ELEKTROMOS RENDSZER / ELECTRICAL

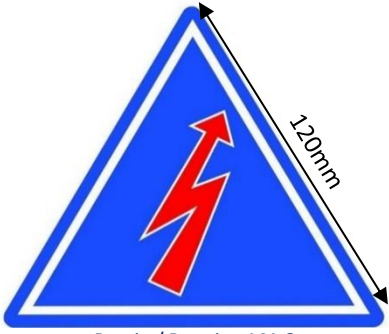
140-1	AKKUMULÁTOR	BATTERIES
140-2	Az akkumulátorok (legfeljebb kettő) nem lehetnek a vezetőfülkében. Minden akkumulátort legalább két 8 mm-es csavarral kell biztonságosan rögzíteni a vázhoz vagy a karosszériához.	Batteries (max. two) may not be located in driver compartment. Each Battery must be securely fastened to the frame or unibody with a minimum of two 8mm bolts.
141-1	ÁRAMTALANÍTÓ	CIRCUIT BREAKER
141-2	Minden járművön kötelező. Az általános áramtalanítónak minden elektromos áramkört (akkumulátor, generátor vagy dinamó, világítás, gyújtás, elektromos vezérlés stb.) le kell kapcsolnia, és a motort is le kell állítania. A megszakítónak szikrammentesnek kell lennie, és a járművön belülről (a vezető által elérhető helyen) és kívülről is hozzáférhetőnek kell lennie. Kívülről nézve a megszakító kioldó rendszerét kötelezően a szélvédő rögzítésének alsó részén, a vezetőoldali A-oszlopon kell elhelyezni. Ezt egy legalább 120 mm-es alapterületű, fehér szegélyű kék háromszögben lévő piros villámmal kell jelölni. Lásd a 141-3 rajzot.	Mandatory on all Vehicles. The general circuit breaker must cut all electrical circuits (battery, alternator or dynamo, lights, ignition, electrical controls, etc.) and must also stop the engine. It must be a spark-proof model and must be accessible from inside (in Drivers reach) and outside the Vehicle. As for the outside, the triggering system of the circuit breaker must compulsorily be situated at the lower part of the windscreen mountings on the driver side A-pillar. It must be marked by a red spark in a white-edged blue triangle with a base of at least 120mm. See Drawing 141-3.
 <p>Dessin / Drawing 141-3</p>		
142-1	LÁMPÁK	LIGHTS
142-2	Minden eredeti lámpának a helyén kell maradnia, a fényszóróknak, a hátsó lámpáknak és a féklámpáknak normálisan kell működniük. A féklámpák és a hátsó lámpák csak pirosak lehetnek, a színezés tilos. Szigorúan tilos a hátrafelé néző bármilyen színű stroboszkóp fényeket használni. A piros és vagy narancssárga színű fényszórók bármilyen változata tilos.	All OEM lights must remain in place, Headlights, taillights and brake lights must function normally. Brake lights and taillights may only be red, tinting is prohibited. Rearward facing strobe lights of any colour is strictly prohibited. Any variation of red and or orange-coloured headlights is prohibited.

15 – TÁMOGATÓ CSOPORT / SUPPORT GROUP

150-1	SZÁMÍTÓGÉP	COMPUTER
	A motor elektronikus vezérlőegység (ECU), a motorvezérlő szoftver, az érzékelők és a kábelköteg szabadon választható. Az FIA versenyeken a hordozható számítógépet (pl. laptop, PDA, Palm Pilot, programozó stb.) biztonságosan kell felszerelni a versenyés során. Minden funkciót vagy értéket előzetesen be kell állítani.	The choice of the engine Electronic control unit (ECU), engine control software, sensors and engine loom is free. During FIA competition, a portable computer (e.g. laptop, PDA, Palm Pilot, programmer, etc.) must be securely mounted when competing. All functions or values must be pre-set prior to this point.
150-2	Elektronikus menetstabilizátor program (ESP) - Blokkolásgátló fékrendszer (ABS) - Kipörgésgátló (ASR) vagy bármilyen más elektronikus, pneumatikus vagy kézi vezetést segítő rendszer használata szigorúan tilos. Kerék- és/vagy hajtástengely sebességérzékelők használata tilos, és azokat el kell távolítani. Tilos minden olyan eszköz (mechanikus, hidraulikus, pneumatikus, elektromos, optikai stb.), amely nem OEM típusú vagy a szervező által biztosított, és amely segíti a versenyző vagy az ellenfél járművének a pálya helyének meghatározását. Ha olyan eszközt találnak, amely nem a szervező által telepített, és "a pályán" vagy "az elhelyezkedés a pályán" jelzi, mutatja vagy továbbítja, a versenyből való azonnali kizárást vonja maga után. Az FIA Nemzetközi Sportkódexe szerint további büntetések szabhatók ki.	Any use of Electronic Stability Program - Anti-Lock Brake System - Anti Slip Regulation or any other electronic, pneumatic or manual Driver assisting system is strictly prohibited. The use of Wheel and / or Driveshaft Speed Sensors is prohibited and those must be removed. Any device (mechanical, hydraulic, pneumatic, electrical, optical, etc.) other than OEM type or supplied by the organizer, which assists in determining track location of the competitors own or opponent's Vehicle is prohibited. Discovery of a device which displays, indicates, or transmits "on track" or "track location" type data other than installed by the Organizer, will be grounds for immediate exclusion from the event. Additional penalties may be imposed in accordance with the FIA International Sporting Code.

16 – SECURITE / SAFETY

160-1	TŰZOLTÓ RENDSZER	FIRE EXTINGUISHER SYSTEM
160-2	Minden járművet fel kell szerelni olyan tűzoltórendszerrel, amely megfelel a versenyautókban elhelyezett tűzoltórendszerekre vonatkozó FIA-szabványnak (16. technikai lista) vagy a 8865-2015-ös FIA-szabványnak (52. technikai lista). A 16. műszaki lista szerinti rendszerek esetében a minimális oltóanyag-mennyiség 4 kg. A rendszert úgy kell telepíteni, hogy a tűzoltószert a pilótafülkébe és a motortérbe a fúvókák segítségével juttassa be. A rendszer felszerelésének meg kell felelnie a Nemzetközi Sportkódex J. függeléke 253-7.2. cikkének, a gyártó utasításai szerint kell felszerelni a vezetőfülkében, és a járműről kívülről láthatónak kell lennie. A biztonsági csapokat (ha fel vannak szerelve) piros zászlóval kell megjelölni, és a gumimelegítő zónába illetve versenypályára lépés előtt el kell távolítani.	All vehicles must be equipped with a fire extinguishing system meeting FIA Standard "FIA Standard for Plumbed-in Fire Extinguisher Systems in Competition Cars", (Technical List N°16) or FIA Standard 8865-2015 (Technical List N°52). The minimum quantity of extinguishant for systems of Technical List n°16 is 4 kg. The system must be approved in order to release the extinguishment into the cockpit and the engine compartment by the means of nozzle outlets. The system installation must comply with Article 253-7.2 of Appendix J to the International Sporting Code, following the manufacturer's specifications, inside the Drivers compartment, and must be visible from the outside of the Vehicle. Safety pins (if equipped) must be red-flagged and be removed before entering the designated burn out area.
161-1	ABLAKHÁLÓ	WINDOW NET
161-2	A Nemzetközi Sportkódex J. függelékének 253-11.2. cikke szerint kialakított ablakháló kötelező a vezetőoldali ablakon. Az SFI Spec. 3.3 szabványnak megfelelő Kézrögzítő használható az ablakháló helyett.	A window net designed according to Article 253-11.2 of Appendix J to the International Sporting Code is mandatory on the Driver side window. Arm restraints complying with SFI Spec. 3.3 can be used in lieu of a Window Net.
162-1	BIZTONSÁGI ÓV	DRIVER RESTRAINT SYSTEM
162-2	Legalább 5 pontos biztonságiöv rendszer, amely megfelel az FIA 8853/98, 8853-2016 szabványnak, kötelező. (lásd még a Nemzetközi Sportkódex J. függelékének 253-6. cikkét).	Minimum 5-point Driver restraint system meeting FIA Standard 8853/98, 8853-2016 mandatory. (see also Appendix J Art. 253-6 of the International Sporting Code)

163-1	KÉZRÖGZÍTŐ	ARM RESTRAINTS
163-2	Ablakháló használata esetén engedélyezett, egyébként kötelező.	Permitted if Window Net is used, otherwise mandatory.
164-1	FEJ- ÉS NYAKRÖGZÍTŐ/HANS	HEAD AND NECK RESTRAINT DEVICE / FHR
164-2	A fej- és nyakrögzítő rendszer használata kötelező. Az eszköznek vagy rendszernek meg kell felelnie az FIA 8858-2002 vagy 8858-2010 szabványnak, és ennek megfelelően érvényes címkével kell rendelkeznie.	The use of a head and neck restraint system is mandatory. The device or system must meet FIA Standard 8858-2002 or 8858-2010 and must display a valid label accordingly.
165-1	RUHÁZAT	PROTECTIVE CLOTHING
165-2	A járművezető bőrrel érintkező szintetikus, nem tűzálló anyagok használata nem megengedett. A 8856-2000 vagy 8856-2018 FIA-szabványnak megfelelő hosszú alsóruhát, kesztyűt, lábbelit és balaclavát tartalmazó versenyzői öltözet kötelező. A III. fejezet - A versenyzők felszerelése, 2. cikk "Lángálló ruházat", az FIA ISC L függelékben leírtak szerint kell eljárni.	The use of synthetic, non-flameproof materials in contact with the driver's skin is not permitted. A Driver Suit including long underwear, Gloves, Footwear and Balaclava meeting FIA Standard 8856-2000 or 8856-2018 mandatory. Chapter III – Drivers' Equipment, Article 2 "Flame-resistant clothing", Appendix L to the FIA ISC must be respected.
166-1	SISAK	HELMET
166-2	A 8858-2002, 8858-2010, 8859-2015, 8860-2004, 8860-2010, 8860-2018 FIA-szabványoknak megfelelő teljes arcot védő sisak és annak rostélya kötelező. A sisakrostélyt a pályán végzett tevékenységek során mindig zárva kell tartani. Nem engedélyezettek a módosítások vagy tartozékok, mint például kamerák stb., kivéve, ha az eredeti homologizációban jóváhagyták. Ajánlott, hogy a versenyzők az FIA 8856-2000 vagy FIA 8856-2018 szabvány szerint homologizált balaclavát használjanak, amely a technikai listákon olyan balaclavaként van feltüntetve, amely csökkenti a versenyző nyakára átvitt terhelést a sisak levétele közben.	A full-face helmet and visor meeting FIA Standards 8858-2002, 8858-2010, 8859-2015, 8860-2004, 8860-2010, 8860-2018, mandatory. The helmet visor must be closed at all time during on-track activities. No modifications or attachments such as cameras, etc. are permitted unless approved in the original homologation. It is recommended that drivers use a balaclava homologated to FIA 8856-2000 or FIA 8856-2018 standard, and that is indicated in the technical lists as a balaclava that reduces the loads transmitted to the driver's neck while the helmet is being removed.

MODIFICATIONS APPLICABLES AU 01.01.2025

MODIFICATIONS APPLICABLE ON 01.01.2025

.....

.....

MODIFICATIONS APPLICABLES AU 01.01.2026

MODIFICATIONS APPLICABLE ON 01.01.2026

.....

.....