

Article 279 - 2012

A Rallycross és Autocross versenyautókra vonatkozó technikai előírások

Technical Regulations for Rallycross and Autocross Cars

ARTICLE 1 : ALTALANOS ELOIRASOK

Módosítások: Az FIA J függelék 252.1.1 pontjában leírtak is érvényesek az alábbi szabályozásban.

1.1 Fogalom meghatározások

Az autóknak mereven zárt, nem felnyitható tetejű modelleknek kell lenniük.

SuperCars: Túraautók

Az A csoportban homologizált (kivéve a Kit Car és World Rally Car) és a J függelék A csoport előírásainak megfelelő versenyautók vagy szupertúra autók (251- 255. cikkelyek), ahol az alábbi 2. és 3. Pontokban feltüntetett módosítások megengedettek.

Super1600: Túraautók

Az A csoportban homologizált elsőkerék hajtású, szívómotoros versenyautó mely megfelel a J függelék A csoportra (251-255. cikkelyek) vonatkozó előírásoknak, ahol az alábbi 2. és 3. Pontokban feltüntetett módosítások megengedettek.

TouringCars:

A csoportos túraautók, hátsókerék hajtással, szívómotorral, melyek megfelel a J függelék A csoportra (251-255.cikkelyek) vonatkozó előírásoknak, ahol az alábbi 2. és 3. pontokban feltüntetett módosítások megengedettek.

SuperCars/Super1600/TouringCars:

Azon gépkocsik használata melyek nem rendelkeznek FIA homologizációval, de sorozatgyártmányok, és az Európai Közösségben elismert kereskedelmi hálózaton keresztül rendszeres kereskedelmi forgalomban vannak, elfogadható.

Ezeket a modelleket egy FIA listán fel fogják tüntetni.

A kérvényező személy feladata, hogy egy modell megfelelőségének bizonyításához szükséges anyagokat biztosítsa. A kérvényező személynek beadványát a saját ASN-jén keresztül kell az FIA-hoz benyújtania.

Ahhoz, hogy egy modell megfelelőnek minősüljön és felkerüljön erre a listára a következőknek kell teljesülnie:

- Modellnek négyülésesnek kell lennie és az utastér méreteinek meg kell felelnie az FIA A csoportra vonatkozó Homologizációs szabályok 2.3 pontjának.
- A modell kocsiszekrénye/karosszériája –beleértve az ajtókat is – acélból legyen, vagy olyan anyagból melyet nagy mennyiségben állítanak elő és az FIA is jóváhagyta.
- A modellnek egy EU ország közötti alkalmassági bizonyítványával kell rendelkeznie, a vonatkozó igazoló okiratokat ezen homologizációs eljáráshoz mellékelni kell.

SuperBuggy, Buggy1600 és JuniorBuggy: Együléses autocross járművek

Olyan négykerékű járművek, amelyeket külön az autocross versenyeken való részvétel céljából terveztek és építettek.

A járműnek 2, vagy 4 kerékmeghajtásúnak kell lennie. A járműnek meg kell felelnie az 4. pont előírásainak.

TouringAutocross: Túraautók

Olyan négykerékű járművek, amelyeket külön az autocross versenyeken való részvétel céljából építettek.

A járműnek 2, vagy 4 kerékmeghajtásúnak kell lennie. A járműnek meg kell felelnie az 5. pont előírásainak.

1.2 Zaj - Kipufogó

Valamennyi divízióra vonatkozóan:

A versenyeken részt vevő valamennyi autó részére a megengedett zajszint határ 100 dB(A), amelyet az FIA zajszint mérési előírásainak megfelelően, "A" és "LASSÚ" állásba állított zajszintmérő műszerrel kell mérni. A műszert 45 fokos szögben, 500 mm távolságban kell elhelyezni a kipufogónyílástól. A zajmérés 4500 1/min motorfordulatnál történik.

A zajszint mérés helyszínén a talajra egy legalább 1500 x 1500 mm nagyságú szőnyeget kell teríteni.

ARTICLE 1 : GENERALITIES

Modifications: the requirements contained in Appendix J – Article 252.1.1 are enforced in the present regulations.

1.1 Definition

Cars must be rigidly-closed non-convertible models.

SuperCars: Touring cars

Homologated in Group A (kit car and world rally car excluded) or in Supertouring and conforming to Appendix J Group A (Articles 251 to 255), the modifications listed in Articles 2 and 3 below are permitted.

Super1600: Touring cars

Homologated in Group A with front-wheel drive and a normally aspirated engine, conforming to Appendix J Group A (Articles 251 to 255), the modifications listed in Articles 2 and 3 below are permitted.

TouringCars:

Group A Touring cars with rear-wheel drive and a normally aspirated engine, conforming to Appendix J Group A (Articles 251 to 255); the modifications listed in Articles 2 and 3 below are permitted.

SuperCars / Super1600 / TouringCars:

Cars not homologated with the FIA but produced in series and regularly on sale in the EEC through a recognised commercial network are also eligible.

These models will feature on a list drawn up by the FIA.

It will be up to the applicant to supply the elements necessary for proving the eligibility of a model.

The application will be submitted to the FIA for approval through the applicant's ASN.

In order to approve the addition of a model to this list, it must be confirmed that:

- the model has 4 seats with cockpit dimensions in conformity with Article 2.3 of the FIA homologation regulations for Group A;
- the model has a bodywork/bodyshell, including doors, in steel, or in any material produced in large quantities and approved by the FIA;
- the model has been granted a road-type approval from an EEC country, the explanatory documents relating to this homologation being supplied.

SuperBuggy, Buggy1600 et JuniorBuggy: Autocross Single-seaters

4-wheeled vehicles designed and built specifically for participating in Autocross.

The vehicles shall have 2- or 4-wheel drive. They must comply with Article 4 below.

TouringAutocross: Touring cars

4-wheeled vehicles built specifically for participating in Autocross.

The vehicles shall have 2- or 4-wheel drive. They must comply with Article 5 below.

1.2 Noise- Exhaust

For all the divisions:

A limit of 100 dB(A) is imposed for all cars. The noise will be measured in accordance with the FIA noise measuring procedure using a sonometer regulated at "A" and "SLOW", placed at an angle of 45° to and a distance of 500 mm from the exhaust outlet, with the car's engine running at 4500 rpm.

A carpet of minimum 1500 x 1500 mm must be placed over the relevant area of ground.

A kipufogó rendszernek tartalmaznia kell egy vagy több homologizált katalizátort, amelyeknek minden pillanatban működniük kell, és amelyeken az összes kipufogógáz mennyiségnek keresztül kell áramlani.

A kipufogócsőnek az autó végén kell végződnie.

1.3 Üzemanyag

Csak ólmozatlan üzemanyag használható (ólomtartalom maximum 0.013 g/liter) a 252-9.1. és a 252-9.2. pontjainak megfelelően.

1.4 Pneumatiques et roues

1.4.1) Teljes kerék

SuperCars, Super1600 és TouringCars járműveknél

A teljes kereket (teljes kerék = tárcsa + perem + felfújt gumiabroncs) bármikor mérve bele kell férnie egy U alakú idomszerbe, amelynek névleges mérete 250 mm, a mérést a gumiabroncs talajjal nem érintkező részén kell elvégezni. A tárcsa átmérője szabad, de 18"-nál nagyobb nem lehet.

1.4.2) Gumiabroncsok

Slick gumiabroncsok használata tilos.

A következő gumiabroncsok (felület kevesebb, mint 25%-a mintázott) számítanak száraz gumiabroncsnak:

Csak FIA homologizált mintával rendelkező gumiabroncsok használhatóak.

A mintázat csak öntött lehet.

A következő gumiabroncsok (felület több mint 25%-a mintázott) számítanak „esős” gumiabroncsnak és csak akkor lehet ezeket használni ha az edzés/előfutamot/döntőt „esős”-nek nyilvánították:

Azoknál a gumiabroncsoknál, amelyeknél a mintaárkok felületének aránya 25 %-nál több - a minta szabadon választható.

A mintázási arány a következő szabály alapján számítható

1. Az ellenőrző felület meghatározása:

A gumiabroncs futófelületének 170 mm szélességében (a középvonaltól 85-85 mm mindkét irányban) és kerületének 140 mm-es hosszúságában mért terület.

Ezen a területen legalább 2 mm széles árkoknak kell lenniük és a teljes felület minimum 17 %-át kell elfoglalniuk.

Az öntött gumiabroncsok mintázatának mélysége új állapotban legalább 5,5 mm legyen (lásd 279-5 ábra).

The exhaust system must include one or more homologated catalytic converters, which must work at all times and through which all the exhaust gases must pass.

The exhaust pipe must finish at the rear end of the car.

1.3 Fuel - Oxidant

The cars must use unleaded fuel only (maximum 0.013g/l) complying with Articles 252-9.1 and 252-9.2.

1.4 Tyres and wheels

1.4.1) Complete wheels

For SuperCars, Super1600 and TouringCars

The complete wheel (flange + rim + inflated tyre) must always fit inside a U-shaped gauge of which the extremities are 250 mm apart, the measurement to be made on an unloaded part of the tyre.

The diameter of the rim is free but may not exceed 18".

1.4.2) Tyres

Slick tyres are prohibited.

The following tyres (grooving rate of less than 25%) are defined as "dry weather tyres":

Grooved tyres are authorised on the basis of a design homologated by the FIA.

This tread pattern must be moulded.

The following tyres (grooving rate of more than 25%) are defined as "wet weather tyres" and may be used only after the practice / heat / final has been declared as "WET":

For tyres with a grooving rate of over 25 %, the design is free.

The grooving rate will be calculated in accordance with the following rule:

1. Definition of the control surface

Tread pattern with a width of 170 mm (85 mm each side of the tyre centre line) and a circumference of 140 mm.

In this area, the surface taken up by grooves at least 2 mm wide must occupy at least 17 % of the total surface.

The depth of the grooves must be at least 5.5 mm for moulded tyres when new (see Drawing 279-5).

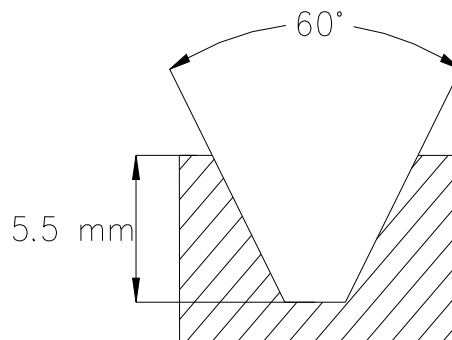

279-5

	Szélességxhosszúság	Felület	25%-os arány
9.5"	180x140	25200	6300
9"	170x140	23800	5950
8.5"	161x140	22540	5635
8"	148x140	20720	5180
7.5"	142x140	19880	4970
7"	133x140	18620	4655
6.5"	124x140	17360	4340

2. Az ellenőrzött felületen a kerület hosszúságában mért barázdák szélességi méreteinek összege legalább 4 mm legyen.

3. Az ellenőrzött felület szélességében - a kerék sugárkeresztmetszetén - mért barázdák szélességi méreteinek összege legalább 16 mm legyen.

4. Amennyiben az áthidaló blokkok és lemezek 2 mm-nél kisebbek, azokat a futófelület részének kell tekinteni.

5. A kézzel vágás megengedett, az FIA által homologizált gumikon.

6. A verseny teljes időtartama alatt a gumiabroncsok mintázatmélységének legalább 2 mm-nek kell lennie, függetlenül a felhasznált gumiabroncs típusától és a mintázatnak le kell fednie a gumiabroncs felületének 75%-át.

	Width x length	Surface	25 % rate
9.5"	180x140	25200	6300
9"	170x140	23800	5950
8.5"	161x140	22540	5635
8"	148x140	20720	5180
7.5"	142x140	19880	4970
7"	133x140	18620	4655
6.5"	124x140	17360	4340

2. The sum of the width of the grooves encountered by a circumferential line in the area described above must be at least 4 mm.

3. The sum of the width of the grooves encountered by a radial line must be at least 16 mm.

4. The bridge blocks and sipes must be considered as part of the tread pattern if they are less than 2 mm.

5. Hand-cutting is authorised on homologated tyres.

6. At any time during the race, the depth of the grooves must be at least 2mm regardless of the type of tyres used and must cover no less than 75% of the surface.

1.5 Telemetria/hang kommunikáció

1.5.1) Adátvitel bármilyen formája tilos, a versenyautó és bármely személy vagy felszerelés között, amíg az autó a pályán tartózkodik.

Ez alól kivétel:

rádió kapcsolat a versenyző és a csapat között
hivatalos időmérő jeladója, és
automata időmérő szerkezet.

Az előbb felsoroltak egyike sem lehet kapcsolatban az autó más rendszereivel (kivétel az akkumulátorral, melyhez független kábellel csatlakoztathatóak).

Fedélzeti adatrögzítők használata engedélyezett, abban az esetben, ha semmiféle vezetékes vagy vezeték nélküli kapcsolatban nem állnak az autó bármely más rendszerével (kivétel az akkumulátorral, melyhez független kábellel csatlakoztathatóak). Ebbe a meghatározásba tartoznak műszerfal, mérőberendezések, motorvezérlő egység...stb.

A fedélzeti kamerák nem tartoznak bele az előbb említett eszközökbe, de ezeket (beleértve rögzítésüket is) az FIA Technikai Megbízottjával el kell fogadtatni.

1.5.2) GPS egységek

GPS egységek használata engedélyezett, abban az esetben, ha semmiféle vezetékes vagy vezeték nélküli kapcsolatban nem állnak az autó bármely más rendszerével (kivétel az akkumulátorral, melyhez független kábellel csatlakoztathatóak). Ebbe a meghatározásba tartoznak műszerfal, mérőberendezések, motorvezérlő egység...stb.

A fedélzeti kamerák nem tartoznak bele az előbb említett eszközökbe, de ezeket (beleértve rögzítésüket is) az FIA Technikai Megbízottjával el kell fogadtatni.

Sebességmérő eszközöknek teljesen függetlennek kell lenniük az autó bármely más rendszerétől.

ARTICLE 2 : A SUPERCARS, SUPER1600 és TOURINGCARS AUTÓKNÁL MEGENGEDETT VÁLTOZTATÁSOK ÉS ALKALMAZANDÓ ELŐÍRÁSOK

Az alábbi előírások valamennyi autóra kötelezően érvényesek, a J függelékben foglaltakon túl.

2.1 Hátsó világítás

Minden autót minimum 2 db piros fényű ködlámpa típusú hátsó lámpával kell felszerelni (min. megvilágított terület: 60 cm², az egyes izzók min. 15 W teljesítményűek) vagy 2 db az FIA által elfogadott (19. számú technikai lista) esőlámpával, amelyeknek az autó fékrendszerének működtetésekor kell világítaniuk. A hátsó lámpákat nem szabad a földtől 1500 mm-nél magasabbra, 1000 mm-nél alacsonyabba felszerelni.

A lámpákat az autó hossz tengelyére nézve szimmetrikusan és azonos kereszt síkban kell elhelyezni.

A fent említett két féklámpán kívül, még egy hátrafelé néző piros lámpának kell lennie az autón, ami minimum 20W (maximum 30W) teljesítményű. A lámpát az autó hátulján kell rögzíteni:

- A lámpa által megvilágított terület nem haladhatja meg a 70cm², de 60cm²-nél nagyobbak kell lennie.
- A jármű mögül láthatónak kell lennie.
- Az autó közép vonalában kell lennie.
- Az összes edzés, előfutam és döntő alatt bekapcsolva kell lennie.
- Működőképesnek kell lennie az autó áramtalanítójának lekapcsolása után is.
- Erősen ajánlott az FIA által elfogadott esőlámpa (19. számú technikai lista) használata

2.2 Vonószerem

Elöl és hátul egyaránt fel kell szerelni.

Kialakítása szabad, de 5000 N erőhatást el kell viseljenek vontatáskor.

Ezeket könnyen észrevehetően jelölni kell, könnyű használatot kell biztosítani és világossárga, piros, vagy narancssárga színűre kell festeni.

A vonószerem az autó kerületén nem nyúlhatnak túl Kialakításának a könnyű használatot biztosítania kell.

1.5 Telemetry / Voice communications

1.5.1) Any form of wireless data transmission between the vehicle and any person and/or equipment is prohibited while the car is on the track.

This definition does not include:

- voice radio communications between the driver and his/her team,
- transponder from the official timekeeping, and
- automatic timing recording.

None of the previously mentioned transmission data may in any way be connected with any other system of the car (except for an independent cable to the battery only).

On-board data recorders are allowed as long as the recorder has no wire or wireless connection with any of the systems of the car (except for an independent cable to the battery only). This definition includes in particular the dashboard, meters, engine management unit, etc.

On-board TV Cameras are not included in the above definitions; however, the equipment and supports should first be approved by the FIA Technical Delegate.

1.5.2) GPS Units

GPS Units are allowed as long as there is no wire or wireless connection with any of the systems of the car. This definition includes in particular the dashboard, meters, engine management unit, etc.

On-board TV Cameras are not included in the above definition; however, the system should first be approved by the FIA Technical Delegate.

Car speed measurement devices should be totally independent and cannot be connected in any way with any system of the car.

ARTICLE 2 : MODIFICATIONS ALLOWED AND PRESCRIPTIONS APPLICABLE TO SUPERCARS, SUPER1600 AND TOURINGCARS

The following prescriptions apply to all cars in addition to the prescriptions of Appendix J.

2.1 Rear lights

Each car will be fitted with a minimum of two red rear lights of the fog lamp type (minimum illuminated area of each light: 60 cm²; bulbs of minimum 15 watts each) or with two rain lights approved by the FIA (Technical List n°19) working whenever the brakes are on. They must be positioned between 1000 mm and 1500 mm above ground level and must be visible from the rear.

They must be placed symmetrically in relation to the longitudinal axis of the car and in the same transverse plane.

In addition to the two rear brake lights mentioned above, there must be one rearward facing red light of at least 20 watts (maximum 30 watts). It must be mounted on the rear of the vehicle:

- The lighted area of this lamp must not exceed 70 cm² but must be greater than 60 cm².
- It must be visible from the rear of the vehicle.
- It must be situated at the vehicle centre line.
- It must be kept switched on throughout all practice sessions, heats and finals.
- It must be kept switched on even with the master switch in the "off" position.
- The use of rain lights type of a approved by the FIA (Technical List n°19) is highly recommended.

2.2 Towing eye

They must be fitted at the front and at the rear.

The design is free, but must be capable of supporting a minimum traction force of 5000 N.

They should be clearly indicated, easily accessible, and coloured bright yellow, red or orange.

These eyes must not protrude beyond the perimeter of the bodywork seen from above.

2.3 A vezetőülés és rögzítése

A versenyzők üléseinek az FIA által homologizálnak kell lennie (8855/1999 vagy 8862/2009 szabvány), és azok nem módosíthatók. (lásd FIA 12. technikai lista)

Az FIA 885/1999 szabványnak megfelelő ülések használati ideje 5 év a gyártási címkén feltüntetett dátumtól számítva.

A gyártó ezt további két évvel külön címkével hosszabbíthatja meg.

Az FIA 8862/2009 szabványnak megfelelő ülések használati ideje 10 év a gyártás évétől számítva.

Az utas üléseket valamint a két légterű járművek kalaptartóját el lehet távolítani.

Ha az eredeti ülésrögzítő vagy -tartóelemeket megváltoztatják, az új alkatrészeknek az ülésgyártó által jóváhagyott termékeknek kell lenni vagy meg kell felelni az alábbi előírásoknak (253-65. ábra):

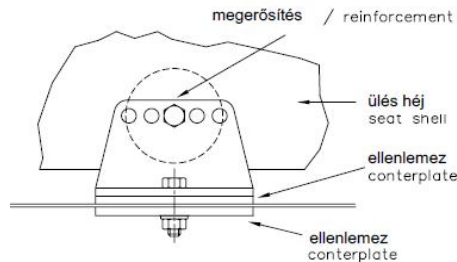

253-65

1 - A tartóelemeket a karosszériához/alváshoz ülésenként legalább 4 ponton kell rögzíteni, minimum 8 milliméter átmérőjű csavarok és ellentartó lemezek felhasználásával, az ábrának megfelelően.

A minimális érintkezési felület nagysága a tartóelem, a karosszéria/alváz² és az ellentartó lemez között szerelési pontonként 40cm².

Amennyiben gyorskioldó rendszereket használnak, azoknak ellen kell állni 18000 N függőleges és vízszintes irányú, de nem egyszerre alkalmazott erőhatásnak.

Ha az ülés beállítása céljából síneket alkalmaznak, azoknak a homologizált autókhoz eredetileg gyártottak, vagy a homologizált üléshez szállított síneknek kell lenni.

2 - Az üléseket a tartóelemekhez 4 szerelési ponton kell rögzíteni, melyek közül 2 az ülés elején, 2 az ülés hátsó részén helyezkedik el. A rögzítéseket minimum 8 mm átmérőjű csavarokkal, valamint az ülések anyagába integrált erősítő elemek felhasználásával kell megvalósítani.

Minden egyes rögzítési pontnak ellen kell állnia 15000 N, bármilyen irányú erőhatásnak.

3 - A tartóelemek és ellenlemezek minimális vastagsága acél esetében 3 mm, könnyűfém-ötvényetknél 5 mm. Az egyes tartóelemek hosszmérete nem lehet kevesebb, mint 60 mm.

2.4 Szélvédők és ablakok

Ragasztott üvegből vagy polikarbonát műanyagból kell készülniük, s az ablakoknak is biztonsági üvegből vagy műanyagból kell lenniük.

Amennyiben műanyagból készülnek, ezek vastagsága 5 mm-nél kisebb nem lehet.

A gépátvevőknek el kell utasítaniuk az olyan gépjárműveket, amelyeknek rétegelt szélvédői oly mértékben károsodtak, hogy az a kilátást akadályozza, és fennáll annak a valószínűsége, hogy az esemény során, további törést szenvednek.

Fóliázás, festés illetve matricázás nem engedélyezett, kivéve a Sportszabály 17. fejezet 211. pontban foglaltak.

A szintetikus anyagból készült szélvédők nem lehetnek színezettek. Színezett üvegek, hővédő színezés csak akkor engedélyezett, ha a homologizált jármű is így készült eredetileg.

Pótlólagos, vagy nagyobb kapacitású ablakmosó tartály felszerelése engedélyezett. Ezt a tartályt kizárólag csak a szélvédő tisztítására lehet használni.

2.5 Pótkerekek

Tilosak.

2.3 Seats, attachments and supports

All the occupants' seats must be homologated by the FIA (8855/1999 or 8862/2009 standards), and not modified (see Technical List n°12).

For seats in compliance with 8855/1999 FIA standard, the limit for use is 5 years from the date of manufacture indicated on the mandatory label.

An extension of 2 further years may be authorised by the manufacturer and must be indicated by an additional label.

For seats in compliance with 8862/2009 FIA standard, the limit for use is 10 years from the year of manufacture.

The passenger seats and the back shelf of hatchback cars may be removed.

If the original seat attachments or supports are changed, the new parts must either be approved for that application by the seat manufacturer or comply with the following specifications (see Drawing 253-65):

1- Supports must be attached to the shell/chassis via at least 4 mounting points per seat using bolts with a minimum diameter of 8 mm and counterplates, according to the drawing.

The minimum area of contact between support, shell/chassis and counterplate is 40 cm² for each mounting point.

If quick release systems are used, they must be capable of withstanding vertical and horizontal forces of 18000 N, applied non-simultaneously.

If rails for adjusting the seat are used, they must be those originally supplied with the homologated car or with the seat.

2- The seat must be attached to the supports via 4 mounting points, 2 at the front and 2 at the rear of the seat, using bolts with a minimum diameter of 8 mm and reinforcements integrated into the seat.

Each mounting point must be capable of withstanding a force of 15000 N applied in any direction.

3- The minimum thickness of the supports and counterplates is 3 mm for steel and 5 mm for light alloy materials.

The minimum longitudinal dimension of each support is 60 mm.

2.4 Windscreens and windows

Must be of laminated glass or of a polycarbonate, and the windows must be of safety glass or plastic.

If of plastic, the thickness shall not be less than 5 mm.

Cars with laminated windscreens which are damaged to such an extent that visibility is seriously impaired or that there is a likelihood of their breaking further during the event, will be rejected.

Films, stickers and spraying are not allowed, except those authorised by the Sporting Code Chapter 17, Article 211.

Synthetic screens must not be tinted.

Tinted glass screens, e.g. heat shield screens, are only permitted if they are original for this car.

The fitting of an additional windscreen washer tank or of one with a greater capacity is authorised. This tank must be strictly reserved for the cleaning of the windscreen.

2.5 Spare wheels

Prohibited.

2.6 Üzemanyag ellátó rendszer

2.6.1) Üzemanyag tartály

Ha nem az eredeti üzemanyagtartály van beszerelve, akkor annak az FIA által homologizált (minimum FT3 1999) biztonsági üzemanyagtartálynak kell lennie és meg kell felelnie a 253-14. pont előírásainak.

Az üzemanyagtartálynak, a készenléti tartálynak, az üzemanyag szivattyúnak valamint az üzemanyag ellátó rendszer minden elemének a karosszéria burkolatától legalább 300 mm távolságra kell elhelyezkednie oldal és hosszanti irányban a vezetőfülkén kívül.

A üzemanyagtartályt és a betöltő csövet el kell választani a vezetőfülkétől egy tűzbiztos válaszfalal, vagy egy további burkolattal, amely mindkét esetben szivárgásmentes, lángbiztos és tűzálló, és ami megakadályozza az üzemanyag utasterbe jutását vagy a kipufogó rendszerrel való érintkezését.

Ha az üzemanyagtartályt a csomagtérben helyezik el és a hátsó üléseket eltávolítják, szivárgásmentes, lángbiztos és tűzálló válaszfalal kell az utasteret a üzemanyag-tartálytól elválasztani.

Azon gépjárműveknél, melyeknél az utaster (vezetőfülke) és a csomagtér egy teret alkot (hatchback kialakítású), a vezetőfülke és a tartály között lehetséges egy átlátszó, nem éghető műanyagból készült nem szerkezeti válaszfal használata.

Az üzemanyag-tartályokat megfelelően kell védeni és rögzíteni a karosszériához vagy az alvázhhoz.

Az üzemanyagtartályban hullámvész gátló szivacs használata javasolt.

Az üzemanyag szivattyú(k) csak a motor működésekor és az indítási folyamat alatt működhetnek.

2.6.2) Üzemanyag mintavevő

Minden autót fel kell szerelni egy gyorscsatlakozó típusú mintavevővel, melyen keresztül lehetőség van üzemanyag mintát venni.

FIA által elfogadott csatlakozónak kell lennie (FIA 5-ös számú technikai lista), nyomóágban kell elhelyezni, minél közelebb az injektorokhoz.

2.7 Kormányoszlop

A kormányzarat el kell távolítani.

A kormány eltávolítását gyorsan oldható rögzítéssel kell megoldani, mely megfelel az FIA J függelék 255-5.7.3.9 előírásainak.

2.8 Biztonsági öv

Kötelező legalább hat pontos biztonsági övet felszerelni, amely megfelel a J függelék 253-6.pont előírásainak.

A két vállpántnak különálló rögzítési pontokkal kell rendelkeznie.

2.9 Vízűtő

Típusa és kapacitása szabadon választható. Elhelyezése nem változtatható meg.

További hűtőventilátorok felszerelése megengedett.

Hűtőzsalu beszerelhető, ez azonban nem eredményezheti a karosszéria megerősítését.

2.10 Külső lámpák

Eltávolíthatók feltéve, hogy a karosszérián az ebből eredő nyílásokat befedik, és figyelembe veszik a 2.1 pont előírásait.

A borításoknak összhangban kell lenniük az autó eredeti szízüttjével.

2.11 Biztonsági bukóketrec

A J függelék 253-8 pontjában előírt módon kötelező.

2.12 Padlózati szőnyegek

A padlózati szőnyeget el lehet távolítani.

2.13 Tűzoltó rendszerek

FIA homolog beépített automatikus rendszer (lásd FIA 16. számú lista) használata javasolt, illetve kötelező az 1999. 01. 01. után homologizált autók valamint a Super1600 autók esetében.

Ezeket a J függelék 253-7. pontjának megfelelően kell alkalmazni.

2.14 Sárfogó lapok

A sárfogó lapok felszerelése engedélyezett a 252-7.7 pontban foglaltak betartása mellett.

2.6 Fuel system

2.6.1) Fuel tank

If a non-original tank is fitted, it must be a safety tank homologated by the FIA (minimum FT3 1999 specification) in accordance with the specifications of Article 253-14.

The tank, the catch tank (buffer box), the pumps and all component of the fuel feed system shall be located at least 300mm from the bodyshell in both lateral and longitudinal directions, outside the driver's compartment.

In all cases, the tank, including the filler pipe must be isolated by a firewall or by a container, both of which shall be flameproof and fire-resistant, preventing any fuel from infiltrating the cockpit and any contact with the exhaust pipes.

Should the fuel tank be installed in the boot and the rear seats removed, a fireproof and liquid-proof bulkhead must separate the cockpit from the fuel tank.

In the case of twin-volume cars, it will be possible to use a non-structural partition wall in transparent, non-flammable plastic between the cockpit and the tank arrangement.

The tanks must be protected effectively and securely attached to the shell or the chassis of the car.

The use of safety foam in tanks is recommended.

All the fuel pumps must operate only when the engine is running, or during the starting process.

2.6.2) Fuel sampling

The car must be fitted with a self-sealing connector which can be used by the scrutineers to obtain samples of the fuel feeding the engine.

This connector must be of the type approved by the FIA (cf. Technical List n°5) and must be fitted immediately before the injectors.

2.7 Steering column

Anti-theft devices must be removed.

The steering wheel must be fitted with a quick release mechanism in compliance with Article 255-5.7.3.9.

2.8 Safety harness

Compulsory, with at least six points conforming to the specifications of Article 253-6 of Appendix J.

The two shoulder straps shall have separate anchorage points.

2.9 Water radiator

The water radiator and its capacity are free; its location may not be changed.

The fitting of extra cooling fans is permitted.

A radiator screen may be fitted, provided that no reinforcement of the bodyshell results.

2.10 External lights

May be removed, provided that any resultant openings in the bodywork are covered and that the prescriptions of Article 2.1 are respected.

Covers must conform to the original general silhouette.

2.11 Safety cage

Must be fitted, as defined in Appendix J Article 253-8.

2.12 Carpets

Carpets may be removed.

2.13 Extinguisher systems

FIA homologated installed automatic systems (see Technical List n°16) are recommended and compulsory for cars homologated as from 01.01.99 and for Super1600.

They must be produced in accordance with Article 253-7 of Appendix J.

2.14 Mud flaps

The fitting of mud flaps is allowed, provided that they respect Article 252-7.7.

ARTICLE 3 : A SUPERCARS, SUPER1600 ÉS TOURINGCARS AUTÓKNÁL ALKALMAZANDÓ ELŐÍRÁSOK ÉS MEGENGEDETT MÓDOSÍTÁSOK A FENTI 2. PONTBAN LEÍRTAKON KÍVÜL

3.1 Minimális tömeg

A versenyautók minimális tömege a versenyzővel és teljes felszerelésével együtt, méréskor benne lévő folyadékokkal. (Nem kell semmit leengedni és semmit feltölteni).

A tömeg a következő táblázatnak megfelelően:

1000 cm ³ -ig:	770 kg
nagyobb mint 1000 kevesebb mint 1400 cm ³ :	860 kg
nagyobb mint 1400 kevesebb mint 1600 cm ³ :	1000 kg
nagyobb mint 1600 kevesebb mint 2000 cm ³ :	1100 kg
nagyobb mint 2000 kevesebb mint 2500 cm ³ :	1130 kg
nagyobb mint 2500 kevesebb mint 3000 cm ³ :	1210 kg
nagyobb mint 3000 kevesebb mint 3500 cm ³ :	1300 kg

3.1.1) SuperCars

A hengerűrtartalomra a 3.7 pont vonatkozik.

3.1.2) Super1600

A hengerűrtartalom 1600cm³-re korlátozott.

3.1.3) TouringCars

A hengerűrtartalom 2000cm³-re korlátozott.

3.2 Karosszéria - alváz

3.2.1) Karosszéria :

Az eredeti karosszéria külső formáját meg kell tartani, kivéve a sárvédőket és a megengedett aerodinamikai eszközöket.

A díszcsíkok, öntvények stb. eltávolíthatók.

A pótkerék helye kiváltható egy acéllemezzel, melynek vastagsága, meg kell egyezzen a padlólemez eredeti vastagságával.

Ablaktörölők alkalmazása tetszőleges, de legalább egynek üzemképesnek kell lennie.

3.2.2) Karosszéria - alváz :

A sorozatgyártású karosszérián és alvázon változtatások nem eszközölhetők, de az eredeti alapstruktúra megerősíthető a 255-5.7.1 pontnak megfelelően.

Csak SuperCars és TouringCars esetében:

A karosszéria a 279-1. ábra alapján módosítható.

Minden mérést a homologizált karosszéria első és hátsó tengelyének középvonalához viszonyítva kell elvégezni.

A hozzáadott anyagoknak vas tartalmúnak és a karosszériához hegesztettnak kell lenniük.

A katalizátor elhelyezése céljából a központi alagútba egy bemélyedés készíthető a 279-2. ábrának megfelelően.

Csak TouringCars esetében :

A padló a hátsó ülések alatt 100mm-el megemelhető.

Az átalakításhoz felhasznált lemezek vastagsága meg kell egyezzen, az eredeti padlólemez vastagságával.

ARTICLE 3 : PRESCRIPTIONS APPLICABLE TO AND MODIFICATIONS PERMITTED FOR SUPERCARS, SUPER1600 AND TOURINGCARS, IN ADDITION TO THE PRESCRIPTIONS OF ARTICLE 2 ABOVE

3.1 Minimum weights

The weight of the car is measured with the driver on board wearing his/her full racing apparel, and with the fluids remaining at the moment at which the measurement is taken.

The weight will be according to the following table:

up to 1000 cm ³ :	770 kg
over 1000 and up to 1400 cm ³ :	860 kg
over 1400 and up to 1600 cm ³ :	1000 kg
over 1600 and up to 2000 cm ³ :	1100 kg
over 2000 and up to 2500 cm ³ :	1130 kg
over 2500 and up to 3000 cm ³ :	1210 kg
over 3000 and up to 3500 cm ³ :	1300 kg

3.1.1) SuperCars

The cylinder capacity is explained in Art. 3.7.

3.1.2) Super1600

The cylinder capacity is limited to 1600 cm³.

3.1.3) TouringCars

The cylinder capacity is limited to 2000 cm³.

3.2 Bodywork - Chassis

3.2.1) Bodywork:

The original bodywork must be retained, except as concerns the wings and the aerodynamic devices allowed.

Trim strips, mouldings, etc., may be removed.

The original space for the spare wheel ("spare wheel well") may be replaced with a flat sheet of steel of the same thickness as the original floor.

Windscreen wipers are free, but there must be at least one in working order.

3.2.2) Bodyshell-Chassis:

The series-production bodyshell and chassis must be retained but the original basic structure may be reinforced in accordance with Article 255-5.7.1.

For SuperCars and TouringCars only :

The bodywork may be modified in accordance with Drawing 279-1.

All the measurements will be taken in relation to the middle of the front and rear axles of the homologated bodywork.

The materials added must be ferrous and must be welded to the bodywork.

In order to install the catalytic converter, it is allowed to make a hollowing out in the central tunnel as described in Drawing 279-2.

For TouringCars only :

The floor under the rear seats may be raised by 100 mm.

The steel plate used for this modification must have the same thickness as the original floor.

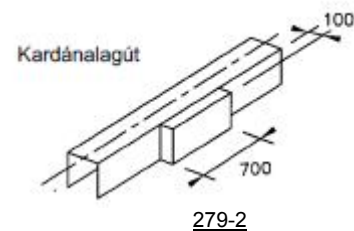
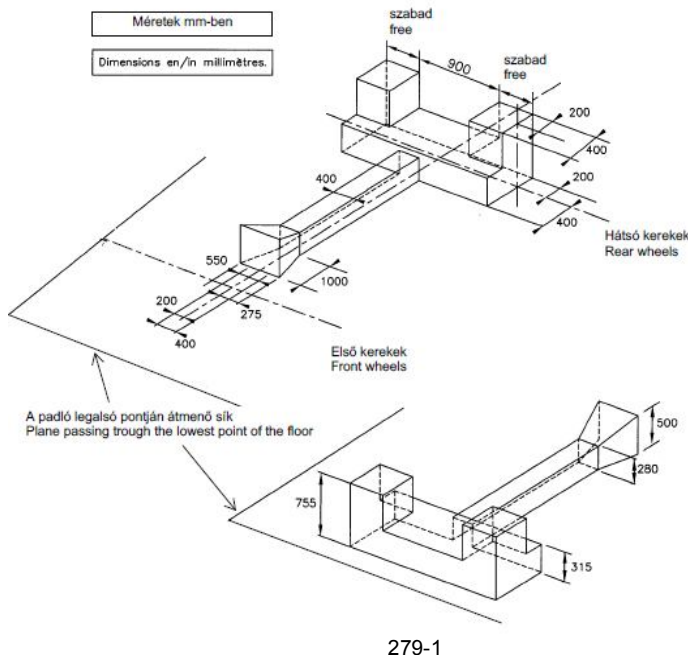

3.2.3) Ajtók, oldalborítás, motorház- és csomagter tető :

Ezek anyaga, a vezetőajtó kivételével, tetszőleges feltéve, hogy eredeti formája megmarad.

Az ajtók zsanérjai és külső fogantyúi szabadon cserélhetők - az eredeti zárak kicserélhetők, de az újaknak üzembiztosnak kell lenniük.

Az eredeti vezető felőli ajtót meg kell tartani, díszítőelemei azonban eltávolíthatók.

A hátsó ajtókat hegesztéssel rögzíteni lehet.

A motorház- és csomagter tető zsanérjai, valamint zárszerkezetük szabadon választható, de mindegyik ilyen karosszériaelemet 4 ponton rögzíteni kell, kívülről való nyitásokat lehetővé kell tenni.

Az eredeti zárelemeket el kell távolítani.

A motorháztetőn szellőzőnyílások alakíthatók ki feltéve, hogy ezek nem tesznek láthatóvá mechanikai alkatrészeket.

Minden esetben, a motorház- és csomagter tetőknek csereszabatosnak kell lenniük az eredeti, homologizált darabokkal. Lehetőség van mind a négy ajtó ablakainak nyitószervezetének eltávolítására, vagy egy elektromos ablakemelő mechanikussal való cseréjére.

3.2.4) A vezetőfülke szellőzőnyílása :

Engedélyezett egy vagy két szellőzőnyílás kialakítása az autó tetején az alábbiak szerint:

- maximális magasság 100 mm
- az elmozdulás a tető első harmadában
- zsanérok a hátsó élen
- a teljes nyitási szélesség: 500 mm

A fűtőrendszer kizserelhető.

3.2.5) Alsó védőlemez :

Alsó védőlemezek csak rallye versenyeken szerelhetők fel feltéve, hogy ezek valóban védelmi célokat szolgálnak - figyelembe véve a talajtól való távolságot -, eltávolíthatóak, továbbá kizárólagosan az itt felsorolt részek védelmét szolgálhatják: motor, hűtő, felfüggesztés, váltó, üzemanyagtartály, erőátvitel, kipufogó, tűzoltó palackok.

Ez a védelem minimum 4 mm-es alumínium ötvözetből vagy minimum 2mm-es acélból készülhet.

Az alsó védelem maximum 20kg tömegű lehet.

3.3 Aerodinamikai elemek**3.3.1) Első aerodinamikai elem SuperCars, Super1600 és TouringCars :**

Szabadon választható anyagú és a formájú elem, amelyet a következők határolnak:

- az első kerekek tengelyén keresztülmenő függőleges sík és az ajtók nyílásának alsó szélén átmenő vízszintes sík (279-3. ábra),

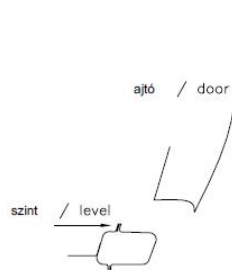

- a homologizált autó teljes hossza,
- előlről, függőlegesen nézve a homologizált autó lökhárítója.

A lökhárító anyagát meg kell tartani (a műanyagoknak műanyagnak kell maradnia, beleértve a kompozit anyagokat is). A nem széria lökhárítók vastagsága maximum 2mm lehet.

A lökhárító és az alváz közötti ütközési energiát elnyelő elemeket meg kell tartani.

Lehetőség van acélból készített keresztartó és rögzítésének kialakítására, a két nyúlvány közötti részen, a következő feltételek betartásával:

- minimális csőméret 40x2.0 vagy 50x1.5 mm
- ha az eredeti keresztartó és az oldalelemek szélei egy egységet képeznek, akkor a hosszirányú elemeket érintetlenül kell hagyni és csak a keresztirányú elemeket lehet módosítani.
- Az első lökhárító oldalsó része módosítható "Az A és B csoport

3.2.3) Doors, side trim, bonnets and boot lids:

Except for the driver's door, the material is free, provided that the original outside shape is retained.

Door hinges and outside door handles are free. The original locks may be replaced but the new ones must be efficient.

The original driver's door must be retained, but trim may be removed.

The rear doors may be sealed shut by welding.

The locking devices on the bonnet and boot lid, as well as the hinges, are free, but each lid must be fixed at four points, and opening from the outside must be possible.

The original closing systems must be removed.

Openings may be made in the bonnet for ventilation, provided that they do not allow mechanical components to be seen.

In all circumstances, the bonnets and boot lids must be interchangeable with the original homologated ones.

It is permitted to remove the window opening mechanisms from all four doors or replace electric winders with manual winders.

3.2.4) Cockpit ventilation openings:

It is permitted to install one or two ventilation flaps in the roof of the car, in the following conditions :

- maximum height 100 mm
- displacement contained within the front third of the roof
- hinges on the rear edge
- total maximum width of the openings : 500 mm

The heating system may be removed.

3.2.5) Underbody protection:

The fitting of underbody protections is authorised provided that these really are protections which respect the ground clearance, which are removable and which are designed exclusively and specifically in order to protect the following parts: engine, radiator, suspension, gearbox, tank, transmission, exhaust, extinguisher bottles.

These protections must be made from either aluminium alloy or steel and have a minimum thickness of 4 mm and 2 mm for steel.

The total weight of the protections must be 20 kg maximum.

3.3 Aerodynamic devices**3.3.1) Front aerodynamic device for SuperCars, Super1600 and TouringCars:**

The material and shape are of free design, limited by:

- the vertical plane passing through the axis of the front wheels and the horizontal plane passing through the lowest point of the door opening (Drawing 279-3);

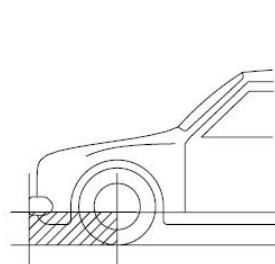

279-3

- the overall length of the homologated car;
- to the front, the vertical projection of the bumper of the homologated car.

The material of the bumper must remain unchanged (plastic remaining plastic, including composite materials).

The maximum thickness for non-original bumpers is 2 mm.

The safety elements allowing the absorption of impacts between the bumper and the chassis must be kept.

Alternatively, a new cross-member made from steel, with its mountings, between the front side-members may be used on the following conditions:

- the minimum section must be $\varnothing 40 \times 2$ or 50×1.5 mm.
- if the original cross-member forms an integral part with the front extremities of the side-members, these longitudinal parts must be kept unmodified, and only the transverse part may be modified.
- Modification of the lateral part of the front bumper: according to

homologizációs szabályai" 1. Pontjában leírt sárvédő meghatározás szerint.

A lökhárítóban egy vagy több nyílás képezhető ki (az ajtó nyílásának alsó szélén áthaladó sík felett), de az így kialakított nyílások összes felülete nem lehet több 2500 cm²-nél.

Ezek a nyílások nem bonthatják meg a lökhárító szerkezeti egységét.

Az első aerodinamikai elemek vastagsága minimum 2 mm, maximum 5 mm lehet.

3.3.2) Hátsó aerodinamikai elem SuperCars, Super1600 és TouringCars :

A 279-4. ábrán feltüntetett maximális méreteket figyelembe kell venni.

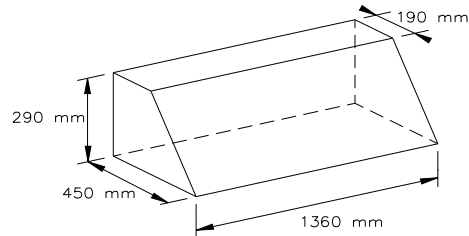

279-4

Ha a széria jármű nagyobb szárnyal van felszerelve, akkor is az ábrán látható méretek a mérvadók.

A végeinek a karosszériához kell csatlakozniuk, illetve azt az autó visszapillantó tükrök nélküli előlnézetének teljesen magába kell foglalnia.

Az ábra szerinti test alapjának a legnagyobb méretet kell tekinteni. Az elemnek vízszintesen kell elhelyezkednie.

Továbbá ez a térfogat kiterjeszhető a hátsó aerodinamikai elem bármely pontján átmenő metszetre, amelyek nem haladhatják meg a 450 mm x 290 mm x 190 mm-es (az ábrán jelölt) méreteket, a rögzítéseket is beleértve.

Ezt az aerodinamikai elemet az autó előlnézetének és az autó felülnézetének magában kell foglalnia.

Az elemek vastagsága minimum 2 mm maximum 5 mm lehet.

3.4 Sárvédők

A "sárvédő" fogalmának meghatározása a J függelék 251-2.5.7 cikkelyének megfelelő.

A sárvédők anyaga és formája szabadon választható, anyagának minimum 2mm vastagnak kell lennie, a kerékburkoló ívek formáját és vastagságát azonban meg kell tartani.

Ez nem jelenti azt, hogy eredeti méreteiknek is változatlanul kell maradniuk.

Minden kiegészítő sárvédő elem minimum 0.5 mm maximum 2 mm vastagságú lehet.

Az első és hátsó kerekek tengelymagasságában engedélyezett maximális kiterjesztés (szélesítés) 140 mm lehet, a homologizált autó homologizációs nyomtatványán szereplő méretekhez képest.

Amikor az autót felülről nézzük – kerekei egyenesbe állítva – a tengelyvonal fölötti részét a keréknek teljes egészében el kell takarnia a sárvédőnek.

Továbbá az első és a hátsó lökhárítóknak a sárvédő meghosszabbításának kell lennie.

A sárvédőkbe hűtőnyílások készíthetők.

Azonban, ha a hátsó kerekek mögött szerelik fel ezeket, elhelyezésük nem lehet olyan, hogy az abroncsok vízszintes irányból hátulról láthatók legyenek.

A sárvédőkbe megengedett mechanikai elemek beszerelése, de ezek semmiképpen nem használhatók fel a sárvédők megerősítésére.

3.5 Lámpák

A 2.10. cikkely figyelembe vételével, minden egyes ilyen borításnál, egy max. 30 cm² területű nyílás hűtés céljából szabadon hagyható.

the definition of the wing given by appendix 1 of the "Homologation Regulations for Group A and B Cars".

One or more openings may be made in the bumper (the part situated above the plane passing through the lowest point of the door opening), but the total surface of openings in the front shield must be no more than 2500 cm².

These openings must not affect the structural integrity of the bumper.

The thickness of the front aerodynamic devices must be 2 mm minimum and 5 mm maximum.

3.3.2) Rear aerodynamic device for SuperCars, Super1600 and TouringCars:

It must have the maximum dimensions defined in Drawing 279-4.

Even if the vehicle has original dimensions bigger than those maximum dimensions, it must comply with this drawing.

At its extremities, this device must join the bodywork, and it must be entirely contained within the frontal projection of the car without its rear-view mirrors.

The base of the box including the drawing must be the one with the largest dimensions. It must be positioned horizontally.

Further, this volume may be extended section by section, which means that at any point of the rear aerodynamic device, each section must not exceed the section 450 x 290 x 190 mm, supports included.

This aerodynamic device must be contained within the frontal projection of the car, and within the projection of the car seen from above.

The thickness of the rear aerodynamic devices must be 2 mm minimum and 5 mm maximum.

3.4 Mudguards

The definition of "mudguard" is that given in Article 251-2.5.7. of Appendix J.

The material and shape of the mudguards are free; however, the material should have a minimum thickness of 2mm, and the shape and thickness of the wheel arches must be retained.

This does not imply that their original dimensions must be retained.

Any additional mudflaps must have a minimum thickness of 0.5 mm and a maximum thickness of 2 mm.

In all cases, the maximum extension authorised at the level of the front and rear wheel axis is 140 mm in relation to the dimensions given on the homologation form of the homologated car.

When the car is seen from above with the wheels aligned to proceed straight ahead, the complete wheels must not be visible above the wheel centre line.

Furthermore, the lateral parts of the front and rear bumpers must follow the volume of the wing.

Openings for cooling may be made in the mudguards.

However, should they be made behind the rear wheels, louvres must make it impossible to see the tyre from the rear along a horizontal plane.

It is permitted to install mechanical components within the mudguards, but their installation shall under no circumstances be used as a pretext for reinforcing the mudguards.

3.5 Lights

Pursuant to Article 2.10, in each cover a hole with an area of 30 cm² may be left for cooling purposes.

3.6 A motor

A hengerűrtartalom Super1600-ban 1600cm^3 -re korlátozott. TouringCarsban a hengerűrtartalom 2000cm^3 -re korlátozott, és a motor 90° -ban elfordítható elsőkerék hajtásról hátsóra való átalakítás miatt. A motor szabadon választható, de a motorblokknak egy olyan motorból kell származnia, amelynek gyártója az autó karosszériájának gyártójával azonos. A motort az eredeti motorházban kell elhelyezni.

SuperCars/TouringCars:

A motor hosszának 50%-a (hosszában elhelyezett motor esetén) vagy szélességének 50%-a (keresztben elhelyezett motor esetén) az első tengelyvonal előtt kell legyen.

Bármilyen gyártási probléma kiküszöbölése érdekében, ennél az 50%-os értéknél a tűrés +/- 10mm.

TouringCars:

Motor elhelyezése:

Következő lehetőségek vannak hosszmotor esetén:

- Eredeti a homologizációban megadott, vagy a gyártó által kiadott információknak megfelelő, vagy
- Motorblokk hosszának minimum 38%-a az első tengely középvonala előtt kell legyen (hosszanti motorok esetén).

Keresztben elhelyezett motorok a motortérben bárhol elhelyezhetők. A motorteret csak a jelen függelék 3.2.2 pontjának megfelelően lehet módosítani.

Ikermotor használata nem engedélyezett, hacsak nem ebben a formában homologizálták.

Változtatható szelepezérlés nem megengedett.

Változtatható hosszúságú szívócsövek tiltottak.

Titán ötvözet használata nem engedélyezett, kivéve a hajtórudakat, szelepeket, szeleprögzítő gyűrűket és hűtőlemezeket.

Magnézium ötvözet használata a mozgó alkatrészekben nem megengedett.

Semmiféle kerámia komponens használata nincs engedélyezve.

Víz vagy akármilyen más anyag belső és/vagy külső porlasztása vagy befecskendezése tilos (az üzemanyagnak a motorban történő elégetésének természetes célját kivéve).

A carbon vagy kompozit anyagok használata a tengelykapcsolókra és a nem teherhordó borításokra, vagy csövekre korlátozott.

A gázpedál és a motor terhelését szabályozó eszköz között csak a közvetlen mechanikai működtetés megengedett.

A kipufogócső áthaladására használt járatokat nyitva kell hagyni hosszúságuk legalább kétharmadán.

Autocross versenyeken lefelé irányuló kipufogó alkalmazása tilos.

3.7 Feltöltött motorok (kizárólag SuperCars)

A Divízió 1 feltöltött motorú gépkocsijaira a megengedett maximális hengerűrtartalom benzinüzemű motorok esetében 2058cm^3 , diesel-motorok esetében pedig 2333cm^3 .

Szívó motorok hengerűrtartalma kizárólag a turbómotorokra vonatkozó maximális korrigált hengerűrtartalomig (3500cm^3) engedélyezett.

Minden feltöltős autót levegőszűrővel kell felszerelni, amelyet a kompresszor házához kell rögzíteni.

A motor táplálásához szükséges levegő teljes mennyiségének, át kell mennie ezen a szűrőn, amelynek meg kell felelnie az alábbiaknak:

A szűrő legnagyobb pontjának belső átmérője maximum 45 mm, amely a kompresszorlapátok levegőbelépő éleinek - a levegőáramlási irányból nézve - leghátsó szélein átmenő, a forgó tengelyre merőleges siktól visszafelé legfeljebb 50 mm távolságban, a levegőáramlási irányban legalább 3 mm hosszra kell mérhető legyen (lásd a 254-4 sz. ábrát).

Ennek az átmérőnek a hőmérséklettől függetlenül meg kell felelnie az előbb leírtaknak.

A szűrő legnagyobb pontjának külső átmérőjének 51 mm-nél kisebbnek, és a legnagyobb pont mindkét oldalától, mindkét irányban legalább 5 mm hosszra mérhetőnek kell lennie.

A szűrőt oly módon kell felszerelni a turbófeltöltőre, hogy a szűrő kiszerezéséhez teljesen ki kelljen venni két csavart a

3.6 Engine

The cylinder capacity is limited to 1600cm^3 for Super1600.

The cylinder capacity is limited to 2000cm^3 for TouringCars and the engine can be turned 90° to transform from front- to rear-wheel drive.

The engine is free, but the engine block must be from a model of car of the same original registered trademark as the car's original bodywork.

The engine must be located in the original engine compartment.

SuperCars / TouringCars:

At least 50% of the engine block length (for longitudinal engines) or of the engine block width (for transverse engines) must be located forward of the plane passing through the front wheel centre lines.

To cope with any manufacturing problem, the dimension specified in this article will have a tolerance of +/- 10 mm in relation to the minimum 50% of the engine block length or width.

TouringCars:

Engine position:

The following options are applied for longitudinal engines:

- Original as in the production car according to the homologation form and the manufacturer's information; or
- Minimum 38% of the engine block length (for longitudinal engines) must be located forward of the plane passing through the front wheel centre line.

Transverse engines may be located anywhere inside the engine compartment. The engine compartment may be modified as per Article 3.2.2 above.

Twin-engine configurations are not permitted unless homologated in that form.

Variable valve timing is not permitted.

Variable length inlet trumpets are forbidden.

Titanium alloy is not permitted except in connecting rods, valves, valve retainers and heat shields.

The use of magnesium alloy is not permitted in moving parts.

The use of any ceramic component is forbidden.

Internal and/or external spraying or injection of water or any substance whatsoever is forbidden (other than fuel for the normal purpose of combustion in the engine).

The use of carbon or composite materials is restricted to clutches and non-stressed covers or ducts.

Only a direct mechanical linkage between the throttle pedal and the engine load control device is permitted.

The tunnels used for the passage of the exhaust must remain open to the outside along at least two thirds of their length.

In Autocross only, exhaust pipe outlets which point downwards are prohibited.

3.7 Supercharged engines (SuperCars only)

For supercharged engines of SuperCars, the maximum cylinder capacity authorised is 2058cm^3 for petrol engines and 2333cm^3 for diesel engines.

Normally aspirated engines are allowed up to the equivalent corrected cylinder capacity of the turbo engines.

All supercharged cars must be fitted with a restrictor fixed to the compressor housing.

All the air necessary for feeding the engine must pass through this restrictor which must respect the following:

The maximum internal diameter of the restrictor is 45 mm.

This must be maintained for a minimum distance of 3 mm measured downstream of a plane perpendicular to the rotational axis situated at a maximum of 50 mm upstream of a plane passing through the most upstream extremities of the wheel blades (see Drawing 254-4).

This diameter must be complied with, regardless of the temperature conditions.

The external diameter of the restrictor at its narrowest point must be less than 51mm and must be maintained over a distance of 5 mm to each side.

The mounting of the restrictor onto the turbocharger must be carried out in such a way that two screws have to be entirely

kompresszorházból, vagy a szűkítőből.

Hernyócsavarral való rögzítés nem megengedett.

Anyag elvétele illetve anyag hozzáadása megengedett a kompresszorháznál, azonban csak a szűkítő kompresszorházra való rögzítésének biztosítása érdekében.

A rögzítő csavarok fejét a plombaszinór átvezethetősége érdekében át kell fúrni (minimális átmérő 2,5 mm).

A szűkítőnek egy darab anyagból kell készülnie és kizárólag csak rögzítés, és plombálás céljából lehet átfúrni. A plombaszinórt át kell vezetni a rögzítő csavarokon, a szűkítőn (vagy a szűkítő/kompresszorház rögzítésén), a kompresszorházon (vagy a ház/perem rögzítésén), és a turbinaházon (vagy a ház/perem rögzítésén) (lásd 254-4. ábrát).

removed from the body of the compressor, or from the restrictor, in order to detach the restrictor from the compressor.

Attachment by means of a needle screw is not authorised.

For the installation of this restrictor, it is permitted to remove material from the compressor housing, and to add it, for the sole purpose of attaching the restrictor onto the compressor housing.

The heads of the screws must be pierced so that they can be sealed.

The restrictor must be made from a single material and may be pierced solely for the purpose of mounting and sealing, which must be carried out between the mounting screws, between the restrictor (or the restrictor/compressor housing attachment), the compressor housing (or the housing/flange attachment) and the turbine housing (or the housing/flange attachment) (see Drawing 254-4).

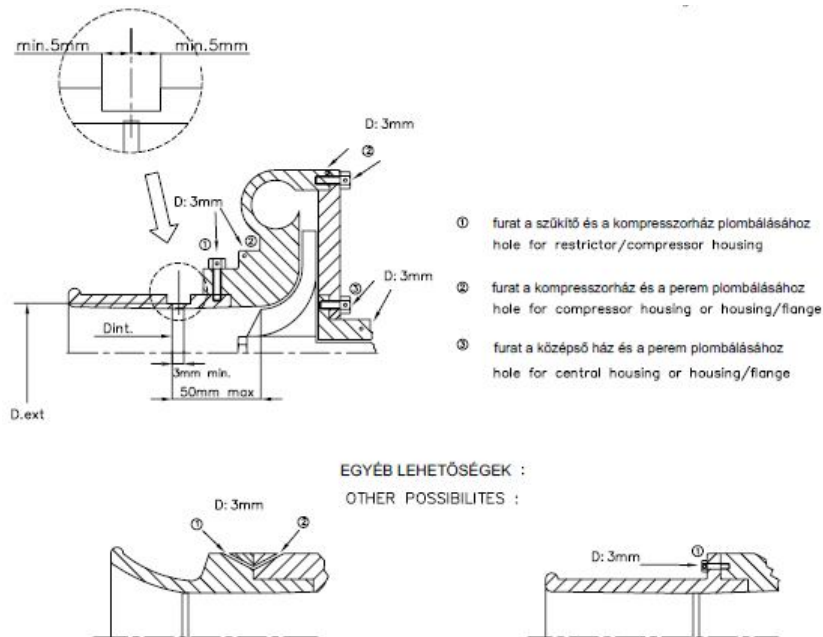

254-4. ábra

Abban az esetben, ha egy motoron két párhuzamos kompresszort alkalmaznak, mindegyik kompresszor belépő nyílásának belső átmérőjét maximum 32 mm-re, külső átmérőjét 38 mm-re kell korlátozni.

Feltöltés esetén a nyomásszabályozó szelepből kiáramló kipufogógázoknak a gépjármű kipufogórendszerébe kell távozniuk, semmiféleképpen nem vezethető vissza a szívó oldalra.

Nem lehet összeköttetés a szívó és a kipufogó oldali gázok között.

Víz befecskendező alkalmazása tilos, még akkor is, ha ezt eredetileg homologizálták. A levegő visszahűtő porlasztással való hűtése tilos.

Turbófeltöltős gépjárművek nem szerelhetők fel semmiféle olyan eszközzel, a gázpedált kivéve, amely lehetővé teszi, hogy a vezető a gépjármű mozgása közben szabályozza a feltöltési nyomást vagy a feltöltési nyomást ellenőrző elektronikus vezérlőrendszert.

Tilos kerámia komponensek, változtatható átmérőjű szívónyílások és állítható belső lapátok alkalmazása a turbófeltöltőkön.

3.8 Belső rész

A műszerfalnak részét nem képező, alatta elhelyezett borításokat, el lehet távolítani.

A műszerfal alatti központi konzol azon része, amely nem tartalmaz fűtés elemeket vagy műszereket eltávolítható (a 255-7 sz. ábrának megfelelően).

In case of an engine with two parallel compressors, each compressor must be limited to a maximum internal intake diameter of 32mm and 38 mm for the external diameter.

The exhaust gases from the waste-gate must exit into the vehicle's exhaust system and must not be recycled in any way.

Furthermore, there must be no connection between the intake and the exhaust systems.

Water injection is prohibited, even if it originally exists on the homologated block. Spraying of the intercooler is prohibited.

Supercharged cars must not be equipped with any device which allows the boost pressure, or the electronic management system controlling the boost pressure, to be adjusted by the driver while the car is in motion (except the throttle pedal).

Ceramic components, variable diameter inlets and adjustable internal vanes on turbochargers are forbidden.

3.8 Interior

The trimmings situated below the dashboard and which are not a part of it may be removed.

It is permitted to remove the part of the centre console which contains neither the heating nor the instruments (according to Drawing 255-7).

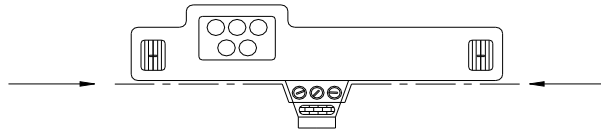

255-7

A műszerfalnak nem lehet éles, kiálló része.

A teljes ülést, teljes mértékben a gépjármű közepén áthaladó, hosszanti függőleges sík által határolt egyik, vagy másik oldalon kell elhelyezni.

A vezetőfülkét a motorháztól és csomagtértől elválasztó tűzfal kicserélhető, de eredeti helyén kell maradnia, s meg kell őrizni annak eredeti formáját.

Az anyaga azonos vagy erősebb legyen, mint az eredeti.

Olyan alkatrészek beszerelése, amely az ilyen tűzfalak egyikére támaszkodik, vagy azon áthalad, megengedett feltéve, hogy ezek a vezetőfülkébe 200 mm-nél jobban nem nyúlnak be (ennek mérése a tűzfaltól vízszintes irányban történik). Ez a lehetőség nem vonatkozik a motorblokkra, a kenési rendszerre, a főtengelyre, vagy a hengerfejre.

Ezen túlmenően a padlózat módosítható négy kerék hajtás kialakítása céljából a 3.2.2 pontnak megfelelően.

3.9 Üzemanyag, olaj és hűtővíztartályok

Ezeket tűzfalakkal kell elszigetelni a vezetőfülkétől oly módon, hogy kilöttyenés, szivárgás vagy egy tartály meghibásodása esetén, a vezetőfülkébe ne juthasson be a folyadék.

Ugyanez vonatkozik az üzemanyagtartályokra motortérrel és a kipufogórendszerrel szemben.

Az üzemanyag-tartály töltőnyílás fedele nem nyúlhat a karosszéria burkolatán túl, és szivárgásmentesnek kell lennie.

Üzemanyag tárolása az autóban több mint 10°C-kal a környezeti hőmérséklet alatt tilos.

3.10 Felfüggesztés

Az autót rugós felfüggesztéssel kell ellátni.

A felfüggesztési rendszer és működési módja szabadon választható.

Első tengely:

A karosszéria (vagy alváz) módosítása arra korlátozott, hogy

- megerősítse a meglévő rögzítési pontot,
- anyaghozzáadással új rögzítési pontot hozzon létre,
- hogy az a felfüggesztés elemeinek, a hajtó tengelyeknek, a keréknek és a gumibroncsnak helyet biztosítson.

Az anyaghozzáadással végzet megerősítés nem nyúlhat a rögzítési ponttól mért 100 mm-en túl.

Az első részt a hátsóval összekötő segédkeretek kivételével az első segédkeret anyagát és formáját illetően szabadon választható, feltéve, hogy:

- csereszabatos az eredeti alkatrészszel és az eredeti rögzítési pontok száma változatlan marad.
- leszerelhető (nincs hegesztéssel rögzítve).

A segédkeret rögzítési pontjai eltolhatók, ha azok az új csatornában helyezkednek el. (lásd 3.2.2 pont csak SuperCars)

Hátsó tengely (SuperCars és TouringCars)

A karosszéria vagy alváz módosítása új forgás és rögzítési pontok befogadására a 279-1. ábra szerint korlátozott.

A rugózó elem nem csak kizárólag rugalmas perselyeken keresztül elhelyezett csapszegekből vagy szerelvényekből, hanem hidrodinamikus elemből is állhat.

A felfüggesztés biztosítsa a kerekek mozgási lehetőségét a rögzítések rugalmasságán felül.

Aktív felfüggesztés használata tilos.

Acél felfüggesztési elemek krómozása tilos.

Az összes felfüggesztési elemet homogén fémes anyagból kell készíteni.

Hidropneumatikus felfüggesztési rendszer megengedett azzal a feltétellel, hogy nem aktív vezérlésű.

Hátsó tengely (Super1600)

Lehetséges módosítani McPherson felfüggesztésre való átalakításhoz.

Ebben a divízióban a 279-1 és 279-2 ábra nem alkalmazható.

The dashboard must have no protruding angles.

The complete seat must be located entirely on one side or the other of the vertical plane of the longitudinal centre line of the car.

The bulkheads separating the cockpit from the engine compartment and the boot must retain their original place and shape.

Their material must be the same as or stronger than the original material.

Installing components up against or passing through one of these bulkheads is, however, permitted, provided that they do not protrude into the cockpit by more than 200 mm (as measured horizontally from the original bulkhead). This possibility does not apply to the engine block, sump, crankshaft or cylinder head.

In addition, the floor may be modified to house the four-wheel drive in accordance with Article 3.2.2.

3.9 Fuel, oil and cooling water tanks

Shall be isolated from the driver's compartment by means of bulkheads so that in the case of spillage, leakage or failure of a tank, no liquid will pass into the driver's compartment.

The same applies to the fuel tanks vis-à-vis the engine compartment and exhaust system.

The fuel tank filler cap shall not protrude beyond the bodywork and shall be leakproof.

The storing of fuel on board the car at a temperature of more than 10 degrees centigrade below the ambient temperature is forbidden.

3.10 Suspension

Cars must be fitted with a sprung suspension.

The operating method and the design of the suspension system are free.

Front axle :

Modifications to the shell (or chassis) are limited to :

- the reinforcement of the existing anchorage points,
- the addition of material for the creation of new anchorage points,
- the modifications necessary to provide clearance for suspension components, drive shafts, and wheel and tyre.

The reinforcements and addition of material must not extend further than 100 mm from the anchorage point.

With the exception of subframes connecting the front to the rear, the front subframe is free as regards the material and the shape, provided that:

- it is interchangeable with the original part and that the original number of anchorage points remains unchanged.
- it can be dismantled (no weld).

Moving the anchorage points of the subframe is allowed, provided that they are situated inside the new tunnel (see Article 3.2.2, only for SuperCars).

Rear axle (SuperCars and TouringCars):

Modifications to the shell (or chassis), to accommodate the changed position of pivot and mounting points, are limited to those in Drawing 279-1.

The springing medium must not consist solely of bolts located through flexible bushes or mountings, but may be of a fluid type.

There must be movement of the wheels to give suspension travel in excess of any flexibility in the attachments.

The use of active suspension is forbidden.

Chromium plating of steel suspension members is forbidden.

All suspension members must be made from a homogeneous metallic material.

Hydropneumatic suspension systems are permitted, on condition that they do not have active control.

Rear axle (Super1600):

It is possible to make the necessary modifications for using a McPherson unit.

Drawings 279-1 and 279-2 do not apply to this division.

Komplett homolog „KIT CAR” hátsó felfüggesztés használható.

A rugózó elem nem csak kizárólag rugalmas perselyeken keresztül elhelyezett csapszegekből vagy szerelvényekből, hanem hidrodinamikus elemből is állhat.

A felfüggesztés biztosítsa a kerekek mozgási lehetőségét a rögzítések rugalmasságán felül. Az ehhez szükséges karosszéria átalakítások engedélyezettek.

Aktív felfüggesztés használata tilos.

Acél felfüggesztési elemek krómozása tilos.

Az összes felfüggesztési elemet homogén fémes anyagból kell készíteni.

Hidropneumatikus felfüggesztési rendszer megengedett azzal a feltétellel, hogy nem aktív vezérlésű.

3.11 Erőátvitel

3.11.1) Érzékelők

Bármilyen érzékelő, kapcsoló vagy elektromos vezeték a négy keréken, a sebességváltón, az első, középső vagy hátsó differenciálművön tilos. „Gear cut” szenzor használata engedélyezett.

Kivétel:

A sebességváltóra az aktuális fokozat kijelzése céljából egy érzékelő felszerelhető, azzal a feltétellel, hogy ez az érzékelő, a hozzá tartozó kábelek és a kijelző abszolút független a motor szabályzó rendszerétől.

Ez a kábel nem lehet része a kocsi fő kábelkötegének és függetlennek kell attól lennie. Ajánlott elütő színben készíteni, a könnyebb azonosítás végett.

3.11.2) Erőátvitel típusai

SuperCars

Erőátvitel szabad, de kipörgés gátló használata tilos, négy-kerék hajtásra történő átalakítás megengedett.

Első és hátsó korlátozott csúszású differenciál csak mechanikus lehet.

„Mechanikus korlátozott csúszású differenciálmű” alatt olyan rendszert értünk, amely kizárólag mechanikusan, azaz hidraulikus, vagy elektronikus rendszer segítségével nélkül működik. A visco tengelykapcsoló nem tekintendő mechanikus rendszernek.

4 kerék hajtás esetén, egy hidraulikus rendszer vagy visco tengelykapcsoló használata a központi differenciálműben megengedett a csúszás határolásának érdekében, de ez a rendszer nem lehet állítható az autó mozgása közben.

Super 1600

Erőátvitel szabad, de kipörgés gátló használata tilos.

Korlátozott csúszású differenciál csak mechanikus lehet.

„Mechanikus korlátozott csúszású differenciálmű” alatt olyan rendszert értünk, amely kizárólag mechanikusan, azaz hidraulikus, vagy elektronikus rendszer segítségével nélkül működik. A visco tengelykapcsoló nem tekintendő mechanikus rendszernek. Homologizált visco tengelykapcsoló engedélyezett.

TouringCars

Erőátvitel szabad, de bármilyen érzékelő, kapcsoló vagy elektromos vezeték a négy keréken, a sebességváltón és differenciálművön tilos.

Kipörgés gátló használata tilos, első kerék hajtásról, hátsóra való átalakítás kötelező. Hátsó korlátozott csúszású differenciál csak mechanikus lehet. „Mechanikus korlátozott csúszású differenciálmű” alatt olyan rendszert értünk, amely kizárólag mechanikusan, azaz hidraulikus, vagy elektronikus rendszer segítségével nélkül működik. A visco tengelykapcsoló nem tekintendő mechanikus rendszernek. Homologizált visco tengelykapcsoló engedélyezett.

3.11.3) Erőátviteli tengelyek

Minimum két biztonsági hurkot kell a minden kardántengely köré készíteni, hogy a meghibásodás esetén a földhöz csapódást megelőzzük. A tengely középpontjától mindkét irányba kell ilyet elhelyezni.

500mm-nél rövidebb kardántengely esetén egy ilyen biztonsági hurok kötelező.

Amennyiben bármilyen tartály van a tengely közelében ajánlott a tengely közeli oldalán extra védelmet alkalmazni.

Complete rear suspensions homologated for Kit Cars may be used.

The springing medium must not consist solely of bolts located through flexible bushes or mountings, but may be of a fluid type.

There must be movement of the wheels to give suspension travel in excess of any flexibility in the attachments. Necessary adjustments to the bodywork are allowed.

The use of active suspension is forbidden.

Chromium plating of steel suspension members is forbidden.

All suspension members must be made from a homogeneous metallic material.

Hydropneumatic suspension systems are permitted, on condition that they do not have active control.

3.11 Transmission

3.11.1) Sensors

Any sensor, contact switch or electric wire on the four wheels, gearbox or front, middle or rear differentials is forbidden. A gear cut sensor is allowed.

Exception:

Only one sensor for displaying the ratio engaged is authorised on the gearbox, on condition that the sensor+electric wire+display assembly is completely independent of the engine control system.

Furthermore, this wire may not be included in the car's main wiring loom and must be independent. It is also preferable for it to be of different colour, as this makes it easier to identify.

3.11.2) Transmission types

SuperCars

Free, but traction control is prohibited; conversion to four-wheel drive is permitted.

Front and rear limited slip differentials must be mechanical.

"Mechanical limited slip differential" means any system which works purely mechanically, i.e. without the help of a hydraulic or electric system. A viscous clutch is not considered to be a mechanical system.

In the case of a 4-wheel drive vehicle, the addition of a hydraulic system or a viscous clutch to the central differential is allowed, in order to limit the slip, but this system must not be adjustable when the vehicle is in motion.

Super 1600

Free, but traction control is prohibited.

Limited slip differentials must be mechanical.

"Mechanical limited slip differential" means any system which works purely mechanically, i.e. without the help of a hydraulic or electric system. A viscous clutch is not considered to be a mechanical system.

A viscous clutch is authorised if homologated.

TouringCars

Transmission is free. Any sensor, contact switch or electric wire on the wheels, gearbox or differential is forbidden.

Traction control is prohibited, conversion from front- to rear-wheel drive is obligatory. Rear limited slip differentials must be mechanical. "Mechanical limited slip differential" means any system which works purely mechanically, i.e. without the help of a hydraulic or electric system. A viscous clutch is not considered to be a mechanical system. A viscous clutch is authorised if homologated.

3.11.3) Transmission shafts

A minimum of two steel safety loops must be fitted to each propeller shaft, to prevent it from hitting the ground in case of breakage. They must be fitted so that they are positioned one on either side of the midpoint of the propeller shaft.

For propeller shafts of less than 500 mm total length, only one safety loop is mandatory.

Should any tank be close to a propeller shaft, it is recommended that the tank has extra protection in the walls close to the shaft.

3.12 A vízhűtő (csak SuperCars és TouringCars esetében)

Ez a cikkely a 2.9 cikkely kiegészítése.

Elhelyezése tetszőleges feltéve, hogy nem nyúlik be a vezetőfülkébe.

A hűtő levegő beáramlási és kiáramlási felülete a karosszérián maximum olyan nagyságú lehet, mint a hűtő felülete. Levegőcsatorna az utastéren áthaladhat, ennek érdekében azonban a padlólemez nem módosítható.

3.13 A fékek

Szabaddan választhatók, azonban kötelező az egy pedállal működtetett kétkörös fékrendszer, amely az összes kerékre hat.

A fékberendezés csöveinek bármely ponton történő folyása, vagy egyéb meghibásodása esetén a pedálnak még legalább két kerékre hatásosnak kell lennie.

Blokkolásgátló alkalmazása nem megengedett.

A féktárcsát vastartalmú anyagból kell készíteni.

Kézfék felszerelése megengedett. A kézféknek hatékonynak kell lennie és egyidejűleg kell hatnia a két első vagy a két hátsó kerékre.

A folyadék tartályok nem lehetnek az utastérben.

3.14 Mechanikai alkatrészek

Semmilyen mechanikai alkatrész nem nyúlhat túl az autó eredeti karosszériáján, kivéve a sárvédők belsejében.

3.15 Kormánymű

A kormányzás rendszere és helyzete szabad, de kizárólag a közvetlen mechanikus kapcsolat engedélyezett a kormányzott kerekek és a kormánykerék között.

A kormányoszlopra a széria járművekből származó, karambol esetén „gyűrődő” elemet kell szerelni.

A négy-kerék kormányzás tilos.

3.16 Sebességváltómű

SuperCars, Super1600 és TouringCars

Elektronikus, pneumatikus vagy hidraulikus vezérlésű, félautomata vagy automata sebességváltók használata tilos.

Olyan elektronikus, pneumatikus vagy hidraulikus csúszásvezérlésű differenciálmű használata tilos, amelyet a vezető a gépjármű mozgása közben állíthat.

3.17 Magnézium lemezek

3 mm-nél vékonyabb magnézium lemezek használata tilos.

ARTICLE 4 : A SUPERBUGGY, BUGGY1600, JUNIORBUGGY (EGYÜLESES AUTOCROSS) ES TOURINGAUTOCROSS AUTOK TECHNIKAI ELOIRASAI

Ezen járműveknek meg kell felelniük a J függelék következő részeinek:

251. Fejezet (Osztályba sorolás és meghatározások) :

- 2.1.9 Mechanikai alkatrészek
- 2.2 Méretek
- 2.3.1 Hengerűrtartalom
- 2.3.8 Motortér
- 2.5.1 Alváz
- 2.5.2 Karosszéria
- 2.5.3 Ülészék
- 2.5.5 Utastér
- 2.7 Üzemanyag-tartály

252. Fejezet (Általános előírások) :

- 1.3 Magnézium
- 1.4 Megfelelés a szabályoknak
- 1.5 Sérült csavarmenetek
- 2.1 Talajtól való távolság
- 2.2 Pótsúly
- 3.1 Feltöltés
- 3.2 Egyenlőségi képlet (bolygó dugattyús motorok)
- 3.3 Egyenlőségi képlet (gázturbinás motorok)
- 3.4 Üzemanyag befecskendezés
- 3.5 Egyenlőségi képlet (egyéb új típusú motorok)

3.12 Water radiator (SuperCars and TouringCars only)

This article completes Article 2.9.

Its location is free, provided that it does not encroach upon the driver's compartment.

The air intake and outlet of the radiator through the bodywork may have, as a maximum, the same surface as the radiator.

Air ducts may pass through the cockpit.

The floor must not be modified for the passage of air ducts.

3.13 Brakes

Free, but there must be a double circuit operated by the same pedal and complying with following: the pedal shall normally control all the wheels.

In case of a leakage at any point of the brake system pipes or of any kind of failure in the brake transmission system, the pedal shall still control at least two wheels.

Anti-lock brake systems are not permitted.

The brake discs must be made from ferrous material.

A handbrake is authorised; it must be efficient and simultaneously control the two front wheels or the two rear wheels.

Fluid tanks are forbidden inside the cockpit.

3.14 Mechanical components

No mechanical component may protrude beyond the car's original bodywork, except inside the wings.

3.15 Steering

The steering system and its position are free but only a direct mechanical linkage between the steering wheel and the steered wheels is permitted.

The steering column must be fitted with a retractable device in case of impact, coming from a series vehicle.

Four-wheel steering is forbidden.

3.16 Type of gearbox

SuperCars, Super1600 and TouringCars

Semi-automatic or automatic gearboxes with electronic, pneumatic or hydraulic control are forbidden.

Differentials with electronic, pneumatic or hydraulic slip control which are adjustable by the driver while the car is in motion are forbidden.

3.17 Magnesium sheet

The use of magnesium sheet less than 3 mm thick is forbidden.

ARTICLE 4 : PRESCRIPTIONS FOR SUPERBUGGY, BUGGY1600, JUNIORBUGGY (AUTOCROSS SINGLE-SEATERS) AND TOURINGAUTOCROSS

These cars must comply with the following articles of Appendix J:

ARTICLE 251 (Classification and definitions) :

- 2.1.9 Mechanical components
- 2.2 Dimensions
- 2.3.1 Cylinder capacity
- 2.3.8 Engine compartment
- 2.5.1 Chassis
- 2.5.2 Bodywork
- 2.5.3 Seat
- 2.5.5 Cockpit
- 2.7 Fuel tank

ARTICLE 252 (General prescriptions):

- 1.3 Magnesium
- 1.4 Conformity of the car
- 1.5 Damaged threads
- 2.1 Ground clearance
- 2.2 Ballast
- 3.1 Supercharging
- 3.2 Equivalence formula between reciprocating piston and rotary engines
- 3.3 Equivalence formula between reciprocating piston and turbine engines
- 3.4 Fuel injection
- 3.5 Equivalence formula between reciprocating piston engines and new types of engines

- 3.7 Indítási lehetőség a gépjárművön belül
- 4. Erőátvitel
- 5. Felfüggesztés
- 7.6 Veszélyes tárgyak
- 9.1 Üzemanyag
- 9.3 Levegő
- 10. Fékek

253. Fejezet (Biztonsági felszerelések) :

- 1. Veszélyes konstrukciók
- 2. Szabadon választható elemek
- 3. Vezetékek és szivattyúk (3.4 pont kivételével)
- 8.3 Az anyagokra vonatkozó előírások (J függelék 1993 után)
- 13. Központi áramköri megszakító
- 14. Az FIA által jóváhagyott biztonsági üzemanyagtartály
- 15. Tűzvédelem
- 17. Nyomásszabályzó szelepek

Továbbá ezeknek az autóknak meg kell felelniük a „A Rallycross és Autocross versenyautók technikai előírásai”

1.2, 1.3, 1.4, 2.1, 2.2, 2.3, 2.8, 3.13 pontjainak, továbbá az alábbi feltételeknek:

4.1 Hengerűrtartalom

A megengedett korrigált maximális hengerűrtartalom 4000 cm³ SuperBuggy-ban, 1600cm³ Buggy1600-ban, és 600 cm³ JuniorBuggy esetén.

4.2 Motorvédelem

Farmotorok esetén a motort kötelező egy csőburkolattal körbevédeni. Ez a csőburkolat teljesen vegye körül a motort, beleértve a kipufogót és annak kilépő nyílását is.

A burkolatot középpontján rögzíteni kell, ami történhet a jármű alsó részéhez, vagy a fő bukókerethez. A felhasznált csövek minimális vastagsága 1,5 mm.

A motor védőburkolata több, eltávolítható részből is állhat, de ebben az esetben, a csatlakoztatott csöveket hüvelyes kötéssel kell ellátni. Összeszerelésükhöz minimum két, egymáshoz viszonyítva 90 fokos szögben elforgatott, minimum 6 mm átmérőjű csavarkötés - egymástól legalább 30 mm távolságra - használható, a hüvely mindkét végén.

4.3 Oldalsó védelem

Méhsejt-szerkezetű kompozit elemeket kell tartalmaznia, amelyeket erősen rögzíteni kell egy acélcső vázszerkezethez a gépjármű mindkét oldalán.

Ennek a panelnek meg kell felelnie a J függelék 253-8.3.3 cikkelyében megadott anyagspecifikációnak a csövek méretei kivételével, amelyeknek legalább 30.0 x 2.0 mm-eseknek kell lenniük és ezt mindkét oldalon az autó fő vázszerkezetéhez, kell rögzíteni.

A kompozit panelek minimális vastagsága 15 mm és ezeket a csövek bármelyik oldalára fel lehet szerelni.

A védelem legszélső része a kerékagyak középpontjának magasságában helyezkedjen el, legalább a tengelytáv 60 %-nak megfelelő hosszban.

Oldalirányban, mindkét oldalon legalább az első és hátsó kerékabroncsok futófelületének középpontjait összekötő egyenesig kell érniük, de nem nyúlhatnak túl az egyenesen előrefelé álló első és hátsó kerekek külső széle közé húzott vonalon.

A karosszéria és a védőelemek közötti területet teljesen be kell burkolni.

4.4 Karosszéria

Az autocross autók együlékes, zárt karosszériás autók.

Véglegesen ki kell alakítani, nem lehet semmiképpen félig elkészült.

Nem tartalmazhat éles, kiugró hegyes részeket. A sarkok vagy szögletek minimális lekerekítési sugara 15 mm.

Maximális méretek:

- Szélesség: 2100 mm
- Hosszúság: 3900 mm

Elöl és oldalt kemény, nem átlátszó burkolattal kell rendelkeznie, amely védelmet nyújt a felcsapódó kövekkel szemben.

A burkolat legalább a kormánykerék középpontjának szintjéig emelkedik és magassága legalább 42 cm a vezetőülés rögzítési

- 3.7 Starting on board the vehicle
- 4. Transmission
- 5. Suspension
- 7.6 Dangerous objects
- 9.1 Fuel
- 9.3 Air
- 10. Brakes

ARTICLE 253 (Safety equipment):

- 1 Dangerous constructions
- 2 Optional devices
- 3 Lines and pumps (with the exception of Article 3.4)
- 8.3 Material specifications (App.J as from 1993)
- 13 Circuit breaker
- 14 FIA approved safety fuel tanks
- 15 Protection against fire
- 17 Pressure control valves

Moreover, these cars must comply with Articles 1.2, 1.3, 1.4, 2.1, 2.2, 2.3, 2.8 and 3.13 of the "Technical Regulations for Rallycross and Autocross cars", and with the following:

4.1 Cylinder capacity

The maximum corrected cylinder capacity is 4000 cm³ for SuperBuggy, 1600 cm³ for Buggy1600 and 600 cm³ for JuniorBuggy.

4.2 Engine protection

A protective hoop is obligatory for rear-engines.

The rear part of this hoop must entirely envelop the engine including the exhaust and its outlet.

This hoop must be braced in its centre.

This may be connected to the underneath of the vehicle or to the main roll bar. The tubes used will have a minimum wall thickness of 1.5 mm.

The protective hoop for the engine may be in several detachable parts, but in this case the joined tubes must be sleeved and the assembly effected by a bolt on each end of the sleeve, positioned at 90° to one another, separated by at least 30 mm.

The diameter of the bolts to be used is at least 6 mm.

4.3 Lateral protection

This will consist of composite honeycomb structures solidly attached to steel tube structures on each side of the car.

These tube structures must conform to the material specifications given in Article 253-8.3.3 of Appendix J, with the exception of the dimensions of the tubes, which must measure at least 30 x 2 mm.

These structures must be fixed to the main structure of the car.

The minimum thickness of the composite panels is 15 mm, and they may be mounted on either side of the tubes.

The outermost part of the protection shall be situated at the level of the centre of the wheel hubs, over a minimum length of 60 % of the wheelbase.

This protection shall extend outwards on both sides at least as far as the vertical planes passing through the middle of the foremost part of the rear tyres and through the middle of the rearmost part of the front tyres, but not further than the vertical planes passing through the outside of the foremost part of the rear tyres and through the outside of the rearmost part of the front tyres.

The space between this protection and the bodywork must be entirely closed.

4.4 Bodywork

Autocross single-seaters are cars with closed bodywork.

This must be impeccably finished, in no way of a makeshift nature.

It must not have any sharp angles or sharp-edged or pointed parts, and angles or corners must be rounded with a radius of not less than 15 mm.

The maximum dimensions are:

- Width: 2100 mm
- Length: 3900 mm

At the front and at the sides there must be hard, opaque bodywork providing protection against stones.

At the front, this bodywork must rise at least to the level of the centre of the steering wheel, and its height must not be less than

szintjéhez képest.
Az oldalsó burkolat magassága nem lehet kevesebb, mint 42 cm a vezetőülés rögzítési szintjéhez képest.

A meghajtáshoz szükséges valamennyi mechanikai elemet (motor, erőátvitel) a karosszériának vagy a sárvédőknek le kell fednie.

Merev, erős és átlátszatlan karosszériaburkolattal kell borítani valamennyi motoralkatrészt fentről nézve. A motor oldalai fedetlenül hagyhatók. A felhasznált lemezek 10 mm-nél vastagabbak nem lehetnek.

A gépjármű mindkét oldalán külső visszapillantó tükörnek kell lennie. A visszapillantó tükrök tükrözési felülete nem lehet 90 cm²-nél kisebb, és be lehessen illeszteni e felületbe egy olyan négyzetet, amelynek oldalai 6 cm-esek.

4.5 Vezetőfülke

A vezetőfülke szélessége, 50 cm-rel az ülés leghátsó pontjától előre, vízszintes síkban, nem lehet kevesebb 60 cm-nél.

A vezetőfülke részei, vagy a vezetőfülkében elhelyezett részegységek nem tartalmazhatnak éles vagy hegyes részeket. Külön figyelmet kell fordítani minden olyan kiszögéls megszüntetésére, amely a versenyző sérülését okozhatja.

A bukóketrec főívének és mellső tartóívének felső részét összekötő vonalnak legalább 5 cm-rel a versenyző sisakja felett kell haladnia, amikor a versenyző normál vezetési helyzetben bekapcsolt biztonsági övvel az ülésben ül.

A versenyző felett merev tetőlemez alkalmazása kötelező. A vezetőfülke közvetlen környezetében elhelyezett, bármilyen erőátviteli tengely-csatlakozást legalább 25 cm hosszúságban min. 3 mm vastag acéllemezzel kell körbevenni - amelyet biztonságosan az alvázhhoz kell rögzíteni, úgy, hogy a tengelycsatlakozó meghibásodása esetén a tengely ne ütődhesen a talajhoz, vagy ne kerülhessen a vezetőfülkébe.

Semmilyen mechanikai rész nem helyezhető el a vezetőfülkében, a gépjármű vezetéséhez szükséges vezérlőelemeken kívül.

A vezetőfülke mindkét oldalsó nyílását a következő védelemmel kell ellátni:

Az oldalsó nyílásokat teljesen le kell zárni úgy, hogy azokon a versenyző keze vagy a karja nem hatolhat át. A kialakítás lehet:

- vagy max. 6 x 6 cm-es szemekből álló háló min. 3 mm vastag szálból készítve, vagy 10 mm x 10 mm és 25 mm x 25 mm között bármilyen méretű szemekből álló háló, minimum 1 mm vastagságú szálból készítve.

Ezt a hálót állandó jelleggel a tetőn kell rögzíteni, míg alul gyorsan eltávolíthatónak kell lennie, belülről és kívülről egyaránt;

- vagy max. 6 x 6 cm-es szemekből font drótháló min. 2 mm vastagságú drótból, vagy 10 mm x 10 mm és 25 mm x 25 mm között bármilyen méretű szemekből álló háló, minimum 1 mm vastagságú fémhuzalból készítve.

A rácsozatot 2 db zsanérral kell rögzíteni a felső részén, és gyorskioldó szerkezettel kell ellátni alul, ami a gépjárművön kívülről is hozzáférhető (e célból egy nyílás kiképezhető), lehetővé téve a háló fellendítését.

- vagy legalább 5 mm vastag polikarbonátból készült oldalablak.

4.6 Tömeg

A gépjármű tömegének a versenyző nélkül, (folyadékok szintje annyi amennyi a mérés pillanatában az autóban van) a verseny teljes időtartama alatt meg kell felelnie az alábbi táblázatnak, a hengerek számának, a szívás vagy feltöltés és az erőátviteli rendszer típusának megfelelően:

Henger űrtartalom	2WD	4wd 4henger szívó	4wd-6hen +	4wd-8 vagy több hen +
600 cm ³	300 kg	350 kg	-	-
1.300 cm ³	420 kg	470 kg	-	-
1.600 cm ³	450 kg	500 kg	550 kg	600 kg
2.000 cm ³	500 kg	550 kg	600 kg	650 kg
2.500 cm ³	550 kg	600 kg	650 kg	700 kg
3.000 cm ³	575 kg	625 kg	675 kg	725 kg
3.500 cm ³	600 kg	650 kg	700 kg	750 kg
4.000 cm ³	625 kg	675 kg	725 kg	775 kg

42 cm measured from the driver's seat mounting.
The height of the side bodywork must not be less than 42 cm, measured in relation to the plane passing through the driver's seat mounting.

All mechanical elements necessary for propulsion (engine, transmission) must be covered by the bodywork or mudguards.

Seen from above, all parts of the engine must be covered by sturdy, hard and opaque bodywork; the sides of the engine may be left uncovered. The panels used must not be more than 10 mm thick.

An external rear-view mirror must be present on each side of the car. The reflecting surface of each of these rear-view mirrors must not be less than 90 cm², and it must be possible to fit into this surface a square with sides measuring 6 cm.

4.5 Cockpit

The width of the cockpit, maintained over 50 cm from the most rearward point of the seat in a horizontal plane towards the front, shall not be less than 60 cm.

No part of the cockpit, or situated in the cockpit, may have sharp or pointed parts.

Particular care must be taken to avoid any protrusion which could injure the driver.

The two safety rollbars must be high enough for a line extended from the top of the main rollbar to the top of the front rollbar to pass at least 5 cm over the top of the driver's helmet when he is seated normally in the car with his helmet on and his safety harness fastened.

A rigid roof panel above the driver is mandatory.

Any transmission shaft joint situated beneath the floor of the cockpit must be enveloped by a band of mild steel at least 3 mm thick over a length of at least 25 cm, securely fixed to the chassis, in order to prevent the shaft from penetrating the cockpit or hitting the ground in case of failure of the joint.

No mechanical part other than the controls necessary for driving the vehicle may be situated in the cockpit.

It is obligatory that lateral protection be provided as follows for the two side openings of the cockpit:

These openings must be closed completely to prevent the passage of a hand or arm. This closing must be effected:

- either by netting with a mesh of 6 cm x 6 cm made from cords of at least 3 mm in diameter, or with a mesh of between 10 mm x 10 mm and 25 mm x 25 mm, the minimum diameter of the cord of which the mesh is formed being 1 mm.

This netting is to be fixed permanently at the top and rapidly detachable at the bottom from inside or outside;

- or by a wire grille with a maximum mesh of 6 cm x 6 cm, the wire being at least 2 mm in diameter, or with a mesh of between 10 mm x 10 mm and 25 mm x 25 mm, the minimum diameter of the cord of which the mesh is formed being 1 mm.

This grille is to be attached by two hinges at the top and having an external quick release device at the bottom, also accessible from inside the car (an opening may be made for this purpose), allowing the grille to be swung upwards to a vertical position.

- or by side windows made from polycarbonate, of a minimum thickness of 5 mm.

4.6 Weight

The weight of the vehicle, without the driver on board and with the fluids remaining at the moment at which the measurement is taken, must at all times during the event comply with the following scale of minimum weights according to the cylinder capacity, the number of cylinders, the type of engine and the type of transmission:

Cylinder Capacity	2WD	4WD-4cyl norm.asp.	4WD-6cyl +	4WD-8cyl and over +
600 cm ³	300 kg	350 kg	-	-
1,300 cm ³	420 kg	470 kg	-	-
1,600 cm ³	450 kg	500 kg	550 kg	600 kg
2,000 cm ³	500 kg	550 kg	600 kg	650 kg
2,500 cm ³	550 kg	600 kg	650 kg	700 kg
3,000 cm ³	575 kg	625 kg	675 kg	725 kg
3,500 cm ³	600 kg	650 kg	700 kg	750 kg
4,000 cm ³	625 kg	675 kg	725 kg	775 kg

4.7 Tűzálló válaszfal

Egy fémből készült tűzálló és folyadékot át nem eresztő válaszfalat kell rögzíteni az autó padlózatához és a bukókeret két hátsó, felfelé menő csővéhez. Ennek a bukókeret teljes szélességére ki kell terjednie. Felső részének legalább 50 cm-re kell lennie a padlózat felett.

A padlózatnak zártnak kell lennie.

4.8 Sárvédők

Ezeket szilárdan kell rögzíteni.

Védelmet kell biztosítani a kerekek felett úgy, hogy azokat kerületük legalább harmadrészen takarniuk kell a teljes abroncs szélességben, és hátrafelé legalább 5 cm-rel kell a tengelyvonal alá nyúlniuk.

Olyan autókön, ahol a sárvédők részben, vagy teljes egészében a karosszéria részét képezik, a sárvédő, karosszéria, vagy maga a karosszéria egyedül is teljesítheti a fenti védelmi követelményeket.

A sárvédőkön lyukasított részek, vagy éles szélek nem lehetnek. Amennyiben a sárvédők megerősítése szükséges, ezt egy max. 10 mm-es átmérőjű acélrúddal, vagy 20 mm átmérőjű csővel lehet elvégezni.

Semmi esetre sem lehet a sárvédő megerősítése egy álcázott útköző.

4.9 Felfüggesztés

Aktív felfüggesztés használata tilos.

A tengelyeknek rugózottaknak kell lenniük. Az alvázhoz történő merev rögzítés nem engedélyezett.

4.10 Kormánymű

A rendszer tetszőleges.

A kormány eltávolítását gyorsan oldható rögzítéssel kell megoldani, mely megfelel az FIA J függelék 255-5.7.3.9 előírásainak.

4.11 Fojtószелеp

Kell legyen egy olyan biztonsági alkatrész, amely egy, a fojtószelepeken kívüli, rugó segítségével valamennyi fojtószelepet elzár a gázrudazat meghibásodása esetén.

Bármely eszköz használata (gázpedált kivéve) tilos mely lehetővé teszi a versenyző számára, hogy a gépjármű mozgása közben szabályozza a feltöltési nyomást vagy a feltöltési nyomást ellenőrző elektronikus vezérlőrendszert.

4.12 Üzemanyag-, olaj-, és hűtővíztartály

Ezeket tűzfalakkal el kell szigetelni a vezetőfülkétől, oly módon, hogy szivárgás, kilöttyenés vagy egy tartály meghibásodása esetén, a vezetőfülkébe ne juthasson be a folyadék. Ugyanez vonatkozik az üzemanyagtartályokra a motortér és a kipufogórendszer tekintetében.

Az üzemanyag-tartály feleljen meg az FIA J függelék 253-14. pontjának és az ülés mögött helyezkedjen el, ha oldalról nézzük. A tartályt egy megfelelően védett helyre kell felszerelni, és az autóhoz szorosan rögzíteni kell.

Nem helyezhető el a vezetőfülkében, és attól tűzfalal kell elválasztani.

Az üzemanyag-tartályt a motortól és a kipufogótól legalább 40 cm távolságban kell elhelyezni, hacsak nincs elszigetelve a hengerftől és a kipufogórendszerrel egy szivárgásmentes nem gyúlékony tűzfalal.

A töltőnyílás sapkáknak szivárgásmenteseknek kell lenniük, és nem nyúlhatnak túl a karosszérián.

Az üzemanyag-tartály maximális térfogata 20 liter lehet.

4.13 Dinamók, generátorok, akkumulátorok

Eltávolíthatók, de minden autót egy teljesen feltöltött akkumulátorral kell ellátni.

Bármely külső energiaforrás motorindításra történő felhasználása, akár a rajtrácson, akár verseny közben tilos.

4.14 Üzemanyag-vezetékek és szivattyúk

Üzemanyag-, olaj- és fékvezetékek külsőleg védendőek mindenféle mechanikai sérüléssel szemben (kövek, korrózió, mechanikai törések stb.), valamint az üzemanyag vezetékek, ha azok az utastéren belül vannak vezetve tűzveszély ellen is védendőek.

4.7 Fire-proof bulkhead

A metallic fire-proof, flame-proof and liquid-tight bulkhead must be fixed to the floor of the car and to the two rear uprights of the rollover structure. It must extend over the whole width of the rollbar; its upper edge will be at least 50 cm from the floor.

The floor will be closed.

4.8 Mudguards

They must be firmly fixed.

The mudguards must project over the wheels, and provide efficient covering of at least one third of their circumference and at least the entire width of the tyre, and descend towards the rear to at least 5 cm below the axis of the wheels.

In those cars where the mudguards form part of the bodywork or are entirely or partly overhung by parts of the bodywork, the mudguards-body combination or the body alone shall nevertheless meet the above-mentioned protection requirements.

Mudguards must have no perforations or sharp angles.

Should it be necessary to reinforce the mudguards, this may be done with iron rod of 10 mm maximum diameter, or with tubing with a maximum diameter of 20 mm.

Under no circumstances may the mudguard reinforcement be used as a pretext for the construction of crash bars.

4.9 Suspension

The use of active suspension is forbidden.

The axles must be sprung. The mounting of axles directly onto the chassis is not allowed.

4.10 Steering

The system is free.

The steering wheel must be fitted with a quick release mechanism in compliance with Article 255-5.7.3.9 of Appendix J.

4.11 Throttle

There shall be a positive means of closing the throttle in the event of failure of the throttle linkage, by means of an external spring operating on each throttle spindle or slide.

Cars must not be equipped with any device which allows the boost pressure, or the electronic management system controlling the boost pressure, to be adjusted by the driver while the car is in motion (except the throttle pedal).

4.12 Fuel, oil and cooling water tanks

They shall be isolated from the driving compartment by means of bulkheads so that in the case of spillage, leakage or failure of a tank, no liquid will pass into the driving compartment. The same applies to the fuel tanks vis-à-vis the engine compartment and exhaust system.

The fuel tank must be in compliance with Article 253-14 of Appendix J and be situated behind the seat in side view.

It must be mounted in a sufficiently protected location and be firmly attached to the car.

It must not be in the driver's compartment, and must be separated from it by a fire-wall.

Unless the fuel tank is isolated from the engine and the exhaust by a leak-proof, non-inflammable bulkhead, this tank must be situated at least 40 cm away from the cylinder head and the exhaust system.

The filler caps of this fuel tank must be leak proof and must not protrude beyond the bodywork.

The capacity of the fuel tank must not exceed 20 litres.

4.13 Dynamos, alternators, batteries

Dynamos and alternators may be removed, but each car must have a fully charged battery.

The use of any outside source of energy to start the engine of the car on the grid or during a race is forbidden.

4.14 Fuel lines and pumps

Fuel lines, oil lines and brake lines must be protected externally against any risk of deterioration (stones, corrosion, mechanical breakages, etc.), and inside the cockpit, as far as the fuel circuit is concerned, against all risks of fire.

A vezetőlükében lévő vezetéseken nem lehetnek csatlakozók.

Automatikus üzemanyag-elzáró:

Minden, a motor felé üzemanyagot szállító vezeték automatikus elzáró szeleppel ajánlott ellátni, melyeket közvetlenül az üzemanyag-tartályon kell elhelyezni. A szelepeknek minden, nyomás alatt lévő üzemanyag

vezeték automatikusan el kell zárniuk, ha az üzemanyag-ellátó rendszer bármelyik vezetése elszakad, vagy szivárog.

A szellőző vezetéseket fel kell szerelni egy gravitációs visszacsapó szeleppel.

Az üzemanyag szivattyú(k) csak a motor működésekor és az indítási folyamat alatt működhetnek.

4.15 Kerekek és gumibroncsok

A maximális megengedett keréktárcsa átmérő 18 coll.

A kifejezetten mezőgazdasági célokra készült, vagy korlátozott sebességgel történő használatra megjelölt gumibroncsok alkalmazása tilos.

Ha nem acélból készült kerekeket alkalmaznak, a nevezőnek okmányokkal kell igazolnia, hogy a keréktárcsák sorozatgyártású autókhoz készültek akár eredeti, akár kívánságra kapható tartozékként.

Házilagos gyártású keréktárcsák használata tilos.

A teljes kereket (teljes kerék = tárcsa + perem + felfújt gumibroncs) bármikor mérve, annak bele kell férnie egy U alakú idomszerbe, amelynek névleges mérete 250 mm, a mérést a gumibroncs talajjal nem érintkező részén kell elvégezni.

Ikerkerekek használata és a kerekek láncsal való felszerelése tilos.

A szöges abroncsok használata tilos.

Bütykös futófelületű vagy gumitűskés gumibroncsok használata csak akkor engedélyezett, ha a felügyelő testület úgy dönt, mert az időjárási viszonyok nem megfelelőek és veszélyeztetik a verseny eredményes lebonyolítását.

A következő feltételeknek megfelelő gumibroncsok nem tekintendők bütykös futófelületű, vagy gumitűskés gumibroncsnak:

- a futófelület egyetlen árka sem haladja meg a 15 mm-t hossz- és keresztirányban mérve egyaránt, kör alakú vagy ovális mintaelemek (bütykök) esetén az árkokat azok érintői között kell mérni,

- az árkok mélysége nem haladhatja meg a 15 mm-t kivéve a gumibroncs futófelületének szélső 30 mm-es sávját, de a bütykök itt sem nyúlhatnak túl a gumibroncs oldalán.

Pótkerék szállítása tilos.

4.16 Rögzítőfék

Kötelező; hatásosnak kell lennie, és egyszerre kell hatnia egy tengely két kerekére.

4.17 Hátsó világítás és féklámpák

Hátsó lámpa

Valamennyi gépjárműnek hátrafelé álló ködlámpa típusú, piros színű legalább 21 W teljesítményű, hátulról tisztán látható lámpával kell rendelkeznie. Ezt a lámpát legalább 1,15 m, legfeljebb azonban 1,5 m magasságban a talaj felett kell felszerelni, és a versenyző a kormányánál ülve legyen képes bekapcsolni.

A LED-del felszerelt hátsó lámpák engedélyezettek (lásd FIA 19. Technikai lista).

Féklámpák:

Minden autót minimum 2 db piros fényű ködlámpa típusú hátsó lámpával kell felszerelni (min. megvilágított terület: 60 cm², az egyes izzók min. 15 W teljesítményűek) vagy 2 db az FIA által elfogadott (19. számú technikai lista) esőlámpával, amelyeknek az autó fékrendszerének működtetésekor kell világítaniuk. A hátsó lámpákat nem szabad a földtől 1500 mm-nél magasabbra, 1000 mm-nél alacsonyabbra felszerelni, és hátulról tisztán láthatónak kell lenniük.

4.18 Rajtszám

Az autó mindkét oldalán és a tetőlemezre vagy a motorháztetőre szerelt panel mindkét oldalán el kell helyezni.

Az autónak nem szabad más olyan számokat viselnie, amelyek ezzel összetéveszthetők.

There must be no connections on the lines situated in the cockpit.

Automatic fuel-flow cut-off:

It is recommended that all fuel feed pipes going to the engine be provided with automatic cut-off valves located directly on the fuel tank which automatically close all the fuel lines under pressure if one of these lines in the fuel system is fractured or leaks.

The vent lines should also be fitted with a gravity activated roll-over valve.

All the fuel pumps must operate only when the engine is running, or during the starting process.

4.15 Wheels and tyres

The maximum diameter permitted for wheels is 18 inches.

Tyres manufactured specifically for agricultural use or marked for use at limited speeds are prohibited.

If wheels made from a material other than steel are used, the competitor must provide documentary evidence that these wheels have been supplied for a series production car either as original equipment or as alternative equipment.

Home-made constructions are prohibited.

The complete wheel (flange + rim + inflated tyre) must always fit inside a U-shaped gauge of which the extremities are 250 mm apart, the measurement to be made on an unloaded part of the tyre.

Twin wheels and wheels fitted with chains are forbidden.

Studded tyres are forbidden.

Tyres fitted with "knobby" treads or rubber studs are not permitted unless by decision of the stewards of the meeting when the weather conditions are unfavourable and thus compromise the good running of the race.

Tyres with the following characteristics are not considered as "knobby" or with rubber studs:

- no gap between two blocks measured perpendicularly or parallel to the tread may exceed 15 mm.

In the case of wear or tear of the corners, the measurement will be taken at the base of the block. In the case of circular or oval blocks, the measurement is taken at the tangent of the blocks;

- the depth of the tread may not exceed 15 mm.

These measurements do not apply over a width of 30 mm at the edge on each side of the tread, but the blocks may not extend beyond the vertical plane of the tyre walls.

Spare wheels are prohibited.

4.16 Parking brake

Obligatory; it must be efficient and simultaneously control the two front wheels or the two rear wheels.

4.17 Rear and Brake light

Rear light :

Each car must be fitted with one red rear light of the fog lamp type (bulb of minimum 21 watts), clearly visible from the rear. It must be positioned between 1500 mm and 1150 mm above ground level.

It must be possible for the driver sitting at his steering wheel to switch it on.

Rear lights equipped with LED are authorised (See FIA Technical List 19).

Brake light :

Each car will be fitted with a minimum of two red rear lights of the fog lamp type (minimum illuminated area of each light: 60cm²; bulbs of minimum 15 watts each) or with two rain lights approved by the FIA (Technical List n°19) working whenever the brakes are on. They must be positioned between 1000 mm and 1500 mm above ground level and must be visible from the rear.

4.18 Competition number

This must be displayed once on each side of the car and on each side of a panel on the roof or on the engine bonnet.

The car must bear no other number likely to be confused with it.

A tetőn elhelyezett rajtszámot fixen kell rögzíteni egy függőleges tartón, amelynek éles sarkai nincsenek, és egyvonalban kell lennie az autó hossz tengelyével. A lemez mérete 24 x 35 cm. A rajtszám 18 cm magas és vonalvastagsága 4 cm.

4.19 Szélvédő

Ragasztott üvegből, vagy legalább polikarbonát műanyagból kell készíteni, az ablakoknak biztonsági üvegből vagy műanyagból kell lennie.

Műanyag esetén minimum 5mm vastagnak kell lennie.

A gépjárműveknek el kell utasítaniuk az olyan gépjárműveket, amelyeknek rétegelt szélvédői oly mértékben károsodtak, hogy az a kilátást akadályozza, és fennáll annak a valószínűsége, hogy – az esemény során - további törést szenvednek.

Fóliázás, matricázás illetve festés nem engedélyezett, kivéve a Sportszabály 17. fejezet 211. pontjában foglaltakat.

A szintetikus anyagból készült szélvédők nem lehetnek színezettek.

A szélvédő helyettesíthető egy olyan fémrácsozattal is, amely a szélvédő nyílást teljesen beborítja. A rácsnyílások minimális mérete 10 x 10 mm, a maximális mérete 25 x 25 mm, és a dróttávolság minimum 1 mm.

Ha szélvédőt nem használnak, akkor egy „TELJESEN ZÁRT” sisak használata (napellenzővel) kötelező, különben a rajtengedély felfüggesztésre kerül.

A ragasztott szélvédőüvegekkel, vagy a fentebb leírtak szerint engedélyezett fémhálószerű rendeltetű gépjárművekben, átlátszó álarc, vagy motorkerékpáros típusú szemüveg viselése kötelező.

A szélvédőn 64 cm²-t meg nem haladó összterületű nyílások kiképezhetők.

4.20 Biztonsági bukóketrec

Ez kötelező és feleljen meg a 283.8.1., 8.2., és 8.3. pontoknak.

Homologizáció dátumának referenciaként az FIA technical passport első kiállításának idejét kell tekinteni.

Mindazonáltal az 1995. 01. 01. előtt épített autók esetén a ketrecet alkotó csövek minimális mérete: 38,0 x 2,5 mm vagy 40,0 x 2,0 mm, a 253.8.1., 8.2. és 8.3. cikkelyeknek megfelelően.

4.21 Sárfogó lapok

A meghajtott kerekek mögé sárfogó lapok felszerelése kötelező és ezeknek legalább 5 mm vastagságú rugalmas anyagból kell készülniük.

A sárfogó lapok alsó széle nem lehet 5 cm-rel magasabban a talaj felett és legalább a kerék szélességét be kell fedniük, de nem lehetnek több mint 5 cm-rel szélesebbek annál.

A hátsó kerekek előtti transzverzális sárfogó kivételével, ami a motort védi, bármiféle más sárfogó, vagy védelem az autó alatt tilos.

4.22 A vezetőülés

Egy teljes, az FIA által homologizált ülés ajánlott (8855/1999 vagy 8862/2009 szabvány). Ezen az ülésen semmilyen változtatást nem lehet végezni.

Az FIA 8855/1999 szabványnak megfelelő ülések használati ideje 5 év a gyártási címkén feltüntetett dátumtól számítva.

A gyártó ezt további két évvel külön címkével hosszabbíthatja meg.

Az FIA 8862/2009 szabványnak megfelelő ülések használati ideje 10 év a gyártás évétől számítva.

Az FIA által nem homologizált ülésen nyílás készíthető, hogy lehetővé tegyék a biztonsági öv vállpántjainak az ülésen történő átvezetését. A pántok felszerelését a 253-61 számú ábra figyelembevételével kell elvégezni.

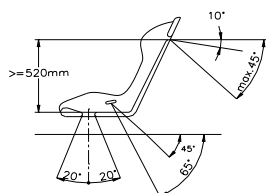

The roof number must be permanently fixed on a vertical support, 24 cm x 35 cm, with no sharp edges and must be positioned along the longitudinal axis of the car. The number must be 18 cm high and the strokes forming it must be 4 cm thick.

4.19 Windscreen

Must be of laminated glass or of a polycarbonate, and the windows must be of safety glass or plastic.

If of plastic, the thickness shall not be less than 5 mm.

Cars with laminated windscreens which are damaged to such an extent that visibility is seriously impaired or that there is a likelihood of their breaking further during the event, will be rejected.

Films, stickers and spraying are not allowed, except those authorised by the sporting code chapter 17, Article 211.

Synthetic screens must not be tinted.

The windscreen may be replaced, or protected, by a metal grille covering the entire surface of the windscreen opening. The mesh size shall be between 10 mm x 10 mm and 25 mm x 25 mm, and the minimum diameter of the wire of which the mesh is formed shall be 1 mm.

In the event of absence of a windscreen, the wearing of a full face helmet with a visor is compulsory, otherwise the vehicle shall not be admitted to the start.

In cars which have a laminated glass windscreen or which have the metal grille defined above and no polycarbonate windscreen, motorcycle type goggles or a visor fitted on the helmet must be worn by the driver.

Apertures of a total area not exceeding 64 cm² may be made in the windscreen.

4.20 Safety cage

It is obligatory and must comply with Articles 283.8-1, 8.2 and 8.3.

The reference to the date of homologation must be understood as the date on which the FIA technical passport was first issued.

Nevertheless, for cars built before 01.01.1995, in accordance with Articles 253-8.1, 8.2, 8.3, the minimum dimensions of the tubes making up the cage are 38 x 2.5 mm or 40 x 2 mm.

4.21 Mudflaps

It is obligatory to fix mudflaps behind the driven wheels, made of a flexible material and with a minimum thickness of 5 mm.

The mudflaps must be situated no more than 5 cm above the ground and cover at least the whole width of the complete wheel and must not exceed this width by more than 5 cm.

With the exception of a transverse mudflap in front of the rear wheels, to protect the engine, any other system of mudflaps or protection under the car is forbidden.

4.22 Driver's seat

A complete, FIA-homologated seat is recommended (8855/1999 or 8862/2009 standards). This seat may not be modified in any way.

For seats in compliance with 8855/1999 FIA standard, the limit for use is 5 years from the date of manufacture indicated on the mandatory label.

An extension of 2 further years may be authorised by the manufacturer and must be indicated by an additional label.

For seats in compliance with 8862/2009 FIA standard, the limit for use is 10 years from the year of manufacture.

A seat which has not been homologated by the FIA may be pierced to allow straps to be passed through it. These straps must comply with the traction angles shown in Drawing 253-61.

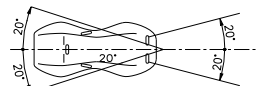

253-61

A nyílással ellátott ülésvezeték ezután úgy kell megerősíteni, hogy az legalább az eredeti szilárdságot megtartsa. A nyílást borítással kell ellátni, hogy védje a pántokat az elhasználódás veszélyétől.

A vezetőülést biztonságosan kell rögzíteni. Ha sínre szerelt, vagy ha állítható háttámlával rendelkezik, akkor pótlólagosan meg kell erősíteni oly módon, hogy teljesen merev és mozdíthatatlan legyen. Az ülésnek fej támlával kell rendelkeznie.

A fej támla méretezése olyan legyen, hogy a vezető feje ne szorulhasson be a bukócső és a fej támla közé.

4.23 Erőátvitel

Bármilyen érzékelő, kapcsoló vagy elektromos vezeték a négy keréken, a sebességváltón, az első, középső vagy hátsó differenciálművön tilos.

Kipörgésgátló használata tilos.

Elektronikus, pneumatikus vagy hidraulikus vezérlésű differenciálművek használata tilos.

Minden autót olyan sebességváltóval kell ellátni, amely rendelkezik hátrameneti fokozattal, melynek működőképesnek kell lennie mikor az autó a versenyen elrajtol, és a sofőrnek tudni kell működtetni, mikor az autóban a helyén ül.

ARTICLE 5 : TOURINGAUTOCROSS AUTOK TECHNIKAI ELOIRASAI

Ezen járműveknek meg kell felelniük a rallycross SuperCars autókra vonatkozó előírásoknak, a következő kivételekkel 1.5.1 és 1.5.2:

5.1 Meghatározások

Az autókna mereven zárt, nem felnyitható tetejű modelleknek kell lenniük.

Az A csoportban homologizált (kivéve a Kit Car és World Rally Car) vagy SuperCarsban és a J függelék A csoport előírásainak megfelelő autók (251- 255. cikkelyek), ahol az alábbi módosítások megengedettek.

Azon gépkocsik használata melyek nem rendelkeznek FIA homologizációval, de sorozatgyártmányok, és az Európai Közösségben, elismert kereskedelmi hálózaton keresztül rendszeres kereskedelmi forgalomban vannak, elfogadható.

Ezeket a modelleket egy FIA listán fel fogják tüntetni.

A kérvényező személy feladata, hogy egy modell megfelelőségének bizonyításához szükséges anyagokat biztosítsa. A kérvényező személynek beadványát a saját ASN-jén keresztül kell az FIA-hoz benyújtania.

Ahhoz, hogy egy modell megfelelőnek minősüljön és felkerüljön erre a listára a következőknek kell teljesülnie:

- Modellnek négyülésesnek kell lennie és az utastér méreteinek meg kell felelnie az FIA A csoportra vonatkozó Homologizációs szabályok 2.3 pontjának.

- A modell kocsiszekrénye/karosszériája –beleértve az ajtókat is – acélból legyen, vagy olyan anyagból melyet nagy mennyiségben állítanak elő és az FIA is jóváhagyta.

- A modellnek egy EU ország közúti alkalmassági bizonyítványával kell rendelkeznie, a vonatkozó igazoló okiratokat ezen homologizációs eljáráshoz mellékelni kell.

Az FIA J függelék 279.cikkely SuperCars autókra vonatkozó szabályoknak megfelelő autók elfogadottak.

Ezekon kívül az autókna meg kell felelniük az Autocross és Rallycross autókra vonatkozó technikai előírások következő pontjainak: 1.2; 1.3; 1.4; 1.5; 2.1; 2.2; 2.3; 2.4; 2.5; 2.6; 2.7; 2.8; 2.9; 2.10; 2.11; 2.12; 2.13; 2.14 és 3.13.

5.2 Minimális tömeg

A versenyautók minimális tömege a versenyző és teljes felszerelése nélkül, a méréskor benne lévő folyadékokkal, a verseny bármely pillanatában a hengerűrtartalom függvényében nem lehet kevesebb, mint az alábbi táblázatban foglaltak :

1000 cm ³ -ig:	670 kg
nagyobb mint 1000 kevesebb mint 1400 cm ³ :	760 kg
nagyobb mint 1400 kevesebb mint 1600 cm ³ :	850 kg
nagyobb mint 1600 kevesebb mint 2000 cm ³ :	930 kg
nagyobb mint 2000 kevesebb mint 2500 cm ³ :	1030 kg
nagyobb mint 2500 kevesebb mint 3000 cm ³ :	1110 kg
nagyobb mint 3000 kevesebb mint 3500 cm ³ :	1200 kg
nagyobb mint 3500 kevesebb mint 4000 cm ³ :	1280 kg
nagyobb mint 4000 kevesebb mint 4500 cm ³ :	1370 kg

The shell of the seat must then be reinforced locally so that it at least retains its original resistance, and the trim must protect the straps from any risk of deterioration.

The seat must be securely fixed; if it is mounted on rails, or if it has an adjustable back rest, it must be additionally secured so as to be absolutely immovable and rigid. The seat shall include a headrest.

The dimensions of the headrest shall be such that the driver's head cannot be trapped between the rollbar and the headrest.

4.23 Transmission

Any sensor, contact switch or electric wire on the four wheels, gearbox or front, middle or rear differentials is forbidden.

Traction control is prohibited

Differentials with electronic, pneumatic or hydraulic slip control are forbidden.

All cars must be fitted with a gearbox including a reverse gear which must be in working order when the car starts the event, and be able to be operated by the driver when he is normally seated.

ARTICLE 5 : PRESCRIPTIONS FOR TOURINGAUTOCROSS

These cars must comply with the regulations for SuperCars in Rallycross, with the following exceptions: 1.5.1 and 1.5.2.

5.1 Definition

Cars must be rigidly-closed non-convertible models.

Homologated in Group A (kit-car and world rally car excluded) or in Super Cars and conforming to Appendix J Group A (Articles 251 to 255); the modifications listed in the Article below are permitted.

Cars not homologated with the FIA but produced in series and regularly on sale in the EEC through a recognised commercial network are also eligible.

These models will feature on a list drawn up by the FIA.

It will be up to the applicant to supply the elements necessary for proving the eligibility of a model. The application will be submitted to the FIA for approval through the applicant's ASN.

In order to approve the addition of a model to this list, it must be confirmed that:

- the model has 4 seats with cockpit dimensions in conformity with Article 2.3 of the homologation regulations for Group A;

- the model has bodywork/bodyshell, including doors, in steel, or in any material produced in large quantities and approved by the FIA;

- the model has been granted a road-type approval from an EEC country, the explanatory documents relating to this homologation being supplied.

Cars in compliance with the Appendix J Article 279 for Super Cars are allowed.

Moreover, these cars must comply with Articles 1.2;1.3;1.4;1.5; 2.1; 2.2; 2.3; 2.4; 2.5; 2.6; 2.7; 2.8; 2.9; 2.10; 2.11; 2.12; 2.13; 2.14 and 3.13 of the "Technical Regulations for Rallycross and Autocross cars" and with the following:

5.2 Minimum weight

The minimum weight of the vehicle, without the driver on board wearing his/her full racing apparel, and with the fluids remaining at the moment at which the measurement is taken, must at all times during the event comply with following scale of minimum weights according to the cylinder capacity:

up to 1000 cm ³ :	670 kg
over 1000 and up to 1400 cm ³ :	760 kg
over 1400 and up to 1600 cm ³ :	850 kg
over 1600 and up to 2000 cm ³ :	930 kg
over 2000 and up to 2500 cm ³ :	1030kg
over 2500 and up to 3000 cm ³ :	1110kg
over 3000 and up to 3500 cm ³ :	1200kg
over 3500 and up to 4000 cm ³ :	1280kg
over 4000 and up to 4500 cm ³ :	1370kg

5.2.1) Karosszéria

Az eredeti karosszéria külső formáját meg kell tartani, kivéve a sárvédőket és a megengedett aerodinamikai eszközöket.

A díszcsíkok, öntvények stb. eltávolíthatók.

Ablaktörölők alkalmazása tetszőleges, de legalább egynek üzemképesnek kell lennie.

5.2.2) Karosszéria/Alváz

A karosszéria a 279-1. ábra alapján módosítható.

Minden mérést a homologizált karosszéria első és hátsó tengelyének középvonalához viszonyítva kell elvégezni.

A hozzáadott anyagoknak vas tartalmúnak és a karosszériához hegesztettnek kell lenniük.

A katalizátor elhelyezése céljából a központi alagútba egy bemélyedés készíthető a 279-2. ábrának megfelelően.

5.2.3) Ajtók, oldalborítás, motorház- és csomagtér tető

Ezek anyaga, a vezetőajtó kivételével, tetszőleges feltéve, hogy eredeti formája megmarad.

Az ajtók zsanérai és külső fogantyúi szabadon cserélhetők. Az eredeti zárok kicserélhetők, de az újaknak üzembiztosnak kell lenniük.

Az eredeti vezető felőli ajtót meg kell tartani, díszítőelemei azonban eltávolíthatók.

A hátsó ajtókat hegesztéssel rögzíteni lehet.

A motorház- és csomagtér tető zsanérai, valamint zárszerkezetük szabadon választható, de mindegyik ilyen karosszériaelemet 4 ponton rögzíteni kell, kívülről való nyitásokat lehetővé kell tenni.

Az eredeti zárelemeket el kell távolítani.

A motorháztetőn szellőzőnyílások alakíthatók ki feltéve, hogy ezek nem tesznek láthatóvá mechanikai alkatrészeket.

Minden esetben, a motorház- és csomagtér tetőknek csereszabatosnak kell lenniük az eredeti, homologizált darabokkal. Lehetőség van mind a négy ajtó ablakainak nyitószervezetének eltávolítására, vagy egy elektromos ablakemelő mechanikussal való cseréjére.

5.2.4) A vezetőfülke szellőzőnyílása

Engedélyezett egy vagy két szellőzőnyílás kialakítása az autó tetején az alábbiak szerint:

- maximális magasság 100 mm
 - az elmozdulás a tető első harmadában
 - zsanérok a hátsó élen
 - a teljes nyitási szélesség: 500 mm
- A fűtőrendszer kiserelhető.

5.2.5) Alsó védőlemez

Alsó védőlemez használata a 255-5.7.2.10 cikkelynek megfelelően engedélyezett, de ennek bármilyen az első kerék előtti meghosszabbítása tilos, kivéve, ha ez szigorúan a 255-5.7.2.10 pontban leírt alkatrészek alatt van.

5.2.6) Aerodinamikai elemek**5.2.6.1 Első aerodinamikai elem**

Szabadon választható anyagú és a formájú elem, amelyet a következők határolnak:

- az első kerekek tengelyén keresztülmenő függőleges sík és az ajtók nyílásának alsó szélén átmenő vízszintes sík (279-3. ábra);

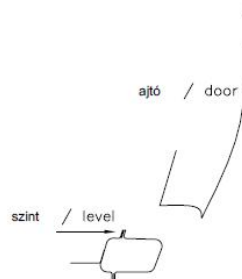
**5.2.1) Bodywork**

The original bodywork must be retained, except as concerns the wings and the aerodynamic devices allowed.

Trim strips, mouldings, etc., may be removed.

Windscreen wipers are free, but there must be at least one in working order.

5.2.2) Bodyshell / Chassis

The bodywork may be modified in accordance with Drawing 279.1

All the measurements will be taken in relation to the middle of the front and rear axles of the homologated bodywork.

The materials added must be ferrous and must be welded to the bodywork.

In order to install the catalytic converter, it is allowed to make a hollowing out in the central tunnel as described in Drawing 279.2.

5.2.3) Doors, side trim, bonnets and boot lids

Except for the driver's door, the material is free, provided that the original outside shape is retained.

Door hinges and outside door handles are free. The original locks may be replaced but the new ones must be efficient.

The original driver's door must be retained, but trim may be removed.

The rear doors may be sealed shut by welding.

The locking devices on the bonnet and boot lid, as well as the hinges, are free, but each lid must be fixed at four points, and opening from the outside must be possible.

The original closing systems must be removed.

Openings may be made in the bonnet for ventilation, provided that they do not allow mechanical components to be seen.

In all circumstances, the bonnets and boot lids must be interchangeable with the original homologated ones.

It is permitted to remove the window opening mechanisms from all four doors or replace electric winders with manual winders.

5.2.4) Cockpit ventilation openings

It is permitted to install one or two ventilation flaps in the roof of the car, in the following conditions:

- maximum height 100 mm
 - displacement contained within the front third of the roof
 - hinges on the rear edge
 - total maximum width of the openings: 500 mm
- The heating system may be removed.

5.2.5) Underbody protection

The use of underbody protection is authorised in accordance with Article 255-5.7.2.10, but any extension of this protection ahead of the front wheels is forbidden, unless it is situated strictly below one of the parts described in Article 255-5.7.2.10.

5.2.6) Aerodynamic device**5.2.6.1 Front aerodynamic device**

The material and shape are of free design, limited by:

- the vertical plane passing through the axis of the front wheels and the horizontal plane passing through the lowest point of the door opening (Drawing 279-3);

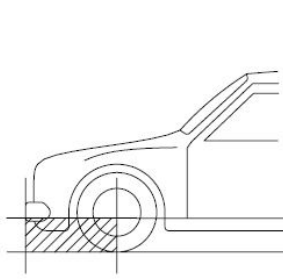

279-3

- a homologizált autó teljes hossza,
- előlről, függőlegesen nézve a homologizált autó lökhárítója.

A lökhárító anyagát meg kell tartani (a műanyagoknak műanyagoknak kell maradnia, beleértve a kompozit anyagokat is).

A lökhárító és az alváz közötti ütközési energiát elnyelő elemeket meg kell tartani.

- Az első lökhárító oldalsó része módosítható "Az A és B csoport homologizációs szabályai" 1. Pontjában leírt sárvédő meghatározás szerint.

- the overall length of the homologated car;
- to the front, the vertical projection of the bumper of the homologated car.

The material of the bumper must remain unchanged (plastic remaining plastic, including composite materials).

The safety elements allowing the absorption of impacts between the bumper and the chassis must be kept.

- Modification of the lateral part of the front bumper: according to the definition of the wing given by appendix 1 of the "Homologation Regulations for Group A and B Cars".

A lökhárítóban egy vagy több nyílás képezhető ki (az ajtók nyílásának alsó szélén áthaladó sík felett), de az így kialakított nyílások összes felülete nem lehet több 2500 cm²-nél.

Ezek a nyílások nem bonthatják meg a lökhárító szerkezeti egységét.

Az első aerodinamikai elemek vastagsága minimum 2 mm, maximum 5 mm lehet.

5.2.6.2 Hátsó aerodinamikai elem

A 279-4. ábrán feltüntetett maximális méreteket figyelembe kell venni.

One or more openings may be made in the bumper (the part situated above the plane passing through the lowest point of the door opening), but the total surface of openings in the front shield must be no more than 2500 cm².

These openings must not affect the structural integrity of the bumper.

The thickness of the front aerodynamic devices must be 2 mm minimum and 5 mm maximum.

5.2.6.2 Rear aerodynamic device

It must have the maximum dimensions defined in Drawing 279-4.

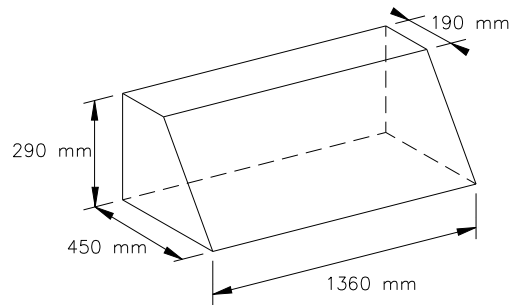

279-4

Ha a széria jármű nagyobb szárnyal van felszerelve, akkor is az ábrán látható méretek a mérvadók.

A végeinek a karosszériához kell csatlakozniuk, illetve azt az autó visszaillesztő tükrök nélküli előlnézetének teljesen magába kell foglalnia.

Az ábra szerinti test alapjának a legnagyobb méretet kell tekinteni. Az elemnek vízszintesen kell elhelyezkednie.

Továbbá ez a térfogat kiterjeszhető a hátsó aerodinamikai elem bármely pontján átmenő metszetre, amelyek nem haladhatják meg a 450 mm x 290 mm x 190 mm-es (az ábrán jelölt) méreteket, a rögzítéseket is beleértve.

Ezt az aerodinamikai elemet az autó előlnézetének és az autó felülnézetének magában kell foglalnia.

Az elemek vastagsága minimum 2 mm maximum 5 mm lehet.

5.2.7) Sárvédők

A "sárvédő" fogalmának meghatározása a J függelék 251-2.5.7 cikkelyének megfelelő.

A sárvédők anyaga és formája szabadon választható, a kerékburkoló ívek formáját azonban meg kell tartani.

Ez nem jelenti azt, hogy eredeti méreteiknek is változatlanul kell maradniuk.

Minden kiegészítő sárvédő elem minimum 0.5 mm maximum 2 mm vastagságú lehet.

Az első és hátsó kerekek tengelymagasságában engedélyezett maximális kiterjesztés (szélesítés) 140 mm lehet, a homologizált autó homologizációs nyomtatványán szereplő méretekhez képest.

Amikor az autót felülről nézzük – kerekei egyenesbe állítva – a tengelyvonal fölötti részét a keréknek teljes egészében el kell takarnia a sárvédőnek.

Továbbá az első és a hátsó lökhárítóknak a sárvédő meghosszabbításának kell lennie.

A sárvédőkbe hűtőnyílások készíthetők.

Azonban, ha a hátsó kerekek mögött szerelik fel ezeket, elhelyezésük nem lehet olyan, hogy az abroncsok vízszintes irányból hátulról láthatók legyenek.

A sárvédőkbe megengedett mechanikai elemek beszerelése, de ezek semmiképpen nem használhatók fel a sárvédők megerősítésére.

5.2.8) Világítás

Minden autót minimum 2 db piros fényű ködlámpa típusú hátsó lámpával kell felszerelni (min. megvilágított terület: 6000 mm², az egyes izzók min. 15 W teljesítményűek) vagy 2 db az FIA által elfogadott (19. számú technikai lista) esőlámpával, amelyeknek az autó fékrendszerének működtetésekor kell világítaniuk. A hátsó lámpákat nem szabad a földtől 1500 mm-nél magasabba,

Even if the vehicle has original dimensions bigger than those maximum dimensions, it must comply with this drawing.

At its extremities, this device must join the bodywork, and it must be entirely contained within the frontal projection of the car without its rear-view mirrors.

The base of the box including the drawing must be the one with the largest dimensions. It must be positioned horizontally.

Further, this volume may be extended section by section, which means that at any point of the rear aerodynamic device, each section must not exceed the section 450 x 290 x 190 mm, supports included.

This aerodynamic device must be contained within the frontal projection of the car, and within the projection of the car seen from above.

The thickness of the rear aerodynamic devices must be 2 mm minimum and 5 mm maximum.

5.2.7) Mudguards

The definition of "mudguard" is that given in Article 251-2.5.7 of Appendix J.

The material and shape of the mudguards are free, but the shape of the wheel arches must be retained.

This does not imply that their original dimensions must be retained.

Any additional mudflaps must have a minimum thickness of 0.5mm and a maximum thickness of 2 mm.

In all cases, the maximum extension authorised at the level of the front and rear wheel axis is 140 mm in relation to the dimensions given on the homologation form of the homologated car.

When the car is seen from above with the wheels aligned to proceed straight ahead, the complete wheels must not be visible above the wheel centre line.

Furthermore, the lateral parts of the front and rear bumpers must follow the volume of the wing.

Openings for cooling may be made in the mudguards.

However, should they be made behind the rear wheels, louvres must make it impossible to see the tyre from the rear along a horizontal plane.

It is permitted to install mechanical components within the mudguards, but their installation shall under no circumstances be used as a pretext for reinforcing the mudguards.

5.2.8) Lights

Each car will be fitted with a minimum of two red rear lights of the fog lamp type (minimum illuminated area of each light: 6000 mm²; bulbs of minimum 15 watts each) or with two rain lights approved by the FIA (Technical List n°19) working whenever the brakes are on.

They must be positioned between 1000 mm and 1500 mm above

1000 mm-nél alacsonyabba felszerelni, és hátulról láthatónak kell lenniük.

A lámpákat az autó hossz tengelyére nézve szimmetrikusan és azonos kereszt síkban kell elhelyezni.

Valamennyi gépjárműnek hátrafelé álló ködlámpa típusú, piros színű legalább 21 W teljesítményű, hátulról tisztán látható lámpával kell rendelkeznie. Ezt a lámpát legalább 1150 mm, legfeljebb azonban 1500 mm magasságban a talaj felett kell felszerelni, és a versenyző a kormányánál ülve legyen képes bekapcsolni.

A LED-del felszerelt hátsó lámpák engedélyezettek (lásd FIA 19. Technikai lista).

5.2.9) A motor

A motor szabadon választható, de a motorblokknak egy olyan motorból kell származnia, amelynek gyártója az autó karosszériájának gyártójával azonos.

A motort az eredeti motorházban kell elhelyezni.

Ikermotor használata nem engedélyezett, hacsak nem ebben a formában homologizáltak.

Változtatható szelepezérlés nem megengedett. Változtatható hosszúságú szívócsövek tiltottak.

Titán ötvözet használata nem engedélyezett, kivéve a hajtórudakat, szelepeket, szeleprögzítő gyűrűket és hűtőlemezeket.

Magnézium ötvözet használata a mozgó alkatrészekben nem megengedett.

Semmiféle kerámia komponens használata nincs engedélyezve.

Víz vagy akármilyen más anyag belső és/vagy külső porlasztása vagy befecskendezése tilos (az üzemanyagnak a motorban történő elégetésének természetes célját kivéve).

A karbon vagy kompozit anyagok használata a tengelykapcsolókra és a nem teherhordó borításokra, vagy csövekre korlátozott.

A gázpedál és a motor terhelését szabályozó eszköz között csak a közvetlen mechanikai működtetés megengedett.

A kipufogócső áthaladására használt járatokat nyitva kell hagyni hosszúságuk legalább kétharmadán.

Lefelé irányuló kipufogó alkalmazása tilos.

Feltöltött motorok használata esetén meg kell felelni a következőknek:

A feltöltött motorú gépkocsikra megengedett maximális hengerűrtartalom benzinüzemű motorok esetében 2058 cm³, diesel-motorok esetében pedig 2333 cm³.

Minden feltöltős autót levegőszűrővel kell felszerelni, amelyet a kompresszor házához kell rögzíteni.

A motor táplálásához szükséges levegő teljes mennyiségének, át kell mennie ezen a szűrőn, amelynek meg kell felelnie az alábbiaknak:

A szűrő legszűkebb pontjának belső átmérője maximum 45 mm, amely a kompresszorlapátok levegőbelépő éleinek - a levegőáramlási irányból nézve - leghátsó széléin átmenő, a forgó tengelyre merőleges síktól visszafelé legfeljebb 50 mm távolságban, a levegőáramlási irányban legalább 3 mm hosszon kell mérhető legyen (lásd a 254-4. sz. ábrát).

Ennek az átmérőnek a hőmérséklettől függetlenül meg kell felelnie az előbb leírtaknak.

A szűrő legszűkebb pontjának külső átmérőjének 51 mm-nél kisebbnek, és a legszűkebb pont mindkét oldalától, mindkét irányban legalább 5 mm hosszon mérhetőnek kell lennie.

A szűrőt oly módon kell felszerelni a turbófeltöltőre, hogy a szűrő kiszerezéséhez teljesen ki kelljen venni két csavart a kompresszorházból, vagy a szűrőtből.

Hernyócsavarral való rögzítés nem megengedett.

Anyag elvétele illetve anyag hozzáadása megengedett a kompresszorháznál, azonban csak a szűrő kompresszorházra való rögzítésének biztosítása érdekében.

A rögzítő csavarok fejét a plombaszinór átvezethetősége érdekében át kell fúrni (minimális átmérő 2,5 mm).

A szűrőnek egy darab anyagból kell készülnie és kizárólag csak rögzítés, és plombálás céljából lehet átfúrni. A plombaszinórt át kell vezetni a rögzítő csavarokon, a szűrőn (vagy a szűrő/kompresszorház rögzítésén), a kompresszorházon (vagy a ház/perem rögzítésén), és a turbinaházon (vagy a ház/perem rögzítésén) (lásd 254-4. ábrát).

ground level and must be visible from the rear.

They must be placed symmetrically in relation to the longitudinal axis of the car and in the same transverse plane.

Each car must be fitted with one red rear light of the fog lamp type (bulb of minimum 21 watts), clearly visible from the rear. It must be positioned between 1500 mm and 1150 mm above ground level.

It must be possible for the driver sitting at his steering wheel to switch it on.

Rear lights equipped with LED are authorised (See FIA Technical List 19).

5.2.9) Engine

The engine is free, but the engine block must be from a model of car of the same original registered trademark as the car's original bodywork.

The engine must be located in the original engine compartment.

Twin-engine configurations are not permitted unless homologated in that form.

Variable valve timing is not permitted. Variable length inlet trumpets are forbidden.

Titanium alloy is not permitted except in connecting rods, valves, valve retainers and heat shields.

The use of magnesium alloy is not permitted in moving parts.

The use of any ceramic component is forbidden. Internal and/or external spraying or injection of water or any substance whatsoever is forbidden (other than fuel for the normal purpose of combustion in the engine).

The use of carbon or composite materials is restricted to clutches and non-steel covers or ducts.

Only a direct mechanical linkage between the throttle pedal and the engine load control device is permitted.

The tunnels used for the passage of the exhaust must remain open to the outside along at least two thirds of their length.

Exhaust pipe outlets which point downwards are prohibited.

Supercharged engines must comply with the following:

For supercharged engines of Super Cars, the maximum cylinder capacity authorised is 2058 cm³ for petrol engines and 2333 cm³ for diesel engines.

All supercharged cars must be fitted with a restrictor fixed to the compressor housing.

All the air necessary for feeding the engine must pass through this restrictor which must respect the following:

The maximum internal diameter of the restrictor is 45 mm.

This must be maintained for a minimum distance of 3 mm measured downstream of a plane perpendicular to the rotational axis situated at a maximum of 50 mm upstream of a plane passing through the most upstream extremities of the wheel blades (see Drawing 254-4).

This diameter must be complied with, regardless of the temperature conditions.

The external diameter of the restrictor at its narrowest point must be less than 51 mm and must be maintained over a distance of 5 mm to each side.

The mounting of the restrictor onto the turbocharger must be carried out in such a way that two screws have to be entirely removed from the body of the compressor, or from the restrictor, in order to detach the restrictor from the compressor.

Attachment by means of a needle screw is not authorised.

For the installation of this restrictor, it is permitted to remove material from the compressor housing, and to add it, for the sole purpose of attaching the restrictor onto the compressor housing.

The heads of the screws must be pierced so that they can be sealed.

The restrictor must be made from a single material and may be pierced solely for the purpose of mounting and sealing, which must be carried out between the mounting screws, between the restrictor (or the restrictor/compressor housing attachment), the compressor housing (or the housing/flange attachment) and the turbine housing (or the housing/flange attachment) (see Drawing

254-4).

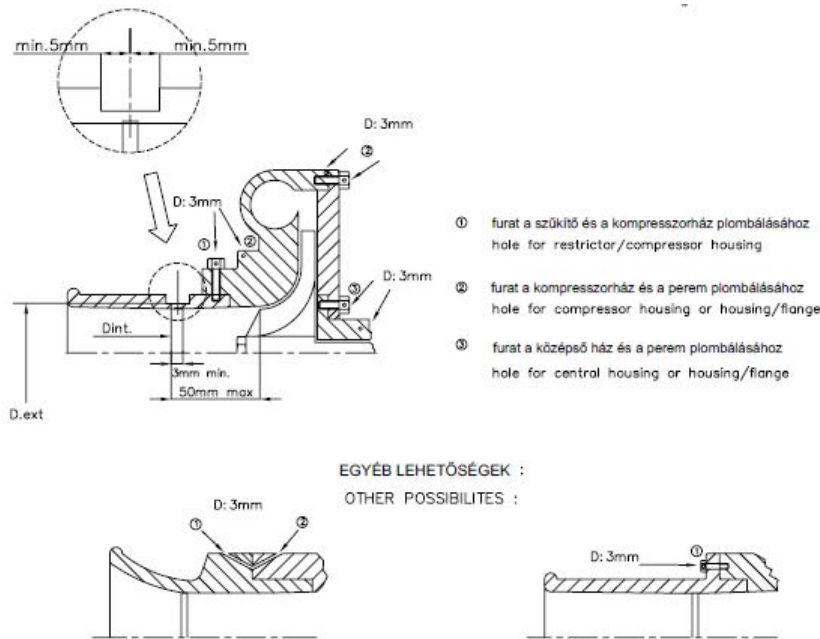

254-4. ábra

Abban az esetben, ha egy motoron két párhuzamos kompresszort alkalmaznak, mindegyik kompresszor belépő nyílásának belső átmérőjét maximum 32 mm-re, külső átmérőjét 38 mm-re kell korlátozni.

Feltöltés esetén a nyomásszabályozó szelepből kiáramló kipufogógázoknak a gépjármű kipufogórendszerébe kell távozniuk, semmiféleképpen nem vezethető vissza a szívó oldalra. Nem lehet összeköttetés a szívó és a kipufogó oldali gázok között.

Víz befecskendező alkalmazása tilos, még akkor is, ha ezt eredetileg homologizálták. A levegő visszahűtő porlasztással való hűtése tilos.

Turbófeltöltős gépjárművek nem szerelhetők fel semmiféle olyan eszközzel, a gázpedált kivéve, amely lehetővé teszi, hogy a vezető a gépjármű mozgása közben szabályozza a feltöltési nyomást vagy a feltöltési nyomást ellenőrző elektronikus vezérlőrendszert. Tilos kerámia komponensek, változtatható átmérőjű szívónyílások és állítható belső lapátok alkalmazása a turbófeltöltőkön.

5.2.10) Belső rész

A műszerfalnak részét nem képező, alatta elhelyezett borításokat, el lehet távolítani.

A műszerfal alatti központi konzol azon része, amely nem tartalmaz fűtés elemeket vagy műszereket eltávolítható (a 255-7 sz. ábrának megfelelően).

In case of an engine with two parallel compressors, each compressor must be limited to a maximum internal intake diameter of 32 mm, and 38 mm for the external diameter.

The exhaust gases from the waste-gate must exit into the vehicle's exhaust system and must not be recycled in any way.

Furthermore, there must be no connection between the intake and the exhaust systems.

Water injection is prohibited, even if it originally exists on the homologated block. Spraying of the intercooler is prohibited.

Supercharged cars must not be equipped with any device which allows the boost pressure, or the electronic management system controlling the boost pressure, to be adjusted by the driver while the car is in motion (except the throttle pedal).

Ceramic components, variable diameter inlets and adjustable internal vanes on turbochargers are forbidden.

5.2.10) Interior

The trimmings situated below the dashboard and which are not a part of it may be removed.

It is permitted to remove the part of the centre console which contains neither the heating nor the instruments (according to Drawing 255-7).

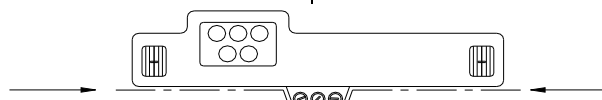

255-7

A műszerfalnak nem lehet éles, kiálló része.

A teljes ülést, teljes mértékben a gépjármű közepén áthaladó, hosszanti függőleges sík által határolt egyik, vagy másik oldalon kell elhelyezni.

A vezetőfülkét a motorháztól és csomagtértől elválasztó tűzfal kicserélhető, de eredeti helyén kell maradnia, s meg kell őrizni annak eredeti formáját.

Az anyaga azonos vagy erősebb legyen, mint az eredeti.

Olyan alkatrészek beszerelése, amely az ilyen tűzfalak egyikére támaszkodik, vagy azon áthalad, megengedett feltéve, hogy ezek

The dashboard must have no protruding angles.

The complete seat must be located entirely on one side or the other of the vertical plane of the longitudinal centre line of the car.

The bulkheads separating the cockpit from the engine compartment and the boot must retain their original place and shape.

Their material must be the same as or stronger than the original material.

Installing components up against or passing through one of these bulkheads is, however, permitted, provided that they do not

a vezetőfülkébe 200 mm-nél jobban nem nyúlnak be (ennek mérése a tűzfaltól vízszintes irányban történik). Ez a lehetőség nem vonatkozik a motorblokkra, a kenési rendszerre, a főtengelyre, vagy a hengerfejre.
Ezen túlmenően a padlózat módosítható négy kerék hajtás kialakítása céljából a 3.2.2 pontnak megfelelően.

5.2.11) Üzemanyag, olaj és hűtővíztartályok

Ezeket tűzfalakkal kell elszigetelni a vezetőfülkétől oly módon, hogy kilöttyenés, szivárgás vagy egy tartály meghibásodása esetén, a vezetőfülkébe ne juthasson be a folyadék.
Ugyanez vonatkozik az üzemanyag-tartályokra motortérrel és a kipufogórendszerrel szemben.
Az üzemanyag-tartály töltőnyílás fedele nem nyúlhat a karosszéria burkolatán túl, és szivárgásmentesnek kell lennie.
Üzemanyag tárolása az autóban több mint 10°C-kal a környezeti hőmérséklet alatt tilos.

5.2.12) Felfüggesztés

Az autót rugós felfüggesztéssel kell ellátni.
A felfüggesztési rendszer és működési módja szabadon választható.

Első tengely :

A karosszéria (vagy alváz) módosítása arra korlátozott, hogy
- megerősítse a meglévő rögzítési pontot,
- anyaghozzáadással új rögzítési pontot hozzon létre,
- hogy az a felfüggesztés elemeinek, a hajtó tengelyeknek, a keréknek és a gumibroncsnak helyet biztosítson.

Az anyaghozzáadással végzet megerősítés nem nyúlhat a rögzítési ponttól mért 100 mm-en túl.

Az első részt a hátsóval összekötő segédkeretek kivételével az első segédkeret anyagát és formáját illetően szabadon választható, feltéve, hogy:

- csereszabatos az eredeti alkatrésszel és az eredeti rögzítési pontok száma változatlan marad.
- leszerelhető (nincs hegesztéssel rögzítve).

A segédkeret rögzítési pontjai eltolhatók, ha azok az új csatornában helyezkednek el.

Hátsó tengely :

A karosszéria (vagy alváz) módosítása új forgás és rögzítési pontok befogadására a 279-1. ábra szerint korlátozott.

A rugózó elem nem csak kizárólag rugalmas perselyeken keresztül elhelyezett csapszegekből vagy szerelvényekből, hanem hidrodinamikus elemből is állhat.

A felfüggesztés biztosítsa a kerekek mozgási lehetőségét a rögzítések rugalmasságán felül.

Aktív felfüggesztés használata tilos.

Acél felfüggesztési elemek krómozása tilos.

Az összes felfüggesztési elemet homogén fémes anyagból kell készíteni.

Hidropneumatikus felfüggesztési rendszer megengedett azzal a feltétellel, hogy nem aktív vezérlésű.

Aktív felfüggesztés használata tilos.

5.2.13) Erőátvitel

Bármilyen érzékelő, kapcsoló vagy elektromos vezeték a négy keréken, a sebességváltón, az első, középső vagy hátsó differenciálművön tilos. A sebességváltóra az aktuális fokozat kijelzése céljából egy érzékelő felszerelhető, azzal a feltétellel, hogy ez az érzékelő, a hozzá tartozó kábelek és a kijelző abszolút független a motor szabályzó rendszerétől.

Kipörgés gátló használata tilos, négy-kerék hajtásra történő átalakítás megengedett.

„Mechanikus korlátozott csúszású differenciálmű” alatt olyan rendszert értünk, amely kizárólag mechanikusan, azaz hidraulikus, vagy elektronikus rendszer segítségével nélkül működik. A visco tengelykapcsoló nem tekintendő mechanikus rendszernek.

4 kerék hajtás esetén, egy hidraulikus rendszer vagy visco tengelykapcsoló használata a központi differenciálműben megengedett a csúszás határolásának érdekében, de ez a rendszer nem lehet állítható az autó mozgása közben.

5.2.14) Vízűtő

Ez a cikkely a 2.9 cikkely kiegészítése.

Elhelyezése tetszőleges feltéve, hogy nem nyúlik be a vezetőfülkébe.

A hűtő levegő beáramlási és kiáramlási felülete a karosszérián

protrude into the cockpit by more than 200 mm (as measured horizontally from the original bulkhead). This possibility does not apply to the engine block, sump, crankshaft or cylinder head.

In addition, the floor may be modified to house the four-wheel drive in accordance with Article 3.2.2.

5.2.11) Fuel, oil and cooling water tanks

Shall be isolated from the driver's compartment by means of bulkheads so that in the case of spillage, leakage or failure of a tank, no liquid will pass into the driver's compartment.

The same applies to the fuel tanks vis-à-vis the engine compartment and exhaust system.

The fuel tank filler cap shall not protrude beyond the bodywork and shall be leakproof.

The storing of fuel on board the car at a temperature of more than 10 degrees centigrade below the ambient temperature is forbidden.

5.2.12) Suspension

Cars must be fitted with a sprung suspension.

The operating method and the design of the suspension system are free.

Front axle:

Modifications to the shell (or chassis) are limited to:

- the reinforcement of the existing anchorage points,
- the addition of material for the creation of new anchorage points,
- the modifications necessary to provide clearance for suspension components, drive shafts, and wheel and tyre.

The reinforcements and addition of material must not extend further than 100 mm from the anchorage point.

With the exception of subframes connecting the front to the rear, the front subframe is free as regards the material and the shape, provided that:

- it is interchangeable with the original part and that the original number of anchorage points remains unchanged.
- it can be dismounted (no weld).

Moving the anchorage points of the subframe is allowed provided that they are situated inside the new tunnel.

Rear axle:

Modifications to the shell (or chassis), to accommodate the changed position of pivot and mounting points, are limited to those in Drawing 279-1.

The springing medium must not consist solely of bolts located through flexible bushes or mountings, but may be of a fluid type.

There must be movement of the wheels to give suspension travel in excess of any flexibility in the attachments.

The use of active suspension is forbidden.

Chromium plating of steel suspension members is forbidden.

All suspension members must be made from a homogeneous metallic material.

Hydropneumatic suspension systems are permitted, on condition that they do not have active control.

Active suspension is forbidden.

5.2.13) Transmission

Any sensor, contact, switch or electric wire on the four wheels, gearbox or front, middle or rear differentials is forbidden. Only one sensor for displaying the ratio engaged is authorised on the gearbox, on condition that the sensor+electric wire+display assembly is completely independent of the engine control system.

Traction control is prohibited; conversion to four-wheel drive is permitted.

“Mechanical limited slip differential” means any system which works purely mechanically, i.e. without the help of a hydraulic or electric system. A viscous clutch is not considered to be a mechanical system.

In the case of a 4-wheel drive vehicle, the addition of a hydraulic system or viscous clutch to the central differential is allowed, in order to limit the slip, but this system must not be adjustable when the vehicle is in motion.

5.2.14) Water radiator

This article completes Article 2.9.

Its location is free, provided that it does not encroach upon the driver's compartment.

The air intake and outlet of the radiator through the bodywork may

maximum olyan nagyságú lehet, mint a hűtő felülete. Levegőcsatorna az utastéren áthaladhat, ennek érdekében azonban a padlólemez nem módosítható.

5.2.15) A fékek

Szabaddan választhatók, azonban kötelező az egy pedállal működtetett kétkörös fékrendszer, amely az összes kerékre hat.

A fékberendezés csöveinek bármely ponton történő folyása, vagy egyéb meghibásodása esetén a pedálnak még legalább két kerékre hatásosnak kell lennie.

Blokkolásgátló alkalmazása nem megengedett.

A féktárcsát vastartalmú anyagból kell készíteni.

Kézifék felszerelése megengedett. A kéziféknek hatékonynak kell lennie és egyidejűleg kell hatnia a két első vagy a két hátsó kerékre.

A folyadéktartályok nem lehetnek az utastérben.

5.2.16) Mechanikai alkatrészek

Semmilyen mechanikai alkatrész nem nyúlhat túl az autó eredeti karosszériáján, kivéve a sárvédők belsejében.

5.2.17) Kormánymű

A kormányzás rendszere és helyzete szabad, de kizárólag a közvetlen mechanikus kapcsolat engedélyezett a kormányzott kerekek és a kormánykerék között.

A kormányoszlopra a széria járművekből származó, karambol esetén „gyűrődő” elemet kell szerelni.

A négy-kerék kormányzás tilos.

5.2.18) Kormányoszlop

A kormányzárat el kell távolítani.

A kormány eltávolítását gyorsan oldható rögzítéssel kell megoldani, mely megfelel az FIA J függelék 255-5.7.3.9 előírásainak.

5.2.19) Sebességváltómű típusai

Elektronikus, pneumatikus vagy hidraulikus vezérlésű, félautomata vagy automata sebességváltók használata tilos.

Olyan elektronikus, pneumatikus vagy hidraulikus csúszásvezérlésű differenciálmű használata tilos, amelyet a vezető a gépjármű mozgása közben állíthat.

5.2.20) Magnézium lemezek

3 mm-nél vékonyabb magnézium lemezek használata tilos.

have, as a maximum, the same surface as the radiator.

Air ducts may pass through the cockpit.

The floor must not be modified for the passage of air ducts.

5.2.15) Brakes

Free, but there must be a double circuit operated by the same pedal and complying with following: the pedal shall normally control all the wheels.

In case of a leakage at any point of the brake system pipes or of any kind of failure in the brake transmission system, the pedal shall still control at least two wheels.

Anti-lock brake systems are not permitted.

The brake discs must be made from ferrous material.

A handbrake is authorised; it must be efficient and simultaneously control the two front wheels or the two rear wheels.

Fluid tanks are forbidden inside the cockpit.

5.2.16) Mechanical components

No mechanical component may protrude beyond the car's original bodywork, except inside the wings.

5.2.17) Steering

The steering system and its position are free but only a direct mechanical linkage between the steering wheel and the steered wheels is permitted.

The steering column must be fitted with a retractable device in case of impact, coming from a series vehicle.

Four-wheel steering is forbidden.

5.2.18) Steering column

Anti-theft devices must be removed.

The steering wheel must be fitted with a quick release mechanism in compliance with Article 255-5.7.3.9.

5.2.19) Type of gearbox

Semi-automatic or automatic gearboxes with electronic, pneumatic or hydraulic control are forbidden.

Differentials with electronic, pneumatic or hydraulic slip control which are adjustable by the driver while the car is in motion are forbidden.

5.2.20) Magnesium sheet

The use of magnesium sheet less than 3 mm thick is forbidden.

MÓDOSÍTÁSOK 2013.01.01-TŐL

MODIFICATIONS APPLICABLES ON 01.01.2013