

RALLYE VERSENYEK SZABÁLYAI

MAGYARORSZÁGI RALLYE BAJNOKSÁGOK 2011. évi ALAPKIÍRÁSA

Készítette: az MNASZ Rallye Szakági Bizottság
Jóváhagyta: az MNASZ Intéző Bizottság
Kiadja: az MNASZ Titkárság
utolsó módosítás dátuma: 2011. április 27.

TARTALOMJEGYZÉK

I. FIA REGIONÁLIS RALLYE BAJNOKSÁGOK SZABÁLYAI	11
ÁLTALÁNOS ALAPELVEK.....	11
1. BAJNOKSÁGOK ÁLTALÁNOS FELTÉTELEI	11
1.1. ALKALMAZÁS	11
1.2. HIVATALOS NYELV.....	12
1.3. ÉRTELMEZÉS.....	12
1.4. AZ ALKALMAZÁS KEZDETE.....	12
2. MEGHATÁROZÁSOK.....	12
2.1. VÉGREHAJTÁSI UTASÍTÁS.....	12
2.2. KÖZLEMÉNY	12
2.3. ELLENŐRZÉSI TERÜLET	12
2.4. VERSENYZŐPÁROS.....	12
2.5. SZAKASZ	12
2.6. HATÁROZAT.....	12
2.7. A VERSENY VÉGE	12
2.8. NEUTRALIZÁCIÓ.....	12
2.9. TILTOTT SZERVIZ.....	13
2.10. PÁLYABEJÁRÁS	13
2.11. GYŰJTŐÁLLOMÁS.....	13
2.12. RALLYE SZEKCIÓJA	13
2.13. SZERVIZ.....	13
2.14. A VERSENY KEZDETE.....	13
2.15. SZUPERSPECIÁL SZAKASZ.....	13
2.16. MENETLEVÉL	13
2.17. ETAP.....	13
2.18. TECHNIKAI ZÓNA.....	13
HIVATALOS SZEMÉLYEK.....	13
3. HIVATALOS ÉS DELEGÁLT SZEMÉLYEK.....	13
3.1. FELÜGYELŐK.....	13
3.2. FIA KÜLDÖTTEK	14
3.3. VERSENYZŐI ÖSSZEKÖTŐK (VÖK).....	14
ELFOGADOTT JÁRMŰVEK.....	14
4. FIA BAJNOKSÁGOKON INDULÓ, ELFOGADOTT JÁRMŰVEK	14
4.1. ÖSSZEFOGLALÁS	14
4.2. A GÉPKOCSIK GÉPOSZTÁLYAI.....	14
4.3. KIEGÉSZÍTŐ RENDELKEZÉSEK.....	15
4.4. NEMZETI GÉPKOCSIK.....	15
BAJNOKSÁGOK ÉS PONTOZÁS	15
5. A BAJNOKSÁG KÖVETELMÉNYEI	15
5.1. A BAJNOKSÁG PONTOZÁSA	15
5.2. REGISZTRÁCIÓS DÍJAK	16
5.3. MINIMÁLIS RÉSZVÉTELI KÖVETELMÉNYEK	16
5.4. AZ EREDMÉNYEK SZÁMA A BAJNOKSÁG VÉGSŐ ÉRTÉKELESÉBEN ...	16
6. HOLTVERSENY A BAJNOKSÁGBAN	16
6.1. VEZETŐK ÉS NAVIGÁTOROK.....	16
6.2. KONSTRUKTŐRÖK (AMENNYIBEN KIÍRÁSRA KERÜL).....	17
7. KIEMELT VERSENYZŐK KÖVETELMÉNYEI.....	17
7.1. FIA A PRIORITÁSÚ VERSENYZŐK	17
7.2. FIA B PRIORITÁSÚ VERSENYZŐK	17
8. A RENDEZVÉNY JELLEMZŐI.....	17
8.1. IDŐTARTAM	17
STANDARD DOKUMENTUMOK ÉS IDŐTERVEK.....	18
9. STANDARD FIA DOKUMENTUMOK	18

9.1.	ÁLTALÁNOS RENDELKEZÉSEK	18
9.2.	ITINER.....	18
9.3.	MENETLEVÉL.....	18
BIZTOSÍTÁS.....		18
10.	BIZTOSÍTÁSI FEDEZET	18
10.1.	A BIZTOSÍTÁSI FEDEZET LEÍRÁSA	18
10.2.	FELELŐSSÉGBIZTOSÍTÁSI FEDEZET	19
10.3.	FEDEZET KIZÁRÁSA.....	19
GÉPKOCSI AZONOSÍTÁS.....		19
11.	RAJTSZÁMOK	19
11.1.	ÁLTALÁNOS RENDELKEZÉSEK.....	19
11.2.	AJTÓPANELEK	19
11.3.	HÁTSÓ ABLAK	19
11.4.	OLDALABLAKOK.....	19
11.5.	TETŐPANEL.....	20
11.6.	ELSŐ TÁBLA	20
12.	HIRDETÉS	20
12.1.	A REKLÁMOK KORLÁTOZÁSA	20
12.2.	OPCIONÁLIS RENDEZŐI REKLÁM.....	20
13.	VEZETŐK ÉS NAVIGÁTOROK NEVE.....	20
14.	AJTÓPANELEK / RAJTSZÁMOK / VERSENYZŐK NEVE	21
KÖZLEKEDÉS.....		21
15.	MAGATARTÁS.....	21
15.1.	ÁLTALÁNOS SZABÁLYOK	21
15.2.	A PÁLYABEJÁRÁS ALATT	22
15.3.	A MEGENGEDETTNÉL NAGYOBB SEBESSÉG A VERSENY ALATT....	22
15.4.	KÖZLEKEDÉSI SZABÁLYOK.....	22
NEVEZÉSEK.....		22
16.	NEVEZÉSI ELJÁRÁS.....	22
16.1.	ÁLTALÁNOS RENDELKEZÉS	22
16.2.	NEVEZÉSI LAPOK BEADÁSA	23
16.3.	NEVEZÉSI LAP MÓDOSÍTÁSA	23
16.4.	NEVEZŐ ÉS/VAGY VERSENYZŐ(K) CSERÉJE	23
16.5.	NEVEZŐK ÉS VERSENYZŐK KÖTELEZETTSÉGEI	23
17.	NEVEZÉSI ZÁRLAT	23
17.1.	NEVEZÉSI ZÁRLAT BETARTÁSA	23
17.2.	NEVEZÉSI ZÁRLAT.....	23
18.	NEVEZÉSI DÍJAK.....	23
18.1.	NEVEZÉSI DÍJAK VISSZATÉRÍTÉSE.....	23
18.2.	NEVEZÉSI DÍJAK RÉSZLEGES VISSZATÉRÍTÉSE	23
OSZTÁLYOK.....		23
19.	OSZTÁLYOK.....	23
19.1.	OSZTÁLYBASOROLÁS MÓDOSÍTÁSA	23
19.2.	OSZTÁLYOK.....	24
PÁLYABEJÁRÁS.....		24
20.	PÁLYABEJÁRÁS.....	24
20.1.	PÁLYABEJÁRÓ GÉPKOCSIK.....	24
20.2.	PÁLYABEJÁRÓ GÉPKOCSIK GUMIJAI	24
20.3.	A PÁLYABEJÁRÁS MENETE.....	24
GÉPÁTVÉTEL		25
21.	A VERSENY RAJTJA ELŐTT	25
21.1.	ÁLTALÁNOS ELŐÍRÁSOK	25
22.	A VERSENY KÖZBEN	25
22.1.	KIEGÉSZÍTŐ ELLENŐRZÉSEK.....	25
22.2.	A NEVEZŐ FELELŐSSÉGE.....	25

23.	VÉGELENŐRZÉS	25
23.1.	BEFEJEZŐ PARC FERMÉ	25
23.2.	A GÉPKOCSIK KIVÁLASZTÁSA	25
23.3.	HOMOLOGIZÁCIÓS LAP	26
SHAKEDOWN		26
24.	SHAKEDOWN KÖVETELMÉNYEK	26
24.1.	ÁLTALÁNOS SZABÁLYOK	26
24.2.	SHAKEDOWN LEBONYOLÍTÁSA	26
24.3.	NYILATKOZAT	26
24.4.	TECHNIKAI KÖVETELMÉNYEK	26
24.5.	MEGHIBÁSODÁS A SHAKEDOWN ALATT	26
ELLENŐRZŐ ÁLLOMÁSOK		26
25.	ELLENŐRZŐ ÁLLOMÁSOK – ÁLTALÁNOS KÖVETELMÉNYEK	26
25.1.	ELLENŐRZŐ ÁLLOMÁSOK JELZÉSEI	26
25.2.	VÉDŐKORLÁTOK	26
25.3.	MEGÁLLÁSI IDŐ AZ ELLENŐRZÉSI TERÜLETEN	26
25.4.	MŰKÖDŐKÉPESSÉG	26
25.5.	AZ ELLENŐRZÉSEK SORRENDJE ÉS IRÁNYA	27
25.6.	A SPORTBÍRÓK UTASÍTÁSAI	27
26.	ÁTHALADÁS ELLENŐRZŐ ÁLLOMÁSOK	27
27.	IDŐELLENŐRZŐ ÁLLOMÁSOK	27
27.1.	MŰKÖDÉSÜK	27
27.2.	ELLENŐRZÉSI ELJÁRÁS	27
27.3.	IDŐELLENŐRZÉS GYORSASÁGI SZAKASZ RAJTJA ELŐTT	28
28.	KIZÁRÁS KÉSÉSÉRT	28
28.1.	MAXIMÁLISAN MEGENGEDETT KÉSÉS	28
28.2.	KORAI ÉRKEZÉS	28
28.3.	ÉRTESÍTÉS KIZÁRÁSRÓL	28
29.	GYŰJTŐÁLLOMÁS	28
29.1.	ELJÁRÁS A GYŰJTŐÁLLOMÁSON	28
29.2.	INDULÁS A GYŰJTŐÁLLOMÁSRÓL	29
GYORSASÁGI SZAKASZOK		29
30.	ÁLTALÁNOS RENDELKEZÉSEK	29
30.1.	IDŐRÖGZÍTÉS	29
31.	GYORSASÁGI SZAKASZ RAJTJA	29
31.1.	RAJT POZÍCIÓ	29
31.2.	RAJT ELJÁRÁS	29
31.3.	MANUÁLIS RAJTELJÁRÁS	29
31.4.	KÉSŐI RAJT A VERSENYZŐPÁROS HIBÁJÁBÓL	29
31.5.	GYORSASÁGI SZAKASZ KÉSLELTETÉSE	29
31.6.	HIBÁS RAJT	29
32.	GYORSASÁGI SZAKASZ BEFEJEZŐDÉSE	30
32.1.	CÉL VONAL	30
32.2.	MEGÁLLÁSI PONT	30
33.	GYORSASÁGI SZAKASZ MEGSZAKÍTÁSA	30
34.	A VERSENYZŐK BIZTONSÁGA	30
34.1.	A VERSENYZŐPÁROSOK FELSZERELÉSEI	30
34.2.	SOS/OK JELEK	30
34.3.	BALESET JELENTÉSE	31
34.4.	PIROS HÁROMSZÖG	31
34.5.	A SÁRGA ZÁSZLÓK HASZNÁLATA	31
34.6.	KÖVETŐ RENDSZER	31
35.	SZUPERSPECIÁL SZAKASZOK	31
35.1.	A SZUPERSPECIÁL SZAKASZ JELLEMZŐI	31
35.2.	SZUPERSPECIÁL SZAKASZ LEBONYOLÍTÁSA	32

35.3.	BIZTONSÁGI TERV	32
PARC FERMÉ		32
36.	A PARC FERMÉ SZABÁLYAI	32
36.1.	ALKALMAZÁSA	32
36.2.	A PARC FERMÉ-BE BELÉPÉSRE JOGOSULT SZEMÉLYEK	32
36.3.	GÉPKOCSI TOLÁSA A PARC FERMÉ-BEN	32
36.4.	MŰSZAKI ELLENŐRZÉSEK	32
36.5.	JAVÍTÁSOK A PARC FERME-BEN	32
RAJTOK ÉS MEGISMÉTELTELT RAJTOK		32
37.	ÜNNEPÉLYES RAJT	32
38.	RALLYE RAJTJA	33
38.1.	RAJT TERÜLET	33
38.2.	MAXIMUM KÉSÉS A RAJTNÁL	33
39.	RAJTSORREND ÉS IDŐKÖZÖK	33
39.1.	RAJTSORREND MÓDOSÍTÁSÁNAK FELTÉTELEI	33
39.2.	RAJTSORREND 1. SZAKASZ	33
39.3.	RAJTSORREND A TOVÁBBI SZAKASZOKON	33
39.4.	RAJTIDŐKÖZÖK	33
39.5.	VERSENYZŐK ÁTHELYEZÉSE	33
SZERVIZ		33
40.	SZERVIZELÉS – ÁLTALÁNOS FELTÉTELEK	33
40.1.	SZERVIZTEVÉKENYSÉG VÉGREHAJTÁSA	33
40.2.	CSAPAT SZEMÉLYZET ÉS SZERVIZELÉSI KORLÁTOZÁSOK	34
41.	SZERVIZPARKOK	34
41.1.	SZERVIZPARK IDŐBEOSZTÁSA	34
41.2.	SZERVIZPARK JELÖLÉSE	34
41.3.	SEBESSÉG A SZERVIZPARKON BELÜL	34
41.4.	A SZERVIZPARK ELRENDEZÉSE	34
42.	A TANK KIÜRÍTÉSE ÉS/VAGY TANKOLÁS A SZERVIZPARKBAN	34
43.	FLEXI-SZERVIZ – 45'	35
43.1.	ÁLTALÁNOS JELLEMZŐK	35
43.2.	FLEXI-SZERVIZ LEBONYOLÍTÁSA ÉS IDŐBEOSZTÁSA	35
44.	KIHELYEZETT SZERVIZZÓNÁK (KSZ)	35
44.1.	ÁLTALÁNOS SZABÁLYOK	35
44.2.	A CSAPATSZEMÉLYZET SZÁMA	35
44.3.	MEGFELELŐ FELSZERELÉS ÉS ESZKÖZÖK	35
44.4.	KSZ MATRICA	36
EREDMÉNYEK ÉS ADMINISZTRATÍV KÖVETELMÉNYEK A VERSENY UTÁN		36
45.	A RALLYE EREDMÉNYEI	36
45.1.	AZ EREDMÉNYEK MEGÁLLAPÍTÁSA	36
45.2.	AZ EREDMÉNYEK KÖZZÉTÉTELE	36
45.3.	HOLTVERSENY EGY BAJNOKI FUTAMON	36
45.4.	KORREKT ÉS ELFOGULATLAN TÁJÉKOZTATÁS	36
46.	ÓVÁSOK ÉS FELLEBEZÉSEK	37
46.1.	ÓVÁS VAGY FELLEBEZÉS BENYÚJTÁSA	37
46.2.	ÓVÁSI DÍJAK	37
46.3.	KAUCIÓ	37
46.4.	KÖLTSÉGEK	37
46.5.	FELLEBEZÉSEK	37
47.	RALLYE DÍJKIOSZTÓK	37
47.1.	DOBOGÓS CEREMÓNIA	37
47.2.	DÍJKIOSZTÓ	37
48.	ÉVES FIA DÍJKIOSZTÓ	37
48.1.	RÉSZVÉTELI KÖVETELMÉNYEK	37
48.2.	TÁVOLMARADÁS	37

ÜZEMANYAG – TANKOLÁS.....	37
49. TANKOLÁS ÉS ELJÁRÁSOK	37
49.1. HELYSZÍN.....	37
49.2. ELJÁRÁS	38
GUMIABRONCSOK ÉS KERÉKTÁRCSÁK	38
50. ÁLTALÁNOS RENDELKEZÉSEK	38
50.1. MEGFELELŐSÉG.....	38
50.2. MINTÁZOTT GUMIABRONCSOK	38
50.3. ELLENŐRZÉS	38
50.4. GUMIJELÖLŐ / ELLENORZÓ ZÓNA	38
50.5. A GUMIABRONCS TELJES TELJESÍTMÉNYÉNEK FENNTARTÁSÁRA SZOLGÁLÓ ESZKÖZÖK	39
50.6. RAJT KÉSÉSE.....	39
50.7. MINTÁZAT KÉZI VÁGÁSA	39
50.8. SZÖGES GUMIABRONCSOK.....	39
50.9. PÓTKEREKEK.....	39
50.10. GUMIABRONCSOK ELÉRHETŐSÉGE	39
MECHANIKAI RÉSZEGYSÉGEK.....	39
51. MECHANIKAI RÉSZEGYSÉGEK.....	39
51.1. MOTORCSERE	39
51.2. TURBÓFELTÖLTŐK.....	39
51.3. ERŐÁTVITEL.....	40
52. ZAJSZINT A GYORSASÁGI SZAKASZOKON	40
V1 – FIA RALLYE EURÓPA BAJNOKSÁG/KUPA.....	41
ELFOGADOTT JÁRMŰVEK.....	41
4.3. KIEGÉSZÍTŐ RENDELKEZÉSEK.....	41
BAJNOKSÁGOK ÉS PONTOZÁS.....	41
5. A BAJNOKSÁG KÖVETELMÉNYEI	41
8. A RENDEZVÉNY JELLEMZŐI.....	42
STANDARD DOKUMENTUMOK ÉS IDŐTERVEK.....	43
9. ÁLTALÁNOS RENDELKEZÉSEK.....	43
9.1. HIVATALOS RALLYE GUIDE (NEM KÖTELEZŐ AZ FIA RALLYE EURÓPA RALLYE KUPÁK SZÁMÁRA).....	43
SHAKEDOWN	43
24. SHAKEDOWN	43
24.2. SHAKEDOWN LEBONYOLÍTÁSA.....	43
GYORSASÁGI SZAKASZOK.....	43
34.7. KÖVETŐ RENDSZER	43
35.1. SZUPERSPECIÁL SZAKASZOK JELLEMZŐI	43
35.3. BIZTONSÁGI TERV.....	43
RAJTOK ÉS MEGISMÉTELTELT RAJTOK.....	43
39.6. MEGISMÉTELTELT RAJT KIESÉS UTÁN	43
EREDMÉNYEK ÉS ADMINISZTRATÍV KÖVETELMÉNYEK A VERSENY UTÁN	44
45.5. AZ EREDMÉNYEK PROMÓCIÓJA	44
ÜZEMANYAG – TANKOLÁS.....	44
49.3. EGYEDI ÜZEMANYAG.....	44
2011 FIA REGIONÁLIS RALLYE BAJNOKSÁGOK SPORTSZABÁLYAI	45
FÜGGELÉKEK	45
I. FÜGGELÉK.....	46
II. FÜGGELÉK.....	48
III. FÜGGELÉK.....	70
IV. FÜGGELÉK.....	79
V. FÜGGELÉK.....	80
SZERVEZÉSI KÖVETELMÉNYEK SPECIFIKÁCIÓJA.....	80
II. MAGYARORSZÁGI RALLYE VERSENYEK ÁLTALÁNOS FELTÉTELEI	83

1.	MAGYARORSZÁGI RALLYE VERSENYEK ÁLTALÁNOS FELTÉTELEI	83
1.1.	RSB MEGFIGYELŐ	85
1.2.	RSB BIZTONSÁGI MEGFIGYELŐ	85
1.3.	VERSENYZŐI ÖSSZEKÖTŐ(K)	85
1.4.	MÉDIA FELELŐS	85
1.5.	RSB TERMÉSZETVÉDELMI MEGBÍZOTT	85
2.	TILTOTT VERSENYEK	85
3.	RALLYE VERSENYZŐI LICENCEK KIADÁSÁNAK RENDJE 2011. ÉVRE	85
4.	ZAJSZINT	86
5.	ÓVÁS	86
6.	A MAGYAR KÖZTÁRSASÁG RALLYE BAJNOKSÁGAIHOZ TARTOZÓ (TOVÁBBIKBAN KÖZÖSEN BAJNOKSÁGOK) VERSENYEK RENDEZÉSI FELTÉTELE	86
6.1.	BIZTONSÁGI ELŐÍRÁSOK	86
6.1.1.	KIEGÉSZÍTÉS A NEMZETKÖZI ELŐÍRÁSOKHOZ	86
6.2.	VERSENYEK ELŐKÉSZÍTÉSE, KIÍRÁSA	88
6.3.	ITINER	90
6.3.1.	KIEGÉSZÍTÉS AZ FIA ITINERRE VONATKOZÓ ELŐÍRÁSAIHOZ (FIA REGIONÁLIS RALLYE BAJNOKSÁGOK SZABÁLYAI II. FÜGGELÉK).....	90
6.4.	A BAJNOKSÁGOK VERSENYEI ÉS AZOK JELLEMZŐI	91
6.5.	PÁLYABEJÁRÁS	91
6.6.	KÖZLEKEDÉS A VERSENY IDEJE ALATT	93
6.7.	NEVEZÉS, NEVEZÉSI ZÁRLAT	93
6.8.	A NEVEZÉSEK VISSZAUTASÍTÁSA	94
6.9.	BIZTOSÍTÁS	95
6.10.	HIVATALOS JELZÉSEK A JÁRMŰVEKEN	95
6.10.1.	RAJTSZÁMOK	95
6.10.2.	REKLÁMOK VISELÉSE A VERSENYGÉPKOCSIKON	95
6.10.3.	SZERVIZTÁBLA	96
6.10.4.	SEGÍTŐ JÁRMŰ TÁBLA	96
6.11.	ADMINISZTRATÍV ÉS TECHNIKAI ÁTVÉTEL	96
6.12.	MENETLEVÉL	97
6.13.	A VERSENY RAJTJA	97
6.14.	KÜLÖNPRÓBÁK	97
6.14.1.	GYORSASÁGI SZAKASZ (GY)	97
6.14.2.	KÖR- ÉS KÖR JELLEGŰ GYORSASÁGI (KGY)	98
6.14.3.	PROLÓG ÉS SZUPERSPECIÁL SZAKASZ (SZS)	99
6.15.	SZUPER RALLYE	99
6.16.	PARC FERMÉ	99
6.17.	ÉJSZAKAI GYŰJTŐ	100
6.18.	SZERVIZPARK	100
6.19.	TANKOLÓ ZÓNA	101
6.20.	VERSENYEK DÍJAZÁSA	101
6.21.	DÍJKIOSZTÓ	101
6.22.	BAJNOKSÁGOK ÉVES ÉRTÉKELÉSE	101
6.23.	EGYÉNI ÉRTÉKELÉS	102
6.24.	VERSENYEK DOKUMENTUMAI	102
6.25.	ÜZEMANYAGOK	102
III.	A MAGYAR KÖZTÁRSASÁG ORSZÁGOS RALLYE BAJNOKSÁGÁNAK KIÍRÁSA ÉS SZABÁLYAI	103
1.	ÁLTALÁNOS ELŐÍRÁSOK	103
2.	AZ ORB RÉSZTVEVŐI	103
3.	AZ ORB VERSENYEIRE NEVEZHETŐ VERSENYZŐK	103
4.	AZ ORB VERSENYEIN ELFOGADOTT JÁRMŰVEK	103
5.	AZ ORB VERSENYEK JELLEMZŐI	105

6.	NEVEZÉSI DÍJAK	105
7.	RAJTSORREND	105
8.	AZ ORB VERSENYEINEK ÉRTÉKELÉSE	105
9.	EREDMÉNYKIFÜGGESZTÉS	106
10.	AZ ORB VERSENYEINEK DÍJAZÁSA	106
11.	ABSZOLÚT ÉRTÉKELÉS	106
12.	S CSOPORT ÉRTÉKELÉS	106
13.	GÉPOSZTÁLY ÉRTÉKELÉS	107
14.	AZ ORB ÉVES DÍJAZÁSA	107
15.	MURVA RALLYE KUPA KIÍRÁSA	107
15.1.	AZ MRK FUTAMAI	107
15.2.	AZ MRK FUTAMONKÉNTI ÉRTÉKELÉSE	107
15.3.	FUTAMONKÉNTI DÍJAZÁS	107
15.4.	AZ MRK ÉVES ÉRTÉKELÉSE	107
15.5.	AZ MRK ÉVES DÍJAZÁSA	107
16.	MNASZ 2WD KUPA KIÍRÁSA	107
16.1.	RÉSZTVEVŐK	108
16.2.	VERSENYGÉPKOCSIK	108
16.3.	KUPA FUTAMAI	108
16.4.	ÉRTÉKELÉS	108
16.5.	FUTAMONKÉNTI DÍJAZÁS	108
16.6.	KUPA ÉVES ÉRTÉKELÉSE	108
16.7.	KUPA ÉVES DÍJAZÁSA	108
17.	ORB LADA KUPA KIÍRÁSA	108
19.1.	RÉSZTVEVŐK	108
19.2.	VERSENYGÉPKOCSIK	108
19.3.	KUPA FUTAMAI	108
19.4.	ÉRTÉKELÉS	108
19.5.	FUTAMONKÉNTI DÍJAZÁS	109
19.6.	KUPA ÉVES ÉRTÉKELÉSE	109
19.7.	KUPA ÉVES DÍJAZÁSA	109
IV.	A MAGYAR KÖZTÁRSASÁG ORSZÁGOS RALLYE2 BAJNOKSÁGÁNAK KIÍRÁSA ÉS SZABÁLYAI	110
1.	ÁLTALÁNOS ELŐÍRÁSOK	110
2.	A RALLYE2 RÉSZTVEVŐI	110
3.	A RALLYE2 VERSENYEIRE NEVEZHETŐ VERSENYZŐK	110
4.	A RALLYE2 VERSENYEIN ELFOGADOTT JÁRMŰVEK	110
5.	AZ RALLYE2 VERSENYEK JELLEMZŐI	111
6.	NEVEZÉSI DÍJAK	111
7.	RAJTSORREND	112
8.	R2 SZUPER RALLYE	112
	VISSZAÁLLÁS A VERSENYBE	112
9.	AZ RALLYE2 VERSENYEINEK ÉRTÉKELÉSE	112
10.	EREDMÉNYKIFÜGGESZTÉS	112
11.	AZ RALLYE2 VERSENYEINEK DÍJAZÁSA	113
12.	ABSZOLÚT ÉRTÉKELÉS	113
13.	CSOPORT ÉRTÉKELÉS	113
14.	GÉPOSZTÁLY ÉRTÉKELÉS	113
15.	AZ RALLYE2 ÉVES DÍJAZÁSA	114
16.	MNASZ R2 LADA KUPA KIÍRÁSA	114
16.1.	RÉSZTVEVŐK	114
16.2.	VERSENYGÉPKOCSIK	114
16.3.	KUPA FUTAMAI	114
16.4.	ÉRTÉKELÉS	114
16.5.	FUTAMONKÉNTI DÍJAZÁS	114

16.6.	KUPA ÉVES ÉRTÉKELÉSE	114
16.7.	KUPA ÉVES DÍJAZÁSA.....	114
V.	AZ IHAROS ÉS GOLLER ORSZÁGOS HISTORIC RALLYE BAJNOKSÁG KIÍRÁSA	
	ÉS SZABÁLYAI	115
1.	HISTORIC RALLYE BAJNOKSÁG KIÍRÁSA.....	115
2.	RÉSZTVEVŐK.....	115
3.	NEVEZHETŐ VERSENYZŐK.....	115
4.	ELFOGADOTT JÁRMŰVEK	115
5.	NEVEZÉSI DÍJ.....	116
6.	TECHNIKAI ELŐÍRÁSOK	116
6.1.	GÉPKÖNYV ÉS HTP ADATLAP KIÁLLÍTÁSÁHOZ SZÜKSÉGES:	116
6.2.	BUKÓCSÓ:.....	116
6.3.	ELSŐ ÜLÉSEK:.....	116
6.4.	BIZTONSÁGI ÖV:.....	116
6.5.	BUKÓSISAK:.....	116
6.6.	RUHÁZAT:.....	117
6.7.	ÜZEMANYAGTANK:	117
6.8.	KERÉKTÁRCSA, GUMIABRONCS:.....	117
6.9.	ELSŐ SZÉLVÉDŐ:.....	117
7.	VERSENYEK LEBONYOLÍTÁSA	117
8.	RAJTSZÁMOK ÉS NEVEK.....	118
9.	VERSENYEK ÉRTÉKELÉSE.....	119
10.	FUTAMONKÉNTI DÍJAZÁS	119
11.	ÉVES ÉRTÉKELÉS	119
12.	EGYÉNI ÉRTÉKELÉS.....	120
13.	ÉVES DÍJAZÁS	120
1.	SZ. MELLÉKLET: VERSENYEREDMÉNYEK RENDSZERE	121
2.	SZ. MELLÉKLET: NEMZETI PRIORITÁS.....	122
3.	SZ. MELLÉKLET: ELŐJELZŐ TÁBLA	123
4.	SZ. MELLÉKLET: RENDSZÁM ÉS ADATVÉDELMI NYILATKOZAT	124
5.	SZ. MELLÉKLET: NEMZETI TECHNIKAI SZABÁLYOK	125

I. FIA REGIONÁLIS RALLYE BAJNOKSÁGOK SZABÁLYAI

ÁLTALÁNOS ALAPELVEK

1. BAJNOKSÁGOK ÁLTALÁNOS FELTÉTELEI

Az FIA szervezi az FIA Rallye Bajnokságokat (a Bajnokságok) melyek az FIA tulajdonát képezik. A "Bajnokságok" szó automatikusan magában foglalja az FIA Rallye Bajnokságokat, FIA Rallye Challenge-eket, FIA Rallye Trófeákat és FIA Rallye Kupákat. Valamennyi Bajnokság rallye-ből áll, melyeket bejegyeztek a megfelelő Bajnokság naptárába.

A Bajnokságokra az FIA Nemzetközi Sportkódex és annak mellékletei (a Kódex), valamint ezek a Rendelkezések vonatkoznak, melyek az alább felsorolt egy vagy több Bajnokság vonatkozásában alkalmazandó fejezetekből állnak:

- FIA Európai Rallye Bajnokság a vezetők részére
- FIA Európai Rallye Bajnokság a navigátorok részére
- FIA Európai Rallye Bajnokság Kelet-, Közép-, Dél-Nyugat-Európai Regionális Kupák a vezetők részére
- FIA 2WD Európai Kupa
- FIA Afrikai Rallye Bajnokság a vezetők részére
- FIA Afrikai Rallye Bajnokság a navigátorok részére
- FIA Afrikai Rallye Bajnokság Konstruktóri Kupa
- FIA Afrikai Kupa a vezetők és navigátorok részére, 2 WD, szívómotoros, max. 1600 cm³ hengerűrtartalmú gépkocsik részére
- FIA Közel-Keleti Rallye Bajnokság a vezetők részére
- FIA Közel-Keleti Rallye Bajnokság a navigátorok részére
- FIA Közel-Keleti Rallye Kupa N-csoportos vezetők részére
- FIA Junior Közel-Keleti Rallye Bajnokság a vezetők és navigátorok részére
- FIA Ázsia-Óceánia Rallye Bajnoksága a vezetők részére
- FIA Ázsia-Óceánia Rallye Bajnoksága a navigátorok részére
- FIA Ázsia-Óceánia Rallye Bajnoksága a konstruktőrök részére
- FIA Ázsia Kupa a vezetők részére
- FIA Ázsia Kupa a navigátorok részére
- FIA Ázsia-Óceánia Kupa a vezetők, navigátorok és konstruktőrök részére, N csoportos, 2 WD, szívómotoros, max. 2000 cm³ hengerűrtartalmú gépkocsik részére.
- FIA Óceánia Kupa a vezetők részére
- FIA Óceánia Kupa a navigátorok részére
- FIA NACAM Rallye Bajnokság
- FIA CODASUR Rallye Bajnokság

1.1. ALKALMAZÁS

1.1.1. Ezen szabályok alól kivételt csak az FIA jogosult engedélyezni.

Ezen szabályok bármilyen megsértését jelentik a Felügyelőknak, akik büntetés kiszabásáról dönthetnek, a Nemzetközi Sportkódex 152. és 153. cikkelye alapján. Minden olyan esetet, amelyet jelen szabályzat nem szabályoz, a Felügyelő Testület megvizsgál és ezekben a kérdésekben egyedül ők jogosultak döntést hozni (lásd Nemzetközi Sportkódex 141. cikkely).

1.1.2. A versenyigazgató feladata a verseny előtt és teljes időtartama alatt ezen szabályok és a rendezvényre vonatkozó versenykiírás alkalmazása. Köteles minden olyan fontos eseményről tájékoztatni a felügyelőket, melyeknél ezen szabályok, vagy a rallye-ra vonatkozó versenykiírás alkalmazása szükséges.

1.1.3. Minden, amit ezek a szabályok kifejezetten nem engedélyeznek, tilos.

1.2. HIVATALOS NYELV

A különböző dokumentumokat, különös tekintettel a versenykiírásra és a végrehajtási utasításokra, legalább a rendező ország nyelvén és angolul kell megírni.

A szabályok értelmezésével kapcsolatos bármilyen vita esetén az angol szöveg a kötelezően érvényes.

1.3. ÉRTELMEZÉS

Amennyiben jelen szabályok értelmezésében bármilyen kétség merül fel, kizárólag az FIA illetékes erről döntést hozni.

1.4. AZ ALKALMAZÁS KEZDETE

Ezek a rendelkezések 2011. január 1-én lépnek hatályba.

2. MEGHATÁROZÁSOK

2.1. VÉGREHAJTÁSI UTASÍTÁS

Hivatalos írásos dokumentum, melynek célja a rallye versenykiírásának módosítása, tisztázása vagy kiegészítése a II. függelékben foglaltak szerint.

2.2. KÖZLEMÉNY

Informális jellegű hivatalos írásos dokumentum, melyet a versenyigazgató vagy a Felügyelők adhatnak ki.

2.3. ELLENŐRZÉSI TERÜLET

Az első sárga előjelző tábla és az utolsó bézs színű, három átlós csíkkal ellátott tábla közötti terület az ellenőrzési terület.

2.4. VERSENYZŐPÁROS

A versenyzőpáros versenyautónként két versenyzőből áll, akiket vezető versenyzőnek és navigátornak neveznek. Egyéb rendelkezés hiányában a versenyzőpáros bármely tagja vezethet a verseny folyamán, ezért mindkettőjüknek rendelkeznie kell a tárgyévre érvényes FIA versenyzői licenccel, amely érvényes az adott versenyre. A vezető viseli a nevező felelősségét, ha az utóbbi nem tartózkodik a gépkocsiban a verseny folyamán.

2.5. SZAKASZ

A rallye minden versenynapját éjszakai gyűjtőállomás választja el egymástól. Amennyiben mindössze egy szuperspeciál szakaszt tartanak az 1. szakaszt megelőző nap estéjén, azt az 1. szakasz 1. szekciójának kell tekinteni.

2.6. HATÁROZAT

A versenyigazgató vagy a Felügyelők által kiadott dokumentum, melyben egy vizsgálat, meghallgatás vagy tényfeltárás utáni megállapításukat hirdetik ki.

2.7. A VERSENY VÉGE

A verseny a hivatalos végeredmény kifüggesztésekor ér véget. A rallye versenyzésből álló része az utolsó időellenőrzőnél ér véget.

2.8. NEUTRALIZÁCIÓ

Olyan időtartam, amely alatt a rendező bármely okból megállítja a versenyzőket. Ekkor a parc fermé-vel megegyező szabályok érvényesek.

2.9. TILTOTT SZERVIZ

Bármely, nem a versenyautóban szállított termék (szilárd vagy folyékony, kivéve a rendezők által biztosított ivóvizet), tartalék alkatrész, szerszám vagy berendezés használata vagy elfogadása, vagy a csapat személyzetének jelenléte e szabályzatban foglaltak szerint.

2.10. PÁLYABEJÁRÁS

FIA prioritású vezető és/vagy navigátor jelenléte egy gyorsasági szakaszon bármilyen okból vagy, ha bármely versenyzőpáros prioritással nem rendelkező tagja szándékozik belépni a rallye területére az útvonallap kihirdetése után.

2.11. GYÚJTÓÁLLOMÁS

A rendező által kijelölt szünet, ahol a parc fermé szabályok érvényesek, bejárata és kijárata IE állomás, részben az időterv betartása, részben a versenyben maradt gépkocsik összevonása céljából.

A szünet időtartama az egyes résztvevők esetében eltérő lehet.

2.12. RALLYE SZEKCIÓJA

A rallye minden egyes részét gyűjtőállomás választja el egymástól.

2.13. SZERVIZ

A versenyautón végzett minden munka, kivéve a jelen szabályzat szerinti korlátozásokat.

2.14. A VERSENY KEZDETE

A verseny az adminisztratív átvétel vagy a pályabejárás napján kezdődik (attól függően melyik van előbb). A rallye, versenyzésből álló része az első időellenőrző állomásnál kezdődik.

2.15. SZUPERSPECIÁL SZAKASZ

Olyan speciális szakasz, mely a nézők számára jól belátható, és ahol egynél több versenyautó rajtolhat egyidőben.

2.16. MENETLEVÉL

Kártya, mely az útvonallapon megadott különböző ellenőrző pontokon regisztrált idők bejegyzésére, illetve bebélyegzésére szolgál.

2.17. ETAP

Etapnak nevezik a rallye minden olyan szakaszát, amely két egymást követő időellenőrző állomás között vagy a gyorsasági szakasz rajtja és az azt követő időellenőrző állomás között zajlik.

2.18. TECHNIKAI ZÓNA

Két időellenőrző állomás között lévő zóna, amelynek célja, hogy a technikai ellenőrök technikai ellenőrzéseket végezhesenek.

HIVATALOS SZEMÉLYEK

3. HIVATALOS ÉS DELEGÁLT SZEMÉLYEK

3.1. FELÜGYELŐK

A felügyelő testület (a Felügyelők) mindig három tagból áll. A testület elnökét és egy tagját az FIA jelöli ki, akik a rendező országtól eltérő nemzetiségűek kell legyenek. A harmadik tagot a rendező ország ASN-je jelöli ki. A felügyelők és a

versenyigazgató között állandó és megfelelő kommunikációs kapcsolatnak kell lennie. A verseny időtartama alatt legalább egy felügyelőnek a versenyközpont közelében kell tartózkodnia.

3.2. FIA KÜLDÖTTEK

Az FIA az alábbi küldöttek közül legalább egyet kijelöl:

3.2.1. FIA TECHNIKAI KÜLDÖTT

Az FIA technikai küldött a versenyigazgatóval működik együtt és ő lesz a technikai ellenőrök vezetője, aki minden technikai kérdésért felelős.

3.2.2. FIA MEGFIGYELŐ/K

Az FIA megfigyelő(k) a versenyt minden szempontból figyelemmel kíséri(k) és a megfelelő FIA formátumban arról jelentést tesznek.

3.3. VERSENYZŐI ÖSSZEKÖTŐK (VÖK)

A VÖK legfontosabb feladata, hogy tájékoztassa a résztvevő versenyzőket/versenyzőpárosokat a szabályokról és a verseny lebonyolításáról. Minden versenyen legalább egy VÖK-nek kell lennie, aki a versenyzők/versenyzőpárosok által könnyen felismerhető, és a VÖK időbeosztásának megfelelően van jelen.

ELFOGADOTT JÁRMŰVEK

4. FIA BAJNOKSÁGOKON INDULÓ, ELFOGADOTT JÁRMŰVEK

4.1. ÖSSZEFOGLALÁS

- A csoportos gépkocsik
- A csoportos Kit Car-ok, melyeknek korrigált hengerűrtartalma kisebb, mint 1600 cm³, amennyiben a homologizációjukat az FIA az érintett Bajnokságra alkalmasnak elfogadta
- RGT csoportos gépkocsik a 2011-es J függelék 256. cikkelyével összhangban
- R csoportos gépkocsik (J függelék 260. és 260.D cikkely)
- N csoportos gépkocsik (J függelék 253. cikkely), melyek használhatják az FIA regionálisan homologizált alkatrészeit (RVO)
- Super 2000-es gépkocsik (J függelék 254.A cikkely)
- Super 2000-es gépkocsik 1.6 literes turbómotorral, szűkítővel felszerelve (amelynek méretét legkésőbb 2011. február 15-ig nyilvánossá teszik)
- Regionális gépkocsik
- Nemzeti gépkocsik (lásd 4.4-es cikkely)

4.2. A GÉPKOCSIK GÉPOSZTÁLYAI

Osztályok	Csoportok
1	<i>S2000-Rallye: 1.6 T motor</i>
2	<i>S2000-Rallye: 2.0 Szívómotor R4 csoport</i>
3	<i>N csoport, nagyobb, mint 2000ccm (jelenlegi N4)</i>
4	<i>RGT autók</i>
5	<i>A csoportos autó, nagyobb, mint 1600ccm, de legfeljebb 2000ccm Super 1600 R2C (nagyobb, mint 1600ccm, de legfeljebb 2000ccm) R3C (nagyobb, mint 1600ccm, de legfeljebb 2000ccm) R3T (legfeljebb 1600ccm / szorzó nélkül) R3D (legfeljebb 2000ccm / szorzó nélkül)</i>

6	<i>A csoportos autó, nagyobb, mint 1400ccm, de legfeljebb 1600ccm R2B (nagyobb, mint 1400ccm, de legfeljebb 1600ccm) Kit-car, nagyobb, mint 1400ccm, de legfeljebb 1600ccm</i>
7	<i>A csoportos autó legfeljebb 1400ccm Kit-car legfeljebb 1400ccm</i>
8	<i>N csoportos autó, nagyobb, mint 1600ccm, de legfeljebb 2000ccm</i>
9	<i>N csoportos autó nagyobb, mint 1400ccm, de legfeljebb 1600ccm R1B (nagyobb, mint 1400ccm, de legfeljebb 1600ccm)</i>
10	<i>N csoportos autó legfeljebb 1400ccm R1A (legfeljebb 1400ccm)</i>

4.3. KIEGÉSZÍTŐ RENDELKEZÉSEK

- Kit car-ként homologizált gépkocsik, melyek hengerűrtartalma 1400 és 1600 cm³ közötti, elfogadhatók, ha megfelelnek a J függelék "Tömeg" c. 255-6.2 cikkelyének is.
- A és N csoportban elfogadottak a 2000 cm³-nél kisebb névleges hengerűrtartalmú, kétkerék-hajtású, feltöltött dízelmotorral rendelkező gépkocsik.
- Az S1600-ként homologizált gépkocsik esetében minden büntetés nélkül használhatóak a lejárt kiterjesztések.

Lásd az egyes régiós változatánál is.

4.4. NEMZETI GÉPKOCSIK

A következő rendelkezések arra az esetre vonatkoznak, ha a rendező engedélyezi az ASN homologizációjú gépkocsik részvételét.

- 4.4.1.** Használhatják a teljes útvonalat vagy annak egy részét a Bajnokság előírásai szerint.
- 4.4.2.** Választhatják azokat a hivatalos személyeket, akiket az adott eseményre kineveztek, vagy maguk jelölhetnek egy külön felügyelőkből, ellenőrökből és/vagy hivatalos személyekből álló bizottságot.
- 4.4.3.** Ezeknek az autóknak külön csoportként / géposztályként kell indulniuk, a Bajnokságba nevezett utolsó gépkocsi után.
- 4.4.4.** Ezeknek a gépkocsiknak saját értékeléssel kell rendelkezniük, és elért eredményeik nem jelenhetnek meg a Bajnokság eredményei közt.

BAJNOKSÁGOK ÉS PONTOZÁS

5. A BAJNOKSÁG KÖVETELMÉNYEI

5.1. A BAJNOKSÁG PONTOZÁSA

5.1.1. PONTOZÁS

Minden bajnoki címért, minden versenyen az abszolút értékelés alapján pontokat lehet szerezni, az alábbi táblázat szerint:

1. helyezett 25 pont	6. helyezett 8 pont
2. helyezett 18 pont	7. helyezett 6 pont
3. helyezett 15 pont	8. helyezett 4 pont
4. helyezett 12 pont	9. helyezett 2 pont
5. helyezett 10 pont	10. helyezett 1 pont

5.1.2. A PONTSZERZÉS TOVÁBBI FELTÉTELEI

Az FIA Európa Rallye Kupa versenyek kivételével, ahol nem szükséges a regisztráció, csak a regisztrált vezető által vezetett gépkocsik szerezhetnek

pontot az abszolút értékelés szerinti helyezésüknek megfelelően, figyelmen kívül hagyva a nem regisztrált vezető által vezetett gépkocsik eredményeit. Regisztrált navigátorok szerezhetnek pontot az abszolút értékelés szerinti helyezésüknek megfelelően, figyelmen kívül hagyva a nem regisztrált navigátorok eredményeit.

5.1.3. Ahhoz, hogy a Bajnokságban pontokat szerezhessen és díjakat kaphasson, minden vezetőnek és navigátornak rendelkeznie kell egyéni FIA regisztrációval.

5.1.4. Pontokat csak a regisztráció időpontja utáni versenyeken lehet szerezni.

5.1.5. CSÖKKENTETT PONTOZÁS

Amennyiben valamely a Bajnokságba vagy Kupába beleszámító rallye verseny nem fejezhető be teljes mértékben, a pontokat az elért helyezések alapján kell kiosztani: teljes értékű a pontozás, ha a (másodperc pontossággal mért) gyorsasági szakaszok tervezett hosszának több, mint 50 %-át lefutották, fél pontokat kell kiosztani, ha a gyorsasági szakaszok tervezett hosszának 25 % és 50 % közé eső részét futották le.

Nem adhatók pontok, ha a gyorsasági szakaszok tervezett hosszának kevesebb, mint 25 %-át futották le.

5.2. REGISZTRÁCIÓS DÍJAK

A 2011. 02. 28-ig az FIA-ba elküldött és befizetett regisztrációs díj 133 €. A 2011. 02. 28. utáni regisztráció és fizetés esetén a regisztrációs díj 216 €. A díjakat minden vezetőnek és minden navigátornak be kell fizetnie, hogy regisztrált legyen.

5.3. MINIMÁLIS RÉSZVÉTELI KÖVETELMÉNYEK

5.3.1. Azoknak a versenyeknek a számát, melyeken az év végén a különböző Bajnokságok végeredményében történő értékeléshez minimálisan részt kell venniük a versenyzőknek, az egyes Bajnokságok szabályai tartalmazzák.

5.3.2. Ha a regisztrált vezető és navigátor nem vesznek részt a megkövetelt minimális számú versenyen és/vagy a régióban rendezett minimális számú rallyen, a megfelelő alkalmazandó, és/vagy az azokba nevezett rendezvények egyikén, ki kell őket zárni az érintett Bajnokság végeredményéből. Ebben az esetben a pontok nem oszthatók el a Bajnokságban továbbra is résztvevők között.

A fenti minimális részvételi követelmények nem teljesítése esetén a regisztráció után szankciókat eredményezhet a vonatkozó licencet kibocsátó ASN részéről, tekintettel a részvétel elmaradásának körülményeire. Az FIA további szankciókat alkalmazhat a regisztrált versenyzőkkel, vezetőikkel és navigátorokkal szemben, akik nem teljesítik a minimális részvételi követelményeket.

5.4. AZ EREDMÉNYEK SZÁMA A BAJNOKSÁG VÉGSŐ ÉRTÉKELÉSÉBEN

Az eredményeket az egyes régiókban megkövetelt kritériumok figyelembevételével határozzák meg. A legmagasabb összeadott pontszámot elérő vezetőt és a navigátort kell az adott régió bajnokának kihirdetni.

6. HOLTVERSENY A BAJNOKSÁGBAN

6.1. VEZETŐK ÉS NAVIGÁTOROK

Egy Bajnokság végeredményének meghatározásakor az azonos pontszámot elért versenyzők és navigátorok között a holtverseny eldöntése az alábbi szabályok szerint történik:

6.1.1. Az összesített pontjaikat kitevő versenyek abszolút értékelésében elért több első, második, harmadik, stb. helyezés a döntő;

6.1.2. Az összes olyan versenyen, ahol valamennyi érintett versenyző és navigátor részt vett, az abszolút értékelésben elért több jobb helyezés a

döntő, egy 7. helyezés többet ér, mint akárhány 8. hely, egy 8. helyezés többet ér, mint akárhány 9. helyezés és így tovább.

- 6.1.3. További holtverseny esetén az FIA dönti el a versenyzők és navigátorok között fennálló holtversenyt az általa megfelelőnek ítélt bármilyen elgondolás alapján.

6.2. KONSTRUKTŐRÖK (AMENNYIBEN KIÍRÁSRA KERÜL)

Az azonos pontot szerzett konstruktőrök között a holtverseny eldöntése az alábbi szabályok szerint történik:

- 6.2.1. A konstruktőrök összesített pontjait kitevő versenyek eredménye alapján a több jobb helyezés a döntő, versenyenként kizárólag a legmagasabb elért eredményt figyelembe véve konstruktőrönként.
- 6.2.2. Az elért 9., 10. stb. helyezések alapján, ahol egy 9. helyezés többet ér, mint akárhány 10. helyezés és így tovább.
- 6.2.3. További holtverseny esetén az FIA dönti el a konstruktőrök között fennálló holtversenyt az általa megfelelőnek ítélt bármilyen elgondolás alapján.

7. KIEMELT VERSENYZŐK KÖVETELMÉNYEI

7.1. FIA A PRIORITÁSÚ VERSENYZŐK

- 7.1.1. Azok a vezetők, akik megnyerték az FIA Rallye Világbajnokságot az előző évek valamelyikében.
- 7.1.2. Azok a vezetők, akik az első három hely valamelyikén végeztek valamely, a Világbajnokság futamaiba tartozó rallye versenyen az előző vagy az aktuális évben.
- 7.1.3. Azok a vezetők, akik megnyerték az FIA Junior Rallye Világbajnokságot vagy a Production car Világbajnokságot vagy a Super 2000 Világbajnokságot az előző évben.
- 7.1.4. Azok a vezetők, akik megnyerték az FIA Regionális Rallye Bajnokságot (nem a Kupát) az előző évben.

7.2. FIA B PRIORITÁSÚ VERSENYZŐK

- 7.2.1. Azok a vezetők, akik szerepeltek az A prioritási listán az előző egy vagy két évben és elveszítették ezt a jogosultságukat (mely 2 évig érvényes).
- 7.2.2. Azok a vezetők, akik 2. vagy 3. helyezést értek el az FIA Regionális Rallye Bajnokságokon (nem a Kupán) az előző évben.
- 7.2.3. Azok a vezetők, akik a 4., 5. vagy 6. hely valamelyikén végeztek valamely, a vezetők FIA Rallye Világbajnoksága futamaiba tartozó rallye versenyen az előző évben.
- 7.2.4. Azok a vezetők, akik FIA Regionális Rallye Kupát (Közép-Európa, Kelet-Európa, Nyugat-Dél-Európa, Ázsia vagy Óceánia) nyertek az előző évben.
- 7.2.5. Azok a vezetők, akik csoportgyőzelmet arattak, de nem végeztek az első helyen az abszolút értékelésben valamely, a vezetők FIA Rallye Világbajnoksága futamaiba tartozó rallye versenyen az előző évben.
- 7.2.6. A felügyelők módosíthatják egy A vagy B prioritású vezető besorolását, ha olyan gépkocsival indul, amely a felügyelők véleménye szerint nem jogosítja fel arra, hogy élvezze a prioritásából származó előnyöket a kezdő rajtsorrendben.

8. A RENDEZVÉNY JELLEMZŐI

8.1. IDŐTARTAM

- 8.1.1. A rallye-k időtartama régióként eltérhet. A megfelelő időtartam részletei a regionális változatokban és a kiegészítő rendelkezésekben található.

STANDARD DOKUMENTUMOK ÉS IDŐTERVEK

9. STANDARD FIA DOKUMENTUMOK

9.1. ÁLTALÁNOS RENDELKEZÉSEK

Az alábbi dokumentumok formátumának és eljárás módjának meg kell felelniük a II. függelék előírásainak:

- Versenykiírás (elektronikus és nyomtatott formátumban)
- Végrehajtási utasítások (elektronikus és nyomtatott formátumban)
- Rallye Guide (elektronikus formátumban)
- Útvonallap (elektronikus és nyomtatott formátumban)
- Itiner (nyomtatott formátumban)
- Menetlevél (nyomtatott formátumban)
- Nevezési lap (elektronikus és nyomtatott formátumban)
- Nevezési lista (elektronikus és nyomtatott formátumban)
- A verseny rajtlistája és eredményei (elektronikus és nyomtatott formátumban)

Azok a dokumentumok, amelyeket elektronikusan tesznek közzé a rendezők honlapján, nem változtathatók meg kinyomtatott formában sem, kivéve, ha a módosításokra kifejezetten felhívják a figyelmet. Azok a dokumentumok, amelyeknek közzététele előzetesen FIA jóváhagyást igényel, nem módosíthatók az FIA jóváhagyása nélkül.

9.2. ITINER

Minden versenyzőpáros egy itinert kap kézhez, mely tartalmazza a kötelező útvonallapot. Ezen útvonallapot és az útirányt jelző itiner jeleket követni kell. Bármely eltérést jelentenek a Felügyelőknek.

9.3. MENETLEVÉL

9.3.1. Minden versenyzőpáros felelős a:

- menetleveléért,
- a menetlevelek leadásáért, bemutatásáért az ellenőrző állomásokon és a bejegyzések pontosságáért,
- a menetlevelén minden bejegyzésért.

Ezért a versenyzőpáros feladata a menetlevél időben történő kezeltetése a sportbírókkal és az időbejegyzés ellenőrzése.

9.3.2. Kizárólag a megfelelő sportbíró jogosult bejegyzéseket tenni a menetlevelre, kivéve a "nevező számára fenntartott" részeket.

9.3.3. Bármely ellenőrző állomás pecsétjének vagy bejegyzésének hiánya, vagy időbejegyzés hiánya bármely időellenőrző állomáson, vagy a menetlevél le nem adása bármely állomáson, a versenyigazgató általi kizárást eredményez a szekció végén.

9.3.4. Bármely, a versenyzőpáros menetlevelén és a verseny egyéb hivatalos dokumentumain lévő időbejegyzés közötti eltérést a Versenyigazgató vizsgál meg.

BIZTOSÍTÁS

10. BIZTOSÍTÁSI FEDEZET

10.1. A BIZTOSÍTÁSI FEDEZET LEÍRÁSA

A versenykiírásnak pontosan részletezni kell a rendezők által megkötött biztosítási fedezeti feltételeit. A biztosítási kötvénynek tartalmaznia kell a nevezők és a versenyzőpárosok, az FIA és a verseny hivatalos tisztségviselőinek megnevezését (azon kockázatok és értékhatarok leírását, amelyekre a fedezet kiterjed).

10.2. FELELŐSSÉGBIZTOSÍTÁSI FEDEZET

10.2.1.A nevezési díjnak tartalmaznia kell a biztosítási díjat, melynek garantálni kell a nevező részére a harmadik személyekkel szembeni felelősség megfelelő fedezetét (általános felelősségbiztosítás).

10.2.2.A felelősségbiztosítás bármely más, valamely versenyző vagy a versenyen résztvevő természetes vagy jogi személy által kötött személyes balesetbiztosítás mellett, arra vonatkozó kötelezettség nélkül érvényes.

10.2.3.A felelősségbiztosításnak legalább a shakedown kezdetétől érvényesnek kell lennie, majd pedig a rallye útvonalapja alapján közlekedő versenyzőpárosra nézve kell érvényesnek lennie az első versenyrész rajtjától a verseny végéig, vagy a kiesés, illetve kizárás pillanatáig. A kiesett, majd újra rajtoló gépkocsik nem tekintendők véglegesen kiesettnek.

10.3. FEDEZET KIZÁRÁSA

A szerviz gépkocsikra és a pályabejárásra használt gépkocsikra még akkor sem vonatkozik a rallye biztosítási szerződése, ha a rendező által kiadott megkülönböztető táblát viselnek.

GÉPKOCSI AZONOSÍTÁS

11. RAJTSZÁMOK

11.1. ÁLTALÁNOS RENDELKEZÉSEK

11.1.1.A rendezőnek valamennyi versenyzőpárost azonosító számmal kell ellátnia, melyeket a gépátvételt megelőzően a meghatározott módon kell a gépkocsikon elhelyezni.

11.1.2.Ezen azonosítón belüli bármilyen hirdetés kötelező, és nem utasítható vissza a nevezők részéről.

11.2. AJTÓPANELEK

11.2.1.2 db rajtszám panel az első ajtókra, melyek 67 cm szélesek, 17 cm magasak, az 1 cm-es fehér kerettel együtt. Minden panelnek tartalmaznia kell egy matt fekete rajtszám mezőt, melynek minden esetben a panel elején kell lenni. A számjegyeknek fluoreszkáló citromsárgának (PMS 803), 14 cm magasnak, 2 cm vonalvastagságúnak kell lenniük. Ezen tábla fennmaradó része a rendező részére van fenntartva.

11.2.2.Minden rajtszámpanelt vízszintesen, az első ajtó első éléhez igazítva kell elhelyezni, hogy a rajtszám elöl legyen. A rajtszám panel teteje 7-10 cm-re lehet az ablak aljától.

11.2.3.A rajtszámpanel 10 cm-es körzetében a gépkocsi saját színösszeállításán kívül semmilyen jelölés nem helyezhető el.

11.3. HÁTSÓ ABLAK

1 db hátsó ablak panel, mely maximum 30 cm széles, 10 cm magas melyet a hátsó ablak tetejére középen, bal, vagy jobb oldalon kell elhelyezni a versenykiírásban előírtak szerint. Egy mellette található 15 cm²-es résznek kell tartalmaznia egy fluoreszkáló narancssárga (PMS 804) színű, 14 cm magas átlátszó háttéren lévő rajtszámot. Ez a rajtszám lehet fényvisszaverő hatású, és jól láthatónak kell lennie szemmagasságból.

11.4. OLDALABLAKOK

2 db szám a hátsó oldalablakokra, melyek 20 cm magasak, 25 mm vonalvastagságúak fluoreszkáló narancssárgák (PMS 804) és lehetnek fényvisszaverő hatásúak. Ezeket a számokat a hátsó oldalablakra kell elhelyezni, a versenyzőpáros nevének közelében.

11.5. TETŐPANEL

11.5.1. 1 db tetőpanel, mely 50 cm széles, 52 cm magas, az autó tetejére kell helyezni úgy, hogy a felső része az autó orra felé mutasson. A matt fekete rajtszám 5 cm vonalvastagságú, 28 cm magas, egy 50 cm széles és 38 cm magas matt fehér háttéren.

11.5.2. A rendezői reklámnak bele kell férnie egy ugyan ilyen széles (50 cm) és 14 cm magas (vagy 2 x 7 cm magas) területbe, mely a rajtszám felett és/vagy alatt helyezkedik el.

11.5.3. A tetőpanelek nevezők közti kiosztása a rendezők megítélésére van bízva.

11.6. ELSŐ TÁBLA

Egy 43 cm széles, 21,5 cm magas téglalapba illő táblával, mely magában foglalja legalább a rajtszámot és a rally teljes nevét.

12. HIRDETÉS

12.1. A REKLÁMOK KORLÁTOZÁSA

12.1.1. A nevezők bármilyen reklámot és hirdetést elhelyezhetnek a gépkocsijukon feltéve, hogy:

- azokat a nemzeti törvények és az FIA szabályok megengedik
- nem megbotránkoztató tartalmúak
- nem politikai, vagy vallási természetűek
- nem sértik a 11.2.3 pontban foglaltakat
- nem akadályozzák a versenyzőpárost a szabad kilátásban.

12.1.2. Valamely autógyártó cég neve nem kapcsolható össze a verseny nevével, és nem jelenhet meg a kötelező rendezői reklám helyén.

12.1.3. A kötelező rendezői reklám szövegét világosan közölni kell a versenykiírásban, vagy a hivatalos végrehajtási utasításban a rallye nevezési zárlata előtt.

12.2. OPCIONÁLIS RENDEZŐI REKLÁM

12.2.1. A rendező megkövetelheti a nevezőktől opcionális reklámok viselését. Ha a nevező ezt visszautasítja, a nevezési díj legfeljebb a kétszeresére emelhető. Az emelés mértéke nem haladhatja meg a 2,000 €-t.

12.2.2. Nem szabható ki pénzbüntetés az olyan opcionális hirdetések nevezők által történő visszautasítása esetén, amelyek autómárkát, gumibroncsot, üzem-, vagy kenőanyagot reklámoznak.

12.2.3. Az opcionális rendezői hirdetéseket elfogadó nevezőnek, a hirdetésekre a versenykiírás függelékében megadott helyeket fenn kell tartani a gépkocsiján.

12.2.4. Az opcionális rendezői reklámokat kötelező egyértelműen feltüntetni a versenykiírásban. Ha végrehajtási utasításban teszik közzé az opcionális reklámokat, és az ellentétes a nevezők hirdetéseivel, akkor a nevező az ilyen opcionális reklámokat bírság fizetése nélkül visszautasíthatja.

13. VEZETŐK ÉS NAVIGÁTOROK NEVE

A vezető és a navigátor vezetéknevének és keresztnéve első betűjének egyaránt meg kell jelenni az autó hátsó oldalablakain annak az országnak a nemzeti zászlaja előtt, amelynek ASN-jétől a licencüket kapták, mindkét oldalon, a rajtszámhoz igazodva. A neveket az alábbiak szerint kell feltüntetni:

- fehér Helvetica betűtípus
- a vezetéknev és keresztnév első betűjét nagybetűvel, a többit kisbetűvel kell írni.
- 6 cm magas, 1 cm vonalvastagsággal

A vezető nevének kell felül szerepelnie az autó mindkét oldalán.

14. AJTÓPANELEK / RAJTSZÁMOK / VERSENYZŐK NEVE



KÖZLEKEDÉS

15. MAGATARTÁS

15.1. ÁLTALÁNOS SZABÁLYOK

- 15.1.1. A versenyzőpárosoknak minden körülmények között sportszerű viselkedést kell tanúsítaniuk.
- 15.1.2. A versenygépkocsit csak akkor lehet vontatni, szállítani vagy tolni, ha az a versenyautó pályára visszahelyezése vagy az útvonal szabaddá tétele érdekében történik.
- 15.1.3. Közlekedés rendjét megzavaró vezetés csak akkor végezhető, ha azt a rallye versenykiírása megengedi.
- 15.1.4. A versenyzőpárosoknak mindig a gyorsasági szakasz menetirányában kell közlekedniük (kizárólagosan kivéve a megfordulás esetét) a versenyigazgató általi kizárás terhe mellett.
- 15.1.5. Amennyiben az etap közúton zajlik, a versenyautó kizárólag négy keréken és gumiabroncson vezethető. Az ezzel kapcsolatos bármilyen szabálysértés jelenthető a Felügyelőknél, akik büntetést szabhatnak ki.

15.2. A PÁLYABEJÁRÁS ALATT

15.2.1. Hangsúlyozzuk, hogy a pályabejárás nem edzés. Az adott országban érvényes közlekedési szabályokat szigorúan be kell tartani, ügyelve a többi közlekedő biztonságára és jogainak tiszteletben tartására.

15.2.2. A pályabejárás alatti gyorshajtás esetén a versenyigazgató büntetést szab ki az alábbiak szerint:

km/óránként a megengedett sebességhatár fölött

A prioritású vezetők 25 €

B prioritású vezetők 15 €

Nem prioritásos vezetők 10 €

15.2.3. Ennek a büntetésnek a nagyságát a rendőrség által kiszabott esetleges büntetés nem befolyásolja.

15.2.4. Ugyanazon verseny pályabejárása alatt a másodszori szabálysértés a büntetés megduplázódását vonja maga után.

15.3. A MEGENGEDETTNÉL NAGYOBB SEBESSÉG A VERSENY ALATT

15.3.1. A rallye alatti gyorshajtás esetén a versenyigazgató büntetést szab ki az alábbiak szerint:

km/óránként a megengedett sebességhatár fölött

A prioritású vezetők 25 €

B prioritású vezetők 15 €

Nem prioritásos vezetők 10 €

15.3.2. Ennek a büntetésnek a nagyságát a rendőrség által kiszabott esetleges büntetés nem befolyásolja.

15.4. KÖZLEKEDÉSI SZABÁLYOK

15.4.1. A versenyzők a rallye teljes időtartama alatt kötelesek a nemzeti közlekedési szabályokat betartani. A szabálysértéseket jelentik a Versenyigazgatónak.

15.4.2. Amennyiben a rallye-n résztvevő versenyzőpáros közlekedési szabálysértést követ el, a szabálysértést megállapító rendőrségnek vagy más hatóságnak értesítenie kell arról az elkövetőt, hasonlóan a közlekedés egyéb résztvevőihöz.

15.4.3. Amennyiben a rendőrség vagy a hivatalos személy úgy dönt, hogy nem állítja meg a közlekedési szabálysértést elkövető versenyzőt, követeléssel élhet a kiírásban foglalt büntetések foganatosítására az alábbi feltételek mellett:

- a szabálysértés bejelentése hivatalos úton, írásban érkezik az adott nap végi eredménylista kifüggesztése előtt
- az adatok kellő részletességgel és minden kétséget kizáróan bizonyítják az elkövető versenyző személyét, valamint rögzítik a helyszínt és időpontot
- a megállapított tények nem adnak lehetőséget különböző értelmezésekre.

15.4.4. A második szabálysértésnél: 5 perc időbüntetés

15.4.5. A harmadik szabálysértésnél: kizárás a Felügyelők által.

NEVEZÉSEK

16. NEVEZÉSI ELJÁRÁS

16.1. ÁLTALÁNOS RENDELKEZÉS

A nevezéseknek a Kódex 68-80. cikkelyei szerint kell történniük.

16.2. NEVEZÉSI LAPOK BEADÁSA

A nevezések faxon vagy e-mailben is elküldhetők, de ezekben az esetekben az eredeti nevezési lapnak meg kell érkezni a rendezőhöz legkésőbb hét nappal a nevezési zárlat után. Abban az esetben, ha a nevező nem a versenyzőpáros valamelyik tagja, a nevezési laphoz csatolni kell az érvényes nevezői licenc másolatát.

16.3. NEVEZÉSI LAP MÓDOSÍTÁSA

A nevezőknek jogában áll a nevezési lapon megadott versenygépkocsit a gépátvétel időpontjáig egy másik versenygépkocsira cserélni, amennyiben a csere gépkocsi az eredetileg nevezett gépkocsival azonos csoportba és géposztályba tartozik.

16.4. NEVEZŐ ÉS/VAGY VERSENYZŐ(K) CSERÉJE

A nevező törölheti jelentkezését a nevezések lezárásáig.

A nevezési zárlat után a versenyzőpáros egyik tagja az alábbiak egyetértésével cserélhető:

- az adminisztratív átvétel kezdetéig a rendező hozzájárulásával,
- az adminisztratív átvétel kezdete és a rajthoz engedélyezett gépkocsik listájának közzététele között a verseny Felügyelő Testületének jóváhagyásával.

Kizárólag az FIA adhat felhatalmazást mindkét versenyző és a nevező cseréjére (amennyiben a nevező azonos a cserélt versenyzővel).

16.5. NEVEZŐK ÉS VERSENYZŐK KÖTELEZETTSÉGEI

A nevezési lap aláírásával a nevezők és a versenyzők alávetik magukat az FIA Nemzetközi Sportkódexben és annak mellékleteiben, a jelen előírásokban és a rallye versenykiírásában megszabott előírásoknak.

17. NEVEZÉSI ZÁRLAT

17.1. NEVEZÉSI ZÁRLAT BETARTÁSA

Az egyes események nevezési záratainak időpontjait be kell tartani, tekintet nélkül a Bajnokság regisztrációs határidejére.

17.2. NEVEZÉSI ZÁRLAT

A nevezési zárlat időpontja legkésőbb 12 nappal a verseny rajtja előtt kell hogy legyen. A nevezési listát, beleértve a versenyzők rajtsorrendjét, legkésőbb 8 nappal a verseny rajtja előtt nyilvánosságra kell hozni, és meg kell küldeni az FIA-nak.

18. NEVEZÉSI DÍJAK

18.1. NEVEZÉSI DÍJAK VISSZATÉRÍTÉSE

A nevezési díjak teljes egészében visszafizetendők, amennyiben:

- a nevezést a rendező visszautasítja.
- a versenyt nem rendezik meg.

18.2. NEVEZÉSI DÍJAK RÉSZLEGES VISSZATÉRÍTÉSE

A nevezési díj részben is visszatéríthető a versenykiírásában megadott feltételek szerint.

OSZTÁLYOK

19. OSZTÁLYOK

19.1. OSZTÁLYBASOROLÁS MÓDOSÍTÁSA

Amennyiben a technikai gépátvétel során egy gépkocsiról megállapítják, hogy az nem felel meg annak a géposztálynak és/vagy csoportnak, amelybe benevezték, a

Versenyigazgató javaslata alapján a Felügyelők azt a megfelelő csoportba és/vagy géposztályba átsorolhatják.

19.2. OSZTÁLYOK

Amennyiben egy géposztályban az indulók száma nem éri el az ötöt, úgy az osztályban indulókat a következő, egy szinttel magasabb osztályban kell indítani, de ugyanabban a csoportban.

PÁLYABEJÁRÁS

20. PÁLYABEJÁRÁS

20.1. PÁLYABEJÁRÓ GÉPKOCSIK

20.1.1. ÁLTALÁNOS KÖVETELMÉNYEK

- A gépkocsi egyszínű kell legyen, reklámok, matricák, stb. nélkül.
- Alsó védőlemez engedélyezett (az N csoport szabályai szerint).
- Két kiegészítő, középra homologizált fényszóró engedélyezett.
- A versenyzőpáros használhat "egyszerű" interkommunikációs rendszert (sisak nélkül).
- Fedélzeti navigációs rendszer használható.
- Az alábbi meghatározásoknak megfelelő autók használhatók:

20.1.2. UTCAI (STANDARD) GÉPKOCSIK

Teljesen módosítatlan, széria gépkocsik, ahogyan azokat a nagyközönség megvásárolhatja.

20.1.3. SZÉRIA GÉPKOCSIK

- A motor széria motor legyen (N csoport szabályai szerint).
- A sebességváltó szériagyártású legyen (N csoport szabályai szerint).
- A kipufogórendszer szériagyártású, melynek maximális zajszintje az adott ország megengedett tűréshatárán belül van.
- A felfüggesztések meg kell feleljenek az N csoport előírásainak.
- A J függelék 253-8.1.–8.3. cikkelyének megfelelő acél biztonsági bukócső engedélyezett.
- A gépkocsi belsejével azonos színű kagylóülés engedélyezett.
- A felnik tetszőlegesen a J függelék N csoportra vonatkozó szabályai szerint.

20.2. PÁLYABEJÁRÓ GÉPKOCSIK GUMIJAI

Pályabejárásra használt gumiabroncsok az alábbiak lehetnek:

- a) Közútra homologizált, széria gyártású aszfalt gumiabroncsok.
- b) Tetszőleges, murva gumiabroncsok, kivéve ha a versenykiírás másképp nem rendelkezik.

20.3. A PÁLYABEJÁRÁS MENETE

20.3.1. IDŐBEOSZTÁS

A pályabejárást a rendező által megadott időbeosztás szerint kell végrehajtani. A pályabejáráson való részvétel nem kötelező.

20.3.2. AZ ÁTHALADÁSOK SZÁMA

A pályán való áthaladás vezetőnként két alkalommal engedélyezett minden gyorsasági szakaszon vagy, amennyiben alkalmazandó, szekciónként (a versenyben két alkalommal szereplő gyorsasági szakaszok egy gyorsasági szakasznak tekintendők). A pályabejárás alatt sportbírók rögzítik az áthaladások számát valamennyi gyorsasági szakasz rajtjánál és stopjánál. További ellenőrzések is lehetségesek a gyorsasági szakaszokon belül.

20.3.3. PÁLYABEJÁRÁS ALATTI SEBESSÉG

A rendező meghatározhatja a sebességhatárt a gyorsasági szakaszokon. Az ilyen sebességkorlátozásokat fel kell tüntetni a versenykiírásban, ellenőrzésük a pályabejárás alatt bármikor elvégezhető.

20.3.4. SHAKEDOWN

Nem kötelező shakedown-t beiktatni a pályabejárás programjába.

GÉPÁTVÉTEL

21. A VERSENY RAJTJA ELŐTT

21.1. ÁLTALÁNOS ELŐÍRÁSOK

21.1.1.A versenyautókat a csapat megbízott képviselője is viheti a technikai átvételre, kivéve ha a versenykiírásban más van megadva. .

21.1.2.A technikai átvételen a nevezőknek be kell mutatniuk a használni kívánt ruházatuk minden részét, a sisakkal és az FIA által jóváhagyott fejtámlával együtt (korábban úgynevezett HANS®). Az L függelék III fejezetében foglaltak betartása ellenőrzésre kerül.

21.1.3.A gépátvételen a versenyzőpárosnak be kell mutatnia a gépkocsija teljes, hivatalos homologizációs lapját.

21.1.4.A technikai ellenőröknek azonosítaniuk kell a gépkocsit. Az alváz és a motorblokk megjelölése kötelező.

21.1.5.A technikai átvétel után, ha egy autóról bebizonyosodik, hogy nem felel meg a technikai/biztonsági szabályoknak, a Felügyelők szabhatnak egy határidőt, ami előtt az autót megfelelő állapotba kell hozni, vagy nem rajtolhat el.

22. A VERSENY KÖZBEN

22.1. KIEGÉSZÍTŐ ELLENŐRZÉSEK

A biztonsági elemek ellenőrzése, beleértve a ruházatot, valamint a gépkocsit, bármikor megtörténhet a rajt után.

22.2. A NEVEZŐ FELELŐSSÉGE

22.2.1.A nevező felelős azért, hogy az általa benevezett gépkocsi a rallye alatt megfeleljen a technikai szabályoknak.

22.2.2.Amennyiben a versenygépkocsin azonosító jelzéseket alkalmaznak, a nevező felelős azért, hogy ezen jelzések a verseny végéig sértetlenek maradjanak. Ezen jelzések hiányát jelentik a Felügyelőknek.

22.2.3.Ugyancsak a nevező felelős azért, hogy a gépkocsinak az ellenőrzés során érintett bármely részét szabályosan szereljék vissza.

22.2.4.Minden felfedezett csalást, különös tekintettel az olyan azonosító jelzésekre, melyeket meghamisítottak, de eredetiként mutatnak be, jelentenek a Felügyelőknek.

23. VÉGELLENŐRZÉS

23.1. BEFEJEZŐ PARC FERMÉ

A verseny végén a célba érkezés után minden gépkocsit a cél után kijelölt parc fermé-be kell beállítani addig, amíg a Felügyelők utasítására azt meg nem lehet nyitni.

23.2. A GÉPKOCSIK KIVÁLASZTÁSA

A Felügyelők jogában áll a verseny után saját döntésük szerint, óvás, vagy a versenyigazgató javaslata alapján technikai ellenőrzés alá vonni bármely gépkocsit, a gépkocsi megbontását is beleértve.

23.3. HOMOLOGIZÁCIÓS LAP

A teljes, hivatalos homologizációs lapot és az egyéb szükséges tanúsítványokat rendelkezésre kell bocsátani a végellenőrzésen.

SHAKEDOWN

24. SHAKEDOWN KÖVETELMÉNYEK

24.1. ÁLTALÁNOS SZABÁLYOK

A shakedown egyaránt megrendezhető média és promóciós célokkal, vagy hogy a versenyzők kipróbálják autóikat. A rendező választása, hogy beiktatja-e a shakedown-t a rallye programjába.

24.2. SHAKEDOWN LEBONYOLÍTÁSA

24.2.1. A shakedown-t úgy kell lebonyolítani, mintha a verseny valamely gyorsasági szakasza lenne, és az összes előírányzott biztonsági intézkedést nyújtani kell hozzá.

24.2.2. A shakedown megrendezhető a rallye szuperspeciál szakaszán, vagy az útvonalalapon szereplő gyorsasági szakaszán.

24.3. NYILATKOZAT

Bármely személy, aki a shakedown alatt a gépkocsiban tartózkodik és nincs benevezve a rallye-ra, alá kell írja a rendező által biztosított jogi nyilatkozatot.

24.4. TECHNIKAI KÖVETELMÉNYEK

A shakedown előtt az autóknak meg kell felelniük a technikai átvételen.

24.5. MEGHIBÁSODÁS A SHAKEDOWN ALATT

Azon versenyzők is kötelesek részt venni az ünnepélyes rajtceremónián, akiknek a gépkocsijuk meghibásodik a shakedown alatt.

ELLENŐRZŐ ÁLLOMÁSOK

25. ELLENŐRZŐ ÁLLOMÁSOK – ÁLTALÁNOS KÖVETELMÉNYEK

25.1. ELLENŐRZŐ ÁLLOMÁSOK JELZÉSEI

Minden ellenőrző állomás, tehát az áthaladás és időellenőrző állomások, a gyorsasági szakasz rajtja és célja, illetve gyűjtő és neutralizáló állomások az FIA által jóváhagyott szabvány táblákkal kell legyenek jelölve, melyek megfelelnek az I. függelékben megadott ábráknak és távolságoknak.

25.2. VÉDŐKORLÁTOK

Az ellenőrző állomás előtt és mögött, az út mindkét oldalán egy legalább 5-5 méteres területen korlátokkal kell biztosítani az állomás zavartalan munkáját.

25.3. MEGÁLLÁSI IDŐ AZ ELLENŐRZÉSI TERÜLETEN

Az ellenőrző állomások területén a menetlevél kezeléséhez szükséges időn túl tartózkodni tilos.

25.4. MŰKÖDŐKÉPESSÉG

25.4.1. Az ellenőrző állomásoknak az első versenygépkocsi ideális érkezési ideje előtt legalább 30 perccel munkára kész állapotban kell lenniük.

25.4.2. Amennyiben a versenyigazgatótól más utasítást nem kapnak, az utolsó gépkocsi ideális érkezése után 15 perc + a kizárási idővel fejezik be tevékenységüket.

25.5. AZ ELLENŐRZÉSEK SORRENDJE ÉS IRÁNYA

25.5.1.A versenyzőpárosoknak az állomásokon az előírt sorrendben és a rallye útvonalának megfelelő irányban kell ellenőrzésre jelentkezniük, a Versenyigazgató általi kizárás terhe mellett.

25.5.2.Az ellenőrző állomásokra való ismételt behajtás tilos.

25.6. A SPORTBÍRÓK UTASÍTÁSAI

25.6.1.A versenyzőpárosok kötelesek az ellenőrző állomás sportbírójának utasításait követni. Ennek elmulasztását jelentik a Felügyelőknek.

25.6.2.Minden ellenőrzést végző hivatalos személynek azonosíthatónak kell lennie. Minden állomáson, az állomás vezetőjének megkülönböztető mellényt kell viselnie.

26. ÁTHALADÁS ELLENŐRZŐ ÁLLOMÁSOK

Az I. sz. függelék szerint megjelölt áthaladás ellenőrző állomásokon a sportbírók, egyszerű bélyegzéssel és/vagy aláírással kezelik a menetlevelet, amint azt a versenyzők átadják, időbejegyzés nélkül.

27. IDŐELLENŐRZŐ ÁLLOMÁSOK

27.1. MŰKÖDÉSÜK

Ezen az ellenőrző állomásokon a sportbírók azt az időt kötelesek a menetlevélre felvezetni, amikor azt a versenyzőpárostól kézhez kapják. Az időpont rögzítése egész percre történik.

27.2. ELLENŐRZÉSI ELJÁRÁS

27.2.1.Az eljárás akkor kezdődik, amikor a gépkocsi az "időellenőrző állomás kezdete" táblán túlhalad.

27.2.2.Az ellenőrző állomás kezdetét jelző tábla és az ellenőrzés helye között a versenyzőpárosnak a versenygépkocsival tilos megállni, vagy abnormálisan lassan haladni.

27.2.3.A menetlevélre az időbejegyzést csak abban az esetben végzik el a sportbírók, ha a versenyzőpáros mindkét tagja és a versenygépkocsi teljes terjedelmével az időellenőrző állomás területén van, a lehető legkisebb távolságra az időellenőrző asztaltól.

27.2.4.A bejegyzett érkezési idő annak a pillanatnak kell megfeleljen, amikor a versenyzőpáros valamelyik tagja a menetlevelet a sportbíróknak átadja.

27.2.5.Ezután a sportbíró kézzel vagy bélyegzőórával azt az időt jegyzi a menetlevélre, amikor a menetlevelet átvette, és semmi más.

27.2.6.Az ideális érkezési időt úgy kell kiszámítani, hogy az etapra előírt menetidőt hozzá kell adni az etap indulási idejéhez, melyek minden esetben percekben vannak meghatározva.

27.2.7.Az ellenőrző állomásra való ideális belépési időért egyedül a versenyzőpáros a felelős. A hivatalos időt az ellenőrző állomás órája mutatja, melyet a versenyzőpáros megtekinthet. A sportbírók nem adnak felvilágosítást a versenyzőknek az ideális idejüket illetően.

27.2.8.A versenyzőpáros nem kap büntetést korai érkezésért, ha az ideális érkezési idejének percében, vagy az azt megelőző percben hajt be gépkocsija az ellenőrző állomás területére.

27.2.9.A versenyzőpáros nem kap büntetést késésért, ha a menetlevelét az ideális érkezési idejének percében adja át.

27.2.10. A tényleges és az előírt idő közötti eltérést az alábbiakban leírt módon büntetik:

- a) késői érkezés esetén: minden megkezdett percért 10 mp.
- b) korai érkezés esetén: minden megkezdett percért 1 perc.

- 27.2.11.** Amennyiben a rallye versenykiírásában vagy egy későbbi végrehajtási utasításban így van megadva, a rendezők engedélyezhetik a versenyzőpárosoknak a korai érkezést büntetés nélkül.
- 27.2.12.** Amennyiben megállapítást nyer, hogy valamely versenyzőpáros az időellenőrző állomásra vonatkozó eljárások szabályait figyelmen kívül hagyta, az ellenőrző állomás vezetője köteles jelentését haladéktalanul írásban a versenyigazgatónak továbbítani.
- 27.2.13.** A versenyigazgató döntése alapján az a versenyzőpáros, akit korai érkezés miatt megbüntettek, neutralizálható azon időmennyiséggel, amely szükséges ahhoz, hogy az eredetileg előírányzott időben távozzon.

27.3. IDŐELLENŐRZÉS GYORSASÁGI SZAKASZ RAJTJA ELŐTT

Ha az időellenőrző állomást a gyorsasági rajt állomás követi, a következő eljárást alkalmazzák:

- 27.3.1.** Az etap végén az időellenőrző állomáson a sportbírók a versenyzők érkezési idejét és ugyanakkor a következő etap várható rajtidejét rávezetik a menetlevélre. A két időpont között azonban legkevesebb 3 percnél kell lennie, ami a versenyzők előkészületi ideje a gyorsasági szakasz rajtijához, és a startvonalra történő felálláshoz.
- 27.3.2.** Amennyiben két vagy több versenyző azonos percben érkezik az időellenőrző állomásra, egymás után kell megadni a gyorsasági rajtidejüket, a várható rajtidő megállapításánál az előző időellenőrző állomás érkezési sorrendjét kell figyelembe venni. Amennyiben ez is egyezik, az azt megelőzőt, és így tovább, míg el nem dönthető a rajtsorrend.
- 27.3.3.** Az időbeírás után a versenyzők a gyorsasági szakasz rajtijához hajtanak, ahonnan a jelen szabályozásban előírt módon megkezdik a rajtoltatást.
- 27.3.4.** Ha eltérés van az ideális és tényleges rajtidő között, a gyorsasági szakasz rajtijánál levő sportbíró által megadott rajtidő a mérvadó, kivéve, ha a Felügyelők másként döntenek.
- 27.3.5.** A szakasz rajtideje lesz a következő etap indulási ideje.

28. KIZÁRÁS KÉSÉSÉRT

28.1. MAXIMÁLISAN MEGENGEDETT KÉSÉS

Az előírt érkezési időtől számított 30 percnél több késés az etapon, vagy a szekció vagy a szakaszok végén 30 percet meghaladó, felhalmozódó összes késési idő a versenyigazgató általi kizárást eredményezi. Azonban a versenyzőpáros újra rajtolhat a versenyen, ha van a Bajnokságnak erre vonatkozó szabálya. A kizárási idő kiszámításánál a tényleges időt, és nem a büntetési időt (10 mp percenként) veszik figyelembe.

28.2. KORAI ÉRKEZÉS

A korai érkezés semmilyen esetben sem teszi lehetővé a versenyzőpárosok számára, hogy csökkentsék a kizárás szempontjából figyelembe vett késéseket.

28.3. ÉRTESÍTÉS KIZÁRÁSRÓL

A maximálisan megengedett késési időhatár túllépése miatti kizárást csak egy szekció befejezése után lehet közölni.

29. GYŰJTŐÁLLOMÁS

29.1. ELJÁRÁS A GYŰJTŐÁLLOMÁSON

- 29.1.1.** A gyűjtőállomás érkeztető állomására történő érkezéskor a résztvevők megkapják az új indulási idejükről a tájékoztatást. Majd oda hajtanak, ahova a bírók irányítják őket. Ezután a motort le kell állítani, és a versenyzőpárosnak el kell hagynia a parc fermé-t.

29.1.2. Amennyiben a gyűjtőállomás nem haladja meg a 15 percet, a versenyzőpárosok a gyűjtőállomáson maradhatnak.

29.2. INDULÁS A GYŰJTŐÁLLOMÁSRÓL

A szakasz közbeni gyűjtő után a gépkocsik a gyűjtőbe érkezés sorrendjében indulnak újra.

GYORSASÁGI SZAKASZOK

30. ÁLTALÁNOS RENDELKEZÉSEK

30.1. IDŐRÖGZÍTÉS

A gyorsasági szakaszokon az időmérés tizedmásodpercekben történik.

31. GYORSASÁGI SZAKASZ RAJTJA

31.1. RAJT POZÍCIÓ

A gyorsasági szakaszok rajtja álló rajttal kezdődik, úgy, hogy a versenyautó a rajtvonalon áll.

31.2. RAJT ELJÁRÁS

31.2.1. Az elektronikus indítórendszer jól látható kell legyen a versenyzőpáros számára a rajtpozícióból, a rendszer lehet visszaszámláló óra és/vagy rajtlámpa rendszer. Működésének pontos leírását minden esetben pontosan ismertetni kell a rendezvény versenykiírásában.

31.2.2. Az elektronikus indítórendszer összeköttetésben lehet egy rajtvonal érzékelővel, ami jelzi, ha az autó a megfelelő rajtjel előtt lépi át a startvonalat (kiugrás).

31.3. MANUÁLIS RAJTELJÁRÁS

Amennyiben manuális rajteljárást kell alkalmazni, a menetlevél visszaadása után a versenyzőnek az indító sportbíró hangosan visszaszámol: "30 másodperc - 15 másodperc - 10 másodperc", majd az utolsó 5 másodpercet egyesével. Az utolsó 5 mp. letelte után meg kell adni a rajtjelet.

31.4. KÉSŐI RAJT A VERSENYZŐPÁROS HIBÁJÁBÓL

31.4.1. Amennyiben a versenyzőpáros hibájából késik a rajt, az illetékes sportbíró új rajtidőt ír a menetlevélre, és ezt a késést minden megkezdett perc után 1 perccel büntetik.

31.4.2. Minden versenyzőpáros, aki visszautasítja a rajtolást a gyorsasági szakaszon a részére előírt időben, jelentésre kerül a Felügyelőknél, attól függetlenül, hogy a gyorsasági szakaszt lebonyolították vagy sem.

31.4.3. Amennyiben egy versenyzőpáros a rajtvonalról a rajtjel megadását követő 20 másodpercen belül nem képes elrajtolni, a versenyből azonnal kizárásra kerül, és gépkocsijukat a rajthelyről eltávolítják egy biztonságos helyre.

31.5. GYORSASÁGI SZAKASZ KÉSLELTETÉSE

Amennyiben egy gyorsasági szakasz lebonyolítását 20 percnél többet késleltetik, a következő versenygépkocsi áthaladása előtt a nézőket tájékoztatni kell arról, hogy a szakasz hamarosan újra kezdődik, máskülönben a gyorsasági szakaszt le kell állítani.

31.6. HIBÁS RAJT

A hibás, különösen a korai rajtot, ami a rajtjel megadása előtt történik, a következő módon büntetik:

1. eset: 10 másodperc.
2. eset: 1 perc.
3. eset: 3 perc.

További esetekben: a Felügyelők döntése szerint.

Ez a büntetés azonban nem zárja ki a Felügyelők által kiszabható magasabb büntetés lehetőségét, ha szükségesnek ítélik. Az idő kiszámításához az aktuális rajtidőt kell alapul venni.

32. GYORSASÁGI SZAKASZ BEFEJEZŐDÉSE

32.1. CÉL VONAL

A gyorsasági szakaszoknak repülőcéllal kell véget érniük. Tilos megállni a sárga célelőjelző és a stop tábla közötti területen, ennek megsértését jelentik a Felügyelőknek. Az időmérés a célvonalon történik, nyomtató berendezéssel ellátott elektronikus időmérő készülékkel és kiegészítőként kézi stopperrel. Az időmérőknek a cél vonalat jelző piros alapon kockás zászló táblával egy vonalban kell felállni.

32.2. MEGÁLLÁSI PONT

A versenyzők a piros stoptáblával jelzett ellenőrző állomáson kötelesek megállni, és célidejüket (óra, perc, másodperc és amennyiben alkalmazzák, tizedmásodperc) a menetlevélre ráíratni. Amennyiben a célidőt az időmérők nem tudják a beíró sportbíróval azonnal közölni, az csak az áthaladás tényét rögzíti a menetlevélre. Az idő beírása ebben az esetben a következő neutralizáló területen vagy gyűjtőállomáson történik.

33. GYORSASÁGI SZAKASZ MEGSZAKÍTÁSA

Amikor egy gyorsasági szakaszt bármilyen okból meg kell szakítani vagy le kell állítani, a Versenyigazgató minden érintett versenyzőnek igazságosnak tartott időeredményt oszt ki.

Azonban a szakasz leállításáért részben vagy egészben felelős versenyzőpáros nem részesülhet ezen kedvezményből. Nekik a tényleges időeredményüket kell kiszabni, ha van.

34. A VERSENYZŐK BIZTONSÁGA

34.1. A VERSENYZŐPÁROSOK FELSZERELÉSEI

Ha a versenyautó mozgásban van a gyorsasági szakaszon, a versenyzőknek homologizált bukósisakot, valamint minden megkövetelt biztonsági ruházatot és felszerelést, az L függelék III. fejezetében - "A vezetők felszerelése"-ben megadottaknak megfelelően viselniük kell, és biztonsági övüknek bekötve kell lenniük. A Versenyigazgató büntetést ró ki a szabálysértésért, és továbbíthatja az ügyet a Felügyelőknek.

34.2. SOS/OK JELEK

34.2.1. Minden versenyautóban lennie kell egy piros SOS jelzésnek, az ellenkező oldalán pedig egy zöld OK jelzésnek legalább 42cm x 29,7cm (A/3) méretben.

34.2.2. Baleset esetén, ahol sürgős orvosi beavatkozásra van szükség, amikor mód van rá, a piros SOS jelzést azonnal fel kell mutatni a következő versenyautóknak és a helyszínre érkező helikopternek.

34.2.3. Minden versenyzőnek, akiknek a piros "SOS" jelzést felmutatták, vagy egy olyan balesetet lát, ahol mindkét versenyző az autóban van és ezért nem képes az "SOS" jelzést felmutatni, azonnal és kivétel nélkül meg kell állni, és segítséget kell nyújtani. Minden soron következő autónak meg kell állni. A helyszínre érkező autók közül a második autónak tovább kell haladnia, és értesítenie kell a következő rádiós pontot.

A megállt autóknak egy sávot üresen kell hagyni a helyszínre érkező mentőautók részére.

- 34.2.4.**Olyan balesetek esetén, ahol azonnali orvosi beavatkozásra nincs szükség, a versenyzőpáros egyik tagjának jól látható módon a zöld "OK" jelzést kell felmutatni az őket követő versenyautóknak, valamint a helyszínre érkező helikopternek.
- 34.2.5.**Amennyiben a versenyzők elhagyják a versenyautót, az "OK" jelzést úgy kell kihelyezni, hogy azt a többi versenyzőpáros tisztán láthassa.
- 34.2.6.**Azon versenyzőket, akik be tudnák tartani a fenti szabályokat, de megszegik azokat, jelentik a Versenyigazgatónak.
- 34.2.7.**A versenyt feladó versenyzők kötelesek a rendezőt erről a lehető leghamarabb értesíteni, kivéve a vis major esetét. Ezen szabályt megszegő versenyzőkre a Felügyelők büntetést szabhatnak ki.

34.3. BALESET JELENTÉSE

Ha a versenyen résztvevő versenyzőpáros érintett egy olyan balesetben, amelyben egy néző személyi sérülést szenved, az érintett vezetőnek vagy navigátornak a helyszínen kell maradnia és meg kell állítania a következő autót, melynek jelentenie kell ezt az itinerben és az úton megjelölt legközelebbi rádiós biztonsági pontnak. Annak az országnak a törvényeit is be kell tartani a baleseteknél alkalmazandó eljárásokat illetően, amely országban a versenyt lebonyolítják.

34.4. PIROS HÁROMSZÖG

- 34.4.1.**Minden gépjárműnek rendelkeznie kell piros, fényvisszaverő háromszöggel, melyet abban az esetben, ha a gépjármű egy gyorsasági szakasz során leáll, a versenyzőpáros egyik tagjának 50 méterrel az autó előtt, egy jól látható helyre kell kihelyezni a többi versenyző figyelmeztetésére. Ezen szabályt megszegő versenyzőkre a Felügyelők büntetést szabhatnak ki.
- 34.4.2.**A háromszöget még akkor is ki kell helyezni, ha a gépjármű nincs az úton.

34.5. A SÁRGA ZÁSZLÓK HASZNÁLATA

- 34.5.1.** A sárga zászló bemutatása esetén a versenyzőnek azonnal csökkentenie kell a sebességet, és csökkentett sebességgel haladni a gyorsasági szakasz végéig, valamint köteles követni bármely sportbíró, vagy beavatkozó autó vezetőjének utasításait. A zászlót az összes, a balesetet megelőző rádiós ponton be kell mutatni. Ezen szabályok megsértését a Felügyelők saját belátásuk szerint büntetik.
- 34.5.2.**Az a versenyző, akinek a sárga zászlót bemutatták, megállapított időt fog kapni arra a gyorsasági szakaszra a 33. pont szerint.

34.6. KÖVETŐ RENDSZER

Az FIA Regionális Rallye Bajnokságába tartozó versenyen minden autót el kell látni biztonsági követő rendszerrel. A beszerelést a technikai átvételen ellenőrzik. A kiosztásra, visszavételre és beszerelésre vonatkozó előírásokat a rendező adja ki.

35. SZUPERSPECIÁL SZAKASZOK

35.1. A SZUPERSPECIÁL SZAKASZ JELLEMZŐI

- 35.1.1.**Ha több, mint egy gépkocsi indul egyidőben, a pályák rajthelyeit hasonlóan kell kialakítani. A rajteljárás minden gépkocsi esetében azonos kell legyen. Az egyes gépkocsik startvonalait egymáshoz képest el lehet tolni, annak érdekében, hogy kiegyenlítsék a szakasz hosszát a különböző rajtpozíciókból.
- 35.1.2.**A szuperspeciál szakasz kihagyható a rallye útvonalapjából.

35.2. SZUPERSPECIÁL SZAKASZ LEBONYOLÍTÁSA

A szuperspeciál szakasz lebonyolítására vonatkozó külön szabályok, a rajtsorrend és a rajtolási időközök teljes egészében a rendező döntésén alapszanak. Azonban ezeknek az információknak szerepelniük kell a rallye versenykiírásában.

35.3. BIZTONSÁGI TERV

35.3.1. A standard biztonsági terv mellett, annak előírásainak megfelelően külön biztonsági tervet kell benyújtani az FIA felé, a rallye-ra kijelölt megfigyelők informálására.

35.3.2. A biztonság érdekében, a rendező a gyorsasági szakasz végére szállíthatja azon versenyzők autóját, akik nem tudták teljesíteni a gyorsasági szakaszt.

PARC FERMÉ

36. A PARC FERMÉ SZABÁLYAI

36.1. ALKALMAZÁSA

A versenygépkocsikra az alábbi helyeken érvényesek a parc fermé szabályai:

36.1.1. A gyújtóállomásra való behajtás pillanatától annak elhagyásáig.

36.1.2. Bármely ellenőrző állomás területére történő behajtás pillanatától kezdve, az ellenőrző állomás elhagyásáig.

36.1.3. A verseny céljába való megérkezés pillanatától kezdve, amíg a Felügyelők nem engedélyezik a parc fermé feloldását.

36.2. A PARC FERMÉ-BE BELÉPÉSRE JOGOSULT SZEMÉLYEK

36.2.1. A versenygépkocsi parc fermé-be történő beállítása után a motort le kell állítani és a versenyzőpárosnak el kell hagynia a parc fermé területét. A parc fermé területén kizárólag a verseny hivatalos személyei tartózkodhatnak feladatuk végzése céljából.

36.2.2. A versenyzőpárosok 10 perccel a rajtidejük előtt léphetnek a parc fermé-be.

36.3. GÉPKOCSI TOLÁSA A PARC FERMÉ-BEN

Csak a hivatalos személyeknek és/vagy a versenyzőpáros tagjainak engedélyezett, hogy a versenyautót a parc fermé-ben tolják.

36.4. MŰSZAKI ELLENŐRZÉSEK

A technikai ellenőrök a parc fermé területén műszaki ellenőrzéseket végezhetnek.

36.5. JAVÍTÁSOK A PARC FERME-BEN

36.5.1. Amennyiben a technikai ellenőrök valamely versenygépkocsin olyan hibát állapítanak meg, ami a közlekedés biztonságát veszélyezteti, a gépkocsit meg lehet javítani a parc ferme-ben egy technikai ellenőr jelenlétében.

36.5.2. Sportbíró, vagy technikai ellenőr jelenlétében, a versenyzőpáros és a csapat maximum 3 egyéb tagja cserélhet az autón üvegablako(ka)t.

36.5.3. Ha a fenti javítások befejezéséhez szükséges idő az eredetileg tervezett rajtidőhöz képest késést okoz, a versenyzőpáros új rajtidőt kap a javítás befejezésekor, a késésért a büntetés megkezdett percenként 1 perc.

RAJTOK ÉS MEGISMÉTELTELT RAJTOK

37. ÜNNEPÉLYES RAJT

Ünnepélyes rajtceremónia szervezhető, a rallye-val kapcsolatos promóciós és média-érdeklődés fokozása érdekében. Az ünnepélyes rajtceremónia rajtsorrendjét és a rajtolási időközöket a rendező határozza meg.

Bármely ceremónia helyszínét és programját a versenykiírásnak tartalmaznia kell. Amennyiben egy versenyzőpáros a versenygépkocsijával nem tud részt venni az ünnepélyes rajtceremónián, a rallye további részét megkezdheti, a megadott rajtidejével, feltéve, hogy a Felügyelőket első ülésükön erről tájékoztatták és átestek a gépátvétel szükséges ellenőrzésein. Az érintett versenyzőpáros ennek ellenére részt kell vegyen az ünnepélyes rajtceremónián, versenyzői ruházatukban, a számukra előírt időben.

38. RALLYE RAJTJA

38.1. RAJT TERÜLET

A rajt előtt a rendező összegyűjtheti az összes induló gépkocsit egy rajt parc fermében, ahová a gépkocsikat legfeljebb 4 órával a rajt előtt be kell állítani, a versenykiírásban részletezetteknek megfelelően. A rajtvárakozó helyre történő késői érkezésért járó kizárólag pénzbeli büntetéseket a versenykiírásban közölni kell.

38.2. MAXIMUM KÉSÉS A RAJTNÁL

Bármely versenyzőpáros, amely több mint 30 perc késéssel jelentkezik egy szekció rajtjához, nem rajtolhat el az adott szekción.

39. RAJTSORREND ÉS IDŐKÖZÖK

39.1. RAJTSORREND MÓDOSÍTÁSÁNAK FELTÉTELEI

A rajtsorrend változatlan marad mindaddig, míg a végleges útvonalállapban szereplő gyorsasági szakaszok össztávjának legalább 10 %-át a résztvevők nem teljesítik.

39.2. RAJTSORREND 1. SZAKASZ

Az 1. szakasz rajtsorrendje a következő:

FIA prioritású vezetők – A prioritás

FIA prioritású vezetők – B prioritás

Az összes többi induló, akik a rendezők által meghatározott rajtsorrendet követik.

39.3. RAJTSORREND A TOVÁBBI SZAKASZOKON

A rajtsorrendet a további szakaszokon az előző szakasz végén lefutott utolsó gyorsasági szakasz utáni eredmény alapján határozzák meg, a superspeciál szakaszt nem véve figyelembe, amennyiben az volt az előző szakasz utolsó szakasza.

39.4. RAJTIDŐKÖZÖK

Az autók egy perces időközönként indulnak, kivéve, ha a versenykiírásban máshogy írják elő.

39.5. VERSENYZŐK ÁTHELYEZÉSE

A Versenyigazgató a Felügyelők tudomásával, biztonsági okokból áthelyezhet egyes versenyzőket a rajtsorrendben, vagy megváltoztathatja az egyes gépkocsik közötti indulási időközöket, az FIA Nemzetközi Sportkódex 141. cikkelyében megadottak szerint.

SZERVIZ

40. SZERVIZELÉS – ÁLTALÁNOS FELTÉTELEK

40.1. SZERVIZTEVÉKENYSÉG VÉGREHAJTÁSA

40.1.1. Az első időellenőrző állomástól kezdve szerviz tevékenységet folytatni egy versenyautón csak szervizparkokban lehet.

40.1.2. A versenyzők, kizárólag az autóban található szerszámokkal és alkatrészekkel, külső fizikai segítség nélkül végezhetnek szervizelést az autón bármikor, hacsak ez külön nincs tiltva.

40.2. CSAPAT SZEMÉLYZET ÉS SZERVIZELÉSI KORLÁTOZÁSOK

40.2.1. Tilos a csapat képviselőinek, ill. csapatjárműveknek (beleértve a helikoptert is) a jelenléte a versenyautó 1 km-es körzetében, a következők kivételével:

- szervizparkokban
- tankoló zónákban
- gépkocsinként egy csapattagnak a hivatalos autómosó területen
- gyorsasági szakaszokon (az időellenőrző állomás kezdetét jelző sárga táblától a gyorsasági szakasz végén lévő Stop tábláig)
- ahol a versenygépkocsinak az itiner szerint azonos utat kell, azonos időben követnie, mint a csapat más autóinak, azonban ebben az esetben sem állhatnak meg azonos helyen egyidőben.

40.2.2. Étél, ital, ruházat és információ (adatkártya, itiner, stb.) átadása a versenyzőknek/től a szervizparkban megengedett.

41. SZERVIZPARKOK

41.1. SZERVIZPARK IDŐBEOSZTÁSA

Az időbeosztás minden gépkocsi részére a szervizparkban a következő:

41.1.1. 15 perc minden szakasz első gyorsasági szakasza előtt.

- Nem kötelező az 1. szakasz esetében, kivéve, ha egy versenyzésből álló szakasz és éjszaka gyűjtőállomás előzi meg.

41.1.2. 30 perc két szekció között.

- Kihelyezett szervizzóna esetén opcionális.

Ezt három perces műszaki zóna előzi meg, ami lehet a gyűjtőállomáson.

41.1.3. 45 perc a szakasz végén, kivéve az utolsó szakaszt.

41.1.4. 10 perc szerviz a rallye végén, a rendező rendelkezése szerint.

Ezt három perces műszaki zóna előzi meg, ami lehet a gyűjtőállomáson.

41.2. SZERVIZPARK JELÖLÉSE

A szervizparkot a rallye útvonallapján bejárati és kijárati IE-vel kell jelölni.

41.3. SEBESSÉG A SZERVIZPARKON BELÜL

A versenyautók sebessége a szervizparkban nem lépheti túl a 30 km/h-t, ennek megszegése a Felügyelők által kiszabott büntetést eredményezhet.

41.4. A SZERVIZPARK ELRENDEZÉSE

41.4.1. A rendezőnek meg kell határoznia a 'szervizhelyet' (megadva annak hosszúságát, szélességét és a helyét) minden versenyző csapat részére a szervizpark területén. Minden egyes csapat járművének a saját területén belül kell parkolnia. Ezekre a járművekre ki kell tenni a szerviz táblát.

41.4.2. Annak a járműnek, amely nem a kijelölt helyen parkol, valamely közeli parkoló részen kell parkolnia, gyalogtávra a szervizparktól. Ezeket a járműveket 'segítő jármű' táblával jelölik.

42. A TANK KIÜRÍTÉSE ÉS/VAGY TANKOLÁS A SZERVIZPARKBAN

Ha szükséges, a szerviz részeként (azaz az üzemanyagtartály vagy szivattyú cseréjekor) megengedett a tank kiürítése és/vagy újbóli feltöltése a szervizparkban, amennyiben:

- A munka a rendező tudtával történik
- A nevező gondoskodik tűzoltó készülékről és kezelőről aki készségszabványban áll
- Más munkát nem végeznek az autón a kiürítés és/vagy feltöltés alatt
- Megfelelő biztonsági területet biztosítanak a jármű körül
- Kizárólag a következő tankolózóna eléréséhez elegendő üzemanyagot töltenek vissza.

43. FLEXI-SZERVIZ – 45'

43.1. ÁLTALÁNOS JELLEMZŐK

A 45 perces flexi-szerviz lehetővé teszi a versenyben résztvevő gépkocsik átvitelét a parc fermé-ből egy azzal határos szervizparkba, melynek közös a be- és kilépési időellenőrző állomása.

43.2. FLEXI-SZERVIZ LEBONYOLÍTÁSA ÉS IDŐBEOSZTÁSA

43.2.1.A 45'-ös flexi-szervizeléshez a versenyzőpárosok belépnek a parc fermé területére.

43.2.2.A versenyzőpárosok ezután behajthatnak a szervizparkba, vagy gépkocsijukat a parc fermé-ben hagyhatják.

43.2.3.A versenyben résztvevő gépkocsival a nevező arra feljogosított képviselője egyetlen alkalommal állhat át a parc fermé-ből a szervizparkba és vissza, tekintetbe véve a menetlevél kezelés valamennyi előírását és a vonatkozó büntetéseket.

43.2.4.A versenyben résztvevő gépkocsi büntetés nélkül visszatérhet a parc fermé-be a 45 perc letelte előtt.

43.2.5.A flexi-szerviz lebonyolítására engedélyezett időkeretet a rendező állapítja meg, de annak szerepelnie kell a rallye útvonalrajzán.

44. KIHELYEZETT SZERVIZZÓNÁK (KSZ)

44.1. ÁLTALÁNOS SZABÁLYOK

Amennyiben van kihelyezett szervizzóna:

- Bejárati és kijáratú időellenőrző állomással kell ellátni.
- Nem haladhatja meg a 15 perces időtartamot az egyes autók esetén.
- 44.3 pont szerinti szervizelés, valamint a szervizautóval végzett gumicsere engedélyezett,
- Magába foglalja a bejárati időellenőrző állomás előtti három perces technikai zónát.
- Magába foglalja a kijáratú időellenőrző állomás utáni gumijelölő zónát.
- Kizárólag az illetékes csapatszemélyzet (lásd 44.2. cikkely), a rallye-ra kijelölt hivatalos személyek és a média képviselői tartózkodhatnak a területén a megfelelő engedéllyel.
- A promóció növelése érdekében a rendezőknek ajánlott a kihelyezett szervizzónákat városokban vagy lakott területeken létesíteni.

44.2. A CSAPATSZEMÉLYZET SZÁMA

44.2.1.A kihelyezett szervizzónában a következő személyek dolgozhatnak az egyes autókon:

- Autónként a versenyzőpáros és maximum négyfős csapatszemélyzet. A csapatszemélyzet nem cserélődhet, amíg az autó a zónában tartózkodik.
- Prioritásos vezetők esetében vagy olyan nevezőknél, akik több nevezést adtak le, autónként a versenyzőpáros és maximum négyfős személyzet. A csapatszemélyzet változhat az autók között a zónán belül.

44.2.2.Ezen kihelyezett szervizzónák kijelölésénél figyelembe kell venni, hogy ugyanaz a csapatszemélyzet jelen lehessen ezekben a zónákban is és a szervizparkban is, feltéve, ha a számukra biztosított, ajánlott útvonalat veszik igénybe. A vezetők ivópalackjainak újratöltése nem számít az autón való munkának.

44.3. MEGFELELŐ FELSZERELÉS ÉS ESZKÖZÖK

44.3.1.A kihelyezett szervizzónában való tartózkodás alatt a következők engedélyezettek:

- Emelők, alvázállványok, rámpák, kerékanyakulcsok, nyomatékulcsok, kéziszerszámok és csapvíz használata
- A versenyautóban lévő felszerelések és az eszközök
- Elemmel működő eszközök, beleértve a szükséges világítást is
- Csapvíz hozzáadása az autó rendszeréhez, amihez valamely töltőeszköz használata engedélyezett
- Féklégtelenítő és autótisztító eszközök
- Papír törülköző
- Ablaktisztító

44.3.2. Szerelőponyva kötelező.

44.3.3. Kiegészítő világítás (lámpasor) felszerelése engedélyezett. A kiegészítő világítás (lámpasor) és a felszereléséhez szükséges eszközök odaszállíthatók a KSZ-be a szervizautóval.

44.4. KSZ MATRICA

A rendező versenyautóként egy kihelyezett szervizbe való belépésre jogosító matricát oszt ki abból a célból, hogy a csapatszemélyzetet és a szükséges felszerelést és eszközöket a KSZ-be szállítsák.

EREDMÉNYEK ÉS ADMINISZTRATÍV KÖVETELMÉNYEK A VERSENY UTÁN

45. A RALLYE EREDMÉNYEI

45.1. AZ EREDMÉNYEK MEGÁLLAPÍTÁSA

A verseny értékelése az összes gyorsasági szakasz (verseny szekció az Afrikai rallye-kon) teljesített időinek, az etapok büntetőidőinek, és az egyéb büntetőidőknek az összeadásával történik.

45.2. AZ EREDMÉNYEK KÖZZÉTÉTELE

A verseny alatt az eredményeket a következők szerint teszik közzé:

- 45.2.1.** Nem hivatalos eredmények: a rendező által kibocsátott, a rallye alatt kiosztott eredmények.
- 45.2.2.** Nem hivatalos részeredmények: egy szakasz végén közzétett eredmények.
- 45.2.3.** Ideiglenes végeredmény: a rendező által, a rallye végén közzétett eredmény.
- 45.2.4.** Hivatalos végeredmény: a Felügyelők által jóváhagyott eredmények.
- 45.2.5.** Abban az esetben, ha az eredmények közzététele késedelmet szenved, a közzététel új időpontját ki kell függeszteni a hivatalos hirdetőtáblá(ko)n.

45.3. HOLTVERSENY EGY BAJNOKI FUTAMON

Amennyiben holtverseny alakul ki egy bajnoki futamon, azt a versenyzőt nyilvánítják győztesnek, aki az első olyan gyorsasági szakaszon, amely nem szuperspeciál szakasz, a jobb időeredményt érte el. Amennyiben ez nem elegendő a holtverseny eldöntéséhez, úgy a második, harmadik, stb. gyorsasági szakaszok eredményét kell figyelembe venni.

45.4. KORREKT ÉS ELFOGULATLAN TÁJÉKOZTATÁS

A rendező köteles gondoskodni arról, hogy bármely, a rendezvénytől beszámoló tudósítás korrekt és pártatlan legyen, és ne jelenítse meg hibásan az esemény eredményét.

46. ÓVÁSOK ÉS FELLEBEZÉSEK

46.1. ÓVÁS VAGY FELLEBEZÉS BENYÚJTÁSA

Minden óvást és/vagy fellebbezést az FIA Nemzetközi Sportkódex XII-es és XIII-as fejezet előírásainak megfelelően kell benyújtani.

46.2. ÓVÁSI DÍJAK

Az óvási díj 500 €.

46.3. KAUCIÓ

Amennyiben az óvás elbíráláshoz a versenygépkocsi egy pontosan meghatározott alkatrészének megbontása és visszaszerelése szükséges, a kiegészítő kaució díjakat a rallye versenykiírásában meg kell adni.

46.4. KÖLTSÉGEK

46.4.1. Az óvást benyújtónak kell viselnie a munkálatok és az esetlegesen felmerülő szállítási és utazási költségeket, amennyiben az óvást nem megalapozottként bírálják el, vagy, ha az óvás megalapozott, az viseli ezeket a költségeket, aki ellen az óvást benyújtották.

46.4.2. Megalapozatlan óvás esetén, amennyiben az óvással kapcsolatos munkálatok (szerelés, átvizsgálás, szállítás) költségei meghaladják a befizetett kaució összegét, a különbséget, az óvást benyújtónak kell viselnie. Ha a költségek alacsonyabbak a letétnél, a különbséget visszatérítik.

46.5. FELLEBEZÉSEK

A versenykiírásnak tartalmaznia kell a nemzeti fellebbezési díjjal kapcsolatos információkat.

A nemzetközi fellebbezési díj 12,000 €.

47. RALLYE DÍJKIOSZTÓK

47.1. DOBOGÓS CEREMÓNIA

A rallye versenyzésből álló része a "cél IE BE" táblánál ér véget.

47.2. DÍJKIOSZTÓ

A díjakat valamennyi versenyzőnek/versenyzőpárosnak a céldobogón kell átadni, kivéve az abszolút értékelés első, második és harmadik helyezettje esetében, ahol "olimpiai típusú" dobogót kell alkalmazni. Ha a rendező úgy kívánja, ugyanazon az estén lehet társasági / szponzori / városi összejevetel is. Amennyiben elvárják a versenyzőpárosok részvételét az összejevetelen, ezt fel kell tüntetni a versenykiírásban.

48. ÉVES FIA DÍJKIOSZTÓ

48.1. RÉSZVÉTELI KÖVETELMÉNYEK

Minden vezetőnek és navigátornak, aki valamely FIA bajnokságot megnyert, jelen kell lennie az FIA éves díjkiosztó ünnepségen.

48.2. TÁVOLMARADÁS

A vis major esetet leszámítva a távolmaradókat az FIA bírsággal sújtja.

ÜZEMANYAG – TANKOLÁS

49. TANKOLÁS ÉS ELJÁRÁSOK

49.1. HELYSZÍN

49.1.1. Az üzemanyagtartály cseréjét leszámítva a versenyzőpáros csak a tankolási zónákban tankolhat vagy a rallye útvonalán lévő, a rendezők által az itinerben feltüntetett kereskedelmi benzinkutaknál.

A tankolási zóna lehet:

- a szervizpark kijáratánál
- a kihelyezett szervizzóna kijáratánál
- a rallye útvonalán.

49.1.2.A tankolási zónákat fel kell tüntetni a rallye útvonallapjában és az itinerben. Maximum két állandó tankolási zóna tervezhető szakaszonként, amelyből egyiknek a szervizparkban kell lennie.

49.1.3.A tankolási zóna bejáratát és kijáratát a kék kanna vagy kút szimbólumával kell jelölni, kivéve a benzinkutak esetében.

49.1.4.Amennyiben a rallye útvonalán nincs töltőállomás, a rendező gondoskodhat üzemanyag-készletről és arról, hogy azt egy központosított rendszeren keresztül kiosszák a versenyzőknek, a J függeléknek megfelelően. Az ilyen tankolási pontoknak eleget kell tenniük valamennyi biztonsági előírásnak.

49.1.5.A versenyautó kitolható a zónából a versenyzőpáros, a hivatalos személyek és/vagy a két csapattag által, büntetés nélkül.

49.2. ELJÁRÁS

49.2.1.A TZ-ben kizárólag a versenygépkocsi tankolásához közvetlenül kapcsolódó tevékenységek végezhetők.

49.2.2.Az összes TZ-ben 5 km/h sebesség korlátozás van érvényben.

49.2.3.A szerelők számára ajánlott a tűzálló öltözet.

49.2.4.A tankolási folyamat teljes felelőssége a versenyzőt terheli.

49.2.5.A motoroknak a tankolás teljes tartama alatt leállított állapotban kell lenniük.

49.2.6.Ajánlott, hogy a versenyzők a tankolás alatt ne tartózkodjanak az autóban; amennyiben mégis, a biztonsági öveknek kikapcsolt állapotban kell lenniük.

49.2.7.Kizárólag a tankolásban való segédkezés céljából, versenyzőpáronként két csapattag beléphet a TZ-be.

GUMIABRONCSOK ÉS KERÉKTÁRCSÁK

50. ÁLTALÁNOS RENDELKEZÉSEK

50.1. MEGFELELŐSÉG

Valamennyi gumiabroncsnak meg kell felelnie a jelen előírásoknak, a IV. függelék rendelkezéseivel együtt.

50.2. MINTÁZOTT GUMIABRONCSOK

Valamennyi gépkocsit mintázott gumiabroncsokkal kell felszerelni. Kizárólag megjelölt gumiabroncsok használhatóak a gyorsasági szakaszokon.

50.3. ELLENŐRZÉS

A gumiabroncsok megfelelőségét az esemény alatt bármikor ellenőrizni lehet. Minden olyan gumit, amelyik a szabályoknak nem felel meg, egy speciális bélyeggel kell megjelölni és azt többet nem lehet használni.

50.4. GUMIJELÖLŐ / ELLENŐRZŐ ZÓNA

A kijelölt szervizparkok és a kihelyezett szervizzónák kijáratánál gumijelölő zóna alakítható ki. Kizárólag a jelölésben történő segédkezés érdekében a versenyzőpáros csapatának egy tagja beléphet ebbe a zónába. A versenyzőpáros köteles leállítani autóját és követni a technikai ellenőrök és/vagy a sportbírók utasításait. A technikai ellenőrök vagy a sportbíró távollétében a versenyzőpáros megállás nélkül hagyhatja el a zónát. A hivatalos gumicsere zóna bejáratánál gumijelölés-ellenőrző zóna alakítható ki.

50.5. A GUMIABRONCS TELJES TELJESÍTMÉNYÉNEK FENNTARTÁSÁRA SZOLGÁLÓ ESZKÖZÖK

Minden, a gumiabroncs teljes működképességét atmoszférikus vagy annál kisebb nyomás esetén fenntartó eszköz használata tilos. A gumiabroncs belseje (a keréktárcsa és a gumiabroncs belső felülete közötti tér) kizárólag levegővel lehet megtöltve.

50.6. RAJT KÉSÉSE

Ha bármely versenyző esetében valamely szakasz rajtja vagy a gyűjtőállomás elhagyása 10 percnél többet késik, a gumiabroncsnyomás beállítása megengedett.

50.7. MINTÁZAT KÉZI VÁGÁSA

Az autón/ban lévő gumik mintázatának és a szögek számának szándékos változtatása kizárólag a szervizparkban megengedett.

50.8. SZÖGES GUMIABRONCSOK

Ha a rallye-n a szöges gumiabroncsok használata megengedett, a szögek ellenőrzésére használt módszert és annak szabályait a versenykiírásban részletezni kell.

A szöges gumiabroncsokkal kapcsolatban semmilyen előírás nincs, sem a gumikra magukra, sem azok számára, sem anyagukra vonatkozóan.

Azonban a tüskéknek meg kell felelni mindazon országokban érvényes rendelkezéseknek, amelyekben a versenygépkocsik áthaladnak. A rendező köteles közölni a versenykiírásban a hatályos rendelkezéseket.

50.9. PÓTKEREKEK

A gépkocsikban maximum két pótkerék szállítható.

A szervizparkból minden, a gépjárműre szerelt vagy a fedélzeten elhelyezett jelölt keréknek el kell jutnia a következő szervizparkba vagy szerviz területre, ahol a kerékcseré engedélyezett. Sehol máshol nem lehet további szerelt kereket berakni a gépkocsiba vagy arról levenni, csak szervizparkban, vagy a szerviz ponton, ahol a kerékcseré engedélyezett.

50.10. GUMIABRONCSOK ELÉRHETŐSÉGE

A Regionális Rallye Bajnokságokban használt összes gumiabroncsnak könnyen elérhetőnek kell lenni kereskedelmi forgalomban.

MECHANIKAI RÉSZEGYSÉGEK

51. MECHANIKAI RÉSZEGYSÉGEK

51.1. MOTORCSERE

51.1.1.A motorcsere abban az esetben engedélyezett, ha a motor a gépátvétel és az első időellenőrző állomás között meghibásodik. Ilyenkor a motorblokkot újra kell jelölni.

51.1.2.Minden más esetben ugyanazt a motort kell használni a gépátvételtől a rallye befejezéséig.

51.2. TURBÓFELTÖLTŐK

51.2.1.A turbófeltöltőt és a kompresszort a továbbiakban „turbófeltöltő”-ként említjük.

51.2.2.A szűkítőre és a jelölésre a jelenleg érvényes szabályozások maradnak érvényben (J függelék 254-6.1 és 255-5.1.8.3 bekezdés).

51.2.3.A gépkocsiba beépített turbófeltöltőt és egy tartalék turbófeltöltőt ellenőrizni kell, és le kell pecsételni a verseny előtti gépátvételen.

- 51.2.4. A turbófeltöltőt a gépkocsi rajtszámával meg kell jelölni, és az kizárólag a jelölés szerinti gépkocsihoz használható.
- 51.2.5. Az összes használt turbófeltöltőnek lepecsételt állapotban kell maradnia a rallye végéig, annak érdekében, hogy a technikai ellenőrök a megfelelőségét ellenőrizhessék.
- 51.2.6. Ezen szabályok vonatkoznak azon autókra is, ahol a turbófeltöltő nincs ellátva szűkítővel. Ebben az esetben a jelölés csak a felhasználható darabszám nyilvántartására szolgál.

51.3. ERŐÁTVITEL

- 51.3.1. Az FIA prioritással rendelkező vezetők gépkocsijaihoz egy tartalék sebességváltó és egy tartalék differenciálmű (első és/vagy középső és/vagy hátsó) használható minden rallyen.
- 51.3.2. Ezeket a tartalék részegységeket és a gépkocsiba építetteket a rajt előtti gépátvételen megjelölik/lepecsételik. Ezen szabály alkalmazása a többi autóra az FIA egyetértése esetén, a rendező döntésének függvénye.
- 51.3.3. A jelöléseket úgy kell elvégezni, hogy lehetővé tegye a versenyző számára a tengelykapcsoló és a kapcsolódó alkatrészek cseréjét.
- 51.3.4. A részegységeket a gépkocsi rajtszámával kell azonosítani. (Pl. 1-es gépkocsi sebességváltó=1, tartalék=1R)
- 51.3.5. A jelöléseket/plombálásokat a különböző járművekre kiadott FIA előírásoknak megfelelően kell elvégezni.
- 51.3.6. A sebességváltót és a differenciálműveket bármelyik szervizparkban lehet cserélni, amennyiben a technikai ellenőrök előzetesen értesítették a csere szándékáról.
- 51.3.7. Amennyiben a plomba és jelölés egy kiszertelt sebességváltón, vagy differenciálművön sértetlen maradt, az később újra használható ugyanabban a gépkocsiban.
- 51.3.8. A plombálásnak/jelölésnek az egész rallye folyamán sértetlennek kell maradnia. A technikai ellenőrök bármikor kérhetik ennek ellenőrzését, és a rallye végén szétszerelhetik a részegységeket, a megfelelőség vizsgálatának érdekében.

52. ZAJSZINT A GYORSASÁGI SZAKASZOKON

Biztonsági okokból, kizárólag a gyorsasági szakaszokon, ajánlott lehetőséget biztosítani a kipufogó hangtompítójának megkerülésére, feltéve, hogy a kipufogógázok kilépése megfelel a J függelékben megadottaknak, valamint, hogy a katalizátorral ellátott gépkocsik esetében, a kipufogógázok áthaladnak ezen a katalizátoron.

Minden esetben, valamennyi etapon, a zajszintnek meg kell felelnie a J függelékben megadottaknak.

V1 – FIA RALLYE EURÓPA BAJNOKSÁG/KUPA

ELFOGADOTT JÁRMŰVEK

4.3. KIEGÉSZÍTŐ RENDELKEZÉSEK

- A csoportos gépkocsik, amelyeknek korrigált hengerűrtartalma kisebb, mint 2000 cm³, és homologizációjukat az FIA az adott régióra alkalmasnak elfogadta.
- Az FIA 2WD Európa Kupát az A csoportos gépkocsiknak, az A csoportos Kit-Car-oknak (lásd az FIA Regionális Rallye Bajnokságok Sportszabályzatának 4. cikkelyét), valamint az R és N csoportos gépkocsiknak szervezik.

BAJNOKSÁGOK ÉS PONTOZÁS

5. A BAJNOKSÁG KÖVETELMÉNYEI

5.1. A BAJNOKSÁG PONTOZÁSA

5.1.1. PONTOZÁS

A pontokat minden bajnoki címért a Regionális Rallye Bajnokságok Sportszabályzatának 5.1.1. cikkelyének táblázata alapján ítélik oda.

Továbbá az alábbiak alapján lehet bónuszpontokat szerezni a bajnoki címekhez:

7, 5, 3, 2 és 1 pontot lehet szerezni minden fordulóban attól függően, hogy az illető az 1. 2. 3. 4. vagy az 5. helyezést éri el. Ahhoz, hogy a bónuszpontokat megkapja, a gépkocsinak a parc fermében kell maradnia a rallye végéig, amíg a felügyelők utasítása szerint feloldják azt.

A kupáért az abszolút értékelés alapján minden versenyen pontokat lehet odaítélni a Regionális Rallye Bajnokságok Sportszabályzatának 5.5.1. cikkelyének táblázata alapján. A rallye szorzójával megszorozzák a kupáért szerezhető pontokat az alábbi 5.7.3. cikkelynek megfelelően. Amennyiben a vezető különböző régiók versenyein is részt vesz, az egyes régiók pontjai nem vihetők át egy másik régióba.

5.2. REGISZTRÁCIÓS DÍJAK

5.2.1. Az a versenyzőpáros, amely a Rallye Európa Kupába regisztrált és 2WD-gépkocsit vezet, automatikusan az FIA 2WD Európa Kupájához sorolódik.

5.2.2. A Rallye Európa Kupának nincs regisztrációs díja.

5.4. AZ EREDMÉNYEK SZÁMA A BAJNOKSÁG VÉGSŐ ÉRTÉKELÉSÉBEN

A bajnokság a versenyek két csoportjára osztható (az év első és utolsó hat versenyére). A számításba vett eredményeket a versenyek első csoportjának négy legjobb és a második csoportjának négy legjobb eredménye adja. Összesítve tehát a nyolc legjobb eredmény számít. A vezetőknek minimum évi öt versenyen, és minden csoportban legalább egy versenyen indulniuk kell, hogy értékeljék őket a bajnokságon.

5.5. A BAJNOKSÁG RALLYE-JAINAK SZÁMA

A bajnokság maximum tizenkét versenyből áll.

5.6. REGISZTRÁCIÓS ZÁRLAT

Jelentkezés a bajnokság évében május 31-ig fogadható el.

5.7. RALLYE EURÓPA KUPÁK

5.7.1. ÁLTALÁNOS RENDELKEZÉSEK

Az FIA három európai Rallye Kupát (a Kupák) rendez, tehát régióként egyet.

A bajnokság előírásai megegyeznek az Rallye Európa Bajnokság szabályaival, kivéve, ami az alábbi cikkelyeket illeti.

5.7.2 A HÁROM RÉGIÓ ÖSSZETÉTELE:

- Rallye Európa Bajnokság Kelet-Európai Regionális Kupa: Bulgária, Grúzia, Románia, Szerbia, Oroszország és Ukrajna
- Rallye Európa Bajnokság Közép-Európai Regionális Kupa: Ausztria, Horvátország, Csehország, Magyarország, Lengyelország, Szlovákia, Szlovénia.
- Rallye Európa Bajnokság Dél-Nyugat-Európai Regionális Kupa: Belgium, Franciaország, Nagy-Britannia, Olaszország, Portugália, San Marino, Spanyolország, Svájc.

Minden régió legfeljebb tizenhárom versenyt rendezhet. Minden egyes országban legfeljebb öt rallye-t nevezhet az ASN. Minden országban legfeljebb három verseny vehető figyelembe, amelyen a vezető részt vett, és amelynek pontjai beleszámítanak a Kupába.

5.7.3. A RALLYE SZORZÓI

A kupák versenyei megkülönböztethetők a 10-es, 5-ös és 2-es szorzóknak megfelelően.

Minden régióra érvényes, hogy a 10-es szorzójú rallye-k száma nem érheti el a 4-et, és mindegyiknek külön országban kell lennie.

A szorzó növelhető vagy csökkenthető az olyan rallye előnyére vagy kárára, amelyet már előjegyzésbe vettek. Hacsak nem lépnek fel különleges körülmények, a rallye-k csak egy szorzót módosíthatnak. Csak a 10-es szorzójú versenyek léptethetők elő az Európa Bajnokságba.

Bármely rendezőnek, aki gondoskodni szeretne a rallye szorzójának növeléséről, kérelmet kell benyújtani az FIA-hoz az ASN-jén keresztül legkésőbb négy hónappal az általa megrendezésre kerülő rallye előtt. A 10-es, 5-ös és 2-es szorzójú rallye-kat és a pályázó rallye-kat legalább egy megfigyelőnek ellenőrizni kell. A pályázó versenyeknek legalább a 2-es szorzójú rallye-k követelményeit teljesíteniük kell.

5.7.4. AZ EREDMÉNYEK SZÁMA

A Kupákba beleszámító eredmények:

- 11-13 versenyig: a megtartott versenyek száma mínusz négy
- 9 vagy 10 verseny: a megtartott versenyek száma mínusz három
- 7 vagy 8 verseny: a megtartott versenyek száma mínusz kettő
- Kevesebb, mint 7 verseny: minden eredmény számít.

Minden Kupa értékelése úgy történik, hogy figyelembe veszik az eredmények számát és maximumát az 5.7.2. fenti cikkely szerint. Ahhoz, hogy a végső értékelésbe bele lehessen számítani, legalább három eredményt kell elérni.

Azt a vezetőt jelentik be az Rallye Európa Bajnokság Dél-Nyugat, Közép- vagy Kelet-Európai Kupájának győzteseként, aki összeadva a legmagasabb pontszámot éri el minden egyes régióban az év végén.

8. A RENDEZVÉNY JELLEMZŐI

8.1. IDŐTARTAM

8.1.3. A rallye és az időterv időtartama (ajánlott és maximális időtartam)

Három nap a gépátvétel kezdetétől számítva (beleértve a jelölést és a plombálást) a hivatalos végeredmény közzétételéig.

A kupák esetében a 10-es és 5-ös szorzójú rallye-k időtartama három nap, a 2-es szorzójú rallye-ké pedig kettő a gépátvétel kezdetétől (beleértve a jelölést és a plombálást) a hivatalos végeredmény közzétételéig.

8.4. TÁVOLSÁGOK

A gyorsasági szakaszok teljes távolsága 230 és 270 km között van.

8.5. EURÓPA KUPÁK JELLEMZŐI

A 10-es szorzójú rallye-k esetében a gyorsasági szakaszok teljes távolsága 190 és 230 km között van.

A 5-ös szorzójú rallye-k esetében a gyorsasági szakaszok teljes távolsága 170 és 190 km között van.

A 2-es szorzójú rallye-k esetében a gyorsasági szakaszok teljes távolsága 150 és 170 km között van.

STANDARD DOKUMENTUMOK ÉS IDŐTERVEK

9. ÁLTALÁNOS RENDELKEZÉSEK

9.1. HIVATALOS RALLYE GUIDE (NEM KÖTELEZŐ AZ FIA RALLYE EURÓPA RALLYE KUPÁK SZÁMÁRA)

A rallye guide és a versenykiírás nyomtatott verziója opcionális.

SHAKEDOWN

24. SHAKEDOWN

24.2. SHAKEDOWN LEBONYOLÍTÁSA

24.2.3. A shakedown útburkolatának ugyanolyannak kell lennie, mint a gyorsasági szakaszok nagy részének felülete.

GYORSASÁGI SZAKASZOK

34. A VERSENYZŐK BIZTONSÁGA

34.7. KÖVETŐ RENDSZER

Az FIA Rallye Kupa versenyein a követő rendszer használata nem kötelező, de erősen ajánlott.

35. SZUPERSPECIÁL SZAKASZOK

35.1. SZUPERSPECIÁL SZAKASZOK JELLEMZŐI

35.1.3. A szuperspeciál szakasz útburkolatának ugyanolyannak kell lennie, mint az adott forduló többi szakaszán lévőknek.

35.3. BIZTONSÁGI TERV

35.3.3. A biztonsági tervet a rendező ASN-jén keresztül kell benyújtani.

RAJTOK ÉS MEGISMÉTELTELT RAJTOK

39. RAJTSORREND ÉS IDŐKÖZÖK

39.6. MEGISMÉTELTELT RAJT KIESÉS UTÁN

39.6.1. Általános rendelkezések

Annak a versenyzőpárosnak, aki nem tudta teljesíteni a szakaszt, vállalnia kell a megismételt rajtot a következő szakasz rajtjánál, kivéve akkor, ha másként állapodnak meg a versenyigazgatóval. Ez minden autóra vonatkozik, amelyet kizártak azért, mert átlépte a megengedett határt, vagy elmulasztott jelentkezni valamely ellenőrző állomáson, de nem alkalmazható akkor, ha az autót az alkalmassági követelmények megszegéséért, közlekedési szabálytalanságért vagy a felügyelők döntése alapján zártak ki. Azt a versenyzőt, akinek újra kell rajtolnia, nem fogják értékelni a végső, összesített értékelésben, és ennek következtében nem szerezhet pontokat a bajnokságban, kivéve a bónuszpontokat.

39.6.2. Szervizhelyszín és az engedélyezett idő

Bármely autót meg lehet javítani a versenyző döntése alapján, amely a fent leírtak értelmében nem tudja befejezni a szakaszt. Mindazonáltal az autónak

jelentkeznie kell az éjszakai gyűjtőállomáson a következő szakaszt megelőzően, legkésőbb egy órával a szakasz tervezett rajtja előtt.

39.6.3. Javított autók gépátvétele

Az autó karosszériájának és motorblokkjának meg kell egyeznie a verseny előtti gépátvételen megjelölttel. A versenyzőnek tájékoztatnia kell a rendezőt a kiesés okáról (pl. baleset, műszaki probléma, stb.), és arról a szándékáról, hogy az autó újbóli gépátvétele megtörténik egy órával a következő szakasz rajtlistájának közzététele előtt.

39.6.4. Javítások az 1. szakasz 2. szekciójának megismételt rajtjához

Azon versenyzők akik nem tudták befejezni az 1. szekció szuperspeciál szakaszát vagy kiestek a szuperspeciál szakasz stop állomása és a parc fermé közötti etapon, a javításokat elvégezhetik a 39.6.2. cikkely szerint, és a versenyző újra rajtolhat az 1. szakasz 2. szekciójában.

A versenykiírás tartalmazza azon versenyzők idejét akik nem teljesítették a szuperspeciál szakaszt.

EREDMÉNYEK ÉS ADMINISZTRATÍV KÖVETELMÉNYEK A VERSENY UTÁN

45. A RALLYE EREDMÉNYEI

45.5. AZ EREDMÉNYEK PROMÓCIÓJA

Tilos kiadni bármilyen tudósítást, amely a rallye egyes szakaszának eredményét hirdeti. Azonban a versenyzők sajtóközleményekben megemlíthetik, ha megnyertek egy szakaszt, feltéve, hogy nincs további következtetés arra nézve, hogy az eredmény a rallye egészére vonatkozik.

ÜZEMANYAG – TANKOLÁS

49. TANKOLÁS ÉS ELJÁRÁSOK

49.3. EGYEDI ÜZEMANYAG

Olyan olasz és spanyol rallye-k esetében, amelyek csak az Rallye Európa Bajnokság és Regionális Rallye Kupákhoz sorolhatók, az egyedi üzemanyagot, amelyet a J Függelék 252.9. cikkelye előír, a rendezők szerzik be, és minden versenyzőnek azt kell használnia.

2011 FIA REGIONÁLIS RALLYE BAJNOKSÁGOK SPORTSZABÁLYAI

FÜGGELÉKEK

CÍMSZÓJEGYZÉK

I. Függelék Ellenőrző állomások jelölései

II. Függelék Standard dokumentumok

	Dokumentum	Elérhetőség
1	Versenykiírás	Weboldal+nyomtatásban
2	Végrehajtási utasítások	Weboldal+nyomtatásban
3	Rallye Guide	Weboldal+(tetszőlegesen nyomtatásban)
4	Útvonallap	Weboldal+nyomtatásban (a versenykiírással együtt)
5	Itiner	Nyomtatásban
6	Menetlevél	Nyomtatásban
7	Standard nevezési lap	Weboldal + nyomtatásban (a versenykiírással együtt)
8	Rajtlisták és eredmények *	(Tetszőlegesen weboldal) + nyomtatásban

Az alábbi kiegészítő dokumentumok szükségesek, formátumuk azonban nem meghatározott:

- Biztonsági terv
- Térképek
- Programok
- Rendezői tájékoztatók
- Belső dokumentumok





























III. Függelék: Biztonság

IV. Függelék: Gumiabroncsok

V. Függelék: Szervezési követelmények specifikációja (kizárólag rendezőknek – a versenyzőkre nem vonatkozik)

I. FÜGGELÉK

AZ ELLENŐRZŐ ÁLLOMÁSOK JELÖLÉSEI

Állomás típusa	Ellenőrző állomás táblák átmérője kb. 70 cm)			(A A
	Rallye menetiránya ⇒			
	Sárga táblák Ellenőrző állomás bejárata	Piros táblák Kötelező megállás	Bézs táblák Ellenőrző állomás vége	
Áthaladás ellenőrző	 ← 25m min →	 ÁE ← 25m →		
Idő ellenőrző	 ← 25m min →	 IE ← 25m →		
IE a szervizpark bejratánál	 ← 5m →	 IE ← 5m →		
IE a szervizpark kijaratánál	 ← 5m →	 IE Általában tankoló vagy technikai zóna követi ← 5m →		
IE és gyorsasági rajt	 ← 25m min →	 IE ← 50-200m →	 GY rajt ← 25m →	
Gyorsasági vége	 ← 100m → Előjelző	 ← 100-300m → Repülő cél vonala	 ← 25m → Stop állomás	
Egyéb FIA standard Rallye táblák (A táblák étmérője: minimum 55 cm)				
	Fehér embléma sárga háttéren *	Fehér embléma kék háttéren *		
Gumijelölés / ellenőrzés		 Egy jel minden gumival kapcsolatos művelethez		
Tankoló zóna		 Egy jel minden tankolási művelethez		
Rádiós pont	 ← 100m → Figyelmeztető jelzés	 Rádiós pont		
Orvosi jármű pont	 ← 100m → Figyelmeztető jelzés	 Orvosi jármű pont		

A távolságokat a lehetőségekhez képest be kell tartani.

*A korábbi színű/megjelenésű táblák használhatóak, míg nem szükséges a cseréjük.

Időellenőrző



Állomás bejáratánál a színe:
sárga
Ellenőrzésnél a színe: piros

GY. Rajt



Színe: piros

Repülő cél vonala



Állomás bejáratánál a színe:
sárga
Ellenőrzésnél a színe: piros

Stop állomás



Színe: piros

Ellenőrző állomás vége



Színe: bézs

Áthaladás ellenőrző



Állomás bejáratánál a színe:
sárga
Ellenőrzésnél a színe: piros

Tankoló zóna kezdete



Színe: kék

Tankoló zóna vége



Színe: kék

Rádiós pont

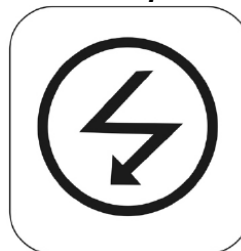

Állomás bejáratánál a színe:
sárga
Ellenőrzésnél a színe: kék

Orvosi járműpont



Állomás bejáratánál a színe:
sárga
Ellenőrzésnél a színe: kék

Gumijelölő zóna kezdete



Színe: kék

Gumijelölő zóna vége



Színe: kék

II. FÜGGELÉK

STANDARD DOKUMENTUMOK

1. VERSENYKIÍRÁSOK

Minden versenyre versenykiírást kell készíteni (Nemzetközi Sportkódex 27. pont).

A versenykiírás elektronikus változatát el kell küldeni az FIA-nak a Regionális Rallye Bajnokságok Szabályainak előírásai szerint.

A beérkezést követő 4 héten belül az FIA tájékoztatja a rendezőt az esetleges elvégzendő módosításokról, és kiadja a kiírás jóváhagyási számát.

A versenykiírást A5-ös formátumban kell kinyomtatni, és meg kell jelennie a rallye hivatalos weboldalán is a Regionális Rallye Bajnokságok Szabályainak előírásai szerint.

A nyomtatott versenykiírást legalább minden nevezőnek és a rallye hivatalos személyeinek ki kell osztani.

A versenykiírás két példányát a megjelenéskor el kell küldeni az FIA-nak.

TARTALOM

Tárgymutató

1. Bevezetés

1.1. Hasonló szöveg

Jelen Rallye az FIA Nemzetközi Sportkódex és Függelékei, az FIA 2011. évi Regionális Rallye Bajnokság Szabályai, a Nemzeti Sportszabályok FIA-szabályokkal összhangban álló sportszabályai, valamint a jelen versenykiírás alapján kerül lebonyolításra.

A versenykiírás módosítása, kiegészítése kizárólag számozott, a rendező vagy a sportfelügyelők által kiadott végrehajtási utasítások formájában lehetséges.

*További információ a Rallye Guide-ban jelenik meg, melynek kiadása (dátum)
A 2011. évi Regionális Rallye Bajnokság szabályai megtalálhatók az (FIA honlapján)*

1.2. Útburkolat

1.3. Gyorsasági szakaszok össztávolsága és az útvonal teljes hossza

2. Rendezés

2.1. Az FIA címek, melyekbe a verseny beleszámít

2.2. FIA és ASN engedélyek száma

2.3. Rendező neve, címe és elérhetősége (állandó irodai elérhetőség)

2.4. Rendező Bizottság

2.5. Felügyelő testület

2.6. Megfigyelők és delegált személyek

2.7. Vezető tisztségviselők

2.8. Versenyközpont helye és elérhetősége (tel. & fax.)

3. Program, időrendi sorrendben (dátumok és időpontok), a szükséges helyszínek megadása

- Az itiner, térkép és rallye guide kiadása
- Extra szolgáltatások megrendelési zárlata a szervizparkba
- A shakedown-ra jelentkezés zárlata (ha szükséges)
- Versenyiroda nyitvatartása
- Hivatalos hirdetőtábla – helyszín
- Az anyagok és dokumentumok összegyűjtése
- Adminisztratív átvétel
- Pályabejárás nyomkövetőinek összegyűjtése
- Pályabejárás kezdete
- Sajtóiroda és média akkreditáció megnyitása
- Biztonsági nyomkövetők összegyűjtése
- Gépátvétel – plombálás és jelölés
- Versenyzői eligazítás (ha van)
- Helikopterpilóták eligazítása (ha van)
- Shakedown és időterv
- Verseny előtti sajtótájékoztató
- Első Felügyelő Testületi ülés
- A rajtceremónia (ha van) és az első szakasz rajtlistájának közzététele
- Rajt ceremónia (ha van)
- A verseny rajtjának helye és ideje
- Az első szakasz végének helye és ideje
- A következő szakasz rajtlistáinak közzététele
- A következő szakasz rajtja
- Célceremónia / Díjátadás
- Verseny utáni sajtótájékoztatók
- Végső technikai ellenőrzés
- Ideiglenes végeredmény közzétételének ideje
- Hivatalos végeredmény közzétételének ideje

4. NEVEZÉSEK

- 4.1. Nevezési zárlat
- 4.2. Nevezési eljárás
- 4.3. Elfogadott nevezések száma, géposztályok
- 4.4. Nevezési díjak / nevezési „csomagok” privát nevezőknek
- 4.5. Fizetési feltételek (alkalmazandó adók leírásával)
- 4.6. Visszatérítések

5. BIZTOSÍTÁS

6. Reklámok és azonosítók

7. Gumiabroncsok

- 7.1. Verseny alatt használandó gumiabroncsok megadása

Az alábbi szöveg ajánlott a gumiabroncsok használatához:

A 2011. évi Regionális Rallye Bajnokságok Szabályainak betartásán felül, az alábbi mennyiségű és típusú gumiabroncs használható.

Gumi típus	Összetétel	Vezető prioritása	Gumik max. száma	Extra a shakedownra	Rallye-ra összesen

- 7.2. A pályabejáráson használható gumiabroncsok – szükséges esetben
- 7.3. Nemzeti jogszabályok vagy különleges követelmények (amennyiben vannak)

- 8. Üzemanyag**
 - 8.1. Megrendelési eljárás
 - 8.2. FIA üzemanyag rendelésének zárlata
 - 8.3. A prioritással nem rendelkező versenyzők ellátása
 - 9. PÁLYABEJÁRÁS**
 - 9.1. Regisztrációs eljárás
 - 9.2. Speciális és/vagy nemzeti előírások – sebesség korlátozás a gyorsasági szakaszokon
 - 9.3. Sebességellenőrző berendezések leadási helye
 - 10. Adminisztratív átvétel**
 - 10.1. Bemutatandó dokumentumok
 - Nevezők licence
 - Pilóta és navigátor licence
 - Pilóta és navigátor útlevele vagy azonosítója
 - ASN engedély minden külföldi nevezőnek
 - Nevezési lap minden adatának kiegészítése
 - Versenyautó biztosítási kötvénye
 - Versenyautó biztosítását igazoló papírok
 - 10.2. Időterv
 - 11. Gépátvétel – plombálás és jelölés**
 - 11.1. Gépátvételi helyszín és időterv
 - 11.2. Sárfogó lapok (J függelék 252.7.7 pont)
 - 11.3. Ablakok/hálók (J függelék 253.11 pont)
 - 11.4. Versenyzők biztonsági felszerelései
 - 11.5. Zajsztint
 - 11.6. Speciális nemzeti előírások
 - 11.7. Biztonsági nyomkövető berendezés beszerelése
 - 12. Egyéb procedúrák**
 - 12.1. Rajt ceremónia lebonyolítása és sorrendje
 - 12.2. Cél ceremónia lebonyolítása (csak ha eltér a szabályoktól)
 - 12.3. Megengedett korai érkezés
 - 12.4. Szuperspeciál szakaszok lebonyolítása és rendje
 - 12.5. Egyéb speciális eljárások/tevékenységek beleértve a rendező promóciós tevékenységét
 - 12.6. Hivatalos idő a verseny alatt
 - 13. Hivatalos személyek azonosítása**
 - 14. Díjak**
 - 15. Végellenőrzés**
 - 15.1. Végellenőrzés – kinek kötelező megjelenni a csapatokból és helyszín
 - 15.2. Óvási díj
 - 15.3. Fellebbezési díj
- 1. melléklet** Útvonallap
 - 2. melléklet** Pályabejárás időterve
 - 3. melléklet** Versenyző összekötők neve, fényképe és időterve
 - 4. melléklet** Kiegészítő hirdetések matricái és elhelyezésük
 - 5. melléklet** Kivonat az FIA L. függelékéből a ruhákra, bukósisakokra és egyéb biztonsági kellékekre vonatkozólag
 - 6., 7., stb. melléklet** Rendezők pontjai

2. VÉGREHAJTÁSI UTASÍTÁSOK

A végrehajtási utasítás fogalmát jelen szabályzat 2.1 pontja tartalmazza.

Végrehajtási utasítást kiadhat:

- A rendező, a gépátvétel kezdetéig az FIA engedélyével. Kivételes esetben a rendező által módosítható az FIA engedélyszám kiadásával jóváhagyott útvonal és a pályabejárás programja. Azonban minden ilyen módosítást az FIA felé fel kell terjeszteni.

Vagy

- A Felügyelők a verseny alatt. Az útvonal módosításáról vagy az ideiglenes végeredmény kifüggesztésének késleltetett időpontjáról szóló végrehajtási utasítást a Versenyigazgató is kiadhat.

A végrehajtási utasítást sorszámmal és dátummal kell ellátni. Sárga papírra kell nyomtatni, ki kell függeszteni a hivatalos hirdetőtáblá(ko)n és meg kell jelentetni a verseny honlapján.

Ahol lehetséges, ajánlott a nevezők elektronikus értesítése a végrehajtási utasítás megjelenéséről.

A nevezőknek (vagy a versenyzőpárosoknak) aláírásukkal igazolniuk kell a végrehajtási utasítás átvételét, kivéve, ha ez a verseny folyamán fizikailag nem lehetséges.

Végrehajtási utasítás csak az FIA jóváhagyása után tehető közzé, vagy miután a felügyelő testület megjelenteti (ahol alkalmazandó).

3. RALLYE GUIDE

Rallye Guide

A tájékoztató célja, hogy minden szükséges nyomtatvány egy dokumentumban megtalálható legyen, a média, a hivatalos személyek vagy versenyzők számára egyaránt. A rallye guide-ot elektronikus dokumentumként közzé teszik és kiosztják valamennyi nevezőnek legalább három héttel a rallye kezdete előtt.

*= A versenykiírást részletesen a II. függelék 1. pontja tartalmazza

Tartalom			
Pont	Címek és alcímek	VK*	RG
1.	Bevezetés / üdvözlés		
	Bevezetés a fő tisztségviselők, az elnök, stb. részéről	-	X
	„Ez a dokumentum nem minősül szabálynak - csak tájékoztató jellegű”	-	X
2.	Elérhetőségek		
	a) Állandó szervezeti elérhetőségek	X	-
	Postai és látogatói címek, telefon és fax	X	-
	E-mail és Internet címek	X	-
	Fontos kontaktok	X	X
	b) Versenyközpont elérhetőségei	X	X
	Címe, telefon és fax	X	X
Versenyiroda nyitvatartása	X	X	
c) Média elérhetőségek	-	X	

Pont	Címek és alcímek	VK*	RG
3.	Program és kritikus határidők		
	a) Verseny előtti hét időterve	X	X
	b) A verseny hetének időterve	X	X
4.	Nevezési részletek		
	A verseny besorolása	X	-
	Nevezési díjak listája	X	-
	Nevezési csomagok nem FIA regisztrált csapatoknak	X	-
5.	Szervizpark(ok) és távoli szerviz zónák ha alkalmazzák		
	Információk a szervizpark(ok)ról, stb.(csak tájékoztatás, hely stb.)	-	X
	Létesítmények a szervizparkban	-	X
	Ellenőrző lista a szervizpark felszereltségéről (ld. a függelék vége)	-	X
6.	Rádió adó-vevő		
	Felelős személy / hatóság elérhetősége	-	X
7.	Üzemanyag / Gumiabroncsok		
	Tájékoztatás a követelményekről/beszerzésről	X	X
8.	Autók és tartalék alkatrészek beszállítása		
	Nemzeti jogszabályok / vám eljárás / ügyintézők	-	X
9.	Helikopterek		
	Regisztrációs eljárás / információ bérbeadó cégekről	-	X
10.	Vendéglátási előkészületek		
	Vendéglátási előkészületekért felelős személy / cég elérhetőségei	-	X
11.	Szálloda / szállásfoglalás		
	Szállodák listája	-	X
	Elérhetőségek a foglalásokhoz	-	X
12.	Pályabejárás		
	GPS nyomkövetés (kiosztási és visszaadási hely)	X	X
13.	Gépvétel, plombálás és jelölés		
	Dátum, hely és időbeosztás (egyéni időpontok a végrehajtási utasításban)	X	X
	Szükséges előkészítés mielőtt a gépkocsi átvételre megy	-	X
	Biztonsági nyomkövető rendszer ki és visszaadási helyei	X	X
	Végellenőrzés	X	X

Pont	Címek és alcímek	VK*	RG
14.	Shakedown Általános információk és idők (helyszín, szakasz hossza, távolsága a szervizparktól, stb.)	X	X
15.	Rajt ceremónia Program és előírások	X	X
16.	Cél ceremónia Program és előírások	X	X
17.	PR tevékenységek Rallye Show-k, stb.	-	X
18.	Média Kapcsolattartás a verseny előtt Akkreditációs eljárás / kritériumok és határidők Akkreditációs pult – helyszín és nyitva tartás Média szoba – helyszín és nyitva tartás Sajtótájékoztatók – időpont és helyszín Csapatok média kapcsolatai Várható média megjelenés (TV és rádió, időpontok, csatornák)	- - - - X - -	X X X X X X X
19.	Orvosi és biztonsági szolgálat Vészhívó szám Telefonszámok: - környékbeli kórházak - rendőrség - vontatás - gyógyszertárak	- - - - - -	X X X X X X
20.	Hasznos tudnivalók és szolgáltatások listája Klíma Időzóna Pénznem Autó kölcsönzők Légitársaságok és repterek Másoló szolgáltatás Mobil telefon (bérlés és szolgáltatás) Biztonsági cégek Taxik	- - - - - - - - -	X X X X - X X X X

Mellékletek	VK	RG
Megjegyzés: A mellékletek formátumát a rendező határozza meg		
Címsorok		
Útvonallapok		
Minden nap	X	X
Útvonallap összehasonlítva az előző évekkkel	-	X
Pályabejárás időterve	X	X
Térképek (A4-es formátumban)		
Áttekintő térkép (minden szakaszra)	-	X
Gyorsasági szakaszok és pályabejárás térképei	-	opc ió
Shakedown térkép (amennyiben alkalmazandó)	-	X
Érintett városok (versenyközpont, szervizpark, kórházak, stb. jelölésével)	-	X
Itiner vagy regionális térképek, várostérképek, magyarázó ábrák az utazáshoz		
Repülőtérrel a szervizparkig (v. útcsatlakozások)	-	X
A versenyközpont és a szervizpark között	-	X
A szervizparktól a shakedown-ra	-	X
A shakedown-tól a szervizparkba	-	X
A versenyközpont és a gépátvétel között	-	X
A szervizpark és a gépátvétel között	-	X
A szervizpark és a kihelyezett/kiegészítő tankoló zónák között (ha van)	-	X
A szervizpark és a kihelyezett szerviz zóna között (ha van)	-	X
A versenyközpont és a média központ között (ha van)	-	X
Vázlatok és helyszínrajzok		
Gépátvétel és zajsint ellenőrző terület	-	X
Kihelyezett szerviz zóna (ha van)	-	X
Versenyirányítás	-	X
Rajt terület	-	X
Cél terület	-	X
Szervizpark rajz	-	X

Az alábbiakra vonatkozó formanyomtatványok használatát a rendező dönti el

Szálloda-/szállásfoglalás
Szervizpark szolgáltatások
Média akkreditáció
Pályabejárési regisztráció
Kiegészítő anyag rendelő
Rádió adó-vevő nyomtatvány (ha alkalmazzák)
VÁM nyomtatvány

Ellenőrző lista a szervizpark tervhez:

- IE be / IE ki (számokkal)
- Parc fermé (flexi-szerviz / superrally)
- Technikai zóna
- Gumijelölő zóna
- Tankolási zóna (ha nem kihelyezett)
- Környezetvédelmi követelmények
- Szerviz gépkocsik be és ki a szervizparkból
- Segélyszolgálat, tűzoltók, egészségügyi központ, stb. elhelyezkedése
- Segítő jármű parkolók
- Sajtó és VIP parkolók
- Nézői parkolók
- Versenyiroda / információs központ
- Nyilvános WC-k
- Vízellátás
- Szemétyűjtő terület(ek)
- Helikopter indítóállás

4. ÚTVONALLAP – PÉLDÁK AZ ÚTVONALLAPOK ELRENDEZÉSÉRE

1 - Gyorsasági szakasszal kezdődő verseny

Start Leg 1							Thursday 28 July 2011
TC	LOCATION	SS dist.	Liaison dist.	Total dist.	Target time	First car due	
0	Start Leg 1 - (Anytown Pavilion)					18:15	Section 1
RZ 1	Refuel - All competitors						
	Distance to next refuel	(2.06)	(24.98)	(27.04)			
1		-	10.49	10.49	00:25	18:40	
SS1	SSS Trotting Track 1	2.06	-	-	-	19:00	
1A	Parc fermé IN	-	14.49	16.55	0:30	19:30	
Overnight regroup							
Re-Start Leg 1							Friday 29 July 2011
TC	LOCATION	SS dist.	Liaison dist.	Total dist.	Target time	First car due	
1B	Parc fermé OUT - Service IN	-	0.00	0.00	-	06:00	Section 2
	Service A - Anytown Pavilion	(2.06)	(24.98)	(27.04)	0:15		
1C	Service - OUT	-	-	-	-	06:15	
RZ 2	Refuel - All competitors						
	Distance to next refuel	(50.68)	(99.16)	(149.84)			

Megjegyzések:

- A szervizpark és kihelyezett szerviz zónák adatait vastag fekete kerettel kell körülvenni és, színes nyomtatás esetén, világoskék kitöltéssel jelölendők
- A gyűjtőket vagy más IE tevékenységeket jelölő adatokat vékony fekete kerettel kell körülvenni, szín-kitöltés nélkül
- A tankolást jelölő adatokat vékony fekete kerettel kell körülvenni, sárga kitöltéssel
- A szakasz végi vagy a rallye végi összesített adatokat mutató adatokat vékony fekete kerettel kell körülvenni, világosszürke kitöltéssel
- A szervizparkokat betűk jelölik A, B, C, stb.
- Az IE 0 mindig a rallye versenyzésből álló részének kezdetét jelöli. Az önálló rajt ceremónia nem tekinthető IE 0-nak.
- A szekciók számát a jobb oldali margónál kell jelölni.

2 – Tipikus nap közbeni szerviz

SS10	Vesuvius 1	22.80				11:40	Section 4
10A	Regroup & Technical Zone IN		50.68	73.48	01:25	13:05	
10B	Regroup OUT - Service IN				00:15	13:20	
	Service E (Football Stadium)	72.59	161.06	233.65	00:30		
10C	Service OUT					13:50	5

Megjegyzések:

A példában a gyűjtőállomáson (2.11 pont) végeznek technikai ellenőrzést. Ha nincs gyűjtőállomás, egy 3 perces technikai zónának kell lennie a szervizpark bejárata előtt.

3 – Kihelyezett szerviz és tankolás

Start Leg 1		Friday 28 October 2011				
TC	LOCATION	SS dist.	Liaison dist.	Total dist.	Target time	First car due
0	Start Leg 1 - Skrunda	(0.00)	(0.00)	(0.00)		06:00
RZ 1	Refuel - City					
	Distance to next refuel	(0.00)	(136.00)	(136.00)		
RZ 2	Remote Refuel					
	Distance to next refuel	(65.15)	(61.46)	(126.61)		
1		-	165.00	165.00	03:22	09:22
SS1	Talsi 1	32.14	-	-	-	09:25
2		-	3.17	35.31	0:38	10:03
SS2	Pampal 1	5.13	-	-	-	10:06
3		-	5.79	10.92	0:15	10:21
SS3	Roja 1	27.88	-	-	-	10:24
RZ 3	Remote Refuel					
	Distance to next refuel	(0.00)	(57.03)	(57.03)		
3A	Regroup & Technical Zone IN		53.50	81.38	1:33	11:57
3B	Regroup & Technical Zone OUT - Service IN		0.03	0.03	0:03	12:00
	Remote Service A - Dundaga	(65.15)	(227.49)	(292.64)	0:15	
3C	Remote Service - OUT	-	-	-	-	12:15
RZ 4	Remote Refuel					
	Distance to next refuel	(65.15)	(61.46)	(126.61)		

Megjegyzések:

A kihelyezett szerviz szabályzatáról és felállításáról lásd a 44. cikkelyt.

4 – Tipikus szakasz végi flexi-szerviz

SS13	Vesuvius 2	22.80				16:35
13A	Parc Fermé & Technical Zone IN		50.68	73.48	1:25	18:00
13B	Parc Fermé OUT - Flexi Service IN					
	Flexi Service F (Football Stadium)	(72.59)	(161.06)	(233.65)	(00:45)	
13C	Flexi Service OUT - Parc Fermé IN					
	All cars must be returned to Parc Fermé no later than					21:00
	Leg 2 totals		145.18	322.12	467.30	

Megjegyzések:

- A flexi-szerviz időtervét az alábbi módon kell kiszámolni, mialatt az összes autónak be kell állni a parc fermebe:

Az utolsó versenyző tervezett szervizbe állási ideje + 30 perc maximum késés + 45 perc szervizidő + 15 perc ráhagyás.

5 – tipikus rallye vége

SS18	Roja 2	7.25			12:05
18A	Regroup & Technical Zone IN	65.13	81.38	1:15	13:20
18B	Regroup OUT - Service IN			00:03	13:23
Service J (Football Stadium)		(79.97)	(188.53)	(268.50)	(00:10)
18C	Service OUT - Finish - Holding IN				13:33
	Podium				14:00
Leg 3 totals		79.97	188.53	268.50	

Section 9

TOTALS OF THE RALLY				
	SS	Liaison	Total	* %
Leg1 - 7 SS	136.21	292.98	429.19	31.7%
Leg 2 - 6 SS	145.18	322.12	467.30	31.1%
Leg 3 - 5 SS	79.97	188.53	268.50	29.8%
Total - 18 SS	361.36	803.63	1164.99	31.0%

*% = a gyorsasági szakaszok teljes távjának aránya.

A fenti táblázattal kell befejeződnie az útvonallap utolsó oldalának.

5. ITINER

1. ÁLTALÁNOS KÖVETELMÉNYEK

- Az itinert az FIA Regionális Rallye Bajnokságok Szabályaiban foglaltak szerint kell kiosztani.
- Lehet egy könyv az egész rallye-ra, vagy minden szakaszra külön-külön. Utóbbi esetben a könyveknek könnyen megkülönböztethetőeknek kell lenniük.
- Az itiner A5-ös méretű (NACAM hivatalos méret), kötését a bal oldalon fémmel vagy más alkalmas erős spirállal úgy kell megoldani, hogy a 360 fokos szétnyitást lehetővé tegye.
- A nyomtatásnak két oldalasnak, a felhasznált papírnak pedig legalább 90 g/m²-esnek kell lennie.
- Fehér papírra kell nyomtatni; a gyorsasági szakaszok elválasztására nem szükséges színeket alkalmazni, kiemelésük a mintának megfelelően az „Irány” oszlop sötétítésével történik (a minta szerint).
- A címsoroknak angolul és a nemzeti nyelven kell lenniük (opcionális).
- A szekciók teljesítésére előírt időt órákban és percekben kell megadni.
- Az itiner oldalanként legfeljebb 6 információt tartalmazhat. (Amennyiben oldalanként 6 információ van, a fejlécnek kisebbnek kell lennie, ahogy a minta is mutatja.)
- Az itiner minden oldalának számozottnak kell lennie annak érdekében, hogy ellenőrizni lehessen a hiánytalanságát.

2. ELSŐ OLDALAK

- Az itinernek tartalmaznia kell egy olyan oldalt, amely leírja az eljárást baleset esetén és:
 - kórházak és egészségügyi központok listáját
 - a versenyiroda és segélyszolgálatok telefonszámát
- Az itinernek az első lapon tartalmaznia kell jelmagyarázatot.

- Útmutatást kell tartalmaznia a trip méter kalibrálásához.
- Az itiner mindegyik könyvének tartalmaznia kell a teljes rallye-ra vonatkozó álló, részletes útvonallapot és térképeket (beleértve a léptéket és az északi irányt). Ajánlott, hogy egy adott szakasz útvonallapja jelenjen meg a megfelelő szakasz-térképpel ellentétes oldalán.

3. ÚTMUTATÁS

Abban az esetben, amikor az útvonal pontosan duplikáltan szerepel (pl. két azonos szekció) a rendezők gazdaságossági okokból kiadhatnak egy útleírást. Ebben az esetben minden egyes oldal tetején szerepelni kell a különböző IE-knek, szakasz és szekció számoknak. Ha a két áthaladás között bármilyen eltérés mutatkozik, nem lehet azonos útleírást kiadni.

- Minden itinernek tartalmaznia kell legalább egy szervizpark tervet. A szervizpark helyszínrajzának megisméltése minden egyes esetben nem szükséges. Fontos azonban a helyszínrajz, ha valamely IE helye megváltozik.
- Kihelyezett szervizpark vagy kihelyezett tankoló zóna alaprajz tervet tartalmaznia kell. (ha van)
- A shakedown útleírásában ajánlott feltüntetni a „vissza a rajthoz” kör (ha van) és a szervizparkba/tól útvonal leírását.
- Minden etapnak vagy gyorsasági szakasznak új oldalon kell kezdődnie. A gyorsasági szakasz STOP állomása után nem kell új oldalt kezdeni, ha ez ugyanannak az etapnak a folytatása (mint a példán látható).
- Ha két kereszteződés közti távolság kevesebb, mint 200 méter, az itiner jeleket elválasztó vízszintes vonalra nincs szükség.
- Az egyes gyorsasági szakaszok térképének tartalmaznia kell:
 - méretarányt
 - északi irányt
 - a pályabejárás útvonalát (csak abban az esetben, ha nincs külön pályabejárási itiner)
 - alternatív útvonalat
 - a rajt, cél és az S.O.S. pontok helyét
- A gyűjtőállomások és a szervizparkok, valamint a gyorsasági szakaszok rajt és cél állomásainak GPS koordinátáit meg kell adni. A megjelenítés formája: fokok, percek, és tizedpercek pl: 139°36.379'. (WGS84).
- Tartalmazhat fotókat vagy rajzokat az ellenőrzőállomások elhelyezkedéséről.
- A gyorsasági szakasz száma a lap oldalán jeleníthető meg (a mellékelt minta szerint), megkönnyítve a gyorsasági szakasz megtalálását. Kétoldalas nyomtatás esetén a jelzésnek mindig a lap külső oldalán, tehát a kötéssel ellenkező oldalon kell megjelennie, hogy oldalnézetből látható legyen. A számokat csak a gyorsasági szakaszhoz kapcsolódó oldalakon kell feltüntetni.
- Az összes S.O.S. és elsősegélynyújtó pontot jelölni kell a megfelelő jelekkel.
- Tartalmaznia kell az utak számozását, ahol fontos.
- Az irány nyilak vastagságával a főútvonal / mellékútvonal jelleget kell jelezni, nem a követendő irányt.
- Az „Irány” és az „Információk” közötti függőleges oszlopokat fekete kitöltéssel kell jelölni, ha az útburkolat laza (murva), és üresen marad (fehér) aszfalt vagy lezárás esetén.
- Az IE és GY. közötti távolságot fel kell tüntetni az „Információs” cellában (a minta szerint).

4. UTOLSÓ OLDALAK

- Alternatív útvonalak az itiner végén külön részként is szerepelhetnek, papíron különböző színnel jelölve.
- Egyéb követelmények az itiner végén:
 - Kiállási nyomtatvány
 - Információkérő nyomtatvány
- A rendező döntése szerint az SOS/OK jelek A4-es méretben (összehajtva, fekvő elrendezésben) az itiner utolsó oldalaként.
- Ha módosítás történik az itinerben (pl. a végrehajtási utasításokban), nemcsak a megváltozott cellát kell megjeleníteni, hanem az előtte lévő utolsó és az utána lévő első érvényben maradt cellákat is ki kell nyomtatni a számaikkal együtt.

5. EGYÉB HASZNOS INFORMÁCIÓK

- Azoknál az ábráknál, ahol hosszú kereszteződést ábrázolnak, mint például a körforgalmaknál, ajánlott a távolság mérési pont megjelölése.
- Az etap szakaszokon, meg kell jelölni, ahol más gyorsasági szakaszokra be- vagy kivezető út található.
- Egy oldal a versenyzők időinek rögzítésére.
- Minden lap alján egy értesítés a következő kereszteződésről, amennyiben a keresztezések a következő oldalon sűrűn következnek.

Minta:

Gyórasági szakma		Távolság E-40 E-49		Gyórasági információk		Eszközök (óra, perc)	
TC	8/12 Neunkirchen	DISTANCE	24,00 km	LEG.	2	DISTANCE	
TC	9/13 Freisen	RECORD	8/12 16,95 km	SECTION	3/4	REVISOR	
SPECIAL STAGE		RECORD	0 h 30 min	TIME ALLOWED			
ST. WENDELER LAND 1/2		DIRECTION		INFORMATION			
TOTAL	PARTIAL	DIRECTION		INFORMATION		DISTANCE	REGRESS.
15,88	0,90		1,07	2007		8,12	
16,52	0,64		0,46	2007		7,48	
16,91	0,39		0,04			7,09	
16,95	0,04		0,00			7,05	
17,19	0,24					6,81	

30
 N 49 33,165
 E 07 09,943
 FINISHZIEL
 SS/WP 8/12
 ST. WENDELER
 LAND 1/2
 16,95 km
 STOP
 N 49 33,233
 E 07 09,808
 HF 6
 Gyóra Ipari és
 Kereskedelmi
 Park
 <200 m
 Vonal elhagyása
 követendő részről
 <200 m
 Táv a Gyóra
 csúcsig
 Részletek felől
 Laza talaj
 Aszfalt

12
 8
 PAGE 2-32
 TURN QUICKLY !!

Állagpótlás		Táv a Gy. végig			
TC	7/11 Hermeskeil	DISTANCE	41,51 km	LEG.	2
TC	8/12 Neunkirchen	AVERAGE	62,27 km/h	SECTION	3/4
		TIME ALLOWED	0 h 40 min	TIME ALLOWED	
		INFORMATION		INFORMATION	
TOTAL	PARTIAL	DIRECTION		INFORMATION	
38,48	3,21		3,03		
39,23	0,75		2,28		
40,53	1,30		0,98		
41,10	0,57		0,41		
41,51	0,41		0,00		

Selbach
 Gemeinde Nohfelden
 Landkreis St. Wendel
 Nohfelden 10 km
 Bostalsee
 St. Wendel 14 km
 Oberhof 5 km
 Tröley 7 km
 Neuenkirchen/Nahe
 Gemeinde Nohfelden
 Landkreis St. Wendel
 (Hirschfelderweg)
 Eisweiler 4 km
 N 49 32,671
 E 07 09,533
 TC 8/12
 NEUNKIRCHEN
 (0,06)

PAGE 2-24

STANDARD FIA MENETLEVELEK

1. ÁLTALÁNOS ELŐÍRÁSOK

- Különálló menetlevelet kell kiadni legalább minden egyes szekcióra.
- Az etap távolságának megtételére szolgáló előírt menetidőt fel kell tüntetni a menetlevélen.
- Az órákat és a perceket mindig a következők szerint kell feltüntetni: 00.01-24.00, csak az eltelt percek számítanak.
- A menetleveleket a szekciók végén kell kiosztani és összegyűjteni. A használt menetlevelek ezek után elérhetővé válnak az értékelők részére, ellenőrzés céljából. A szakasz végi 45 perces szervizre legjobb egy új menetlevelet használni (minta szerinti flexi-szerviz B)
- A rendező javasolhatja az FIA-nak elektronikus menetlevél használatát az írott rendszer helyett. Az ilyen rendszert, használatának megkezdése előtt az FIA-nak jóvá kell hagynia.

2. KIVITEL

- Lásd az alábbi mintát.
- A középső oszlopot a hivatalos személyek, a jobb oldali oszlopot a versenyzők töltik ki.
- Az előző autó rajtszámának rögzítése szabadon választott. Több versenyen használják biztonsági ellenőrzésből. Ha használják ezt a mezőt, azt a várható rajtidő alá kell elhelyezni.
- Méret: 9,9 cm x 21 cm (hogy 3 menetlevelet lehessen nyomtatni egy A/4-es oldalból) vagy 11 cm x 18,5 cm
- A négyzetek mérete: 1 cm.
- A menetlevelet legalább 300 grammos lapból vagy 270 µm-es műanyag lapból (rossz időjárás esetén) kell készíteni. Habár a műanyag lap vízálló, viszont nehéz összehajtani. Lehetőség van fedlappal ellátott menetlevél készítésére – ebben az esetben a 22 x 18,5 cm-es menetlevél összehajtott állapotban van, amelyen egy borítás védi az írott részt.
- Ha sok időellenőrző szerepel, a kétoldalas nyomtatású vagy egymás mellé nyomtatott (és befelé összehajtott) kivitel is használható.
- A nyomtatási szín szabadon választott. A rendező például használhatja a szponzor színét, vagy szekciónként eltérő színt, vagy egyszerűen szürkét és feketét.

Rallyetábla		Rajtszám	„A” Menetlevél 1. nap - 1. szekció 2010. január 31.		
IE 0	Rajtdobogó				VERSENYZŐ HASZNÁLHATJA
	ETAP RAJT		ETAP IDŐ	SZÁMÍTOTT IDŐ	
	H M		H M	H M	
	IE 0		00 25	IE 1	
IE 1	H M		H M		IE 1
	IE 1				
IE 1	GY1 GYORSASÁGI NEVE				VERSENYZŐ HASZNÁLHATJA
	CÉL IDŐ		1/10		
	H M S		H M		
	VÁRHATÓ RAJT GY1		RAJT	ETAP IDŐ	SZÁMÍTOTT IDŐ
	H M		H M	H M	H M
	IE 1		00 54	IE 2	
IE 2	M S 1/10		H M		IE 2
	STOP		TELJESÍTETT IDŐ		
	IE 2				
IE 2	Gy2 GYORSASÁGI NEVE				VERSENYZŐ HASZNÁLHATJA
	CÉL IDŐ		1/10		
	H M S		H M		
	VÁRHATÓ RAJT GY2		RAJT	ETAP IDŐ	SZÁMÍTOTT IDŐ
	H M		H M	H M	H M
	IE 2		00 22	IE 3	
IE 3	M S 1/10		H M		IE 3
	STOP		TELJESÍTETT IDŐ		
	IE 3				
IE 3	Gy3 GYORSASÁGI NEVE				VERSENYZŐ HASZNÁLHATJA
	CÉL IDŐ		1/10		
	H M S		H M		
	VÁRHATÓ RAJT GY3		RAJT	ETAP IDŐ	SZÁMÍTOTT IDŐ
	H M		H M	H M	H M
	IE 3		00 13	IE 3A	
IE 3A	M S 1/10		H M		IE 3A
	STOP		TELJESÍTETT IDŐ		
	IE 3A				
IE 3A	GYŰJTŐÁLLOMÁS				
	ETAP IDŐ MIN		VÁRHATÓ RAJT		
	H M		H M		
	00 01				
	MAX				
	H M		H M		
	00 20				
IE 3B	IE 3B				

Rallyetábla		Rajtszám	„B” Menetlevél 1. nap - 2. szekció 2010. január 31.		
IE 38	GYŰJTŐ KI / SZERVIZPARK BE			VERSENYZŐ HASZNÁLHATJA	
	ETAP RAJT		ETAP IDŐ	SZÁMÍTOTT IDŐ	
	H M		H M	H M	
	IE 38		00 20	IE 3C	
IE 3C			H M		
			IE 3C		
IE 3C	SZERVIZPARK KI			VERSENYZŐ HASZNÁLHATJA	
			ETAP IDŐ	SZÁMÍTOTT IDŐ	
			H M	H M	
			00 54	IE 4	
IE 4			H M		
			IE 4		
IE 4	Gy4 GYORSASÁGI NEVE			VERSENYZŐ HASZNÁLHATJA	
	CÉL IDŐ		1/10		
	H M S		H M S		
	VÁRHATÓ RAJT GY4		RAJT	ETAP IDŐ	SZÁMÍTOTT IDŐ
	H M		H M	H M	H M
	IE 4		00 18	IE 5	
IE 5			H M		
	M S 1/10		IE 5		
	TELJESÍTETT IDŐ				
IE 5	Gy5 GYORSASÁGI NEVE			VERSENYZŐ HASZNÁLHATJA	
	CÉL IDŐ		1/10		
	H M S		H M S		
	VÁRHATÓ RAJT GY3		RAJT	ETAP IDŐ	SZÁMÍTOTT IDŐ
	H M		H M	H M	H M
	IE 5		01 11	IE 5A	
IE 5A			H M		
	M S 1/10		IE 5A		
	TELJESÍTETT IDŐ				

Rallyetábla	Rajtszám	FLEXI SZERIZ B	
IE 5B	FLEXI SZERIZ B		VERSENYZŐ HASZNÁLHATJA
	ETAP RAJT	ETAP IDŐ	SZÁMÍTOTT IDŐ
	H M	H M	H M
	IE 5B	00 45	IE 5C
IE 5C		H M	
		IE 5C	

Rallyetábla	Rajtszám	RE-START	
	PARC FERMÉ KI / SZERVIZ BE		VERSENYZŐ HASZNÁLHATJA
	ETAP RAJT	ETAP IDŐ	SZÁMÍTOTT IDŐ
	H M	H M	H M
	PARC FERMÉ KI	03 00	
		H M	
		PARC FERMÉ BE	

6. STANDARD NEVEZÉSI LAP EGYÉNI NEVEZÉSI LAP

EVENT/ ASN LOGO	Name of the Rally	FIA Championship LOGO
-----------------------	-------------------	-----------------------------

INDIVIDUAL ENTRY FORM

	COMPETITOR	FIRST DRIVER	CO - DRIVER
Team name			
Surname			
First (given) name			
Date of birth			
Nationality (as passport)			
Postal address			
Passport number			
Address for correspondence (1, 2 or 3)	1.	2.	3.
Telephone N° (business)			
Telephone N° (private)			
Mobile Tel. N°			
Fax No.			
E-mail address			
Competition licence N°			
Issuing ASN			
Driving licence N°			
Country of issue			

DETAILS OF THE CAR

Make		Registration No.	
Model		cc	
Year of manufacture		Chassis N°	
Group / Class		Engine N°	
Homologation N°		Predominant colour	
Country of registration		Tech. Passport N°	

TYPE OF ENTRY

Trade/Legal etc.	
Private/Amateur	
Organisers' proposed advertising accepted:	Yes / No

ENTRY FEES

(For this entry form to be valid, it must be accompanied by the appropriate entry fees, a receipt for the full amount paid to the competitor's ASN, a banker's draft or details of a bank transfer, etc.)

ENTRY FEES	PRIVATE/AMATEUR	OTHERS	CLOSING DATE
Reduced rate	E. 000.000	E.000.000	10.00 hrs 30 SEPTEMBER
Normal rate	E. 000.000	E.000.000	10.00 hrs. 15 OCTOBER

SEEDING INFORMATION
(to be completed by competitor)

Driver Name		Car		Group/Class	
Current FIA Priority A	Yes / No	Previous FIA Priority A	Year		
Current FIA Priority B	Yes / No	Previous FIA Priority B	Year		
Current National Seeded	Yes / No	Previous National Seeded	Year		
Title of any Championship won			Year		

	Year	Event	Car	Group	O/A Position	Class Position	No. of Finishers
International							
National							
Other							

DECLARATION OF INDEMNITY

(Text variable depending on national laws and regulations in force)

ACKNOWLEDGEMENT AND AGREEMENT

By my signature, I declare that all the information contained on the entry form is correct and that I acknowledge and agree in full to the terms and conditions of the above indemnity and that I accept all the terms and conditions relating to my participation in this event.

(Wording variable depending on national laws and regulations in force)

ASN Stamp *	Signature of Competitor	Signature of 1 st driver	Signature of Co-driver
-------------	-------------------------	-------------------------------------	------------------------

*Or letter from the entrant's ASN authorising and approving the entry

Date _____

7. A RALLYE RAJTLISTÁI ÉS EREDMÉNYEI

Bevezetés:

A rajtlisták és eredmények kiadhatók a versenykiírásban vagy a végrehajtási utasításban megadott határidőknél korábban. Azonban az azokon megadott időknél MINDIG meg kell egyezniük a versenykiírásban vagy a végrehajtási utasításban megadottakkal.

Ha bármilyen, időhöz kötött lista kiadása késik, a versenyigazgató közleményt ad ki a közzététel új időpontjáról.

1. RAJTCEREMÓNIA ÉS ELSŐ SZAKASZ / 1. SZEKCIÓ

Rajtlista a rajtceremóniára

- A rajtlista az adminisztratív és a technikai gépátvétel után készül el
- A versenyigazgató írja alá az első Felügyelő Testületi ülésen és a versenykiírásban közölt időben kell közzétenni
- Minden résztvevőnek megadja a rajtidejét (vagy legalább az egyes gépkocsik közötti időközöket)
- A lábjegyzet jelentése: 'Ismételt gépátvétel szükséges a ... rajtszámú autókknak'

vagy

Az első szakasz / 1. szekció (szuperspeciál) rajtlistája

- A rajtlista az adminisztratív és a technikai gépátvétel után készül el
- A versenyigazgató írja alá az első Felügyelő Testületi ülésen és a versenykiírásban közölt időben kell közzétenni
- Minden résztvevőnek megadja a rajtidejét – melyek lehetne párosított idők
- A lábjegyzet jelentése: 'Ismételt gépátvétel szükséges a ... rajtszámú autókknak'

és/vagy

Az 1. szakasz rajtlistája (nincs szuperspeciál) vagy az 1. szakasz rajtlistája / 2. szekció

- A rajtlista az adminisztratív és a technikai gépátvétel után készül el
- A versenyigazgató írja alá az első Felügyelő Testületi ülésen és a versenykiírásban közölt időben kell közzétenni
- Minden résztvevőnek megadja a rajtidejét
- A lábjegyzet jelentése: 'Ismételt gépátvétel szükséges a ... rajtszámú autókknak'

2. A RALLYE MINDEN SZAKASZÁN (kivéve a záró szakaszt)

Nem hivatalos eredmény az utolsó gyorsasági szakasz után (szuperspeciál nélkül)

- A Felügyelőknek készül áttanulmányozására, aláírás nélkül.

A következő szakasz rajtlistája

- A versenyigazgató javaslata alapján. A Felügyelők átrendezhetik.
- A versenyigazgató írja alá és a versenykiírásban közölt időben kell közzétenni
- Tartalmazza a kiesett versenyzőpárosokat, akik nem jelentették be, hogy feladják a versenyt.
- A lábjegyzet jelentése: 'Ismételt gépátvétel szükséges a ... rajtszámú autókknak'

Részleges nem hivatalos eredmény az „x” szakasz után

- A versenyigazgató írja alá és adja ki a tényleges közzétételi idővel.
- Akkor készül el, ha már minden büntetés ismert.

3. A RALLYE ZÁRÓ SZAKASZA

Ideiglenes végeredmény

- Valamennyi versenyzőt tartalmazza, akik teljesítették az utolsó szakaszt
- A versenyigazgató írja alá az utolsó felügyelő Testületi ülésen és a versenykiírásban közölt időben kell közzétenni
 - „A végső technikai ellenőrzés eredményeitől függően” (a teljes eredményre vonatkozóan)
 - „Az alábbi autók rutin üzemanyag-ellenőrzésének eredményétől függően: ...” (ha az üzemanyag-eredmények nem elérhetőek a rendezvényen)
 - „Az FIA által végzendő további ellenőrzések függvényében a ... rajtszámú autónál”
 - „A Felügyelők döntésének függvényében a ... rajtszámú autónál”
 - „A teljes motorellenőrzés függvényében a ... rajtszámú autónál”
 - „A doppingellenőrzés függvényében a következő vezetőknél/navigátoroknál:...”

Hivatalos végeredmény

- A Felügyelők írják alá és teszik közzé az óvási idő után, ha a végellenőrzés nem fejeződött be:
 - „A végellenőrzés eredményének függvényében”
- A Felügyelők írják alá és teszik közzé, ha a végellenőrzés befejeződött:
 - „Az alábbi autók rutin üzemanyag-ellenőrzésének eredményétől függően: ...” (ha az üzemanyag-eredmények nem elérhetőek a rendezvényen)
 - „Az FIA által végzendő további ellenőrzések függvényében a ... rajtszámú autónál”
 - „A Felügyelők döntésének függvényében a ... rajtszámú autónál”
 - „A ... rajtszámú nevező esetleges fellebbezésének függvényében a felügyelők bejelentett döntése ellen”
 - „A teljes motorellenőrzés függvényében a ... rajtszámú autónál”
 - „A doppingellenőrzés függvényében a következő versenyzőpárosoknál:...”

III. FÜGGELÉK

BIZTONSÁG

Az alábbiak a FIA Nemzetközi Sportkódex H függelékének kivonatai (Ajánlások a segély- és egészségügyi szolgálat felügyeletéhez) útmutatásul a rallye rendezők számára. A teljes szöveg megtekinthető a H függelékben.

A H FÜGGELÉK 5. CIKKELYE: RALLYEK (1. KATEGÓRIA)

TARTALOM

- 5.1 ÁLTALÁNOS RENDELKEZÉSEK
- 5.2 BIZTONSÁGI TERV ÉS ADMINISZTRÁCIÓS KÖTELEZETTSÉGEK
- 5.3 A MENTŐSZOLGÁLAT ÉS AZ AUTÓMENTÉS ELEMINEK LEÍRÁSA
- 5.4 A NÉZŐK BIZTONSÁGA
- 5.5 A VERSENYZŐPÁROSOK BIZTONSÁGA
- 5.6 BALESET JELENTÉSE

5.1. ÁLTALÁNOS RENDELKEZÉSEK

Az alábbi előírások kötelezőek, de nem szükséges közölni azokat a rallye versenykiírásában.

Minden rendező alkalmazhat további intézkedéseket is a nézők és a versenyzők biztonságának növelése érdekében.

Ezeknek az ajánlásoknak az alkalmazásáért a végső felelősség a versenyigazgatót terheli.

FIA Biztonsági és Orvosi Küldöttek jelenléte kötelező az FIA Rallye Világbajnokság futamain.

FIA Biztonsági és/vagy Orvosi Küldötteket nevezhetnek ki bármely más FIA Bajnokságra is; Ebben az esetben feladatuk és hatáskörük az FIA Rallye Világbajnokság (továbbiakban "WRC") sportszabályiban leírtaknak megfelelő.

5.2. BIZTONSÁGI TERV ÉS ADMINISZTRÁCIÓS ELJÁRÁSOK

5.2.1. Biztonsági tervet kell készíteni, amely tartalmazza:

- A versenyközpont (versenyirányítás) pontos helyét;
- A különböző tisztségviselők nevét:
 - Versenyigazgató,
 - Versenyigazgató helyettesek,
 - Versenyfőorvos (FIA jóváhagyás szükséges a világbajnoki rendezvényeknél az 1. kiegészítésnek megfelelően),
 - A biztonsági szolgálat vezetője,
 - Az egyes gyorsasági szakaszok biztonsági felelősei.
- A különböző biztonsági szolgálatok címeit és telefonszámait:
 - Rendőrség,
 - Kórházak,
 - Mentőszolgálat,
 - Tűzoltóság,
 - Autómentés,
 - Vöröskereszt (vagy ennek megfelelő).
- A teljes útvonalat az etapok részletezésével.
- Gyorsasági szakasz biztonsági tervét, amelynek fel kell sorolnia valamennyi fontos hivatalos személyt, segélyszolgálatot az adott szakaszon, telefonszámokat stb., valamint a gyorsasági szakasz részletes térképét.

- A rendezők és a versenyigazgató alternatív útvonalat kell kijelöljön minden gyorsasági szakasz mellett, melyet a szakasz törlése esetén kell igénybe venni.
- A WRC futamok esetében be kell tartani a WRC szabályokban megadott határidőket a biztonsági terv, az orvosi kérdőív és a kijelölt kórházakkal kötött megállapodások benyújtására az FIA-nak.

5.2.2. A biztonsági terv különösen az alábbi területekkel foglalkozik:

- a nézők biztonsága,
- a résztvevő versenyzők biztonsága,
- a verseny tisztségviselőinek biztonsága.

Tartalmazza:

- a mentő- és segélynyújtó szolgálat állomáshelyeit,
- az előírásokat a beavatkozásra,
- a betegszállítási útvonalakat,
- a kórházakat, melyekkel megállapodtak, és melyeket veszélyhelyzet esetén igénybe vennének.

5.2.3. Minden esetben fel kell venni a helyi hatóságokkal a kapcsolatot, vagy annak hiányában egy magán szervezettel, mentési terv létrehozására, amelyet olyan nagyobb esemény vagy események bekövetkeztekor kell alkalmazni, melyek meghaladják a helyszíni mentőszolgálat kereteit.

A kiválasztott kórházakat írásban kell megkeresni, legalább 16 nappal a rallye előtt, kérve, hogy az elsősegély szolgálat álljon készenlétben.

5.2.4. A biztonsági szolgálat vezetője,

A biztonsági szolgálat vezetőjét az esemény versenykiírásában kell közölni. Tagja a rendező bizottságnak és részt vesz a biztonsági terv kidolgozásában.

A verseny alatt folyamatos összeköttetésben áll a versenyirányítással, a verseny főorvossal és a gyorsasági szakaszok rajtjával (telefonon vagy rádión).

Felelős a biztonsági terv megvalósításáért és alkalmazásáért.

5.2.5. Gyorsasági szakasz biztonsági felelőse

Minden gyorsasági szakaszon van egy biztonsági felelős, aki segíti a biztonsági szolgálat vezetőjét.

A gyorsasági szakasz biztonsági felelőse a 0. jelzésű gépkocsi áthaladása előtt ellenőrzi a gyorsasági szakaszt és igazolja azt, hogy megfelel a biztonsági tervnek.

5.2.6. Tisztségviselők és sportbírók

A rendezőnek gondoskodnia kell arról, hogy a tisztségviselők, feladatuk ellátása közben, ne kerülhessenek veszélyes helyzetbe.

A rendezők felelősek annak biztosításáért, hogy a tisztségviselők kellő képzést kapjanak e tekintetben.

A személyzet megkülönböztető mellényeket kell viseljen. Az ajánlott színek:

Biztonsági sportbírók: narancs

Biztonsági felelős: narancs, fehér csíkkal és szöveggel

Állomás vezetője: kék, fehér csíkkal és szöveggel

Média: zöld

Szakasz vezetője: piros, szöveggel

Versenyzői összekötő: piros dzseki vagy piros mellény

Orvos: fehér

Rádió: sárga, kék jelöléssel

Technikai ellenőr: fekete

5.3. A MENTŐSZOLGÁLAT ÉS AZ AUTÓMENTÉS ELEMEINEK LEÍRÁSA

5.3.1. Általános rendelkezések

A biztosított mentőszolgálatoknak meg kell felelniük az ebben a fejezetben leírtaknak. Szintén teljesíteniük kell az egyes érintett országokban érvényben levő

törvényi előírásokat. Ezek az előírások érvényesek minden nemzetközi rendezvényre. Nem alkalmazandóak privát tesztelés alkalmával.

A műszaki, orvosi információk és az alapvető gyakorlati tanácsok megtalálhatók egy összefoglaló táblázatban ennek a mellékletnek a végén.

5.3.2. Személyzet

A versenyirányításnál:

- A versenyfőorvos vagy asszisztense:

Mindkettejüknek rendelkezniük kell az ASN jóváhagyásával, és a versenyigazgató felügyelete alá tartoznak. Nevüket fel kell tüntetni a rendezvény versenykiírásában.

A versenyfőorvossal szemben támasztott követelmények a Rallye Világbajnokság eseményein a 2. kiegészítésben található.

A versenyfőorvos felelős a mentőszolgálatok kiválasztásáért, alkalmazásáért, működtetéséért és a sérültek elszállításáért. Következésképpen a teljes orvosi és ápoló személyzetnek, beleértve az ASN által közvetlenül vagy közvetve szerződöttség személyzetet, követnie kell utasításait.

Különleges eseteket kivéve, a rendezvény ideje alatt a versenyfőorvos a versenyirányításban marad, annak érdekében, hogy megkönnyítse a párbeszédet és az együttműködést a versenyigazgatóval baleset esetén. Átmenetileg helyettesítheti egy asszisztens, akinek a nevét meg kell adni az érintett verseny versenykiírásában. Minden körülmények között elérhetőnek kell lennie. A rendező köteles ellátni a versenyfőorvost minden anyaggal és adminisztratív eszközzel, ami feladatának ellátásához szükséges.

- A versenyfőorvos asszisztense:

Segíti a versenyfőorvost és különböző megbízásokat teljesít, vagy helyettesíti őt.

Az orvosi beavatkozó járművek és kezelő/újraélesztő egységek:

- **Orvosok**, az adott ország előírásainak vagy, ahol alkalmazandó, a vonatkozó előírásoknak megfelelő képesítéssel rendelkezik az újraélesztésben;
- **Ápolók**, akik képesítését a szív- és érrendszeri és légzőrendszeri újraélesztésben és az intubálás gyakorlatában abban az országban kiadott hivatalos diploma igazolja, amelyben tevékenységüket végzik (helyettesíthetik az orvosokat a gyorsasági szakaszok közbülső pontjain, azonban csak ezeken a pontokon, azzal a feltétellel, hogy bármely sérültet újraélesztésben képzett orvosnak meg kell vizsgálnia, mielőtt kórházba szállítanák);
- **Gépkocsivezetők**, akik lehetnek a mentőcsapatok tagjai;

és, amennyiben szükséges:

- **Segélynyújtó** munkások és személyzet, akik ki vannak képezve a balesetet szenvedettek kiszabadítására az összetört gépkocsikból.
- beavatkozó egységek (lásd 7. kiegészítés).

5.3.3. Beavatkozó gépkocsik

Feladatuk, hogy a baleset helyszínére juttassák:

- egyrészt a megfelelő orvosi mentőcsapatot;
- másrészt a szükséges műszaki felszereléseket.

Két megoldás ajánlott:

a) Két külön jármű, egy az "orvosi" csapat részére, egy a "műszaki" csapatnak.

Az orvosi beavatkozó jármű szállítja:

- az orvosi csapatot az 5.3.2. pontnak megfelelően
- az orvosi felszerelést a 3. kiegészítés szerint

A műszaki beavatkozó jármű szállítja:

- a műszaki csapatot 7. kiegészítésnek megfelelően:

- két, 4 kg-os tűzoltó készülék, kiképzett kezelővel,
- megfelelő kommunikációs berendezés a kapcsolattartáshoz a rallye versenyközponttal,
- figyelmeztető sziréna,
- megfelelő azonosító jelölések.
- alapvető mentőfelszerelés, melyet a versenyfőorvos határoz meg a technikai ellenőrök vezetőjével együttműködve, a 7. (járműből mentés) és a 8. kiegészítés (mentés) alapján;

b) vegyes használatú jármű, amely kombinálja a “műszaki” és “orvosi” funkciókat.

Fedélzetén megtalálható:

- valamennyi, a műszaki beavatkozáshoz szükséges felszerelést;
- az orvosi személyzetet és felszereléseket, melyek az orvosi beavatkozáshoz szükségesek.

Legalább az egyik fent említett gépkocsin kell lennie hordágnak.

A gépkocsik alkalmasak kell legyenek a terepen való közlekedésre és képesnek kell lenniük a gyors haladásra a gyorsasági szakaszon. A gépkocsik számát az érintett gyorsasági szakasz természetétől, hosszától és nehézségétől függően kell meghatározni.

A beavatkozó gépkocsikban ajánlott a biztonsági bukócső használata, és javasolt, hogy a mentőcsapat valamennyi tagja viseljen bukósisakot.

Minden esetben a gyorsasági szakasz rajtjánál állomásozó orvosnak (vagy, egy köztes ponton, az újraélesztésre kiképzett ápolónak) kell elsőnek a baleset helyszínére érnie.

5.3.4. Újraélesztő berendezéssel ellátott mentőautó

Újraélesztő berendezéssel ellátott mentőautó, az adott országban érvényes előírásoknak megfelelően. A személyzet egy vezetőből, egy mentőorvosból, aki megfelelő képesítéssel rendelkezik az újraélesztésben és/vagy egy ápolóból áll, aki lehet a vezető is.

5.3.5. Kezelő/újraélesztő egység

A szervizparkban ideiglenes vagy állandó újraélesztő egység található, amely a 4. kiegészítés szerinti felszereltséggel rendelkezik; két ágy szükséges és elegendő. Alkalmas kell legyen a kisebb sérülések és az intenzív ellátást igénylő betegek ellátására is.

Az újraélesztésben megfelelő képesítéssel rendelkező orvos valamennyi egységben található.

5.3.6. Betegszállító mentőautó

Egy szabványos mentőautó, amely megfelel az adott országban érvényes előírásoknak, a sérültek szállítására, a fedélzeten orvossal, vagy anélkül. Ha a szállítandó sérült állapota újraélesztést tesz szükségessé, az újraélesztésben megfelelő képesítéssel rendelkező orvos jelenléte kötelező.

5.3.7. Mentőhelikopter

Amennyiben mentőhelikoptert biztosítanak, annak meg kell felelnie az adott ország repülési hatóságai előírásainak.

Ahol szükséges, alkalmas kell legyen a hegyi terepen való bevetésre, és minden esetben tartózkodnia kell a fedélzeten az újraélesztésben megfelelő képesítéssel rendelkező orvosnak.

Kizárólag baleseti beavatkozásra kell legyen fenntartva a gyorsasági szakaszok vagy etapok idején.

Felhívjuk a rendezők figyelmét az alábbi FIA irányelvekre: “A helikopterekkel kapcsolatos repülésbiztonsági szabályok” és az alábbi 5.5.3. pont d) alpontja.

5.3.8. Kommunikációs eszközök

A versenyfőorvos a csapat valamennyi tagjával képes kell legyen kommunikálni, vagy az általános rádió-hálózat, vagy kijelölt rádiócsatorna segítségével.

5.4. A NÉZŐK BIZTONSÁGA

A biztonsági terv elsődleges feladata a nagyközönség (beleértve a nézőket) biztonságának szavatolása.

A 5.4.1. pont esetleges kivételével az alábbi nem teljes körű intézkedések minden, 1. kategóriába sorolt nemzetközi rallye esetében kötelezők.

5.4.1. Oktatófilm (ajánlott minden versenyen)

- 30 másodperces időtartam.
- Ismert versenyző vagy versenyzők kommentárjaival, a rendezvény helyszínén használt nyelve(ke)n.
- Balesetek ne szerepeljenek benne.
- Több alkalommal le kell adni.

5.4.2. A nézők felügyelete

- a) Az 5.4.5. pontban leírtak szerint intézkedni kell a nézők figyelmeztetéséről, és, ahol szükséges, gondoskodni kell róla, hogy a veszélyes helyen tartózkodó nézők azt elhagyják.
- b) A veszélyes helyeket a biztonsági tervben fel kell tüntetni. A rendező, ahol szükséges, a közrendvédelmi szervek segítségével a biztonsági tervnek megfelelően ki kell jelölje és le kell zárja a veszélyzónákat, jóval a nézők megérkezése előtt.
- c) A versenyigazgató figyelembe kell vegye a biztonsági szolgálat vezetőjének, valamint a 0-s autó személyzetének ajánlásait (és az FIA Biztonsági és Orvosi Küldöttek ajánlásait, amennyiben jelen vannak) annak érdekében, hogy a gyorsasági szakaszt töröljék, ha a körülmények veszélyesek.
- d) Ha nagy számban várhatók nézők valamely gyorsasági szakaszra vagy egy szuperspeciál szakaszra, azokat különleges biztonsági felszerelésekkel, mint pl. gumiabroncs-fallal, szalmabála-fallal, stb. kell védeni.
- e) A nézőket meg kell akadályozni abban, hogy a gyorsasági szakasz útvonala mentén mozogjanak, amikor az útszakaszt a versenyzésre lezárták (0-ás kocsik után és a záróautó előtt).
- f) A biztonsági előírásokat ki kell osztani a közönség között a gyorsasági szakasz mentén és minden megközelítési ponton is.
- g) Elegendő pályabiztosító vagy közrendvédelmi személyzet (rendőr, katona, stb.) legyen jelen a nézőközönség biztonságának biztosítására a gyorsasági szakasz lebonyolítása alatt.
- h) A pályabiztosítóknak világosan megkülönböztethető, "SAFETY" felirattal ellátott kabátot kell viselniük, amely megfelel az előírásoknak.
- i) A gyorsasági szakaszokat úgy kell kijelölni és ütemezni, hogy lehetővé tegyék a nézők biztonságos mozgását azok között.

5.4.3. Tankolás és szervizelés

Ahol tankolás vagy szerviztevékenység folyik, a rendezőnek gondoskodnia kell arról, hogy kellő elővigyázatossági intézkedéseket tegyenek a nézők megfelelő távolságra tartására a potenciálisan veszélyes tevékenységektől.

5.4.4. Nullás autók és záróautók

- a) A rendező nullás autóit a motorháztetőn és a két első ajtaján elhelyezett 36 cm x 50 cm-es panelbe illő „SAFETY” (vagy SECURITE) felirattal valamint 000, 00 vagy 0 rajtszámmal kell jelölni.
- b) Valamennyi nullás autót fel kell szerelni a tetőn elhelyezett megkülönböztető fényjelzéssel és szirénával.
- c) A nullás autókat nem vezetheti az FIA A prioritási listán minősített (1./2. vagy A/B), sem pedig a versenyből kiesett versenyző.
- d) A nullás autók vezetőinek és navigátorainak jelentős rallye tapasztalattal kell rendelkezniük, ami lehetővé teszi számukra, hogy teljes biztonságban, mérsékelt sebességgel haladhassanak, és részletes tájékoztatást tudjanak adni a versenyigazgatónak az útviszonyokról. A nullás autók számára szintén

ellenőrizniük kell az időmérő órákat és a sportbírók menetlevél-kezelési ismereteit.

- e) Egy pályautó ("söprögető autó") végig kell haladjon valamennyi gyorsasági szakaszon az utolsó versenyző után. Ezeknek az autóknak a motorháztetején és a két első ajtaján 36 cm x 50 cm-es panelben kockás zászló látható.

5.4.5. Tájékoztatás

A főként a nagyközönségnek szánt információkat az alábbi módokon teszik közzé:

- írott sajtó, rádió és televízió,
- plakátok,
- szétosztott szóróanyagok,
- hangosbeszélővel felszerelt gépkocsi (pályainformációs gépkocsi) közlekedtetésével az útvonalon, a nézők tájékoztatása céljából (45-60 perccel az első gépkocsi rajtja előtt). A gépkocsit helyettesíteni lehet hangosbeszélővel felszerelt helikopterrel is. A tájékoztatás szükség esetén többször is megismételhető.

5.4.6. Orvosi szolgálatok

Akkor van szükség orvosi szolgáltatásra a nézők számára, ha vannak a rendező által kezelt körbezárt területek. Abban az esetben is, ha a nézők számára nyújtott orvosi szolgáltatást más szervezet biztosítja, annak felügyeletét a versenyfőorvos látja el.

5.5. A VERSENYZŐPÁROSOK BIZTONSÁGA

5.5.1. Biztonsági szolgálatok alkalmazása

- a) Az egyes gyorsasági szakaszok rajtjánál (beleértve a shakedownt, ha van):
- egy vagy több orvosi beavatkozó jármű kell állomásozzon közel a műszaki beavatkozó (járműből mentő, tűzoltó, stb.) gépkocsikhoz;
 - egy, újraélesztő felszereléssel felszerelt mentőautó,
 - lehetőség szerint egy betegszállító mentőautó,
 - egy az újraélesztésben megfelelő képesítéssel rendelkező orvos,
 - egy ápoló,
 - két, 4 kg-os tűzoltó készülék, kiképzett kezelővel,
 - a versenyközponttal történő kapcsolattartásra alkalmas kommunikációs rendszer.

Ezeknek a gépkocsiknak a rajt után kell állomásozniuk, attól legfeljebb 150 m-re, látótávolságon belül. A rajtállomást módosítani kell, ha szükséges, hogy a járművek megfelelő elhelyezése biztosítható legyen.

- b) Az útvonal közbenső pontjain (ld. az alábbiakban):
- egy vagy több orvosi beavatkozó jármű,
 - egy betegszállító mentőautó,
 - egy az újraélesztésben megfelelő képesítéssel rendelkező orvos, vagy egy újraélesztésre kiképzett ápoló,
 - a versenyközponttal történő kapcsolattartásra alkalmas kommunikációs rendszer.

A közbenső pontok számát az érintett gyorsasági szakasz természetétől, hosszától és nehézségétől függően kell meghatározni.

Mindenképpen szükségesek, ha a gyorsasági szakasz hossza 15 km vagy annál több, és két biztonsági pont közötti távolság soha nem haladhatja meg ezt a határt. Mindig rádiós ponttal együtt kell legyenek kijelölve.

A közbenső pontok számát és elhelyezkedését a rajttól az első pont, majd a következő pontok és a cél eléréséig szükséges idő alapján kell meghatározni, ami nem lehet több, mint 10 perc, a rallyen alkalmazott beavatkozó járművekkel.

Ezen túlmenően, ha a terep természete, az időjárási vagy egyéb körülmények úgy kívánják, ez a távolság módosítható, a versenyfőorvos és a biztonsági szolgálat vezetője (FIA Orvosi Küldött és FIA Biztonsági Küldött, FIA

Világ bajnoki futamok esetében) közös javaslata alapján, a biztonsági terv jóváhagyásakor.

A rajtoknál és a közbenső pontoknál egyaránt, a beavatkozó járművek közvetlenül be kell tudjanak hajtani a gyorsasági szakasz útvonalára és biztonságos zónában kell elhelyezni azokat.

- c) A gyorsasági szakaszok stop állomásain:
 - 2 db (legalább) 4 kg-os tűzoltó készülék a kezelővel (vagy kezelőkkel) együtt
- d) A szervizparkban, vagy egy központi helyen, mely közúton nincs messzebb 15-km-nél az érintett gyorsasági szakaszoktól:
 - egy autómentő gépkocsi;
 - a versenyközponttal történő kapcsolattartásra alkalmas kommunikációs rendszer;
 - egy kezelő/újraélesztő egység az 5.3.5. pontnak megfelelően;
 - egy betegszállító mentőautó

A rallye egyetlen gyorsasági szakasza sem kezdődhet el vagy folytatódhat megszakítás után, ha az alapvető orvosi szolgálat nincs jelen.

A helyettesítésről gondoskodni kell.

5.5.2. A gyorsbeavatkozó járművek bevetése:

5.5.2.1. Minden, orvosi gépkocsi kiküldését igénylő mentési tevékenységet a versenyigazgató rendelhet el, egyeztetve a versenyfőorvossal és tájékoztatva arról a szakasz felügyelőjét. A sérülteknek a kiválasztott kórházakba szállítása úton vagy levegőben a korábban meghatározott útvonalakon kell történnék (5.2.2 és 5.5.3a).

5.5.2.2. A baleset helyszínén az orvosi beavatkozás szervezését és irányítását az érintett beavatkozó jármű orvosa végzi (esetleg a kiképzett ápoló, a közbenső biztonsági pontról érkező jármű esetén). Az orvosi személyzetnek ismernie kell az orvosi beavatkozó jármű felszerelését, és ki kell legyen képezve annak megfelelő használatára.

5.5.3. Betegszállítás

- a) Minden gyorsasági szakasznál meg kell tervezni a betegszállítási útvonalat, és egyértelműen fel kell tüntetni a biztonsági tervben (térképen vagy ábrán).
- b) Az útvonal mellett található kórházak baleseti osztályainak készenlétben kell állniuk (ld. a fenti 5.2 pontot).
- c) Akár közúton vagy levegőben történik a sérült kórházba szállítása, minden súlyos sérültet, akinek állapota intenzív ellátást igényel, az újraélesztésben megfelelő képesítéssel rendelkező orvos kell elkísérjen a kórházba.
- d) Ha helikopteres betegszállítást terveznek, a következő feltételeket teljesíteni kell:
 - ha az időjárási körülmények nem teszik lehetővé a helikopter használatát, a versenyigazgató és a biztonsági szolgálat vezetőjének közös döntése alapján, a gyorsasági szakaszt el lehet halasztani, vagy törölni lehet, ha a sérültek elszállítása mentőautóval a kiválasztott kórházba több időt venne igénybe, mint amit megfelelőnek ítélnék a versenyfőorvossal való megbeszélés alapján;
 - a helikopter jelenléte nem mentesít a földi betegszállítás megtervezésének kötelezettsége alól, melynek során minden súlyos sérültet, akinek állapota intenzív ellátást igényel, az újraélesztésben megfelelő képesítéssel rendelkező orvos kell elkísérjen a kórházba.
 - Szintén ld. a fenti 5.3.7. pontot.

5.5.4. Az útszakaszok felügyelete és jelölései

5.5.4.1. A gyorsasági szakaszok megjelölése

A szakaszokhoz vezető utakat és bekötő utakat le kell zárni a forgalom elől. Ezt az alábbi módon kell végrehajtani:

- a) az utakat vagy a bevezető utakat és minden olyan utat, melyen közlekedés várható, le kell zárni és oda pályabiztosítót, rendőrt vagy más hatóság emberét kell kihelyezni.
- b) rövid bekötőutakat (pl. tanyához vezető) le kell zárni, vagy szalaggal kell ellátni, az akadályra vagy szalagra írt felirattal kell felhívni a figyelmet a versenyre és a belépés veszélyére.

Az előfutó gépkocsik felelősek annak ellenőrzéséért, hogy a lezárás módja megfelelő és azonnal tájékoztatja a versenyvezetőséget minden mulasztásról, amelyet helyre kell hozni a gyorsasági szakasz megkezdése előtt.

5.5.4.2. A pályabiztosítókat úgy kell felállítani a pálya mentén, hogy:

- táblák, kordonok, kötelek, sípok és hangosbeszélők segítségével távol tartsák a nézőket a tiltott területektől;
- amennyire lehetséges, figyelmeztessék a versenyzőpárosokat bármilyen akadályra a gyorsasági szakaszon.

5.5.4.3. Amennyiben, a sárga zászló használata szükséges, az alábbi eljárást kell alkalmazni:

- a) Egy sárga zászlónak kell lennie minden rádiós biztonsági ponton (Ezek kb. 5 km-enként kell legyenek).
- b) A sárga zászlóval a versenyzők számára jelzést adni csak a versenyigazgató utasítására és csak a rádiós pontokon szabad.
A sárga zászlókat csak a fenti 5.2.6. pontban leírtaknak megfelelő megkülönböztető mellényt viselő sportbíró mutathatja be, akinek mellényén a rádiós biztonsági pont szimbóluma látható. A zászló alkalmazásának idejét rögzíteni kell, és a versenyigazgatónak jelentenie kell a Felügyelők felé.
- c) A pályabejárás alatt egy, az alábbi 5.5.4.4. pontban meghatározott szimbólummal ellátott jelzést kell kihelyezni minden rádiós pont helyén. A jel lehet kisebb, de a pályabejárást végző versenyzőpárosok számára tisztán látható kell legyen, annak érdekében, hogy feljegyezhessek azt a jegyzeteikben.
- d) A sárga zászló bemutatása esetén a versenyzőnek azonnal csökkentenie kell a sebességet, és csökkentett sebességgel haladni a gyorsasági szakasz végéig, valamint köteles követni bármely sportbíró, vagy a biztonsági autó vezetőjének utasításait, akivel találkozik. A zászlót az összes, a balesetet megelőző rádiós ponton be kell mutatni. Ezen szabályok megsértését a Felügyelők saját belátásuk szerint büntetik.
- e) A sárga zászlón kívül más zászló nem alkalmazható a gyorsasági szakaszon.
- f) Más jelzőrendszer (pl. villogó fény) alkalmazható a superspeciál szakaszokon. Működésének teljes részletességgel szerepelnie kell a verseny kiírásában.

5.5.4.4. Minden egyes gyorsasági szakaszra külön rádióhálózattal ellátott biztonsági pontok hálózatát (kb. 5 km-enként felállítva) kell létrehozni, amely lehetővé teszi, hogy a gépjárműveket nyomon követhessék, és a verseny lebonyolítását ellenőrizhessék.

Minden egyes rádiós pontot feltüntetnek az itinerben, és a rádiós pont szimbólumával ellátott minimálisan 70 cm átmérőjű jelzőtáblával látnak el. A rádiós pontot kék alapon fekete szikra jelöli.

A gyorsasági szakaszon belül elhelyezett mentőkocsit rádiós biztonsági ponton kell állomásoztatni. Egy kiegészítő táblát (zöld vagy piros kereszt) kell elhelyezni a rádiós biztonsági pontot jelző tábla alatt, ezen a ponton.

Ezenkívül 100 - 200 m-re az SOS biztonsági pont előtt egy előjelző táblának kell lennie, a fent megadott ábrával, de sárga háttérrel.

5.5.4.5. A gépkocsik áthaladását vagy a verseny központ (versenyirányítás) vagy a gyorsasági szakasz biztonsági felelőse követi nyomon. A nyomkövetés

valamelyik formáját alkalmazni kell a gyorsasági szakaszon a biztonsági felelősnek vagy a versenyközpontnak. A rendezőknek kell kidolgozni és bemutatni a biztonsági tervben a gépkocsik nyomon követésének eljárás módját, és elő kell írni a követendő eljárást, ha egy versenyzőpárost nem találnak.

- 5.5.4.6.** Ha a nézők biztonságát és ellenőrzését érintő esemény történik, a sportbírók az általános tervben lefektetettek szerint együtt kell működjenek a közrendvédelmi szervekkel, minden eseményt vagy balesetet jelentve a versenyirányításnak és lehetővé téve a biztonsági szolgálat számára a biztonsági ponton található kommunikációs eszközök használatát.

5.5.5. SOS/OK jelek - A versenyzők biztonsága

- a) Minden gépjárműnek rendelkeznie kell piros, fényvisszaverő háromszöggel, melyet abban az esetben, ha a gépjármű egy gyorsasági szakasz során leáll, a versenyzőpáros egyik tagjának 50 méterrel az autó előtt, egy jól látható helyre kell kihelyezni a többi versenyző figyelmeztetésére. Ezen szabályt megszegő versenyzőkre a Felügyelők büntetést szabhatnak ki.
A háromszöget még akkor is ki kell helyezni, ha a gépjármű nincs az úton.
- b) Az itinereknek tartalmazniuk kell egy lapot a baleset esetén alkalmazandó eljárás leírásával, amelynek tartalmaznia kell utasításokat arra az esetre, ha a baleset a közönség valamely tagját érinti.
- c) A balesetet szenvedett versenyzők számára az "SOS" vagy "OK" jelek használatának szabályai az FIA WRC és Regionális Bajnokságok Szabályaiban találhatóak.
- d) A versenyt feladó versenyzők kötelesek a rendezőt erről a lehető leghamarabb értesíteni, kivéve a vis major esetét. Ezen szabályt megszegő versenyzőkre a Felügyelők büntetést szabhatnak ki.

5.6. BALESET JELENTÉSE

5.6.1. A közönség tagját érintő baleset

Ha a versenyen résztvevő vezető érintett egy olyan balesetben, amelyben egy néző személyi sérülést szenved, az érintett vezetőnek vagy navigátornak jelentenie kell ezt az itinerben megjelölt legközelebbi rádiós biztonsági pontnak.

Annak az országnak a törvényeit is be kell tartani a baleseteknél alkalmazandó eljárásokat illetően, amely országban a versenyt lebonyolítják.

5.6.2. Baleset kivizsgálása

Halálos és súlyos sérüléssel járó balesetekről be kell számolni a Nemzeti Sporthatóságnak, amelynek megfelelő módon értesítenie kell az FIA-t.

IV. FÜGGELÉK

GUMIABRONCS SZABÁLYOK

1. A mintázott gumibroncsok meghatározása

1.1 A futófelület mintázatán egy 170 mm széles (a gumi középvonalától 85 mm mindkét irányban), kerületen 140 mm hosszban. Ezen területen, a barázdáknak legalább 5,5 mm mélynek és 2 mm szélesnek kell lenni, a blokkok között maximum 60° engedélyezett (ld. ábra), melyek a teljes felület 17%-át kell, hogy kitegyék.

A futófelületnek mintázottnak kell lennie.

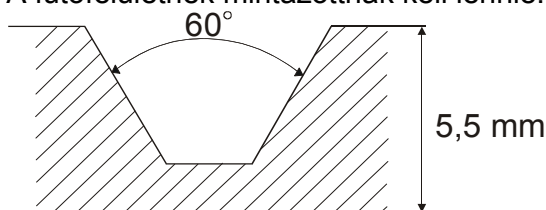

	hosszúság X szélesség	Felület	17 %
9"	170X140	23800	4046
8.5"	161X140	22540	3832
8"	148X140	20720	3522
7.5"	142X140	19880	3380
7"	133X140	18620	3165
6.5"	124X140	17360	2951

1.2 A fent körülírt területen, a kerületvonal által meghatározott barázdák szélességének összege legalább 4 mm kell, hogy legyen.

1.3 A sugárirányú vonalon a barázdák szélességének összege legalább 16 mm kell, hogy legyen.

1.4 A hidakat a minta részének lehet tekinteni, amennyiben méretük 2 mm-nél kisebb.

2. Gumibroncs homologizáció

2.1 Legkésőbb 2 héttel az adott verseny kezdete előtt, a gumigyártónak el kell juttatni az FIA-hoz a használni kívánt minták ábráját ahhoz, hogy a homologizációt megkapja. A homologizációt lejáratási idő nélkül adják meg.

2.2 Az FIA mindegyik mintázatról kiad egy dokumentumot a paraméterek meghatározásával.

2.3 A minta rajzán fel kell tüntetni a következőket:

- a futófelület mintázatát
- a legkisebb barázda méretét a 2. pontnak megfelelően
- a keréktárcsa méretét
- a méreteket az ellenőrzési felület meghatározása céljából.

2.4 Ezen cikkely csak azokra a gumibroncsokra vonatkozik, melyek barázdálási rátája 25%-nál kevesebb.

3. A verseny közben

3.1 A verseny egésze folyamán, a gépjárműre felszerelt gumibroncsok mintázatának mélysége nem lehet 1.6 mm-nél kevesebb a mintázat $\frac{3}{4}$ -re vonatkozóan. Javasolt, hogy a gyártó a kopás könnyebb követése érdekében jelzéseket helyezzen el a gumin.

3.2 A pótkerekeket kizárólag akkor lehet újra felszerelni, ha a minta mélysége minimum 1,6 mm, és azokat mindig az autó fedélzetén kell tárolni.

3.3 A szervizparkból minden, a gépjárműre szerelt vagy a fedélzeten elhelyezett jelölt keréknek el kell jutnia a következő szervizparkba vagy szerviz területre, ahol a kerékcseré engedélyezett. Sehol máshol nem lehet szerelt kereket berakni a gépkocsiba vagy arról levenni, csak szervizparkban, vagy a szerviz ponton, ahol a kerékcseré engedélyezett.

Szervezési követelmények specifikációja

A következő előírások kizárólag a rendezőkre vonatkoznak, a versenyzőkre nézve nincs semmilyen szabályozó érvénye.

A cikkelyek száma megegyezhet az FIA Regionális Rallye Bajnokságok Sportszabályainak számozásával.

HIVATALOS SZEMÉLYEK

3. HIVATALOS SZEMÉLYEK ÉS KÜLDÖTTEK

3.2. FIA KÜLDÖTTEK

3.2.2. FIA megfigyelő(k)

A megfigyelő gépkocsiját az „FIA Megfigyelő” jelzéssel kell ellátni az első szélvédő felső részén. A gépkocsit ezen kívül el kell látni trip méterrel, GPS-szel és a rallye biztonsági rádióhálózatához kapcsolódó rádióval (amennyiben használatos).

BAJNOKSÁGOK ÉS PONTOZÁS

5. A BAJNOKSÁG KÖVETELMÉNYEI

5.5. A RALLYE MINŐSÍTÉSE

A kandidáló rallye abban az esetben nyer bajnoksági minősítést, ha megrendezték a bajnokságba való beleszámítása előtti évben is, és ha az FIA által kijelölt Küldöttek jelentései kielégítőek.

5.6. A BAJNOKSÁG RALLYE-JÁNAK TÖRLÉSE

Ha a bajnokság valamely rallye-ját törlik, akkor az a következő években nem vehet részt a Bajnokságban, kivéve abban az esetben, ha az FIA előre nem látható körülményeket (vis major) állapít meg.

5.7. JELENTÉSEK

5.7.1. FIA megfigyelő és esetleg más hivatalos személyek az FIA-tól jelentést készítenek minden egyes rallye-ról, amelyet a megfelelő FIA Bizottság felülvizsgál.

5.7.2. Bármely bajnoksági rallye, amely a Megfigyelő jelentése szerint nem teljesítette a szabályzatot vagy a pontozáson nem érte el a szükséges kívánalmakat, nem kerülhet megrendezésre a következő évek bajnokságain.

5.8. KANDIDÁLÓ VERSENYEK

Minden rallye-nak, ami az FIA Regionális Bajnokságra vagy Kupára kandidál, teljesítenie kell a bajnokság szabályzatát. Ha a Regionális Bajnokság valamely rallye-ja a Világbajnokságra kandidál, akkor a WRC szabályzatát kell követnie amennyire az lehetséges, kivéve hogyha az FIA másként dönt.

8. A RENDEZVÉNY JELLEMZŐI

8.2. ÁLTALÁNOS RENDELKEZÉSEK

A verseny rendezőjének kizárólagos felelőssége, hogy a gyorsasági szakasz alkalmas legyen a rallye-ra. Kerülnie kell az olyan utak kiválasztását, amelyek nem felelnek meg az FIA szabályzatnak és/vagy javaslatoknak. A pálya kiválasztásakor a biztonság elsődleges fontossággal bír. A rallye útvonalának kiválasztásakor kerülni kell a forgalmas közlekedési helyeket.

8.3.SZEMLE (KIZÁRÓLAG A NACAM-ON)

A Bajnokság Rendező Bizottságának szemlét és általános bejárást kell tartani (utak, biztonsági terv, a hatósági engedélyek, itiner, térkép, egészségügyi terv, stb.) 25-35 nappal a verseny megrendezése előtt.

STANDARD DOKUMENTUMOK ÉS IDŐTERVEK

9. STANDARD FIA DOKUMENTUMOK

9.1. A BAJNOKSÁG LÓGÓJA

9.1.1. A verseny nevének, besorolásának és lógójának, valamint az FIA által a bajnokságnak tulajdonított hivatalos lógónak szerepelnie kell minden hivatalos dokumentum tetején. A verseny lógójának a bal oldalon, az FIA bajnoksági lógójának a jobb oldalon kell lennie.

9.1.2. Adott esetben a bajnokság/kupa szponzorát is fel kell tüntetni.

9.4. VERSENYKIÍRÁS

9.4.1. A versenykiírások tervezetének két példányát (vagy elektornikus levelét) el kell juttatni az FIA-hoz legalább három hónappal a nevezések zárata előtt.

9.4.2. Miután az FIA megkapta a versenykiírások tervezetét, négy héten belül értesítenie kell a rendezőt az esetleges módosításokról, amit annak végre kell hajtania, és az FIA engedélyt ad a rendelkezések közzétételéhez.

9.4.3. A versenykiírásoknak követniük kell a II-1 függelék előírásait, és meg kell jelenniük a rallye hivatalos honlapján legalább két hónappal a nevezések zárata előtt.

9.4.4. A versenykiírások végleges két példányát el kell küldeni az FIA-nak közzétételre.

GÉPÁTVÉTEL

23. VÉGELLENŐRZÉS

23.4. BEFEJEZŐ PARC FERMÉ – ÉRTÉKELÉS

23.4.1. Az ideiglenes eredménylistát közzé kell tenni amint lehetséges, miután az utolsó autó bejelentkezett a végső ellenőrző állomásra (Parc Ferme), még akkor is, ha a végellenőrzés még folyamatban van.

23.4.2. Miután közzé tették a hivatalos végeredményt (ha az óvási idő lejárt), a felügyelők feloldhatják a parc fermét akkor is, ha a végellenőrzés még zajlik.

23.5. A VÉGELLENŐRZÉSHEZ RENDELKEZÉSRE ÁLLÓ IDŐ

A végellenőrzésre legalább két órát kell adni onnantól számítva, hogy a végellenőrzésre kijelölt autók az ellenőrzés helyszínére beérkeztek.

ELLENŐRZŐ ÁLLOMÁSOK

25. ELLENŐRZŐ ÁLLOMÁSOK – ÁLTALÁNOS KÖVETELMÉNYEK (KIZÁRÓLAG A NACAM-ON)

25.6. IDŐRÖGZÍTŐ FELSZERELÉS

Az időrögztítéshez használt felszerelést a Bajnokság Rendező Bizottsága biztosítja, valamint ellenőrzést és előzetes tréninget tartanak a felszerelés használatát és összeállítását illetően. A szervezet felelőssége, hogy elegendő számú személyzetet biztosítson a felszerelés hatékony működtetéséhez.

Az időrögztítő felszerelés költségével megegyező jótállási letétet kell lerakni, amelyet a Bajnokság Rendező Bizottsága visszatérít a verseny után az időrögztítő felszerelés visszaszolgáltatásáért, amit a verseny előtt biztosított.

25.7. ELLENŐRZŐ ÁLLOMÁSOK JELEI

A Bajnokság Rendező Bizottsága alakítja ki azokat a jeleket, amelyek jelzik az ellenőrző területeket és azonosítják az ellenőrző állomásokat. A szervezetnek kötelessége, hogy a jelzéseket korrekt módon szerelje fel és használja.

GYORSASÁGI SZAKASZOK

30. ÁLTALÁNOS RENDELKEZÉSEK

30.2. MEGFIGYELŐK

A megfigyelőknek feladataik végrehajtásához be kell hajtani a gyorsasági szakaszra legkésőbb 30 perccel az utolsó előfutó autó (n° 0 gépkocsi) várható rajt ideje előtt. Az FIA Biztonsági Küldötte később is beléphet a gyorsasági szakaszra. Ha az utolsó előfutó autó utoléri őket, amíg a gyorsasági szakasz útvonalán vannak, meg kell állniuk és le kell parkolniuk, és meg kell várniuk, míg a 'nyitóautó' elhalad, és csak utána folytathatják munkájukat.

31. A GYORSASÁGI SZAKASZ RAJTJA

31.2. RAJT ELJÁRÁS

31.2.3. Kell lennie egy állandó rajtvonalnak (murván vagy hóban is), és a rajt fotócellának pontosan 40 cm-re kell a rajtvonal mögött lennie.

EREDMÉNYEK ÉS ADMINISZTRATÍV KÖVETELMÉNYEK A VERSENY UTÁN

53. JEGYZŐKÖNYV ÉS ZÁRÓJELENTÉS

A rallye ideje alatt a Felügyelő Testület üléseiről jegyzőkönyv készül. Ezeket a jegyzőkönyveket és a hivatalos végeredményt elektronikusan el kell küldeni az FIA-nak.

II. Magyarországi rallye versenyek általános feltételei

1. Magyarországi rallye versenyek általános feltételei

A Magyar Nemzeti Autósport Szövetség (továbbiakban: MNASZ) szabályai szerint a Magyar Köztársaság területén rallye versenyt megrendezni és lebonyolítani, valamint ilyeneken részt venni csak az MNASZ Rallye Bizottsága (továbbiakban: RSB) által elkészített, jelen "Rallye Versenyek Szabályai" (továbbiakban: RVSZ) előírásai szerint lehet.

A versenyek sportszabályainak és lebonyolításának meg kell felelniük a jelen szabályzat I. fejezetében leírtaknak, kivéve, ahol az RVSZ ettől eltérően rendelkezik.

Ez az alapelv az MNASZ-re és valamennyi tagjára, szervezetére, bizottságára és tagjára, alkalmazottjára, valamint az MNASZ által kiadott licencek tulajdonosaira és ezek segítőire érvényes és mindenki által betartandó. Ezen alapelv megszegőivel szemben az RSB-nek joga van az éves versenysorozat alatt tapasztaltak alapján, a nevezőt, a versenyzőt, a rendezőt az MNASZ Általános Szabályai alapján pénzbüntetéssel sújtani, amennyiben ezt nem fizeti meg, akkor az RSB a licenc visszavonását kezdeményezheti az Intéző Bizottság felé.

Megjegyzés: a Magyar Nemzeti Autósport Szövetség Szabálykönyvei alatt jelen szabályok értelmezésében mindenkor az MNASZ-nél érvényben lévő szabályok, és az adott évre érvényes szabálmódosítások összességét kell érteni.

A Magyar Köztársaság területén a következő rallye versenyek szervezhetők az MNASZ feltüntetett szervezeteinek illetve tisztségviselőinek engedélyével:

- a) A Nemzetközi Automobil Szövetség (továbbiakban: FIA) bajnokságai-, kupasorozatai- és trófeáihoz tartozó, vagy az FIA által jóváhagyott nemzetközi sorozatokhoz tartozó rallye versenyek. (A bejelentést az RSB javaslata alapján engedélyezi az MNASZ Intéző Bizottsága, - a versenykiírást jóváhagyja az RSB vezetője, ellen jegyzi az IB vezetője.)
- b) Nemzetközi meghívásos rallye versenyek. (A bejelentést az RSB javaslata alapján engedélyezi az MNASZ Intéző Bizottsága, - a versenykiírást jóváhagyja az RSB vezetője, ellen jegyzi az IB vezetője.)
- c) A Magyar Köztársaság Rallye Bajnokságaihoz tartozó rallye versenyek. (A bejelentést engedélyezi, a versenykiírást jóváhagyja és engedélyezi az RSB vezetője.)
- d) Országos nemzeti meghívásos rallye versenyek. (A bejelentést engedélyezi, a versenykiírást jóváhagyja és engedélyezi az RSB vezetője.)

Az országos bajnokság futamait külföldön is lehet rendezni egy hazai rendező által rendezett nemzetközi verseny keretén belül.

A Magyar Köztársaság Rallye Bajnokságainak versenyei egyben lehetnek külföldi bajnoki futamok is, az MNASZ engedélyével. Ez esetben a versenykiírásban részletezni kell az RVSZ-ben fogalt szabályoktól eltérő szabályozást.

A verseny rendezőjének lehetősége van arra, hogy a felsorolt versenyek közül kettő, vagy több féle versenyt egy rendezvény keretében szervezzen, amennyiben valamennyi érintett versenyfajta szabályainak az ilyen összevont rendezvény megfelel.

A felsorolt versenyek rendezésére, lebonyolítására és az azokon való részvétel feltételeire az alábbi szabályok érvényesek:

- Az FIA Regionális Rallye Bajnokságok Szabályai és az FIA Nemzetközi Sportszabályai (továbbiakban: KÓDEX).
- Az FIA által jóváhagyott nemzetközi bajnokságok és sorozatversenyek adott szabályai és az FIA Nemzetközi Sportszabályai. (Pontos és részletes leírásuk megtalálható a sorozat kiírásában.)
- Jelen "Rallye Versenyek Szabályai", továbbiakban RVSZ, és az MNASZ általános szabályai.
- A tárgyévre vonatkozó MNASZ Rendezői megállapodás.
- Az adott versenyre kiadott Versenykiírás.

A Magyar Köztársaság Rallye Bajnokságai valamennyi résztvevőjének (versenyzők, nevezők), rendezőjének és közreműködőjének be kell tartania az MNASZ (ezen keresztül a KÓDEX) és a jelen RVSZ előírásait.

Valamennyi versenyt csak az RSB írásban is rögzített jóváhagyásával lehet megrendezni. A jóváhagyott verseny (versenykiírás) csak a jóváhagyó ismételt hozzájárulásával ill. a már funkcionáló Felügyelők engedélyével változtatható meg.

Az MNASZ versenynaptárában szereplő valamennyi versenyre az MNASZ és az RSB által kiadott sorszámozott pályabelépők ill. sorszámozott VIP kártyák érvényesek, a belépőkön feltüntetett feltételekkel. A rendezőnek, büntetés terhe mellett, kötelező a saját rendezvényén érvényt szerezni ezen pályabelépőknek.

A rendezőkre vonatkozó előírásokat megszegő rendezőket az MNASZ Általános szabályaiban (díjtételek) meghatározott pénzbüntetéssel sújthatja az RSB, amely összeg a rendezési kaucióból kerül levonásra. (Amennyiben a kaució nem fedezi a büntetést, úgy a különbözetet a Rendező köteles az MNASZ számlájára befizetni.)

• MNASZ Médiajogaira vonatkozó szabály

A Magyar Nemzeti Autósport Szövetség hatályos szabályainak megfelelően.

Ezekon az eseményeken, - és ezen események keretében zajló betét-programokon - nyilvános bemutatásra, illetve kereskedelmi értékesítésre szolgáló mozgófilm, videó és televíziós felvételek, valamint sportfotók készítésére engedélyt csak az MNASZ Elnöksége által elfogadott szabályozás szerint lehetséges kiadni.

• Büntetések

Az RSB jogosult a sportszabályokban leírt tételes büntetéseken túl egyéb büntetést is kiszabni rendezőre, nevezőre és versenyzőre, amennyiben valamelyikük tevékenységével, megnyilvánulásaival az MNASZ testületeinek, vagy a rallye sportágnak az érdekeit sérti, tekintélyét és megítélését kedvezőtlenül befolyásolja. A büntetések csak RSB ülés keretében szabhatóak ki, melyre az adott kérdés tárgyalásához az érintetteket meg kell hívni. Az érintettek távolmaradása esetén is kiszabható a büntetés. Az RSB által kiszabott büntetéseket írásban kell az érintettekkel közölni, akik ez ellen az MNASZ IB-hez fellebbezhetnek a kézhezvételtől számított 7 napon belül. A kiszabott büntetések nyilvánosságra hozhatók. (lásd MNASZ Általános előírásai VII. 7.2. pontja)

Amennyiben valamely versenyzőről bebizonyosodik, hogy a szabályismerete nem megfelelő, úgy az adott verseny Felügyelői vagy az RSB új szabályismereti vizsgára kötelezhetik.

• A rendezői licenc

Az MNASZ versenynaptárába - az adott naptári évre - csak olyan rendezvény kerülhet, illetve csak olyan rendezvényt lehet MNASZ versenyként megrendezni, amelyeknek

rendezője az adott versenyévre érvényes RENDEZŐI LICENCCEL rendelkezik, Rendezői Szerződést kötött az MNASZ-szel a naptári eseményre, és megfelel az FIA és az MNASZ egyéb hatályos szabályzataiban foglaltaknak. Bizonyított pénzügyi tartozás esetén rendezői licenc nem váltható.

A jelen szabályok betartását az RSB a versenyek (versenykiírások) engedélyezése (jóváhagyása), illetve megfigyelők útján ellenőrzi:

1.1. RSB megfigyelő

A Magyar Köztársaság Rallye Bajnokságainak valamennyi versenyére az RSB delegálhatja, a Felügyelővel azonos mozgási feltételeket, és a versennyel kapcsolatos valamennyi információhoz való hozzáférést kell részére biztosítani. Részt vehet a Felügyelő Testület ülésein, de felügyelőként nem működhet. Feladatainak ellátása érdekében, a rendező köteles a verseny hírláncához kapcsolódó rádiót biztosítani a megfigyelőnek. A verseny értékelését az MNASZ megfigyelők részére kiadott szempontok és értékelőlap szerint végzi. Jelentését a verseny befejezését követő egy héten belül köteles elküldeni az RSB Titkárságára. Költségeit az RSB fizeti.

1.2. RSB biztonsági megfigyelő

A Magyar Köztársaság Rallye Bajnokságainak valamennyi versenyére az RSB delegálja, a Felügyelővel azonos mozgási feltételeket kell részére biztosítani. Részt vehet a Felügyelő Testület ülésein. Feladatainak ellátása érdekében, a rendező köteles a verseny hírláncához kapcsolódó rádiót biztosítani a megfigyelőnek. Jelentését a verseny befejezését követő egy héten belül köteles elküldeni az RSB Titkárságára. Költségeit az RSB fizeti.

1.3. Versenyzői összekötő(k)

A futamokra a versenyzői összekötő személyét a rendező jelöli ki és az RSB hagyja jóvá. A Felügyelővel azonos mozgási feltételeket kell részére biztosítani. Részt vehet a Felügyelő Testület ülésein. Jelentését az RSB részére készíti el a versenyt követően. A verseny közbeni észrevételeit a versenyigazgatónak ill. a Felügyelőnek juttatja el. Szállását, és annak költségét a rendező köteles biztosítani, sportbírói és útiköltség térítését a rendező fizeti az MNASZ díjtételeknek megfelelően.

1.4. Média felelős

A rendező választja az MNASZ által meghatározott média felelősi listáról, az RSB-vel történő egyeztetés mellett.

1.5. RSB természetvédelmi megbízott

A Magyar Köztársaság Rallye Bajnokságainak valamennyi versenyére az RSB delegálhatja, a Felügyelővel azonos mozgási feltételeket kell részére biztosítani. Jelentését a verseny befejezését követő egy héten belül köteles elküldeni az RSB Titkárságára. Költségeit az RSB fizeti.

Az RVSZ jelen szabályaitól eltérést, évközi szabálmódosítást csak az MNASZ Intéző Bizottsága engedélyezhet.

2. Tiltott versenyek

Az MNASZ általános szabályai szerint.

3. Rallye versenyzői licencek kiadásának rendje 2011. évre

Az MNASZ általános szabályai szerint.

4. Zajsztint

A versenygépkocsik kipufogójának zajsztintjét az FIA J függelék 252. 3.6 pontja szabályozza. Azok a versenygépkocsik, melyeknek zajsztintje a gépátvételen meghaladja a 103 dB(A) értéket nem kaphatnak rajtengedélyt.

A gépátvételen átvett gépkocsik kipufogórendszerét a technikai ellenőrök megjelölhetik.

5. Óvás

Technikai óvás esetén a versenyautó technikai ellenőrzésén részt vehetnek:

- az ellenőrzést végző személyek,
- a versenyigazgató (a verseny vezető sportbírója),
- sportfelügyelők,
- technikai felügyelő,
- az óvott versenyző és 2 fő szerelője,
- az óvott versenyző nevezőjének képviselője nevezői licenc vagy meghatalmazás felmutatásával

6. A Magyar Köztársaság Rallye Bajnokságaihoz tartozó (továbbiakban közösen Bajnokságok) versenyek rendezési feltétele

6.1. Biztonsági előírások

A versenyekre vonatkozó általános és speciális biztonsági szabályokat az FIA H függeléke tartalmazza. A rallye versenyekre vonatkozó részeket külön tartalmazza az FIA Regionális Rallye Bajnokságok szabályai III. sz. függeléke is egységes szerkezetben.

Ezen szabályok betartása mellett, az abban foglaltakat kiegészítve vagy kiemelve készült a hazai rendezvényekre vonatkozó biztonsági előírás.

6.1.1. Kiegészítés a nemzetközi előírásokhoz

A rendezvény teljes időtartamára a rendező köteles egy biztonsági tervet készíteni. A verseny engedélyeztetése előtt a kiírás tervezettel együtt, a verseny előtt 60 nappal kell ennek a tervnek egy előzetes (nevek és személyi adatok nélküli) változatát 2 példányban az RSB Titkárságra benyújtani.

Az előzetes biztonsági tervnek tartalmaznia kell:

- Időtervet.
- A verseny útvonalát, a gyorsasági szakaszok, szervizparkok, gyűjtőállomások helyszíneinek leírását.
- Prológ, szuperspeciál részletes leírását, biztonsági tervét.
- A rendezvény biztosítását ellátó, személy és vagyonvédelmi tevékenységet végző szervezet megnevezését, valamint a szervezet képviselőjének nevét, címét, telefonszámát, és a verseny alatti elérhetőségét.
- Kijelölt nézői pontokat, nézők elől elzárt területeket, a nézők elhelyezését.
- Alternatív és menekítési utakat.
- A rendezők létszámát, felállítási helyeit, külön-külön gyorsasági szakaszonként.
- Az útzárások pontos helyeit.
- Gyorsbeavatkozó gépkocsik, mentők pontos felállítási helyeit.
- A verseny során használt egyéb biztonsági eszközök (rács, szalag, lassítók és padkavédelem eszközei) pontos elhelyezését.
- Közönséginformáció módját.
- Média és VIP elhelyezésére kijelölt területek megjelölését.

Gyorsasági szakaszok rajtjánál, az FIA Regionális Rallye Bajnokságok Szabályai III. függelék 5.3 pontjában foglalt orvosi gyorsbeavatkozó jármű helyett, egy darab H függelék szerinti felszereléssel ellátott technikai gyorsbeavatkozó gépkocsit, és egy darab mentőautót, sürgősségi, baleseti ellátásban gyakorlott orvossal, és újraélesztéshez alkalmas felszereléssel – együttesen kell készenlétben tartani. Az orvos, és felszerelése tartózkodhat a technikai gyorsbeavatkozó gépkocsiban. Ezeket a járműveket az MNASZ által közzétett, tanúsítvánnyal rendelkező szervezetek által üzemeltetettek közül kell választani.

A 15 km-nél hosszabb gyorsasági szakaszoknál legalább kettő mentőautó, és legalább kettő gyorsbeavatkozó gépkocsi alkalmazása kötelező. A második gépkocsikat a gyorsasági szakasz egy közbelső alkalmas pontján kell elhelyezni.

A gyorsasági szakaszokon az itinerben jelzett rádiós pontok közti távolság nem haladhatja meg a 2,5 km-t.

A végleges biztonsági tervet a III. függelék és jelen RVSZ szerint kell elkészíteni, és végleges formáját a verseny kezdete előtt 10 nappal a versenyigazgatónak, a kijelölt RSB Biztonsági megfigyelőnek, és az RSB Titkárságának át kell adni. Amennyiben nem érkezik meg határidőre, a verseny törlésre kerülhet. Az ebből adódó pénzügyi károkat a rendező köteles megtéríteni.

A rendezvény időtartama alatt történt bármilyen személyi sérüléssel baleset esetén a rendező, vagy az ott tisztséget betöltő Szövetségi tisztségviselő köteles a lehető legrövidebb időn belül értesíteni, a Szövetség Elnökét, a Szövetség Sportszakmai Alelnökét, és az RSB Vezetőjét.

Az eseményt a Versenyigazgatói jelentésben írásos formában is rögzíteni kell.

A rendezőknek egy darab mínusz 1 órás gépkocsit kell biztosítani a nézőbiztonsági feladatok ellenőrzésére, melynek során minden gyorsasági szakaszt ellenőrizni kell. A gépkocsit és személyzetét a rendező biztosítja, de itt lehetőséget kell biztosítani az RSB kijelölt biztonsági szakemberének is a pályák közös ellenőrzésére. A gépkocsiban legalább 1 db. kézi beszélőt kell biztosítani, és a gépkocsit SAFETY táblával kell megkülönböztetni.

A gépkocsit szerepeltetni kell a biztonsági terv, biztonsági autók fejezetében is.

A Rendező köteles biztosítani egy hangosbemondóval felszerelt autót. A gépkocsit hangosbeszélővel és SAFETY megkülönböztető táblával kell ellátni, és szerepeltetni kell a biztonsági terv időtervében. A hangosautó nem lehet egyben záróautó is, erre egy külön járművet köteles üzemeltetni a rendező.

A versenyirányításnak gondoskodni kell a hangos autó információval való folyamatos ellátásáról.

Javasolt a rendezőknek, hogy a verseny teljes helyszínét besugárzó URH műsorszóró rádióállomással kössön együttműködést a verseny során történő folyamatos tájékoztatás céljából. Ez a „Rallye rádió” rövid időközönként eredményeket és információkat szolgáltat a versenypályán álló és rádióval rendelkező nézők számára. Lényeges, hogy a versenyiroda kiszolgálja a rádióadót az aktuális hírekkel és információkkal. A rádió szerepét a rendezők a műsorfüzetben és tájékoztató röplapokon is hangsúlyozzák ki.

A rendező köteles betartani a sportrendezvények szervezésére és rendezésére vonatkozó egyéb előírásokat.

Gyorsasági szakaszok területére a versenyautókon kívül, a pálya forgalom előli zárása után a sportfelügyelők, a technikai felügyelő, a rendezvény versenyigazgatója, a biztonsági szolgálat vezetője, az RSB biztonsági megfigyelője, az RSB megfigyelője, a gyorsasági szakasz vezetőbírója, kivételével egyéb jármű nem hajthat be. Nemzetközi versenyeken az FIA előírásaiban meghatározott személyek hajthatnak be.

A rendező köteles a gyorsasági szakaszok rajt, cél, stop állomásait úgy biztosítani, hogy az ott beosztottakon és a hivatalos személyeken kívül más ne tartózkodhasson, és a nézőknek a továbbhaladáshoz megfelelő hely álljon rendelkezésre. Ezek biztosítására megfelelő számú rendezőt kell biztosítani. A biztonsági tervben elkerülő, és menekítési útvonalat kell kidolgozni, a versenyzők ill. nézők szükség szerinti elterelésére.

A gyorsasági szakaszokon az MNASZ, illetve a rendező által akkreditált média képviselőket úgy kell elhelyezni, hogy munkájukat megfelelően végezhesék, azonban a verseny biztonságos lebonyolítását nem veszélyeztethetik.

A gyorsasági szakaszok kordonozásához használt szalagon, a veszélyre figyelmeztető feliratot kell feltüntetni.

A rendező részére ajánlott a rendezvény idején a nézők tájékoztatására szórólapot készíteni, és a helyszínen való terjesztéséről gondoskodni, melyben felhívja a figyelmet a rendezvény veszélyességére.

Abban az esetben, amikor gyorsasági szakaszok lakott területet érintenek, a lakosságot szórólappal kell tájékoztatni, ill. plakátokat kell elhelyezni, amiben fel kell hívni a figyelmet a rendezvény pontos időpontjára, és veszélyességére.

A rendező köteles a pályabejárás megkezdésekor a gyorsasági szakaszok végpontjain minimum A/3 méretű hirdetményt kirakni a rendezvényről, és az útszakaszok zárási időpontjairól.

A rendező köteles az útlezárások során érintett önkormányzatokat és köztisztviselőket írásban értesíteni a rendezvényről, a pályabejárásról és a pályazárásokról.

6.2. Versenyek előkészítése, kiírása

Valamennyi versenyre a verseny rendezője a hivatkozott szabályokban rögzített módon és formában versenykiírást köteles készíteni. A rendező kérésére az RSB betétprogramokat engedélyezhet.

Minden olyan speciális előírást, szabályozást, amelyet a jelen szabály nem tartalmaz, de az adott versennyel kapcsolatosan a verseny rendezője fontosnak ítél meg, az adott verseny versenykiírásában kell meghatározni és azt az útvonal leírással, időtervvel, biztonsági tervvel együtt a jelen szabályzatban meghatározott határidőre - jóváhagyásra - az RSB részére el kell juttatni. Amennyiben ez nem történik meg, az RSB vezetője intézkedhet a rendezvény lemondására.

A verseny rendezőjének az FIA Regionális Rallye Bajnokságok Szabályai II. függelékében foglalt "Versenykiírások tartalma" alapján elkészített versenykiírást, az útvonallappal és részletes időtervvel, előzetes biztonsági tervvel kiegészítve, a verseny adminisztratív átvételének napja előtt legalább 60 nappal (postabélyegző, vagy átvétel kelte) az RSB-hez jóváhagyásra be kell nyújtania. A versenykiírás és az előzetes biztonsági terv, kizárólag együtt adható le.

A verseny adminisztratív átvételének napja előtt legalább 60 nappal a pályainspekció díjának befizetése mellett, pályainspekciót kell kérni írásos formában az RSB-től. A versenyt megelőző 45. naptól az RSB pályainspekciót tarthat, melynek időpontjáról a rendezőt értesíteni köteles 7 nappal korábban. A pályainspekcióra a rendezőnek az alábbi dokumentumokat kell biztosítania 3 példányban:

- szervizpark tervet, a szervizpark méretarányos rajzával kiegészítve és a szervizpark nyitvatartásának feltüntetésével
- útvonaltervezetet és részletes időtervet a standard dokumentumok formájában (etapidők, IE és gyűjtő állomások, tankoló zónák pontos helye)
- proológ, szuperspeciál tervezetet
- gyorsasági biztonsági terv tervezetet a zárásokkal kiegészítve (rendezői felállítás, létszám, köztes rádiók helye, zárások helye)
- úthasználati engedélyeket, vagy hiteles dokumentumot az úthasználati engedélyek megkéréséről
- hatósági engedélyeket, vagy hiteles dokumentumot a hatósági engedélyek megkéréséről
- átvételek helyszínrajzát és időtervét
- rajt, cél és park fermé helyszínrajzát

A pályainspekción egyeztetett és jóváhagyott versenyfeltételektől adódó eltérés esetén a rendező köteles egyeztetni az RSB vezetőjével, aki dönt, hogy kell-e ismételt pályainspekciót kérni, az erre vonatkozó díjtétel egyidejű befizetése mellett, melyet az RSB a befizetést követő 7 napon belül köteles elvégezni a rendezővel egyeztetett időben.

A rendező köteles gondoskodni arról, hogy a verseny biztonsági szolgálat vezetője megjelenjen a pályainspekción, a biztonsági kérdések eldöntése céljából.

Ezen időpontoktól való késést az RSB pénzbüntetéssel sújthatja. A 45. nap leteltével az RSB vezetője intézkedhet a verseny lemondásáról. A rendezési kaució ebben az esetben nem kerül visszafizetésre.

A verseny lebonyolításához a szükséges okmányokat (hatósági és úthasználati engedélyek, végleges sportbírói terv) a verseny rendezőjének kell beszerezni és a Felügyelőknak átadni az első ülésen.

A végleges biztonsági terv egy példányát le kell adni a Felügyelő Testület Vezetőjének a helyszínre érkezésekor, legkésőbb az első felügyelő testületi ülés kezdetéig.

Az RSB által jóváhagyott "Versenykiírás"-t (a Bajnokságok vonatkozásában a továbbiakban versenykiírásként kerül említésre) a verseny előtt legkésőbb 30 nappal, magyar és angol nyelven, megjelenítésre alkalmas formában (PDF) át kell adni az RSB Titkárságának és ezzel egyidőben közzé kell tenni a verseny hivatalos honlapján. A nyomtatott versenykiírást 1 példányban, az itinerbe fűzve át kell adni az itiner átvételénél azon versenyzőpárosok részére, akik neveztek az eseményre.

A versenykiírást a rendező köteles a verseny előtt legkésőbb 30 nappal az MNASZ Titkárságára eljuttatni 30 példányban, melyet a Titkárság postáz a versenyek Tisztségviselői részére az alábbiak szerint:

- az MNASZ sportszakmai alelnöke (saját címen),
- RSB vezetője (MNASZ címen),
- RSB titkársága (MNASZ címen) 10 pld,
- RSB megfigyelő (saját címen),

- RSB biztonsági megfigyelő (saját címen),
- Bírói Bizottság vezetője (MNASZ címen) 2 pld,
- Sportfelügyelői Bizottság vezetője (saját címen),
- Felügyelő Testület tagjai (saját címen),
- Felügyelő Testület titkára (saját címen),
- Versenyigazgató (saját címen),
- Versenyigazgató helyettes (saját címen),
- MNASZ Technikai Bizottság vezetője (saját címen) 2 pld,
- Versenyzői összekötők (saját címen).

2011-ben a rallye guide kiadása a nemzeti versenyek esetében nem kötelező, de kiemelten ajánlott. Rallye guide kiadása esetén a versenykiírást a rendezvényt megelőző 40. napon, a rallye guide-ot pedig a 20. napon kell közzétenni.

6.3. Itiner

Az itiner a verseny hivatalos dokumentuma. A verseny útvonalának pontos leírását, az ellenőrző állomások és szerviz zónák, valamint a szerviz tilalmi területek helyét a rendező az általa kiadott itinerben köteles megadni. A rendező köteles minden versenyzőpárosnak – akinek nevezését elfogadta - 1 db itiner (aranylicenccel rendelkező párosnak 2 db) díjmentesen rendelkezésére bocsátani a versenykiírásban megadott időben és helyen. A Bajnokságok versenyéinek szabvány itinerre az FIA Standard Dokumentumok alapján készül. (FIA Regionális Rallye Bajnokságok Szabályai II. függelék 5. pont)

Az itiner előírásaitól való bármely eltérést jelentenek a Felügyelőknek. A verseny előírásainak és pontos útvonalának betartását a Felügyelők a GPS készülékek adatainak felhasználásával is ellenőrizhetik, ezen adatokat az esetleges szabálysértés elbírálásánál figyelembe vehetik. A verseny bármely résztvevője részére az RSB előírhatja GPS nyomkövető berendezés használatát, melyet a rendező biztosít. A GPS használatára kötelezett versenyzők a berendezést az adminisztratív átvételen kapják meg, melynek beépítését a technikai átvételen ellenőrzik. A verseny végén vagy a versenyből történő kiesést követően a GPS berendezés és tartozékainak leadása a versenyirodán, vagy az erre kijelölt helyen kötelező. A GPS berendezés használatának megtagadását, ill. a GPS működésének megakadályozását a Felügyelők kizárásig terjedő büntetéssel sújthatják. A berendezés és tartozékai leadásának elmulasztását az RSB pénzbüntetéssel és a berendezés leadásáig terjedő indulási jog felfüggesztésével büntetheti.

6.3.1. Kiegészítés az FIA itinerre vonatkozó előírásaihoz (FIA Regionális Rallye Bajnokságok Szabályai II. függelék)

Nemzeti versenyeken megengedett, hogy az itiner kizárólag magyar nyelven készüljön.

A szervizcsapatok mozgásának segítése érdekében a rendezőknek szerviz itinerre kell készíteniük, mely tartalmazza:

- átvételek helyszínrajzát az átvételek idejével
- áttekintő várostérképet, a rajt, cél, parc fermé, prológ, kijelölt trélerparkoló jelölésével
- a prológ áttekintő rajzát, prológ parc fermé helyét (ha van)
- rajt, cél áttekintő rajzát, parc fermé helyét, várható nyitási idejét
- szakaszok áttekintő térképét útvonallappal, a zárások időpontjával
- szervizpark(ok) áttekintő térképét nyitvatartási renddel, a versenyzőnkénti szervizhelyek előzetes tervét tartalmazó melléklettel
- verseny hivatalos rádió állomásának hullámsávját (ha van)
- Rallye SMS telefonszámát (ha van)

Itt inert kell biztosítani az alábbi személyeknek:

- gyorsasági szakasz biztonsági felelősének
- gyorsasági szakasz vezető bírójának
- gyorsasági szakaszok rescue autói személyzetének (1db/autó)
- technikai bizottság részére (2 db)
- RSB megfigyelőnek
- RSB biztonsági megfigyelőnek
- Felügyelőknak
- versenyzői összekötő(k)nek
- hangos autó személyzetének
- -1 órás biztonsági autó személyzetének
- tiltott szerviz tevékenységet ellenőrző bíróknak

6.4. A bajnokságok versenyei és azok jellemzői

A versenyek nevét, rendezőjét és időpontját a 2011. évre érvényes MNASZ versenynaptár tartalmazza.

A különböző bajnokságok speciális jellemzőit az adott Bajnokság kiírása tartalmazza.

Versenynaponként csak egy helyszínen lehet szervizparkot kialakítani.

A gyorsasági szakaszok ismétlését és a lehetséges irányokat a pályainspekción az RSB hagyja jóvá, de nem tervezhető egy aszfalt gyorsasági 3 áthaladásnál többször. Földes, murvás szakaszok és azok részei sem ismételhetők kettőnél többször. Ezekről az előírásoktól csak az RSB előzetes, egyedi engedélye alapján lehet eltérni.

Egy gyorsasági szakaszon belül a talaj minősége 20%-ig térhet el a névleges talajminőségtől. Egy versenynapon belül a gyorsasági szakaszok névleges talajminőségének meg kell egyezniük. Egy versenyen belül a versenynapok talajminősége eltérhet egymástól, ebben az esetben az első versenynap végi szervizpark minimum 60 perces kell, hogy legyen.

6.5. Pályabejárás

A Magyarországon megrendezett versenyek rendezőinek csak az alábbi korlátozások állnak jogában, amennyiben a versenykiírásban közzé teszi:

- a) Az egyes gyorsasági szakaszokon minimum 3 áthaladást kell biztosítani, ezt azonban a rendező időben korlátozhatja, és teljesítési limitidőket írhat ki.
- b) RSB jóváhagyással az egyes gyorsasági szakaszok bejárása során, a terep és téli mintázatú gumibroncsok használatát megtiltani, vagy a profilmélységet meghatározni, ezt ellenőrizni és a pályabejárás szabályainak megszegését a Felügyelőknak jelenteni, akik a rendező jelentése alapján büntetést szabhatnak ki.
- c) Magán és erdőrendészeti utakon rendezett gyorsasági szakaszokon az áthaladási sebességet maximálni, melynek betartását a rendező köteles ellenőrizni, és engedélyeztetni az RSB-vel.
- d) Egyes gyorsasági szakaszok bejárása során széria vagy utcai (standard) gyártású autó használatát előírni, ill. benevezett versenyautó használatát megtiltani.
- e) A pályabejárás időtartamára, a rendező által biztosított adatrögzítő berendezés használatát előírni. Ebben az esetben az adatok hiánya a pályabejárás szabályok megsértésének minősül.

Ezeket a korlátozásokat a rendező közúton is előírhatja.

A gyorsasági szakaszokon a rendező a pályabejárás időszakon kívüli áthaladást – a versenykiírás megjelenésének időpontjától – tiltott pályabejárásnak tekinti. A

közúti szakaszokon a közúti közlekedés szabályainak igazolt megsértése a versenykiírás megjelenését követően egyben a pályabejárás szabályainak megsértésének minősül.

Korlátozott pályabejáráson csak a benevezett versenyző +1 fő tartózkodhatnak a pályabejáró autóban. Ezen szabály megsértése a pályabejárás szabályainak megsértéseként minősül.

Pályabejárást térítés ellenében a rendező nem írhat ki.

Ezen korlátozásokat a rendező a versenykiírásban egyértelműen köteles megadni, és ezen korlátozásokat a verseny minden résztvevőjére egyformán kell érvényesíteni.

Azon gyorsasági szakaszokon, amelyeken a pályabejárást korlátozták, a pályabejárás idejére köteles a rendező, büntetés terhe mellett, ellenőrző állomást létesíteni, ettől eltérő időpontokban a tiltott pályabejárást ellenőrizni. A közúton zajló gyorsasági szakaszokra az ellenőrző állomás telepítése nem kötelező.

Fenti korlátozásoktól eltérni, vagy további korlátozásokat meghatározni csak az RSB eseti engedélye alapján lehet.

A rendező köteles minden versenyző részére az itinerrel együtt azonosító számmal ellátott matricát kiadni, mely matricán az azonosító szám mérete minimum 10 cm, amit a versenyző a pályabejárás teljes időtartama alatt a szélvédő jobb felső sarkában jól láthatóan felragasztva viselni köteles. A matrica felragasztásának elmulasztása, vagy hiánya, a pályabejárás szabályok megsértésének számít. Amennyiben a pályabejárás matricája megsérül, vagy a versenyzőpáros autót cserél, a versenyzőpáros köteles a rendezőtől új matricát kérni.

Az itiner átvételekor a pályabejárás megkezdése előtt, a rendező köteles a 4. sz. mellékletben szereplő adatlapot kitöltetni a versenyzőpárosokkal. Az adatlap kitöltése, és az adatok egyeztetése után a versenyzőpáros megkapja az azonosító kártyáját, melyet el kell látni 1-1 db. igazolványképpel. A versenyzőpáros köteles bemutatni az azonosító kártyáját a pályabejárás ellenőreinek, sportbíróinak kérésére. Az azonosító kártyának a verseny során a versenygépkocsiban kell lennie, és a verseny hivatalos tisztségviselőinek kérésére be kell mutatni.

Itiner átvétel utáni navigátor csere esetén, az adminisztratív átvételen új azonosító kártyát kap a versenyzőpáros.

A pályabejárás kiírásban rögzített szabályait megsértő versenyzőkre a rendező javaslata alapján a Felügyelő Testület pénzbüntetést szabhat ki, vagy megvonhatja az érintett versenyző rajtengedélyét.

A pénzbüntetés mértéke max. 250.000,- Ft.

A rendező jelentése alapján a pályabejárás kiírásban rögzített szabályait megsértő versenyzőket a Felügyelők időbüntetéssel is sújthatják, de ebben az esetben pénzbüntetés nem szabható ki. A pályabejárás többszöri megsértéséért többszöri büntetés is kiszabható.

A pályabejáráson, vagy a pályabejáráson kívül a verseny hivatalos útvonalán bizonyítható módon balesetet, nagy vagyoni kárt okozó, vagy súlyos közlekedési szabálysértést elkövető versenyzők rajtengedélyét a rendező jelentése alapján a Felügyelő Testület köteles megvonni a nevezési díj visszafizetése nélkül, az RSB értesítése mellett.

A pályabejárás szabályait az RSB a rendezőtől függetlenül is ellenőrizheti, a szabály ellen vétőket külön büntetéssel sújthatja.

6.6. Közlekedés a verseny ideje alatt

Kiegészítés a Regionális Rallye Bajnokságok szabályai 15.3.1 pontjához.

A rallye alatti gyorshajtás esetén a versenyigazgató büntetést szab ki az alábbiak szerint:

km/óránként a megengedett sebességhatár fölött, egységesen 1.000,- forint

Kiegészítés a Regionális Rallye Bajnokságok szabályai 15.4 pontjához.

A rallye alatti közlekedési szabálysértés esetén a versenyigazgató büntetést szabhat ki a vétkes versenyzőpárosra az alábbiakban részletezettek szerint. A büntetés nagyságát a rendőrség által kiszabott esetleges büntetés nem befolyásolja.

Az első szabálysértésnél: 1 perc időbüntetés

A második szabálysértésnél: 5 perc időbüntetés

A harmadik szabálysértésnél: kizárás a Felügyelők által.

6.7. Nevezés, nevezési zárlat

A versenyenkénti nevezési díj maximumát az RVSZ adott Bajnokságra vonatkozó fejezete tartalmazza.

A Bajnokságok valamennyi versenyén az egyéni nevezési zárlatnak legalább 20 nappal a rendezvény időpontja előtt kell lennie.

A Bajnokságok valamennyi versenyére az RVSZ-ben megadott egységes elvek alapján szerkesztett nevezési lapot kell alkalmazni.

A nevező köteles az RSB hivatalos honlapján on-line nevezni, és az ott kitöltött nevezési lapot a rendező részére (nevezői bélyegzővel és versenyzői aláírással ellátva) postai úton megküldeni vagy legkésőbb az itiner átvételen átadni. Az on-line nevezést feladó nevező köteles a nevezési díjat megfizetni a rendező részére. A nevezési zárlat időpontja után nevezett versenyzők kizárólag a szabályosan nevezett versenyzőnek kiosztott rajtszámot követő rajtszámot kaphatnak.

A versenyzőpáros a nevezési lap aláírásával tudomásul veszi, hogy a versenyen saját felelősségére vesz részt, a rendezővel szemben semmilyen anyagi kártérítéssel nem élhet.

A rendezőnek a kiírásban a postai cím mellett meg kell adni egy bankszámlaszámot is, ahová a nevezők utalhatják a nevezési díjat.

Amennyiben a nevezési díj a nevezési zárlat és a nevezési lista megjelenésének időpontja között kerül befizetésre, úgy a rendezőnek jogában áll a nevezési díjat 120%-ban megállapítani. Ha a nevezési díj a nevezési lista megjelenése után kerül kifizetésre, a rendező 200%-os díjat is kiszabhat.

A rendező köteles az általa érvényesnek ítélt nevezésekről az RSB felé nyilatkozni, és ezt követően köteles, a rendezvény előtt legkésőbb 10 nappal a verseny hivatalos honlapján közzétenni az általa és az RSB által elfogadott nevezések alapján összeállított nevezési listát, valamint az átvételi időket, amennyiben azt a versenykiírás nem tartalmazta.

Amennyiben a verseny a nevezők hibáján kívüli okokból elmarad, a rendező köteles a nevezési díjak 90%-át 8 napon belül a nevezőknek visszafizetni.

A nevezést illetően minden vitás esetet a nevező és a rendező között első fokon az RSB dönt el.

Amennyiben egy versenyzőpáros, akinek a nevezését a rendező elfogadta, de nem tud a versenyen részt venni, köteles az itiner átvétel kezdetéig a rendezőt és a Rallye Titkárságot a lemondás okának közlésével írásban értesíteni. Ebben az esetben a rendező a nevezési díj 75%-át 10 napon belül köteles visszatéríteni a nevezőnek, melynek elmulasztása esetén az RSB jogosult a rendezési kaució visszatartására. Amennyiben egy versenyzőpáros nem tud részt venni a

versenyen, és ezt – elfogadható indokokkal alátámasztva - az adminisztratív átvételig írásban nem közli, a következő verseny (melyre nevezését elfogadták) adminisztratív átvételig a nevezési díjnak - nettó érték értendő (ÁFA 0 %) - megfelelő összegű büntetést köteles fizetni. (Az összeg az MNASZ-t illeti.) Ennek elmulasztását a rajtengedély megvonásával büntetik, továbbá a következő versenyek rendezői kötelesek nevezését visszautasítani, amíg a büntetést be nem fizeti. Az évad utolsó versenyén nevezett, nem indult, de magát ki nem mentő versenyzőt az RSB bünteti, a fent leírt összeggel, amelynek befizetéséig a versenyző nem kaphat licenct a következő évre.

Ennek végrehajtása érdekében a versenyek rendezői kötelesek az adminisztratív átvétel jegyzőkönyvében rögzíteni azokat a versenyzőket, akik nem küldtek értesítést. Ezt a jegyzőkönyvet az RSB a következő rendezőnek köteles megküldeni, a versenyt követő első munkanapon.

6.8. A nevezések visszautasítása

Minden olyan nevezés, amely a nevezési határidő után érkezik illetve a nevezési díj nem került befizetésre, a rendező által érvénytelennek tekinthető. Ezen nevezéseket a rendező úgy tekintheti, mintha meg sem történtek volna, ezekkel további teendői nincsenek. A rendező feladatainak végrehajtását akadályozó, tartalmilag hiányos, értelmetlen nevezéseket, a rendező saját hatáskörében visszautasíthatja, vagy összesen maximum a nevezési díj 50%-ának megfelelő összegű pótdíj mellett adatpótlást kérhet.

Az ilyen okok miatt visszautasított nevezések esetében a nevezési díjat nem kell visszatéríteni. A rendező által kiszabott pótdíj ellen a nevező, a rendező tájékoztatása mellett, az RSB-hez fellebbezhet.

A versenyre vonatkozó kiegészítő verseny felelősségbiztosítási díjat az adminisztratív átvételen kell befizetni.

A Bajnokságokhoz tartozó versenyek rendezőinek jogában áll a versenyre beérkezett nevezéseket az előző bekezdésben foglaltakon túl is visszautasítani, az alábbi korlátozások figyelembevételével:

- a) Minden rendező köteles legalább az adott Bajnokság kiírásában meghatározott számú versenyzőpáros nevezését elfogadni.
- b) az adott évben a rendező nem utasíthatja vissza olyan versenyző nevezését, aki a nevezés egyéb feltételeinek megléte mellett az adott évet megelőző évben az Országos Rallye Bajnokságok MNASZ által kiadott hivatalos eredménylistáján, mint értékelt versenyző szerepelt, vagy a tárgyévben, a nevezésben megadott Bajnokság bármelyik korábbi futamán bajnoki pontot szerzett.
- c) A rendező visszautasíthatja minden olyan versenyző nevezését a fenti korlátozások alkalmazása nélkül, aki az adott év során a Bajnokságok bármely versenyére benevezett, nevezését nem utasították vissza és ennek ellenére a verseny adminisztratív átvételén nem jelent meg úgy, hogy magát a versenyt megelőzően a jelen RVSZ előírásait betartva nem mentette ki. Az értesítés feladását vitás esetben a versenyzőnek kell bizonyítani.

Amennyiben a rendező az itt leírt feltételek figyelembevételével valamelyik versenyző nevezését visszautasítja, úgy köteles a versenyzőt a nevezési határidőt követő 10 napon belül, tértivevényes ajánlott levélben - a nevezési lapon, a visszaigazolásra megadott címen - értesíteni. A rendező a visszautasított versenyzők befizetett nevezési díját, a postai feladási költség levonása után, a c) pontban foglalt esetek kivételével köteles az említett 10 napon belül, visszafizetni.

A nevezések visszautasításával kapcsolatosan vitás esetekben a RSB vezetője jogosult állást foglalni, de nem teheti semmissé a visszautasítást, amennyiben az a leírt feltételeket kielégíti.

Amennyiben valamely visszautasított versenyző a rendező szabályszerű értesítése ellenére is a rendezvényen megjelenik, a felmerült költségeivel kapcsolatban semmiféle kártérítést a rendezővel szemben nem támaszthat.

6.9. Biztosítás

A versenyen részt vevő gépjárművek kiegészítő versenyfelelősség biztosításáról a verseny rendezője köteles, az MNASZ és a Biztosító Társaság között létrejött szerződés alapján kiadott MNASZ általános szabályok szerint gondoskodni.

6.10. Hivatalos jelzések a járműveken

6.10.1. Rajtszámok

Az FIA szabályai szerint, az alábbi kiegészítésekkel:

- Az FIA szabályoknak megfelelő rajtszámpanel a Bajnokságok futamain, a panel aljához kapcsolódó, attól el nem választható, 10 cm magas reklámfelülettel (rajtszám csík) egészül ki, mely reklám a versenyzők részéről nem utasítható vissza.
- A rajtszámhoz tartozó reklámok (rajtszámpanel és kapcsolódó reklámfelület) tárgyát a versenykiírásban, vagy a kiírásban megadott helyen, legkésőbb az itiner átvételéig hivatalos kiegészítés formájában egyértelműen közölni kell.
- A rajtszámok színekódja a nemzeti futamokon eltérhet, a szín fajtájának megőrzésével.

6.10.2. Reklámok viselése a versenygépkocsikon

Az egyes versenyek rendezői a rajtszám területén elhelyezett reklámokon kívül további 2 db reklámpanel vagy 4 db reklám viselését írhatják elő a résztvevőknek, amelyek részére mindkét első ajtón, közvetlenül a rajtszámpanel és a hozzá kapcsolódó rajtszám reklámfelület alatt, 20 cm magas és 67 cm széles helyet kell biztosítani a versenyautókon. A rendezői reklámoknak ebbe a felületbe bele kell férniük. A rendezők részére erősen ajánlott a reklámpanel alkalmazása. Ezek helyét, és tárgyát a versenykiírásban, vagy a kiírásban megadott helyen legkésőbb az itiner átvételéig hivatalos kiegészítés formájában egyértelműen kell közölni. Ellenkező esetben a versenyző díjmentesen visszautasíthatja a rendezői reklámot. Ajánlott a reklámok itiner átvételen történő kiosztása.

A rendezői reklámok visszautasítása esetén egy újabb nevezési díj fizetendő, a verseny közben ezek hiányáért max. a nevezési díjnak megfelelő pénzbüntetés szabható ki. Nem szabható ki pénzbüntetés az olyan opcionális hirdetések nevezők által történő visszautasítása esetén, amelyek autómárkát, gumibroncsot, üzem-, vagy kenőanyagot reklámoznak

A rendezői reklámok nem értelemszerű felragasztása, és/vagy megcsonkítása, körbevágása a rendezői reklám visszautasításának minősül. A rendezői reklámok viselése a verseny hivatalos gépkocsijain is kötelező.

Nem minősül rendezői reklámeszköznek, így nem utasítható vissza a rallye tábla és a rajtszámokhoz tartozó bármely hirdetés (akár MNASZ, akár rendezői).

A rajtszámok és a reklámok nem nyúlhatnak túl a karosszérián.

A gépkocsi ablakain elhelyezett reklámokra vonatkozóan betartandók az FIA és az MNASZ egyéb szabályai.

6.10.3. Szerviztábla

Valamennyi verseny rendezője köteles a verseny alatti szerviztevékenység ellenőrizhetősége érdekében ARANY licenccel rendelkező versenyzőpáronként 2 szervizautóra összesen 2 db, a többi versenyzőpáros esetében 1 szervizautóra összesen 1 db szerviztáblát kiadni, melyeken fel kell tüntetni a szervizautó rendszámát, valamint hogy egy kiadott tábla mely rajtszámú versenyautó(k)hoz tartozik (min. 10 cm betűmagasságú helvetica bold betűtípussal). Kötelező a belülről ragasztható kivitel. Ezen szerviztáblákat fel kell ragasztani a szervizautók első szélvédőjére, jól látható helyre. Nem, vagy nem megfelelő helyre felragasztott szerviztábla használata esetén a rendezőnek joga van azt érvénytelennek tekinteni. A szerviztáblák az adminisztratív átvételen kerülnek kiadásra, a szervizautók rendszámának megadása után. A tankoló zónához közlekedő szervizautókra egy „Tankoló zóna” matricát kell biztosítani, mely matrica csak a tankoló zóna megközelítését biztosítja, a szervizparkba behajtásra nem jogosít.

6.10.4. Segítő jármű tábla

A rendező kiadhat a versenyére érvényes segítő jármű táblát. A segítő jármű táblát a jármű szélvédőjének jobb felső részére kell ragasztani, melyen fel kell tüntetni a segítő jármű rendszámát, valamint hogy a kiadott tábla mely rajtszámú versenyautó(k)hoz tartozik. A segítő jármű táblával kapcsolatos jogosultságokat, szabályokat a versenykiírás tartalmazza. A segítő jármű szabálytalan használatát 300.000,- Ft-ig terjedő pénzbüntetéssel sújthatják a Felügyelők.

6.11. Adminisztratív és technikai átvétel

A rendező köteles a technikai átvételre tervezett időbeosztást a kiírás jóváhagyásra való beadása előtt egyeztetni az MNASZ Technikai Bizottságának vezetőjével. Az adminisztratív és a technikai átvétel kezdete között 60 percet kell biztosítani. Amennyiben az átvételek egy helyen kerülnek lebonyolításra, úgy az átvételek kezdete között 30 percet kell biztosítani.

Az egyéni átvételi idők ellenőrzésére a technikai átvételnél sportbírókat kell biztosítani.

Az egyéni átvételi időktől késve érkezőket 10.000,- Ft-ig terjedő pénzbüntetéssel büntethetik a Felügyelők. A verseny rendezője az átvételek lebonyolításához fedett, a közönségtől elhatárolt területet köteles biztosítani, ennek hiányát az RSB bünteti.

A versenyautón történő jelölések és plombálások elvégzéséhez alkalmas helyszínt és megfelelő időt kell biztosítani, mely eltérhet a technikai átvétel helyszínétől és időtervétől.

A technikai átvételen a versenyzők megjelenése nem kötelező.

Verseny közbeni technikai ellenőrzést a technikai ellenőrök kizárólag a versenyigazgatóval egyeztetettek alapján, a kijelölt és táblával jelzett (ld. III. melléklet) helyen végezhetnek. A következő IE állomásról történő késés esetén, az ellenőrzéssel töltött, a menetlevélen a technikai ellenőr által rögzített idő részükre jóváírásra kerül. Ilyen jellegű ellenőrzések nem végezhetők közvetlenül a gyorsasági szakaszok rajtvonalánál, és a versenyzők felkészülési idejében (3 perc).

Indokolt esetben, biztonsági szempontok alapján tett technikai ellenőri javaslatot figyelembe véve, a versenyigazgató utasítására a sportbíró bevonhatja a versenyzőpáros menetlevelét.

A verseny rendezője köteles a versenyzők célba érkezése utáni fokozott technikai ellenőrzés lebonyolításához fedett, zárt, az illetéktelenektől elhatárolt, aknával, vagy alkalmas emelő berendezéssel ellátott helyet biztosítani, melynek hiányát az RSB bünteti. A fokozott technikai ellenőrzésen részt vehet a Versenyigazgató, a Felügyelő, a Technikai Felügyelő, az ellenőrzést végző technikai ellenőrök, az érintett versenyzőpáros és két fő szerelője, a nevező képviselője nevezői licenc vagy meghatalmazás felmutatásával.

6.12. Menetlevél

A verseny rendezőjének a verseny valamennyi résztvevője részére, hivatalos versenyokmányként az FIA Regionális Rallye Bajnokságok Szabályai, II. sz. függelék 6. pontjában közölt FIA egységes menetlevelet kell kiadni. A menetlevél, vagy menetlevél tömb hátsó borítójára a verseny sportbíróinak és technikai ellenőreinek bejegyzésére alkalmas felületet kell biztosítani.

6.13. A verseny rajtja

A Bajnokságok futamain a rajtszámokat 1-től kezdődően, a következő sorrendnek megfelelően kell kiadni:

- | | |
|-------------------|--|
| 1. csoport | FIA A prioritású versenyzők |
| 2. csoport | FIA B prioritású versenyzők |
| 3. csoport | nemzeti prioritással rendelkező versenyzők (2. sz. mell.) |
| 4. csoport | összes további 1-10 géposztályban induló versenyző |
| 5. csoport | összes további 11-14 géposztályban induló versenyző |

A versenyzők rajtsorrendjét a rendező állapítja meg. A rendező által megállapított rajtsorrendet egyeztetni kell az RSB versenyzőket képviselő tagjával, akinek véleményezési joga van. Véleményeltérés esetén a döntést az RSB vezetője mondja ki.

A nemzeti vagy FIA prioritással járó előjogokat kizárólag az 1-10 géposztályban induló versenyzők vehetik igénybe.

A rajtolás a rajtszámok emelkedő sorrendjében történik azonos időközökben, mely legalább egy perc, melyről a versenyigazgató határoz a rendezővel történt egyeztetés alapján. Murva versenyek esetében kötelező a kettőpercenkénti rajtolás, mely szabály alól az RSB indokolt esetben felmentést adhat. A 11-14 géposztályba tartozó versenyzők első versenygépkocsija az első szakaszban minimum 3 perc szünet után rajtol az 1-10 géposztályba tartozó versenyzőpárosok utolsó versenygépkocsija után.

A második, vagy további szakaszokon az 1-10 géposztály versenyzői, az előző szakasz utolsó gyorsasági szakasza utáni abszolút sorrendjük szerint rajtolnak, majd ezt követően minimum 3 perc szünet után a 11-14 géposztály versenyzői következnek ugyancsak az előző szakasz utolsó gyorsasági szakasza utáni abszolút sorrendjük szerint. Jelen pontban meghatározott rajtolási sorrendtől eltérni csak az RSB előzetes és indokolt engedélyével lehet.

6.14. Különpróbák

6.14.1. Gyorsasági szakasz (GY)

A verseny rendezője köteles valamennyi gyorsasági szakasz STOP állomásán a versenyzők által jól olvasható (minimum 4 cm betűnagyságú) tájékoztató táblát elhelyezni, amelyen a gyorsasági szakaszt teljesített versenyzők mért idejét a sportbírók folyamatosan feltüntetik. Az időmérés 1/10 mp pontossággal történik. Ezt a táblát szekciónként új táblára kell cserélni. Indokolt esetben, amennyiben nem biztosítható a nevezők csapatvezetőinek a STOP állomás megközelítése, a rendező ezt a csapatvezetőknek megtilthatja, és a tájékoztató táblát köteles

megismételni. Ennek a táblának a körzetére is engedélyezett a csapattagoknak a versenyautójuk körzetében való tartózkodás. Ezeket a helyszíneket az RSB engedélyezi a pályainspekció alkalmával, melyeket a versenykiírásban kell közölni.

Ezen előírásokat megsértő rendezőt pénzbüntetéssel sújthatja az RSB.

Az FIA Regionális Rallye Bajnokságok Szabályai III. függelék 5.5.4.3 pontját (sárga zászló használata) csak az RSB előzetes engedélyével alkalmazhatja a rendező, és a kiírásban közölni kell.

Amennyiben valamely gyorsasági szakaszon a verseny bármely oknál fogva megszakad, vagy nem indul el, a versenyigazgató dönthet arról, hogy a mezőny hátramaradt része normál etapként induljon tovább a szakaszon.

A gyorsasági szakaszokon a rendezőnek az útpadka védelméről gondoskodni kell. A padkavédelem helyét a rendező a pályainspekció alkalmával köteles az RSB-vel egyeztetni.

Amennyiben egy gyorsasági szakaszon mesterséges lassító hely kerül elhelyezésre, azt:

- az itinerben (jellegének megfelelően) pontosan jelölni kell (helye, kialakítása és méretei, gumisorok távolsága méterben)
- a pályabejárás idején (az itiner kiadásának időpontjától kezdődően) aszfaltversenyen az útburkolaton, murvás versenyen más módon jelölni kell
- a lassítókat teherautó gumiból, vagy pántolt, legalább három gumi magasságú személyautó gumiból kell kialakítani, és figyelemfelkeltő módon jelölni kell (pl.: színes anyaggal burkolni). A lassítók az RSB külön engedélyével egyéb anyagból is felépíthetők.
- a verseny idején 150 méterrel a lassító előtt, előjelző táblával kell azt jelezni (lásd 3. sz. melléklet)
- a lassítónál ténybírót kell foglalkoztatni (rádiós kapcsolattal) az események jegyzőkönyvezése érdekében, valamint legalább egy további személyt, a megrongált lassítók helyreállítására

Amennyiben a rendező a pályaelhagyás elkerülése ill. az útszegély védelme érdekében gumikat, cölöpöket, karókat, stb. kíván elhelyezni, úgy ezeket az itinerben fel kell tüntetni, valamint a pályabejárás idején ki kell helyezni, vagy egyértelműen jelölni és a versenyen a felügyeletüket és esetleges verseny közbeni helyreállításukat biztosítani kell. Padkavédelemre személyautó gumi nem használható.

Amennyiben a verseny valamely gyorsasági szakaszának (beleértve a prológót, szuperspeciál szakaszt) látogatása nem ingyenes, a rendező köteles minden bruttó 150.000,- Ft-nál magasabb nevezési díjat fizető versenyzőpárosnak 6 db, a többi versenyzőpárosnak 4 db belépőt biztosítani a versenyzők partnerei részére.

6.14.2. Kör- és kör jellegű gyorsasági (KGY)

Kör- és kör jellegű gyorsasági szakasz csak az RSB előzetes engedély alapján tervezhető. Az engedély megszerzése érdekében a rendezőnek, a szakasz részletes pályarajzát a nézői helyek feltüntetésével, és a tervezett lebonyolítási szabályokkal, a biztonsági tervben elkülönítetten kell megjelenítenie.

A lebonyolítás szabályait a versenykiírásban kell részletesen leírni, és az itinerben kell a pontos pályarajzot közölni. Laza talajú KGY rendezése nem ajánlott.

6.14.3. Prológ és szuperspeciál szakasz (SZS)

A rendező tervezhet a versenyen, legfeljebb szakaszonként egy helyszínen, egy olyan szuperspeciál szakaszt vagy prológot, melyre nagyszámú nézőközönséget vár, és melynek lebonyolítása során a nézőknek lehetőségük van egyidejűleg több versenyautó versenyzését is megtekinteni (pl. szinkron pálya). Szuperspeciál vagy prológ szakasz csak az RSB előzetes engedélye alapján tervezhető.

Az ilyen szakaszokon a lebonyolítás szabályai eltérhetnek a normál gyorsasági szakaszétól. A lebonyolítás szabályait a versenykiírásban kell részletesen leírni, és az itinerben a pontos pályarajzot közölni.

A körgyorsasági is tekinthető bizonyos esetekben szuperspeciál szakasznak.

A szuperspeciál és/vagy prológ része lehet a versenynek, amennyiben az a verseny valamely szakaszába illeszkedik, és ekkor gyorsasági szakaszként kell értékelni. Az erre vonatkozó szabályozást az adott verseny versenykiírásában kell közzétenni.

6.15. Szuper Rallye

Minden olyan versenyző, aki az első szakaszon kiállt, a következő szakaszon rajthoz állhat, kivéve ha csalárd eljárás vagy sportszerűtlen magatartás miatt kizárásra került.

Ha a versenyző a következő szakaszon el kíván rajtolni, a kiállítását követően késedelem nélkül, de legkésőbb a versenykiírásban, az adott szakasz ideiglenes eredménylistájának kifüggesztésére vonatkozó időpontot megelőző 45. percig a versenyigazgatót erről írásban köteles értesíteni.

Azon versenyzők, akik újból el kívánnak rajtolni, versenyautójukat a szakasz végén kialakított éjszakai gyűjtőbe kell állítsák, az első autó éjszakai gyűjtőbe történő beállítását követően maximum 90 perccel, kijavított, versenykész állapotban, melyet a Technikai Bizottság ellenőriz.

A versenyző köteles a Technikai Felügyelővel felvenni a kapcsolatot az ellenőrzés céljából.

Az így újra rajtoló versenyzők nem kerülnek értékelésre, és a mezőny végén külön csoportként, emelkedő rajtszámrend szerint rajtolnak.

6.16. Parc fermé

Olyan terület, ahol mindennemű javítás vagy külső segítség igénybevétele csak a jelen szabályok vagy a versenykiírás által kifejezetten engedélyezett esetekben lehetséges, és ahova kizárólag arra felhatalmazott hivatalos személyek léphetnek be.

A verseny célba érkezését követően a verseny rendezője köteles a nézőktől és nem hivatalos személyektől elkerített, köz- és tűzbiztonsági szempontból őrzött, olyan területet biztosítani parc fermé céljára, ahol ellenőrizhető módon a versenyen induló valamennyi gépkocsi elhelyezhető. Ezen előírást megszegő rendezőt az RSB megfigyelő jelentése alapján az RSB 150.000.- Ft-ig terjedő pénzbüntetéssel sújthatja.

A verseny rajtja előtt ez lehet, egy úgynevezett rajtvárakozó hely is. Ezekben a területeken csak a verseny vezető tisztségviselői és az oda beosztott hivatalos személyek tartózkodhatnak, valamint a versenyzők, a számukra engedélyezett esetekben.

A versenygépkocsik és versenyzők be- illetve kilépését hivatalos személyeknek kell ellenőrizni.

6.17. Éjszakai gyűjtő

A szakaszokat elválasztó olyan terület, ahol parc fermé szabályok érvényesek.

Amennyiben a szakasz utolsó szervizparkja után szuperspeciál kerül megrendezésre, a nevező megbízottja az éjszakai gyűjtő behajtáskor tartalék indító akkumulátort adhat át az éjszakai gyűjtő be állomás területén a versenyzőnek. Amennyiben a versenykiírásban szerepel, úgy az éjszakai gyűjtőbe a versenyautót a nevező megbízottja is beállíthatja.

Ezekben a területeken indokolt esetben a rendező, előírhatja az olaj- és üzemanyag álló lepel használatát.

6.18. Szervizpark

A szervizparkban versenyautónként (1 db szervizautó) egy 8 x 10 méteres szervizhelyet kell biztosítani, melyből sem a szerviz sem a versenyautó nem lóghat ki. Az ARANY licenccel rendelkező versenyzők 2 szervizautót állíthatnak a szervizparkba, részükre versenyzőnként 10 x 10 méteres kiemelt területet kell biztosítani, melyen el kell férniük. A közlekedő utak területét a megadott szervizterületeken felül kell kialakítani, melyek két irányú közlekedésre alkalmasak.

Az RSB engedélyével, az FIA által meghatározott szervizidőktől el lehet térni, valamint a gumicserét a szervizparkban megtiltani.

A rendező köteles a szervizpark közelében megfelelő helyet biztosítani a versenyautók mosására, melyet a pályainspekció során az RSB hagy jóvá.

Az itiner átvételekor a versenyzőpárosoknak meg kell adniuk a szervizjárműveik rendszámát, amennyiben egy csapat több versenyautót szervizel a versenyautók rajtszámát is. (4. sz. melléklet)

Amennyiben egy versenyzőpáros kiesik a versenyből, és nem él a szuper rallye szabállyal, a következő szakasz szervizparkjába a hozzátartozó szervizjármű nem állhat be.

Amennyiben a szervizjármű jelzés nélkül, vagy érvénytelen matricával próbál meg beállni a szervizparkba, úgy a nevezőt a Felügyelők maximum 50.000,- Ft-ig terjedő, amennyiben a szervizjármű nem a kiírt időben áll be a szervizparkba, úgy a nevezőt a Felügyelők maximum 10.000,- Ft-ig terjedő pénzbüntetéssel sújthatják.

Amennyiben a szervizpark látogatása nem ingyenes, a rendező köteles minden bruttó 150.000,- Ft-nál magasabb nevezési díjat fizető versenyzőpárosnak 10 db, a többi versenyzőpárosnak 6 db, a verseny teljes időtartamára a szervizparkba érvényes belépőt biztosítani a versenyzők szerelői részére.

A szervizpark tisztaságának megőrzése érdekében a rendező sportbírók által jogosult ellenőrizni a nevezők szervizhelyeit. A szervizpark elhagyásakor a nevező köteles a szervizhelyéről a keletkezett hulladékot eltávolítani és az eredeti állapotot visszaállítani. Az állapot megőrzés érdekében a szerviz és javítás helyszínén minden versenyautó alá egy min. 5 x 3 méter méretű üzemanyag- és olajálló műanyag lapot (leplet) kell leteríteni. A szervizszemélyzetnek rendelkeznie kell egy minimum 150 literes szemeteszákkal, amelybe az esetleges hulladékot köteles összegyűjteni. Minden javítás helyszínén jól látható és könnyen elérhető helyen a szervizcsapatoknak min. 5 kg-os tűzoltó készüléket kell kihelyezni. Ezen

szabályok megsértését a Felügyelők büntetik. Ezen szabály megsértéséből adódó környezetszennyezés elhárításának költsége a nevezőt terheli.

6.19. Tankoló zóna

A tankoló zónát úgy kell elhelyezni, hogy az utoljára teljesített gyorsasági szakasztól legalább 10 km távolságban legyen.

”Napindító szervizpark” után kötelező a tankoló zóna kialakítása.

A tankoló zónát csak közönségtől elzárt területen lehet kialakítani, ahová ellenőrizhető módon versenyautóként 2 fő segítő személyzet léphet be.

Üzemanyag utántöltés kizárólag ezekben a zónákban engedélyezett. Ezen szabály alól az RSB adhat felmentést.

6.20. Versenyek díjazása

Az egyes versenyekre a rendezőnek az alábbi serlegdíjakat kell biztosítania:

- **abszolút** értékelés (2-10 géposztály) **1-5. helyezett** páros mindkét tagjának
- **S csoport** értékelés (11-13 géposztály) **1. helyezett** páros mindkét tagjának
- **géposztály** értékelés **1-3. helyezett** páros mindkét tagjának
- **Kupák** értékelése a Kupák kiírása szerint

Amennyiben egy géposztályon belül a szabályosan elrajtolt versenyzőpárosok száma kevesebb, mint kettő, úgy tiszteletdíj nem adható ki.

Több bajnokság egy versenyen történő rendezése esetén a verseny díjazása azokban a géposztályokban, melyek megegyeznek, összevontan is történhet. Az eltérő esetekben a díjakat külön kell kiadni a különböző bajnokságok értékelése szerint.

Jogában áll a rendezőnek különdíjakat is kiadni, amelyek lehetnek tárgyi és/vagy pénzdíjak, azonban ezeket a verseny kiírásában, de legkésőbb a verseny rajtja előtti átvételek végéig a hivatalos hirdetőtáblán ki kell függeszteni. Ezután a határidő után díjakat vagy különdíjakat utólag kiírni vagy megállapítani, tilos. Ezen előírást megszegő rendezőket az RSB pénzbüntetéssel sújthatja.

A díjra jogosult versenyzők megjelenése, a díj átvétele, a díjkiosztón kötelező. A szabály ellen vétő versenyzőket az RSB büntetéssel sújthatja.

A versenyek tiszteletdíjai ki kell, hogy fejezzék a verseny rangját, a győztesek elért helyezéseinek egymáshoz viszonyított értékét.

Amennyiben egy díj a díjkiosztón bármilyen ok miatt nem adható át, azt a végleges döntés után, kizárólag egy másik verseny, vagy az éves bajnokság díjkiosztóján lehet átadni.

Amennyiben egy versenyzőről bebizonyosodik, hogy a verseny díjkiosztóján átvett díjra nem jogosult, úgy köteles az átvett díjat 72 órán belül az MNASZ Titkárságára visszaszolgáltatni.

6.21. Díjkiosztó

A díjkiosztó formáját a rendező az I. fejt. 47. pontjától eltérően is szervezheti, de helyét és idejét a versenykiírásban közzé kell tenni.

6.22. Bajnokságok éves értékelése

A Bajnokságok éves értékelése az egyes versenyek során a vezető versenyző által szerzett bajnoki pontok összegzése alapján történik úgy, hogy az első helyezett az, aki a legtöbb bajnoki pontot szerezte.

Az éves értékelés során valamennyi futam eredményét figyelembe kell venni.

Amennyiben valamely futam gyorsasági szakaszainak a távja – az RSB előzetes engedélyével - legalább 30%-kal meghaladja az adott bajnokságra érvényes maximális távot, úgy a futamot 1,5-ös szorzóval kell figyelembe venni.

Amennyiben egy futam szorzóval kerül figyelembe vételre, úgy ezt az adott verseny versenykiírásában közölni kell.

Amennyiben valamely murva futam gyorsasági szakaszainak a távja – az RSB előzetes engedélyével - legalább 10%-kal meghaladja az adott bajnokságra érvényes maximális távot, úgy a futamot 1,2-es szorzóval kell figyelembe venni.

Amennyiben egy futam szorzóval kerül figyelembe vételre, úgy ezt az adott verseny versenykiírásában közölni kell.

Amennyiben valamely Bajnokság lebonyolítása során nincs legalább három értékelhető verseny, az MNASZ Intéző Bizottsága az adott Bajnokságot utólag törli, és nem hirdet eredményt. Ilyenkor a MNASZ Intéző Bizottsága dönt az egyéb címen kiosztható díjakról.

6.23. Egyéni értékelés

A Bajnokságokban minden pontot szerzett versenyző értékelésre kerül. Bajnoki pontot kizárólag az MNASZ által kiállított licenccel rendelkező versenyző kaphat.

A navigátor nevét csak abban az esetben kell feltüntetni az éves eredménylistán, ha azoknak a versenyeknek több mint 50 %-án navigált, ahol a vezető versenyző a bajnoki pontokat szerezte.

Pontegyenlőség esetén:

- elsősorban a több jobb helyezés,
- másodsorban azon a versenyen elért jobb helyezés dönt, ahol legalább az egyik versenyző indult, és a teljesített gyorsasági szakaszok össztávolsága a leghosszabb volt.

6.24. Versenyek dokumentumai

A rendező köteles a verseny hivatalos dokumentumainak másolatát (végrehajtási utasítások, rendezői tájékoztatók, Felügyelői jegyzőkönyvek és határozatok, Versenyigazgatói jelentések és tájékoztatók, gépátvételi jegyzőkönyvek, verseny közbeni és a verseny végén kiadott eredménylisták, stb.) a verseny befejezését követő 48 órán belül az MNASZ titkárságára eljuttatni. A verseny hivatalos végeredményét köteles a verseny hivatalos honlapján 24 órán belül közzétenni. Ennek elmulasztását az RSB pénzbüntetéssel sújthatja.

6.25. Üzemanyagok

Az Országos Rallye Bajnokságok valamennyi géposztályában engedélyezett az E85 típusú (MSZ CWA 15293 szabvány), kereskedelmi forgalomban kapható üzemanyag használata azzal a kikötéssel, hogy az további benzinnel, más adalékokkal nem keverhető.

A Historic Rallye Bajnokságban az E85 (bioethanol) ill. az FIA által nem engedélyezett üzemanyagok használata tilos!

Az RSB előírhatja egy központosított rendszeren keresztül történő tankolást a versenyzőknek, a J függeléknek megfelelően.

III. A Magyar Köztársaság Országos Rallye Bajnokságának kiírása és szabályai

1. Általános előírások

A Magyar Nemzeti Autósport Szövetség 2011. évre kiírja a Magyar Köztársaság Országos Rallye Bajnokságát (továbbiakban: ORB) és annak keretében:

- Az abszolút és géposztály Bajnokságot
- S csoport Bajnokságot
- Murva Rallye Kupát
- MNASZ 2WD Kupa
- ORB Lada Kupát

Az ORB éves egyéni értékelésében az abszolút első helyen végzett versenyzőpáros elnyeri a „**Magyar Köztársaság Országos Rallye Bajnoka**” címet, a Murva Rallye Kupa értékelésében első helyen végzett versenyzőpáros a „**Magyar Köztársaság Murva Rallye Kupa győztese**” címet. Az MNASZ 2WD Kupa első helyezett versenyzőpárosa az „**MNASZ 2WD Kupa Győztese**” címet, az ORB Lada Kupa első helyezett versenyzőpárosa az „**ORB Lada Kupa Győztese**” címet.

2. Az ORB résztvevői

Nevezési joga van az ORB versenyére azoknak az MNASZ Tagoknak (sportegyesületeknek, sportkluboknak, szakosztályoknak stb. továbbiakban: nevezőknek), akik 2011. évre érvényes, az MNASZ által kiállított, a rallye szakágra érvényes, nevezői licenccel rendelkeznek. A nevező a saját szervezetéhez tartozó versenyzőpárost (párosokat) nevezheti az ORB versenyekre az itt közölt szabályok figyelembevételével.

3. Az ORB versenyekre nevezhető versenyzők

Az ORB versenyekre nevezhető, illetve a versenyeken részt vehet, mint vezető vagy navigátor versenyző minden az MNASZ által kiállított - a rallye szakágra érvényes - **A** és „**Arany**” jelű (továbbiakban: licenccel), rendelkező versenyző. Továbbá nevezhető mint navigátor versenyző, minden az MNASZ által kiállított - a rallye szakágra érvényes - **N** vagy **H** jelű licenccel rendelkező versenyző. A gyorsasági szakaszokon a versenygépkocsit csak az első helyen nevezett versenyző vezetheti. Ezen szabály megsértése kizárást von maga után.

4. Az ORB versenyeken elfogadott járművek

Az ORB versenyekre azok a járművek nevezhetők, illetve a versenyeken azok a járművek vehetnek részt, amelyek megfelelnek a csoportjukra vonatkozó előírásoknak, továbbá nem sértik a hatályos magyar közlekedési jogszabályokat és rendelkeznek a közúti közlekedésben való részvételhez szükséges engedélyekkel, jelzésekkel, továbbá érvényes, a vezető versenyző ASN-je által kiállított gépkönyvük van.

Az ORB versenyeken elfogadott géposztály besorolást az I. fej. 4 pontja tartalmazza, mely kiegészül az S és P csoport előírásainak megfelelő nemzeti gépkocsikkal, az alábbi géposztály besorolás szerint. Az 1-10 géposztályban induló járműveknek érvényes FIA homologizációval kell rendelkezniük.

Az 5-ös géposztályba nem nevezhetőek a homolog lap VK (Kit-Car) kiterjesztésen szereplő alkatrészekkel szerelt versenyautók.

Az érvényes FIA homologizációval rendelkező diesel üzemű járművek a valós (szorzó nélküli) lökettérfogat szerinti géposztályban indulnak.

S csoport (Nemzeti gépkocsik)

11-es géposztály:

Minden korábban homologizált gépkocsi típus amely nem sorolható be az ORB egyéb géposztályaiba, és minden olyan átalakítás megengedett, ami nem ellenkezik a:

- Közúti forgalomban való részvétel szabályaival
- FIA J függelék 252., 253. és 255. fejezeteinek előírásaival

Továbbá:

- Négykerék meghajtású
- Korrigált hengerűrtartalom nagyobb, mint 1600 ccm, de legfeljebb 4000 ccm.
- „A” csoportban előírt, a turbószűkítőre vonatkozó szabályokat figyelembe kell venni.
- Minimális tömeg és maximális kerékszélesség az FIA J függelék 255. fejezete szerinti.
- Azonos gyártó homologizációs lapjai összevonhatóak (motor tekintetében is). Azon homologizációs lapokat, melyekből alkatrészt használnak, a gépátvételen be kell tudni mutatni.
- A vezérlés módosítható, az üzemanyag ellátó rendszer karburátorról befecskendezőre és fordítva cserélhető.

12-es géposztály:

Minden korábban homologizált gépkocsi típus, amely nem sorolható be az ORB egyéb géposztályaiba, és minden olyan átalakítás megengedett, ami nem ellenkezik a:

- Közúti forgalomban való részvétel szabályaival
- FIA J függelék 252., 253. és 255. fejezeteinek előírásaival,

Továbbá:

- Kétkerék meghajtású
- Korrigált hengerűrtartalom nagyobb, mint 1600 ccm, de legfeljebb 4000 ccm.
- „A” csoportban előírt, a turbószűkítőre vonatkozó szabályokat figyelembe kell venni.
- Minimális tömeg és maximális kerékszélesség az FIA J függelék 255. fejezete szerinti.
- Azonos gyártó homologizációs lapjai összevonhatóak (motor tekintetében is). Azon homologizációs lapokat, melyekből alkatrészt használnak, a gépátvételen be kell tudni mutatni.
- A vezérlés módosítható, az üzemanyag ellátó rendszer karburátorról befecskendezőre és fordítva cserélhető.

13-as géposztály:

Minden korábban homologizált gépkocsi típus, amely nem sorolható be az ORB egyéb géposztályaiba, és minden olyan átalakítás megengedett, ami nem ellenkezik a:

- Közúti forgalomban való részvétel szabályaival
- FIA J függelék 252., 253. és 255. fejezeteinek előírásaival,

Továbbá:

- Kétkerék meghajtású
- Korrigált hengerűrtartalom legfeljebb 1600 ccm
- Minimális tömeg és maximális kerékszélesség az FIA J függelék 255. fejezete szerint
- Azonos gyártó homologizációs lapjai összevonhatóak (motor tekintetében is). Azon homologizációs lapokat, melyekből alkatrészt használnak, a gépátvételen be kell tudni mutatni.
- A vezérlés módosítható, az üzemanyag ellátó rendszer karburátorról befecskendezőre és fordítva cserélhető.

P csoport 14-es géposztály (Nemzeti gépkocsik)

Az RSB által a P csoportban elfogadott, egyedi nemzeti homologizációval rendelkező, a közúti közlekedés szabályainak megfelelő, kétkerék meghajtású gépkocsik, hengerűrtartalom szerinti besorolás nélkül, de a maximális korrigált hengerűrtartalom nem haladhatja meg a 3500 ccm-t. Azon autók, melyek kizárólag az „A” csoportra engedélyezett átalakításokat tartalmazzák a széria autóhoz képest, egyedi nemzeti homologizáció nélkül is indulhatnak. Legfeljebb hathengerű motor melynek gyártója azonos kell legyen a karosszéria gyártójával. Feltöltött benzinmotor esetében a hengerűrtartalmat 1,7 szorzóval, feltöltött dízel és wankel motor esetében 1,5 szorzóval kell figyelembe venni. A sebességváltó kézi kapcsolású, max. 6+1 sebességfokozatú lehet. A gépkocsinak meg kell felelni az FIA J függelék „A” csoportra vonatkozó azon előírásainak, melyek a biztonságra vonatkoznak (ülés, öv, akkumulátor, üzemanyagtartály, bukócső, turbó-szűkítő...stb.), valamint a kerekre vonatkozó előírásoknak.

5. Az ORB versenyek jellemzői

Az ORB versenyek időtartamát javasolt 3 napra tervezni, melybe beleértendő az átvételek és a díjkiosztó is. Az RSB külön engedélyével tesztnapal együtt tervezhető ennél hosszabb rendezvény.

Az ORB minden futamát úgy kell szervezni, hogy a rendezvény min. 120 versenyzőpáros rajthoz állására alkalmas legyen.

Az ORB aszfaltos versenyein a **gyorsasági szakaszok össztávját 140 - 170 km** értékek közé kell tervezni.

Az ORB murvás versenyein a **gyorsasági szakaszok össztávját 120 - 140 km** értékek közé kell tervezni.

A gyorsasági szakaszok távját a rajtvonaltól a célvonalig kell számítani.

Minden Rallye versenyt úgy kell tervezni, hogy az össztáv és a gyorsasági szakaszok aránya nem csökkenhet 25% alá.

6. Nevezési díjak

A versenyenkénti nevezési díj maximuma 2011. évben:

- 1-4 géposztály besorolású versenyautóval indulók részére 181.250,- Ft, mely összeg az ÁFA-t tartalmazza,
- 11, 12, 14 géposztály besorolású versenyautóval indulók részére 160.000,- Ft, mely összeg az ÁFA-t tartalmazza,
- 5-10 és 13 géposztály besorolású versenyautóval indulók részére 137.500,- Ft, mely összeg az ÁFA-t tartalmazza

A GPS nyomkövető rendszer használata kötelező, a szolgáltatás díját (melyet az adott futam versenykiírása tartalmaz) az adminisztratív átvételen kell befizetni.

Amennyiben egy verseny rendezője felmentést kap jelen RVSZ valamely pontjának betartása alól, úgy az RSB jogosult az adott verseny nevezési díjainak maximumát 10 %-kal csökkenteni.

7. Rajtsorrend

A II. fejezet 6.13 pontja szerint.

8. Az ORB versenyek értékelése

Az egyes versenyek bajnoki értékelését a 2-10 géposztály indulóit figyelembe véve, abszolút értékelés szerint, minden géposztályt figyelembe véve géposztályonként, MNASZ 2WD Kupa, ORB Lada Kupa szerint, valamint murva verseny esetén Murva

Rallye Kupa szerint kell elvégezni. Az értékelést a 11-13 géposztály indulóit figyelembe véve, S csoport értékelés szerint is el kell végezni.

A futamokon a helyezéseket a versenyeken a teljesített gyorsasági idők, az útvonalon szerzett és egyéb büntetőidők összesítése alapján állapítják meg. Első helyezett a legalacsonyabb összidővel rendelkező versenyző, és így tovább.

A hivatalos végeredmény alapján készített eredménylistán, valamennyi rajthoz állt versenyző nevét és kiesésig elért eredményét - függetlenül attól, hogy értékelhetően fejezte be a versenyt vagy kiesett - fel kell tüntetni.

Jelen szabály mellékletét képezi egy eredménylista séma (lásd 1.sz. melléklet), melynek a rendező által kiadott végeredménynek meg kell felelnie.

9. Eredménykifüggesztés

A rendezőnek a versenykiírásban ismertetni kell, hogy az ideiglenes végeredményt mikor és hol függesztik ki. Az ideiglenes eredménylista kifüggesztése és az utolsó célba érkező versenyautó Parc Fermébe állása között legalább 60 percnak kell elteltie.

A hivatalos végeredmény alapján készített eredménylista a következő értékeléseket tartalmazza:

- abszolút (2-10 géposztály) sorrend (minden gyorsasági szakasz időeredményével és egyéb büntetőidőkkel, kiesett és kizárt versenyzők feltüntetésével)
- S csoport értékelés, abszolút (11-13 géposztály) sorrend (minden gyorsasági szakasz időeredményével és egyéb büntetőidőkkel, kiesett és kizárt versenyzők feltüntetésével)
- géposztály értékelés
- Murva Rallye Kupa értékelés (murva verseny esetén)
- MNASZ 2WD Kupa értékelés
- ORB Lada Kupa értékelés

10. Az ORB versenyek díjazása

Lásd II. fejezet 6.17. pont

11. Abszolút értékelés

Az abszolút sorrend megállapítása az ORB versenyeken szerzett abszolút bajnoki pontok összesítése alapján történik.

A bajnokság versenyeken az ORB 2-10 géposztályban induló versenyzőinek figyelembe vételével készült abszolút eredmény lista első tíz helyezettje a következő séma szerint kapja a bajnoki pontokat:

1. helyezett:	20 pont	6. helyezett:	6 pont
2. helyezett:	15 pont	7. helyezett:	4 pont
3. helyezett:	12 pont	8. helyezett:	3 pont
4. helyezett:	10 pont	9. helyezett:	2 pont
5. helyezett:	8 pont	10. helyezett:	1 pont

12. S csoport értékelés

Az S csoport sorrendjének megállapítása az ORB versenyeken szerzett bajnoki csoportpontok összesítése alapján történik.

A bajnokság versenyeken az S csoport első nyolc helyezettje a következő séma szerint kapja a bajnoki pontokat.

1. helyezett:	10 pont	5. helyezett:	4 pont
2. helyezett:	8 pont	6. helyezett:	3 pont
3. helyezett:	6 pont	7. helyezett:	2 pont
4. helyezett:	5 pont	8. helyezett:	1 pont

13. Géposztály értékelés

A géposztályokon belüli sorrend megállapítása az ORB versenyein szerzett bajnoki géposztály pontok összesítése alapján történik.

Amennyiben a megrendezett futamokon csak háromszor, vagy annál kevesebbszer értékelhető a géposztály, az év végén bajnoki cím nem kerül kiosztásra, és csak az első helyezett versenyzőpáros kerül díjazásra.

Amennyiben az I. fej. 19.2 pontja alapján egy versenyzőpárost feljebb sorolnak, úgy a magasabb géposztályban szerzett bajnoki pontot kapja a hengerűrtartalom szerinti géposztályában. A géposztályt értékelhetőnek kell tekinteni, amennyiben minimum három szabályosan elrajtolt gépkocsit tartalmaz.

A bajnokság versenyein az adott géposztályon belül a helyezések sorrendjében a következő séma szerint kell a bajnoki pontokat adni:

1. helyezett:	10 pont	5. helyezett:	4 pont
2. helyezett:	8 pont	6. helyezett:	3 pont
3. helyezett:	6 pont	7. helyezett:	2 pont
4. helyezett:	5 pont	8. helyezett:	1 pont

14. Az ORB éves díjazása

Serlegdíjban részesül:

- az **abszolút** értékelés szerinti **1-5. helyezett** páros mindkét tagja,
- az **S csoport** értékelése szerinti **1-3. helyezett** páros mindkét tagja,
- valamennyi **géposztály** értékelésénél az **1-3. helyezett** páros mindkét tagja, **a kupa kiírása szerint**
- **Murva Rallye Kupa** **1-3. helyezett** páros mindkét tagja
- **MNASZ 2WD Kupa** **1-3. helyezett** páros mindkét tagja
- **ORB Lada Kupa** értékelés szerinti **1-3. helyezett** páros mindkét tagja

15. Murva Rallye Kupa kiírása

A Magyar Nemzeti Autósport Szövetség 2011. évre kiírja a Murva Rallye Kupát az ORB murva versenyek keretében, amennyiben legalább három verseny megrendezésre kerül. A Murva Rallye Kupa (továbbiakban: MRK) az ORB szabályai szerint bonyolódik, az alábbi eltérésekkel:

15.1. Az MRK futamai

Megegyezik az ORB murva talajú futamaival.

15.2. Az MRK futamonkénti értékelése

Az egyes versenyek értékelését géposztályonként, valamint 2-10 ill. 11-13 géposztályok figyelembe vételével abszolút értékelés szerint kell elvégezni.

15.3. Futamonkénti díjazás

A kupa versenyenként nem kerül külön díjazásra.

15.4. Az MRK éves értékelése

Az ORB összes murva futama értékelésre kerül.

15.5. Az MRK éves díjazása

Tiszteletdíjban részesül:

- az **abszolút** értékelés szerinti **1-3. helyezett** páros mindkét tagja,
- az **S csoport** értékelés szerinti **1-3. helyezett** páros mindkét tagja
- valamennyi **géposztály** értékelésénél az **1. helyezett** páros mindkét tagja,

16. MNASZ 2WD Kupa kiírása

Az MNASZ kiírja az „MNASZ 2WD Kupá”-t az ORB keretében az alábbi feltételekkel:

16.1. Résztvevők

Résztvételi joga van minden, az ORB versenyein részvételi joggal rendelkező versenyzőnek.

16.2. Versenygépkocsik

Az értékelésben azokat a részvételi joggal rendelkező versenyzőket veszik figyelembe, akik kétkerék hajtású gépkocsikkal vesznek részt az egyes futamokon.

16.3. Kupa futamai

Megegyezik az ORB futamaival.

16.4. Értékelés

Az egyes versenyek értékelését géposztály és csoport figyelembe vétele nélkül, abszolút értékelés szerint kell elvégezni. A kupa versenyein az első nyolc helyezett versenyző a géposztály séma szerint kapja a bajnoki pontokat. Amennyiben egy versenyen a kupában szabályosan elrajtolt gépkocsik száma kevesebb mint három, úgy az adott versenyen a kupa nem kerül értékelésre.

16.5. Futamonkénti díjazás

Az MNASZ 2WD Kupa résztvevői futamonként nem kerülnek díjazásra.

16.6. Kupa éves értékelése

A Kupa éves értékelése az egyes versenyek során a vezető versenyző által szerzett abszolút pontok összegzése alapján történik úgy, hogy az első helyezett az, aki a legtöbb pontot szerezte.

Holtverseny esetén elsősorban a több jobb helyezés, másodsorban azon a versenyen elért jobb helyezés dönt, ahol a megrendezett gyorsasági szakaszok összátvja a leghosszabb volt.

16.7. Kupa éves díjazása

Az 1-3. helyezett versenyzőpáros mindkét tagja tiszteletdíjban részesül.

17. ORB LADA Kupa kiírása

Az MNASZ kiírja az „ORB Lada Kupá”-t az Országos Rallye Bajnokság keretében az alábbi feltételekkel:

19.1. Résztvevők

Résztvételi joga van minden, az Országos Rallye Bajnokság versenyein részvételi joggal rendelkező versenyzőnek.

19.2. Versenygépkocsik

Az értékelésben azokat a részvételi joggal rendelkező versenyzőket veszik figyelembe, akik Lada gyártmányú gépkocsikkal vesznek részt az egyes futamokon (A-N-S csoportban).

19.3. Kupa futamai

Megegyezik az Országos Rallye Bajnokság futamaival.

19.4. Értékelés

Az egyes versenyek értékelését (A-N-S csoport) géposztály és csoport figyelembe vétele nélkül, abszolút értékelés szerint kell elvégezni. A kupa versenyein az első nyolc helyezett versenyző a géposztály séma szerint kapja a bajnoki pontokat.

19.5. Futamonkénti díjazás

Az ORB LADA Kupa résztvevői futamonként nem kerülnek díjazásra.

19.6. Kupa éves értékelése

A Kupa éves értékelése az egyes versenyek során a vezető versenyző által szerzett abszolút pontok összegzése alapján történik úgy, hogy az első helyezett az, aki a legtöbb pontot szerezte.

Holtverseny esetén elsősorban a több jobb helyezés, másodsorban azon a versenyen elért jobb helyezés dönt, ahol a megrendezett gyorsasági szakaszok össztávja a leghosszabb volt.

19.7. Kupa éves díjazása

Az 1-3. helyezett versenyzőpáros mindkét tagja tiszteletdíjban részesül.

IV. A Magyar Köztársaság Országos Rallye2 Bajnokságának kiírása és szabályai

1. Általános előírások

A Magyar Nemzeti Autósport Szövetség 2011. évre kiírja a Magyar Köztársaság Országos Rallye2 Bajnokságát (továbbiakban: Rallye2) és annak keretében:

- Az abszolút, csoport és géposztály Bajnokságot
- R2 Lada Kupát

Az Rallye2 éves egyéni értékelésében az abszolút első helyen végzett versenyzőpáros elnyeri a „**Magyar Köztársaság Országos Rallye2 Bajnoka**” címet, az R2 Lada Kupa első helyezett versenyzőpárosa elnyeri az „**R2 Lada Kupa Győztese**” címet.

2. A Rallye2 résztvevői

Nevezési joga van a Rallye2 versenyére azoknak az MNASZ Tagoknak (sportegyesületeknek, sportkluboknak, szakosztályoknak továbbiakban: nevezőknek), akik 2011. évre érvényes, az MNASZ által kiállított, a rallye szakágra érvényes nevezői licenccel rendelkeznek. A nevező az egyesületéhez tartozó versenyzőpárost (párosokat) nevezheti a Rallye2 versenyekre az itt közölt szabályok figyelembevételével.

3. A Rallye2 versenyekre nevezhető versenyzők

A Rallye2 versenyekre nevezhető, illetve a versenyeken részt vehet mint vezető versenyző vagy navigátor, minden - a rallye szakágra érvényes – **B, B3** ill. **N** jelű licenccel rendelkező versenyző, valamint mint navigátor, minden - a rallye szakágra érvényes – **B3, B, N, A, Arany, H** jelű licenccel rendelkező versenyző. A B és N jelű, rallye szakágra érvényes licenc nem jogosít az F/3 géposztályban vezető versenyzőként való indulásra. A gyorsasági szakaszokon a versenygépkocsit csak az első helyen nevezett versenyző vezetheti. Ezen szabály megsértése kizárást von maga után.

Nevezhet mint vezető versenyző minden Arany, ill. A licenccel rendelkező versenyző is, de ezek a versenyzők külön csoportban (M csoport) indulnak, és külön kerülnek értékelésre.

4. A Rallye2 versenyeken elfogadott járművek

A Rallye2 versenyekre azok a járművek nevezhetők, illetve a versenyeken azok a járművek vehetnek részt, amelyek megfelelnek a jelen RVSZ és az MNASZ Technikai Bizottság által 2011. évre kiadott előírásoknak, továbbá nem sértik a hatályos magyar közlekedési jogszabályokat és rendelkeznek a közúti közlekedésben való részvételhez szükséges engedélyekkel, jelzésekkel, továbbá érvényes, az MNASZ Technikai Bizottság által kiállított gépkönyvük van.

A Rallye2 egyes bajnoki osztályaiban elfogadott járművek csoport és géposztály besorolása:

N csoport gépkocsijait az alábbi géposztályokba sorolják:

- 1. géposztály: legfeljebb 1400 ccm
- 2. géposztály: nagyobb, mint 1400 ccm, de legfeljebb 1600 ccm
- 3. géposztály: nagyobb, mint 1600 ccm, de legfeljebb 2000 ccm

A Rallye2 versenyekre az N csoportba nevezhetők az FIA homologizációval nem rendelkező, de az N csoportra vonatkozó egyéb előírásoknak megfelelő magyar Suzuki Swift (MAB 35S) típusú, nemzeti homologizációval rendelkező versenygépkocsik.

A csoport gépkocsijait az alábbi géposztályokba sorolják:

- 5. géposztály: legfeljebb 1400 ccm
- 6. géposztály: nagyobb, mint 1400 ccm, de legfeljebb 1600 ccm
- 7. géposztály: nagyobb, mint 1600 ccm, de legfeljebb 2000 ccm

A lejárt A vagy N homologizációval rendelkező versenyautók is nevezhetők, amennyiben megfelelnek a kiadott homologizációjuknak, az érvényben lévő N ill. A csoportra vonatkozó FIA és nemzeti szabályoknak, és érvényes gépkönyvük van. A diesel üzemű járművek a valós (szorzó nélküli), lökettérfogat szerinti géposztályban indulnak.

A Rallye2 versenyein az A és N csoportban kizárólag a homolog lap VO, VF, VP, ET, ES, ER kiterjesztésen szereplő alkatrészek használhatóak.

F csoport (szabad kategória a motor korrigált lökettérfogata szerint) gépkocsijait az alábbi géposztályokba sorolják:

- 1. géposztály: legfeljebb 1600 ccm
- 2. géposztály: nagyobb, mint 1600 ccm, de legfeljebb 4000 ccm
- 3. géposztály: négykerék-hajtású és/vagy turbófeltöltővel szerelt autók

A diesel üzemű járművek a valós (szorzó nélküli), lökettérfogat szerinti 1. vagy 2. géposztályban indulnak, de meg kell felelniük a korrigált hengerűrtartalom szerinti minimális tömeg és maximális kerékszélesség előírásainak.

M csoport (meghívásos ORB licencces versenyzők) lökettérfogat szerinti besorolás nélkül.

A Rallye2 Bajnokságban a IV. sz. függelék szerinti gumiabroncsok használhatóak.

5. Az Rallye2 versenyek jellemzői

A versenyek nevét, rendezőjét és időpontját a 2011. évre érvényes MNASZ versenynaptár tartalmazza.

A Rallye2 minden önálló futamát úgy kell szervezni, hogy a rendezvény a pályabejárástól a díjkiosztóig 2 nap alatt befejeződjön és min. 90 versenyzőpáros rajtjához állására alkalmas legyen. Indokolt esetben az RSB eltérést engedélyezhet.

Az Rallye2 aszfaltos versenyein a **gyorsasági szakaszok** **össztávját 80 - 100 km** értékek közé kell tervezni.

Az Rallye2 murvás versenyein a **gyorsasági szakaszok** **össztávját 60 - 80 km** értékek közé kell tervezni.

A gyorsasági szakaszok távját a rajtvonaltól a célvonalig kell számítani.

Minden Rallye versenyt úgy kell tervezni, hogy az össztáv és a gyorsasági szakaszok aránya nem csökkenhet 25% alá.

6. Nevezési díjak

A versenyenkénti nevezési díj maximuma 2011. évben:

A-N-F csoportban: 43.500,- Ft, mely összeg az ÁFA-t tartalmazza

M csoportban: 60.000,- Ft, mely összeg az ÁFA-t tartalmazza

Amennyiben egy verseny rendezője felmentést kap jelen RVSZ valamely pontjának betartása alól, úgy az RSB jogosult az adott verseny nevezési díjainak maximumát 10%-kal csökkenteni.

7. Rajtsorrend

Az Rallye2 egyes versenyein a rajtszámokat 201-től kezdődően, a következő sorrendnek megfelelően kell kiadni:

1. csoport

A-N csoport versenyzői

2. csoport

F csoport versenyzői

Az F csoport első versenygépkocsija minimum 5 perc szünet után rajtol az A-N csoport utolsó versenygépkocsija után. Az M csoport indulási helyét a rendező határozza meg.

8. R2 Szuper Rallye

Minden olyan versenyző, aki a verseny valamely gyorsasági szakaszán vagy etap útvonalán műszaki hiba miatt kiállt, visszaállhat, és értékelés nélkül befejezheti a versenyt, kivéve ha csalárd eljárás vagy sportszerűtlen magatartás miatt kizárásra került.

A versenybe való visszaállást, előzetes bejelentés alapján a versenyigazgató engedélyezheti.

A versenybe visszaállni kívánó versenyzők versenyautóját, annak kijavított, versenykész állapotát, a szervizparkban a Technikai Bizottság ellenőrzi.

Visszaállítás a versenybe

A Technikai Bizottság által ellenőrzött és versenykésznek nyilvánított versenyautóval a két szekciót elválasztó „Gyűjtő Be” időellenőrző állomáson lévő sportbírónál kell visszaállásra jelentkezni, a gyűjtőbe érkező első versenyautó érkezési ideje után maximum 20 perccel. Időn túli jelentkezés esetén csak a versenyigazgató külön engedélyével van lehetőség a visszaállásra.

A versenyt így folytató versenyzők a következő gyorsasági szakaszon a mezőny végén, az utolsó versenyben lévő versenyzőpáros után minimum 2 perccel rajtolnak az alábbi géposztály szerinti sorrendben: F/3, F/2, F/1, A/7, A/6, N/3, N/2, A/5, N/1

Az így újra rajtoló versenyzők nem kerülnek értékelésre.

9. Az Rallye2 versenyek értékelése

Az egyes versenyek bajnoki értékelését az N-A csoportban géposztályonként, csoportonként, valamint géposztály és csoport figyelembevétel nélkül, abszolút értékelés szerint kell elvégezni.

Az F csoport értékelése csoportban és géposztályonként történik.

Az egyes versenyek bajnoki értékelését géposztály és csoport figyelembevétel nélkül, (N-A-F) R2 Lada Kupa szerint is el kell végezni.

A futamokon a helyezéseket, a versenyeken a teljesített gyorsasági idők, az útvonalon szerzett és egyéb büntetőidők összesítése alapján állapítják meg. Első helyezett a legalacsonyabb összidővel rendelkező versenyzőpáros, és így tovább.

A hivatalos végeredmény alapján készített eredménylistán valamennyi rajthoz állt versenyző nevét és kiesésig elért eredményét - függetlenül attól, hogy értékelhetően fejezte be a versenyt vagy kiesett - fel kell tüntetni.

Jelen szabály mellékletét képezi egy eredménylista séma (lásd 1.sz. melléklet), melynek a rendező által kiadott végeredménynek meg kell felelnie.

10. Eredménykifüggesztés

A rendezőnek a versenykiírásban ismertetni kell, hogy az eredménylistát mikor és hol függesztik ki.

A hivatalos végeredmény alapján készített eredménylista a következő értékeléseket tartalmazza:

- abszolút sorrend (minden gyorsasági szakasz időeredményével és egyéb büntetőidővel, kiesett és kizárt versenyzők feltüntetésével), N és A csoport összevontan
- csoport értékelés N,A
- F csoport értékelése (F abszolút is egyben)
- M csoport értékelése
- géposztály értékelés, (N,A,F csoportokban)
- R2 Lada Kupa értékelése (a kupa kiírása szerint)

11. Az Rallye2 versenyeinek díjazása

Az egyes versenyekre a rendezőnek az alábbi serlegdíjakat kell biztosítania:

- **N-A abszolút** értékelésnél az **1-5. helyezett** párosok mindkét tagjának
- **N, A csoport** értékelésénél az **1. helyezett** páros mindkét tagjának
- **F csoport** értékelésénél az **1-3. helyezett** páros mindkét tagjának
- **A-N-F géposztályok** értékelésénél **1-3. helyezett** párosok mindkét tagjának
- **M (meghívásos) csoport** **1. helyezett** páros mindkét tagjának

12. Abszolút értékelés

Az abszolút sorrend megállapítása a Rallye2 versenyein szerzett N-A abszolút bajnoki pontok összesítése alapján történik.

A bajnokság versenyein az első tíz helyezett a következő séma szerint kapja a bajnoki pontokat:

1. helyezett:	20 pont	6. helyezett:	6 pont
2. helyezett:	15 pont	7. helyezett:	4 pont
3. helyezett:	12 pont	8. helyezett:	3 pont
4. helyezett:	10 pont	9. helyezett:	2 pont
5. helyezett:	8 pont	10. helyezett:	1 pont

13. Csoport értékelés

A csoportonkénti sorrend megállapítása a Rallye2 versenyein szerzett bajnoki csoportpontok összesítése alapján történik.

A bajnokság versenyein az adott csoport első nyolc helyezettje a következő séma szerint kapja a bajnoki pontokat.

1. helyezett:	10 pont	5. helyezett:	4 pont
2. helyezett:	8 pont	6. helyezett:	3 pont
3. helyezett:	6 pont	7. helyezett:	2 pont
4. helyezett:	5 pont	8. helyezett:	1 pont

14. Géposztály értékelés

A géposztályokon belüli sorrend megállapítása a Rallye2 versenyein szerzett bajnoki géposztály pontok összesítése alapján történik.

Amennyiben a megrendezett futamokon csak háromszor, vagy annál kevesebbszer értékelhető a géposztály, az év végén bajnoki cím nem kerül kiosztásra, és csak az első helyezett versenyzőpáros kerül díjazásra.

Amennyiben az I. fej. 19.2 pontja alapján egy versenyzőpárost feljebb sorolnak, úgy a magasabb géposztályban szerzett bajnoki pontot kapja a hengerűrtartalom szerinti géposztályában. A géposztályt értékelhetőnek kell tekinteni, amennyiben minimum három szabályosan elrajtolt gépkocsit tartalmaz.

A bajnokság versenyein az adott géposztályon belül a helyezések sorrendjében a csoport séma szerint kell a bajnoki pontokat adni.

15. Az Rallye2 éves díjazása

Serlegdíjban részesül:

- **N-A abszolút** értékelés szerinti **1-5. helyezett** párosok mindkét tagja,
- **N, A, csoportok** értékelése szerinti **1-3. helyezett** párosok mindkét tagja,
- **F csoport** értékelése szerint **1-3. helyezett** párosok mindkét tagja,
- **Géposztályok** értékelésénél az **1-3. helyezett** párosok mindkét tagja,
- **R2 Lada Kupa** értékelése szerint **1-3. helyezett** párosok mindkét tagja.

16. MNASZ R2 LADA Kupa kiírása

Az MNASZ kiírja az „MNASZ R2 Lada Kupá”-t a Rallye2 Bajnokság keretében az alábbi feltételekkel:

16.1. Résztvevők

Résztvételi joga van minden, a Rallye2 Bajnokság versenyein résztvételi joggal rendelkező versenyzőnek.

16.2. Versenygépkocsik

Az értékelésben azokat a résztvételi joggal rendelkező versenyzőket veszik figyelembe, akik Lada gyártmányú gépkocsikkal vesznek részt az egyes futamokon (N-A-F csoportban).

16.3. Kupa futamai

Megegyezik az Országos Rallye2 Bajnokság futamaival.

16.4. Értékelés

Az egyes versenyek értékelését (N-A-F csoport) géposztály és csoport figyelembe vétele nélkül, abszolút értékelés szerint kell elvégezni. A kupa versenyein az első nyolc helyezett versenyző a géposztály séma szerint kapja a bajnoki pontokat.

16.5. Futamonkénti díjazás

Az MNASZ R2 LADA Kupa résztvevői futamonként nem kerülnek díjazásra.

16.6. Kupa éves értékelése

A Kupa éves értékelése az egyes versenyek során a vezető versenyző által szerzett abszolút pontok összegzése alapján történik úgy, hogy az első helyezett az, aki a legtöbb pontot szerezte.

Holtverseny esetén elsősorban a több jobb helyezés, másodsorban azon a versenyen elért jobb helyezés dönt, ahol a megrendezett gyorsasági szakaszok összátvja a leghosszabb volt.

16.7. Kupa éves díjazása

Az 1-3. helyezett versenyzőpáros mindkét tagja tiszteletdíjban részesül.

V. Az Iharos és Goller Országos Historic Rallye Bajnokság kiírása és szabályai

1. Historic Rallye bajnokság kiírása

Az MNASZ kiírja az FIA Historic Rallye Európa Bajnokság Standard Versenykiírásának valamint a 2011. évi FIA K függelékének, és ennek évközi módosításainak megfelelően (ld. MNASZ honlap) az Iharos és Goller Országos Historic Rallye Bajnokságot – továbbiakban Bajnokság - a 2011. évi Országos Rallye és Rallye2 Bajnokság keretében az alábbi feltételekkel.

A Bajnokság éves értékelésében minden korcsoport abszolút első helyén végzett versenyzőpáros elnyeri a **“Korcsoport Historic Rallye Bajnok”** címet.

2. Résztvevők

Nevezési joga van a Bajnokság versenyére azoknak az MNASZ tagoknak (sportegyesületeknek, sportkluboknak, szakosztályoknak stb. továbbiakban: nevezőknek), akik 2011. évre érvényes, az MNASZ által kiállított, a rallye szakágra érvényes, nevezői licenccel rendelkeznek. A nevező az egyesületéhez tartozó versenyzőpárost (párosokat) nevezheti a Bajnokság versenyére az itt közölt szabályok figyelembevételével. A külföldi versenyzők, akik a fent említett követelményeknek nem felelnek meg, a verseny értékelésében szerepelnek, de bajnoki pontot nem kapnak.

3. Nevezhető versenyzők

A Bajnokság versenyére nevezhető, illetve a versenyeken részt vehet, mint vezető versenyző minden - a rallye szakágra érvényes – „**A**”, „**Arany**” és „**H**” jelű érvényes versenyzői licenccel, továbbá mint navigátor versenyző, minden - a rallye szakágra érvényes – „**A**”, „**Arany**”, „**H**”, „**N**” jelű licenccel rendelkező versenyző. A gyorsasági szakaszokon a versenygépkocsit csak az első helyen nevezett versenyző vezetheti. Ezen szabály megsértése kizárást von maga után.

4. Elfogadott járművek

A Bajnokság versenyére azok a túra és GT autók nevezhetők, illetve a versenyeken azok a túra és GT autók vehetnek részt, amelyek 1958. január 1. és 1986. december 31-e között kerültek homologizálásra, és megfelelnek az FIA „K” Függelék mindenkor érvényes előírásainak. A gépjárműveknek rendelkezniük kell az adott évre érvényes MNASZ Technikai Bizottsága által kiállított Historic Gépkönyvvel és a HTP-nek megfelelő adatlappal, még ha az, az FIA-hoz nem is kerül kiküldésre. A külföldi versenyzők esetében a gépjárműveknek a honos ASN által kiállított gépkönyvvel vagy érvényes HTP-vel kell rendelkezniük.

- A Bajnokság osztályaiban elfogadott járművek (kor)csoport és géposztály (kategória) besorolása:

1. **csoport** 1969. december 31-ig homologizált túra és GT autók (E, F, G1 periódus);
2. **csoport** 1970. január 1. – 1975. december 31-e között homologizált túra és GT autók Gr.1-4 (G2, H1 periódus);
3. **csoport** 1976. január 1. – 1981. december 31-e között homologizált túra és GT autók Gr.1-4 (H2, I periódus);
4. **csoport** 1982. január 1. – 1986. december 31-e között homologizált túra és GT autók Gr. A,N,B (J periódus)

B csoportos autók

Azon B csoportos autók, melyek használatát az adott periódusban rallye-kon betiltották, csak pályaversenyeken, hegyi versenyeken, és bemutatókon / parádékon vehetnek részt, valamint HTP-jüket kiállításuk előtt a HMSC-nek felül kell vizsgálnia.

Ezek a következő gépkocsik:

Audi Sport Quattro S1	Homologizációs szám: B-264
Austin Rover MG Metro 6R4	Homologizációs szám: B-277
Citroën BX 4TC	Homologizációs szám: B-279
Ford RS 200	Homologizációs szám: B-280
Fuji Subaru XT 4WD Turbo	Homologizációs szám: B-275
Lancia Delta S4	Homologizációs szám: B-276
Peugeot 205 T16	Homologizációs szám: B-262

A többi B csoportos gépkocsi versenyeken való használata nincs korlátozva.

- Korcsoport és hengerűrtartalom szerinti géposztályok.

1. (B) CSOPORT		2. (C) CSOPORT		3. (D) CSOPORT		4. (E) CSOPORT	
B1	1000 cm3-ig	C1	1300 cm3-ig	D1	1300 cm3-ig	E1	1300 cm3-ig
B2	1000-1300 cm3-ig	C2	1300-1600 cm3-ig	D2	1300-1600 cm3-ig	E2	1300-1600 cm3-ig
B3	1300-1600 cm3-ig	C3	1600-2000 cm3-ig	D3	1600-2000 cm3-ig	E3	1600-2000 cm3-ig
B4	1600-2000 cm3-ig	C4	2000-2500 cm3-ig	D4	2000 cm3 felett	E4	2000 cm3 felett
B5	2000 cm3 felett	C5	2500 cm3 felett				

- Feltöltős (kompresszor, turbó) motor esetén mindenkor egy 1,4-es szorzóval kell egy korrigált hengerűrtartalmat képezni és ebben a géposztályban kell az autót nevezni illetve értékelni.
- Biztonsági okokból, a közép-, és farmotoros, kétüléses autók a Bajnokságban nem vehetnek részt. (FIA European Historic Sporting Rally Championship 2. pont)
- A gépjárműveknek érvényes műszaki vizsgával és forgalmi engedéllyel kell rendelkezniük.

5. NEVEZÉSI DÍJ

A Bajnokság ORB-vel együtt rendezett futamain a nevezési díj maximuma 120.000,- Ft, mely összeg az ÁFA-t tartalmazza, önálló Rallye2-es versennyel együtt rendezett futam esetén a nevezési díj maximuma 60.000,- Ft, mely összeg az ÁFA-t tartalmazza.

6. Technikai előírások

Az FIA K Függelék 2011 előírásai az alábbi eltérésekkel és pontosításokkal.

6.1. Gépkönyv és HTP adatlap kiállításához szükséges:

- A versenyző jármű
- Homologizációs dokumentum
- Tulajdont igazoló okirat
- Versenyzői licenc

6.2. Bukócső:

Az FIA K függelékének megfelelő bukókeret használata kötelező (nem WRC). A bukókeretnek minimum nemzeti homologizációval kell rendelkeznie.

6.3. Első ülések:

Széria, vagy érvényes FIA homológ, vagy lejárt FIA homológ

6.4. Biztonsági öv:

FIA homológ

6.5. Bukósisak:

FIA homológ

6.6. Ruházat:

Érvényes, vagy lejárt FIA homolog overál, kesztyű, cipő, valamint maszk használata kötelező.

6.7. Üzemanyagtank:

Amennyiben nem eredeti, akkor az eredeti helyén, kizárólag FIA homolog üzemanyag tartály. Ha van más hely is homologizálva az adott típushoz, akkor oda is engedélyezett az FIA homolog üzemanyag tartály beépítése.

6.8. Keréktárcsa, gumiabroncs:

A keréktárcsa átmérőnél mindig az adott jármű korabeli homologizációs lapja az irányadó amennyiben az rendelkezik róla.

Rallye versenyek aszfalt gyorsasági szakaszain (és rallyek körpályán, vagy hegyi pályán megrendezett gyorsasági szakaszain) csak „E”- vagy „DOT”-jelzésű gumikat (kivéve az ily módon jelölt gumikat, melyek még „Not for highway use”, vagy „For racing only” jelzéssel is el vannak látva) szabad használni, és ezeknek meg kell felelniük a periódus-specifikáció szerinti minimális magasság/szélesség viszonyoknak. Murván megrendezett gyorsasági szakaszok esetében, ha a rallye szervezője máshogy nem rendelkezik, nem szükséges a gumikon különleges jelöléseknek lenni. A normál használatból eredő kopáson túlmenően semmilyen változtatás, módosítás (amibe a kétségek kizárása miatt a kiegészítő mintaárkok bevége is beleértendő) nem megengedett.

6.9. Első szélvédő:

A szélvédő csak biztonsági üveg lehet.

7. Versenyek lebonyolítása

A Bajnokság futamai az MNASZ versenynaptárában meghatározott ORB és Rallye2 futamaival együtt kerülnek lebonyolításra. ~~A lebonyolítás szabályai megegyeznek az adott versenyekre érvényes ORB/Rallye2 éves alapkírásában foglaltakkal, az alábbi módosításokkal:~~

- 7.1.** Abban az esetben, ha a Bajnokság futama az ORB kétnapos versenyével (az önálló prológot tartalmazó nap nem tekintendő versenynapnak) együtt kerül megrendezésre, akkor ez a verseny értékelése szempontjából két, egymástól független bajnoki fordulónak számít, kivéve, ha a két versenynap közül az egyik versenynapra kiírt gyorsasági szakaszok hossza nem haladja meg a gyorsasági szakaszok teljes hosszának a 40%-át, akkor a verseny értékelése szempontjából egy bajnoki fordulónak számít. Az első versenynapon a végleges eredménylista kifüggesztését követően az éjszakai gyűjtő a Bajnokság versenyzőinek részére feloldásra kerül. A második versenynapon a járműveket a kiírásban meghatározott határidőig – a második napi rajtengedély megvonásának terhével – az éjszakai gyűjtőbe be kell állítani. A második napi rajtsorrend megegyezik az első napi rajtsorrenddel. A bajnoki pontozás a napi eredmények alapján külön-külön történik. Díjkiosztó csak a második nap végén van. Ezekre a versenyekre leadott nevezés a két versenynapra érvényes, csak az egyik napra külön nevezni nem lehet. A két versenynap között gépátvételi lehetőség nincs. A második versenynap előtti éjszakai gyűjtőben a technikai ellenőrök a versenyautókat ellenőrzik, és azoknak a versenyzőpárosoknak akiknek a versenyautóját nem megfelelőnek minősítették, a rajtengedélyét megvonják.

Azon versenyzők, akik olyan kétnapos versenyen, amely a verseny értékelése szempontjából egy bajnoki fordulónak számít, az első napi szakaszra előírt útvonalat bármely okból teljes egészében nem tudták teljesíteni, a visszaállítás

lehetőségével élhetnek az alábbiak szerint: – Visszaállítás (az utolsó napon nem alkalmazható).

Lehetőséget kell adni az olyan vezetőnek a versenybe történő visszaállásra és a következő napi indulására, akik valamely nap, gyorsasági-szakasz vagy körverseny során kiestek, és/vagy nem jelentkeztek be az utolsó időellenőrző állomáson vagy nem álltak be járművükkel az éjszakai gyűjtőbe. Ilyenkor a korcsoportjában, az illető napban elért legrosszabb abszolút eredményt írják jóvá a számára, ha pedig korcsoportjában senki nem teljesítette a távot, akkor az összes megfelelő korcsoportjához legközelebb állóban elért legrosszabb eredményt kell alkalmazni. Mindegyik esetben a büntetést minden egyes kihagyott gyorsasági szakasz után 60 másodperccel meg kell növelni. A versenyző a következő napon elindulhat, ha a (kihagyott) napra vonatkozó eredménylista kifüggesztésétől számított 30 percen belül írásban értesíti a versenyigazgatót arról, hogy szándékában áll a versenyt folytatni. Ebben az esetben a következő nap (esemény) rajtja előtt 30 perccel jelentkeznie kell az éjszakai gyűjtőben. Minden (ilyen) esetben a sportfelügyelők hoznak döntést, akik elrendelhetik az autó átvételének (műszaki ellenőrzésének) ismételt elvégzését is.

A visszaállítás nem alkalmazható a verseny utolsó napján, és az autónak, annak érdekében, hogy a helyezettek közé számítsa, az engedélyezett időben át kell haladnia a verseny utolsó időellenőrző állomásán.

- Az ismételten a versenyre bocsátott (a versenybe visszaállt) autók rajtsorrendjének megállapítása a Versenyigazgató hatáskörébe tartozik.

A bajnoki pontozásban, a versenyben elért helyezéssel járó pontok 50%-a kerül beszámításra.

- 7.2. A Bajnokság gépkocsijait a szervizparkokon kívül, az útvonalon is lehet javítani, akár idegen segítség igénybevételével, a KRESZ szabályok betartása mellett, kivéve ott, ahol ez kifejezetten tiltott. Ennek érdekében a Historic szervizautók naponta többször is behajthatnak a szervizpark területére. A szervizparkban versenyautóként egy álló és egy ún. mozgó szervizautó tartózkodhat egy időben.
- 7.3. Üzemanyag utántöltés a tankolási zónában, vagy az útvonalon bárhol engedélyezett, ahol ez egyébként nem tiltott. Közvetlenül az útvonal mellett elhelyezkedő nyilvános üzemanyagotöltő állomások használata engedélyezett és nem minősül útvonal-elhagyásnak.

8. Rajtszámok és nevek

Az FIA Nemzetközi Sportkódex 205-208 pontja szerint, az alábbi kiegészítésekkel:

- A rajtszámpanel 50 cm széles és 35 cm magas.
- A rajtszámpanelt nem kell fekete kerettel ellátni.
- A versenyautó orrán (motorháztető) nem kell rajtszámot elhelyezni.
- A rajtszámpanel a Historic bajnokság futamain, a panel tetejéhez kapcsolódó, 15 cm magas és max. 50 cm széles reklámfelülettel (rajtszám csík) egészül ki, mely reklám a versenyzők részéről nem utasítható vissza.
- A rajtszámpanel a Historic Bajnokság futamain, a panel aljához kapcsolódó, 10 cm magas és 67 cm széles reklámfelülettel (rajtszám csík) egészül ki, mely reklám a versenyzők részéről nem utasítható vissza.
- A versenyzők nevét és nemzetiségi zászlaját mindkét oldalon (lehetőleg az első sárvédő ajtóoszlop felőli részén) kell elhelyezni egy max. 10 cm x 40 cm-es felületen min. 4cm magas betűket használva. Klub (egyesület) jelvényét mindkét oldalra el lehet helyezni max. 10 cm x 10 cm-es méretben.

- A versenyautó első szélvédőjének felső részén, teljes szélességben el kell helyezni a Historic Munkacsoport által biztosított szélvédő csíkot, melynek magassága 10cm (FIA Sportkódex 211. pontja), és amely a versenyzők részéről nem utasítható vissza.

A Historic Bajnokság indulói egész évre érvényes rajtszámot kapnak, melyet a Historic Munkacsoport javaslata alapján az RSB állapít meg és tart nyilván.

A versenyek rajtsorrendjét a rendező határozza meg. A rendező által meghatározott rajtsorrendet egyeztetni kell az RSB Historic Munkacsoportjának vezetőjével, akinek véleményezési joga van. Véleményeltérés esetén a döntést az RSB vezetője mondja ki.

9. Versenyek értékelése

Az egyes versenyek értékelését géposztályonként, valamint géposztályok figyelembe vétele nélkül, korcsoport abszolút és abszolút értékelés szerint kell elvégezni. A futamokon a helyezéseket a versenyeken teljesített gyorsasági idők, az útvonalon szerzett és egyéb büntetőidők összesítése alapján állapítják meg. Első helyezett, a legalacsonyabb összidővel rendelkező versenyző, és így tovább.

Holtverseny esetén:

- elsősorban a régebbi korcsoportba tartozó jármű
- másodsorban a korcsoporton belül kisebb géposztályba sorolt jármű dönt.
- További holtverseny esetén az RVSZ II. fejezet 6.23 pontjában foglaltak érvényesek.

10. Futamonkénti díjazás

Serlegdíjban részesül:

- az abszolút értékelés szerinti 1-3. helyezett páros mindkét tagja,
- a géposztály értékelés szerinti 1. helyezett páros mindkét tagja azokban a géposztályokban, ahol legalább kettő szabályosan elrajtolt páros volt.

11. Éves értékelés

A Bajnokság éves értékelése korcsoportonként történik az egyes versenyek során a vezető versenyző által a 11.1 pontban meghatározott rendszer szerint szerzett pontok összegzése alapján. Az a korcsoportbajnok, akinek a legtöbb pontja van a korcsoportban.

Kilenc vagy több bajnoki futam esetén a legjobb hét eredményt kell figyelembe venni, 7 vagy 8 értékelhető verseny esetén az éves értékelésben a legrosszabb eredmény kiejthető. Kevesebb, mint 7 értékelhető verseny esetén valamennyi eredményt figyelembe kell venni. (A kétnapos rendezvény mindkét napja külön versenynek számít. Lásd 8.1.)

Nem hagyható el az a verseny, ahol a versenyző eltiltása miatt nem állt rajthoz, vagy a versenyen csalárd eljárás miatt kizárásra került.

Amennyiben az év során nincs legalább három értékelhető verseny, a Bajnokság éves értékelése nem történik meg, díj nem kerül kiadásra. Ez a szabály a géposztály és a korcsoportértékelésre egyaránt értendő.

11.1 Az éves értékelés az FIA Historic Európa bajnoksággal megegyezően történik, az alábbiak szerint:

Korcsoport abszolút helyezéssel megszerezhető pontok az 1., 2., 3. és 4. korcsoportban

1. helyezett 10 pont
2. helyezett 8 pont
3. helyezett 6 pont
4. helyezett 5 pont

5. helyezett 4 pont
6. helyezett 3 pont
7. helyezett 2 pont
8. helyezett 1 pont

Géposztályonkénti pontozás, az indulók számától függetlenül

1. helyezett 3 pont
2. helyezett 2 pont
3. helyezett 1 pont

További adandó pontok

1., 2., 3. és 4. csoport

1 pont minden indulónak

1. csoport

1 pont az F periódusba tartozó minden indulónak („K” függelék 3.2. pontja szerint)

2 pont az E periódusba tartozó minden indulónak („K” függelék 3.2. pontja szerint)

3 pont a D periódusba tartozó minden indulónak („K” függelék 3.2. pontja szerint)

Amennyiben egy géposztályban az indulók száma nem éri el a kettőt, az osztályban indulókat a következő, egy szinttel magasabb osztályban kell indítani. Amennyiben egy versenyzőpárost feljebb sorolnak, úgy a magasabb géposztályban szerzett bajnoki pontot kapja a hengerűrtartalom szerinti géposztályában.

Amennyiben egy korcsoportban az indulók száma nem éri el a hármat, az indulókat - a hengerűrtartalom figyelembevételével - a sorrendben következő korcsoportban kell indítani, de ha erre nincs lehetőség, akkor az ebben a korcsoportban az indulók számától függetlenül az elért helyezésnek megfelelő pontot kapja az induló. Amennyiben egy versenyzőpárost másik korcsoportba sorolnak, úgy az ebben a korcsoportban szerzett bajnoki pontot kapja az eredeti korcsoportjában és a hengerűrtartalom szerinti géposztályában.

Azoknak a két napos versenyeknek az esetében, melyek a verseny értékelésének szempontjából egy bajnoki fordulónak számítanak, (lásd 7.1 pont) a megszerzett bajnoki pontokat 1,5-ös szorzóval kell figyelembe venni.

12. Egyéni értékelés

A Bajnokságban minden pontot szerzett versenyző értékelésre kerül.

Korcsoporton belüli pontegyenlőség esetén:

- elsősorban a régebben homologizált jármű,
- másodsorban a korcsoporton belül kisebb géposztályba sorolt jármű dönt.
- További holtverseny esetén RVSZ ORB-re vonatkozó holtversenyt szabályzó előírásai érvényesek.

13. Éves díjazás

A korcsoportértékelés (korcsoport abszolút) szerinti 1-3. helyezett versenyzőpáros mindkét tagja serlegdíjban részesül.

HTP – Historic Technical Passport (Nemzetközi Historic Gépkönyv)

HMSC – Historic Motor Sport Commission (FIA Historic Motor Sport Bizottság)

1. sz. melléklet: Versenyeredmények rendszere

No.	Anyag neve	Megjegyzés	Státusz	Kiadás	Aláíró
1.	Nevezői lista	Az RSB-vel egyeztetendő	Hivatalos	A nevezések lezárása után	Rendező
2.	Rajthoz engedélyezett autók listája		Hivatalos	Az átvételek után	Versenygazgató
3.	Rajtlisták, ideiglenes	A nevezések elfogadása, változások átvezetése, tervezett rajtsorrend ismertetése	Feltételes Opcionális a rendező döntése szerint	Az átvételek után	Versenygazgató
4.	Rajtlisták, hivatalos	Kiadás csak a felügyelő testület jóváhagyása után	Hivatalos	A rallye rajtja előtt, az átvételek után, ill. a 2. (és 3.) szakasz előtt	Felügyelők
5.	Gyorsasági szakasz időeredmények	Gyorsasági szakaszok ideiglenes eredményei, menetlevél ellenőrzés nélkül, a versenyzők, a nézők és a média tájékoztatására	Nem hivatalos Opcionális a rendező döntése szerint	A gyorsasági szakaszok közben és/vagy után	Nincs
6.	Göngyölyített eredmények	Abszolút göngyölyített eredmények, és gyorsasági szakasz eredmények egy lapon, menetlevél ellenőrzés nélkül	Nem hivatalos	Minden szakasz folyamán, ajánlott azonnal, amikor a versenyben vezető autók befejezték az adott gyorsasági szakaszt.	Nincs
7.	Göngyölyített abszolút eredmények	Részletes abszolút göngyölyített eredmények, egy adott gyorsasági szakasz után, menetlevél ellenőrzés nélkül	Nem hivatalos Opcionális a rendező döntése szerint	Minden gyorsasági szakasz után	Nincs
8.	Nem hivatalos részeredmények	Részletes eredmények az 1. (és a 2.) szakasz után, csak a menetlevelekkel történt gyorsasági szakasz időekkel és útvonal hibapontokkal történt egyeztetés után adható ki.	Nem hivatalos	A kiírásban meghatározott időben az 1. (és a 2.) szakasz után	Versenyig.
9.	Ideiglenes végeredmény	A rallye végén, menetlevél ellenőrzés után. Minden egyéb információt tartalmaznia kell (pl. büntetések, technikai büntetések, stb.)	Ideiglenes	Az utolsó autó PF-be állása után 60 perccel	Versenyig.
10.	Hivatalos végeredmény	Amikor az eredmények véglegesek. (Abszolút)	Hivatalos	Az óvási idő lejártá után, ill. az óvásokban hozott döntések után. Egybeesik a Parc Fermé feloldásával	Felügyelők
11.	Büntetések, kiesések kizárások	Feltüntetni az összes büntetést, érvénybelépésük után.	Hivatalos	A rallye folyamán, ill. befejezése után	Versenyig.

Az listában felsorolt dokumentumok kiadása kötelező, a státusz sorban opcionálisként feltüntetettek kivételével. A listák mintája a rendezők számára az MNASZ titkárságon átvehető.

2. sz. Melléklet: Nemzeti prioritás

A 2012. évi versenyévadra a nemzeti prioritás azokat az „A” ill. „ARANY” licenccel rendelkező versenyzőket illeti meg, akik:

- 2011 évben az ORB abszolút 1-10. hely valamelyikét szerezték meg.

Azon versenyzők, akik sportszerűtlen magatartás miatt fegyelmi úton elmarasztalásra kerültek, vagy csalárd eljárás miatt versenyből kizárásra kerültek, „ARANY” licenccel ill. nemzeti prioritást még jogosultság esetén sem kaphatnak.

A nemzeti prioritás az alábbi feltételek valamelyikének teljesülése esetén azonnal érvénybe lép, és a tárgyév december 31-ig érvényes, melyről az MNASZ Titkársága kérésre igazolást állít ki. A nemzeti prioritás megszerzése jogosítja a versenyzőt az ARANY licenc kiváltására:

1. A tárgyévben az ORB valamely futamán az abszolút 1-3. helyezés megszerzése.
2. A tárgyévben valamely VB, EB, Zóna Kupa vagy IRC futamon abszolút helyezés - hivatalos eredménylistával is igazolt - megszerzése az alábbi táblázat szerint:

Indulók száma	Prioritást eredményező helyezés
40 induló alatt	-
41-50 induló	1.
51-60 induló	1-2.
61-70 induló	1-3.
71-80 induló	1-4.
80 induló felett	1-5.

3. Mindazon versenyzők, akik részére az RSB méltányosságból megítéli.

Amennyiben egy versenyző magasabb prioritást ér el (FIA A, vagy B), a nemzeti prioritást is megszerzi, amely ebben az esetben a magasabb prioritás érvényességi idejére szól.

2011 január 1-én MNASZ nemzeti prioritással ill. Arany licenc váltásának jogával rendelkező versenyzők:

Aschenbrenner György	prioritás	arany licenc
Balogh János	prioritás	arany licenc
Hadik András	prioritás	arany licenc
Herczig Norbert	prioritás	arany licenc
Hideg Krisztián	prioritás	arany licenc
Kakuszi Zsolt	prioritás	arany licenc
Kazár Miklós	prioritás	arany licenc
lfj. Tóth János	prioritás	arany licenc
Turi Tamás	prioritás	arany licenc

3. SZ. MELLÉKLET: ELŐJELZŐ TÁBLA

Az előjelző táblát a lassító kezdetétől 150 méterre kell elhelyezni. (csak egy darab előjelző kell)

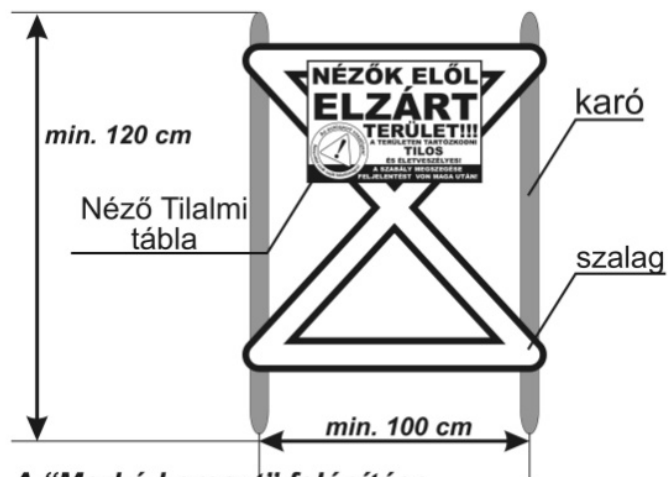
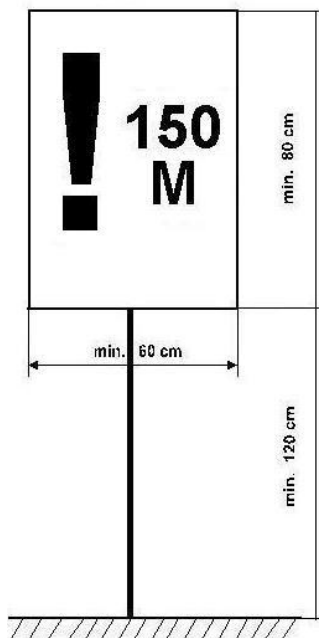

A "Markó kereszt" felépítése

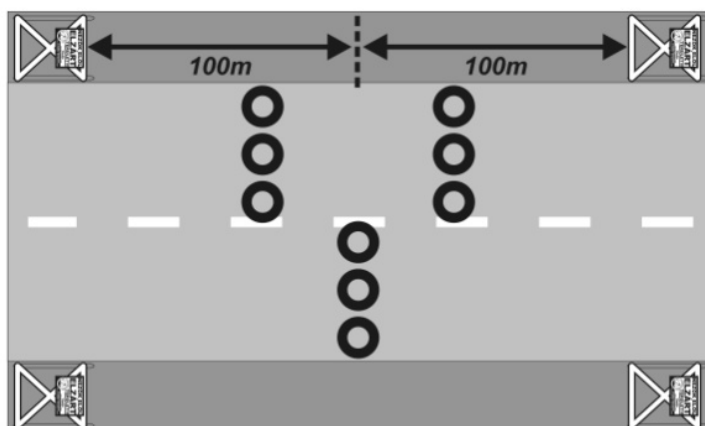

A "Markó kereszt"-ek (4db) kihelyezése

Mesterséges lassítóknál ajánlott a „Markó kereszt” használata.

Technikai ellenőrzési zóna tábla

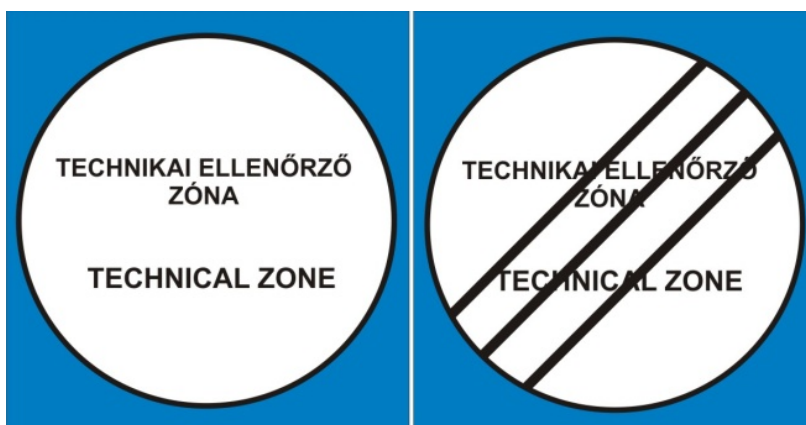

4. SZ. MELLÉKLET: RENDSZÁM ÉS ADATVÉDELMI NYILATKOZAT

NYILATKOZATOK

ITINER ÁTVÉTELKOR AZ ÁTVÉTEL HELYSZÍNÉN A MELLÉKELT NYILATKOZATI LAPOT LE KELL ADNI KITÖLTVE, ALÁÍRVA!

VERSENY NEVE:.....2011.

NEVEZŐ EGYESÜLET:.....

VERSENYZŐK NEVE: 1. Versenyző:
2. Versenyző:

Visszaigazolt rajtszám:

A PÁLYABEJÁRÁSON HASZNÁLT GÉPKOCSI ADATAI:

FORGALMIRENDSZÁM:

Tulajdonos neve:.....

Tulajdonos lakcíme:.....

A VERSENYEN HASZNÁLANDÓ SZERVIZJÁRMŰ ADATAI:

1. SZERVIZJÁRMŰ: RENDSZÁM:

Vezető neve:.....

(Csak ORB futamon)

2. SZERVIZJÁRMŰ: RENDSZÁM:

Vezető neve:.....

HA TÖBB VERSENYAUTÓNAK SZERVIZEL A CSAPAT, A RAJTSZÁMOKAT ÉS AZ OSZTÁLYT ALÁBBI NÉGYZETEKBE KÉRJÜK BEÍRNI:

Alulírottak hozzájárulunk, hogy a rendező a rendőrségtől személyes adatainkat kikérje, illetve hozzájárulunk, hogy a rendőrség, szabálysértés elkövetése esetén a rendezőnek személyes adatainkat kiadja az 1992.évi LXIII. törvényben - A személyes adatok védelméről és a közérdekű adatok nyilvánosságáról - és az 1994.évi XXXIV. törvényben - A rendőrségről - foglaltakra figyelemmel.

2011.....

1. versenyző

2. Versenyző

5. SZ. MELLÉKLET: NEMZETI TECHNIKAI SZABÁLYOK

1. Üzemanyag mintavevő (ORB)

A versenyautókat fel kell szerelni FIA szabványos üzemanyag mintavételi csatlakozóval. A csatlakozót az üzemanyagrendszer nyomóágába kell beszerezni, T csatlakozó segítségével. A csatlakozó lehetőleg „apa” oldali legyen. „A” csoportban az AC működtetéséhez külön kapcsolót ajánlott felszerelni a csatlakozó közelében.

2 típusú csatlakozó használható:

- JANSEN katalógusban a E240096-0, E240096-2, E240096-3 cikkszámokon szerepel
- Staubli SPT08.7655/L/JV és SPT08.7655/L/BM/JV

2. Rögzítések utas és csomagterben

A kerékkulcs, szerszámok, emelő, tartalék alkatrészek, stb. rögzítésének fémből kell készülnie.

3. Utángyártott alkatrészek

Engedélyezett a gyári eredeti lökhárítók és spoilerek helyettesítése, a gyári alkatrésszel formában és méretben megegyező, annál nem könnyebb, utángyártott kivitelű alkatrésszel (az eredetileg különálló alkatrészek egyben is legyárthatóak). A visszapillantó tükrök cserélhetőek utángyártott kivitelűre, de a minimális reflexiós felületnek, a szabálynak megfelelő méretűnek kell lennie.

A biztonsági előírások betartása mellett, az „N” csoportban engedélyezett további üzemanyagszűrő beszerelése.

4. N csoport generátor gerjesztő tekercs

A gerjesztő tekercs áramkörébe biztosíték, valamint kapcsoló nem szerelhető. A gerjesztő tekercsnek bekapcsolt gyújtásnál feszültség alatt kell lennie.

5. Kiegészítés a Lada A-5381-es számú homológaphoz (Lada 21074)

- Motorok hengereinek felfúrása 80mm maximális furatra engedélyezett. (max. hengerűrtartalom 1608 cm³)
- Lada 2107 típusú karosszéria felépíthető Lada 2105 típusú karosszériából a szükséges elemek cseréjével (gépháztető, csomagteretető, lökhárító, műszerfalborítás). Az ilyen átalakítást engedélyeztetni kell az illetékes Nemzeti Közlekedési Hatósággal.

6. Kiegészítés a Lada B-222-es számú homológaphoz (Lada VFTS)

A B-222 homológlap az „A” csoport érvényben lévő szabályaival és az alábbi kiegészítésekkel használatos:

- „H” jellel ellátott katalizátor használható,
- Motorháztető beömlő formája szabad,
- Spoilerekből bármelyik verzió használható,
- Fékerő-szabályzó felszerelhető,
- Széria hátsó híd szabadon erősíthető és belső kialakítása szabad,
- Furat és löket szabad, maximális hengerűrtartalom 1610 ccm,
- 8mm-es szelepszár használható,
- Leömlő szabad,
- Hajtókar és a dugattyú szabadon választható,
- Gyújtás szabad,
- „CS.ZS” jellel ellátott hosszú lengőkarok használat engedélyezett,
- Differenciálmű 4,4 – 4,7 – 5,3 lehet,

- Nyomatékváltó a következő áttételsorral is rendelkezhet:

I	34/15
II	28/17
III	26/19
IV	24/21
V	22/23
VI	21/24

Fenti kiegészítések a Historic Rallye Bajnokságban nem engedélyezettek!

7. Kiegészítés az N és R csoportos Mitsubishi Lancer Evo IX-hez

A 2011 január után kizárólag az alábbi típusok kaphatnak első gépkönyvet:

- Mitsubishi Lancer EVO IX. GT (CT9A-04xxxxxx)
- Mitsubishi Lancer EVO IX. RS (JMYSNCT9AUxxxxxx)

Az ORB 2. és 3. géposztályába nevezhetők a korábban N/4-es gépkönyvvel rendelkező, a fenti alvázsám kódtól eltérő Mitsubishi Lancer Evo IX-es gépkocsik, amennyiben az autó mindenben megfelel a homologizációs lapnak, az FIA „J” függelék vonatkozó előírásainak és a homologizáció alapjául szolgáló EVO IX. GT vagy EVO IX RS verzióknak.

8. Rallye2

- A katalizátor használata nem kötelező, de az autónak a közúti közlekedés szabályainak meg kell felelnie.
- Az FIA J függelék 253.3.4 pontja szerinti üzemanyagtartály szellőzés ajánlott.
- 4 kg oltóanyag tartalmú kézi tűzoltó készülék használata – az előírásoknak megfelelően kötelező, beépített rendszer használata ajánlott.
- Jelenleg érvényes homologizációnak megfelelő, de lejárt érvényességű, min. 4 pontos biztonsági öv használata engedélyezett (az öv minden szálában olvashatónak kell lennie a címkének)

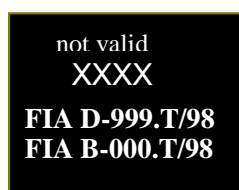

9. Rallye2 A és N csoport

Az A és N csoportban indulhatnak a lejárt homologizációval rendelkező versenyautók amennyiben megfelelnek a:

- Homologizációs lapjuknak
- Jelenleg érvényben lévő technikai előírásoknak (FIA J 251-255)

10. Rallye2 F csoport

Minden típusú gépkocsi nevezhető a csoportba, és minden átalakítás megengedett, ami nem ellenkezik a:

- Közúti forgalomban való részvétel szabályaival
- FIA biztonsági előírásaival
- Valamint az alábbi kivételekkel:

- Motor csak a forgalmi engedélyben meghatározott gyártmányú gépkocsi motorja lehet
- Maximális hengerűrtartalom 4000 ccm szívó motor esetén, és 2353 ccm benzines-, és 2666 ccm dízel feltöltős motor esetén
- „A” csoportra vonatkozó turbószűrítő szabályokat figyelembe kell venni
- Minimális tömeg és maximális kerékszélesség (Mérés az „A” csoportra vonatkozó FIA J függelék 255.4 és 255.5.4 szerint)

11. Versenyzők felszerelése

Érvényes sisak homológ címkék:



Homológ overál címke:

Homológ alsóruházat, maszk, cipő, zokni, kesztyű címke:

2011		Rallye ¹		
		ORB	Rallye2	Historic
Sisak	homológ	Kötelező	Ajánlott	Kötelező
	lejárt homológ	-----	Kötelező	-----
Overál	homológ	Kötelező	Ajánlott	Ajánlott
	lejárt homológ ²	-----	Kötelező	Kötelező
Maszk	homológ	Kötelező	Ajánlott	Ajánlott
	lejárt homológ	-----	Kötelező	Kötelező
Alsóruházat + zokni	homológ	Kötelező	Ajánlott	Ajánlott
	lejárt homológ	-----		
Kesztyű ¹	homológ	Kötelező	Ajánlott	Ajánlott
	lejárt homológ	-----	Kötelező	Kötelező
Cipő	homológ	Kötelező	Ajánlott	Ajánlott
	lejárt homológ	-----	Kötelező	Kötelező
Ülés	homológ	Kötelező	Ajánlott	Ajánlott
	Lejárt homológ	-----	Kötelező	Kötelező
Öv	homológ	Kötelező	Ajánlott	Kötelező
	Lejárt homológ	-----	Kötelező	-----
FHR (HANS)	homológ	Kötelező	Ajánlott	Ajánlott

¹ Navigátorok számára a kesztyű viselése ajánlott.

² Lejárt homológ overál az FIA 1986-os szabványának megfelelő

A Rallye2-ben induló versenyzők részére 2012-től kötelező a homológ tűzálló alsóruházat+zokni viselése, valamint a homológ biztonsági öv használata. A lejárt homologizációval rendelkező, de be nem tiltott tűzálló overálok viselése 2012-ben is engedélyezett.

Valamennyi gyorsasági szakaszon, superspeciál szakaszon és prológon kizárás terhe mellett a fenti táblázat szerinti „Versenyzők felszerelésének” viselése kötelező, ha az autóban tartózkodnak a versenyzők. (Rajtjelző táblától a STOP tábláig).

A Historic OB versenyzői részére a homológ biztonsági öv, illetve a homológ sisak 2011-ben kötelező, a többi biztonsági felszerelés kötelezővé tétele 2012.01.01-től kerül bevezetésre.

2012		Rallye ¹		
		ORB	Rallye2	Historic
Sisak	homológ	Kötelező	Ajánlott	Kötelező
	lejárt homológ	-----	Kötelező	-----
Overál	homológ	Kötelező	Ajánlott	Kötelező
	lejárt homológ ²	-----	Kötelező	-----
Maszk	homológ	Kötelező	Kötelező	Kötelező
	lejárt homológ	-----	-----	-----
Alsóruházat + zokni	homológ	Kötelező	Kötelező	Kötelező
	lejárt homológ	-----		
Kesztyű ¹	homológ	Kötelező	Ajánlott	Kötelező
	lejárt homológ	-----	Kötelező	-----
Cipő	homológ	Kötelező	Ajánlott	Kötelező
	lejárt homológ	-----	Kötelező	-----
Ülés	homológ	Kötelező	Ajánlott	Kötelező
	Lejárt homológ	-----	Kötelező	-----
Öv	homológ	Kötelező	Kötelező	Kötelező
	Lejárt homológ	-----	-----	-----
FHR (HANS)	homológ	Kötelező	Ajánlott	Ajánlott

¹ Navigátorok számára a kesztyű viselése ajánlott.

² Lejárt homológ overál az FIA 1986-os szabványának megfelelő

12. GPS csatlakozó

A GPS rendszerek megfelelő működése érdekében, minden ORB-ben induló versenyzőt fel kell szerelni az alábbi eszközökkel:

- GPS antennával - NAVISYS GR-301 soros kábellel
- GSM antennával SMA csatlakozóval (ablakra ragasztható)
- SOS gombot tartalmazó dobozzal

A versenyzőket el kell látni egy 12V-os gyújtástól független tápkábellel, jobb oldalon, a B oszlopnál (mely 5 A biztosítékot tartalmaz), melyet az alábbiakban meghatározott 15 pólusú, 2 soros DSUB (anya) csatlakozóba (házzal, hosszú csavarral) kell bekötni:

15 pólusú csatlakozó bekötése:

1. láb: +12V
 2. láb: +12V
 3. láb: GPS - piros (+5V)
 4. láb: GPS - fekete (-5V)
 5. láb: GPS - zöld (Tx)
 6. láb: GPS - fehér (Rx)
 7. láb: SOS nyomógomb
 8. láb: OK nyomógomb
 9. láb: gyorsasági szakasz / etap nyomógomb
 10. láb: csipogó (+)
 11. láb: csipogó (-)
- Fém keret: GND

További információk: Marton Zsolt 30/241-31-11

N csoport:

Felhívjuk a figyelmet a csoportra vonatkozó szabályok betartására!