

RALLYE VERSENYEK SZABÁLYAI

MAGYARORSZÁGI RALLYE BAJNOKSÁGOK 2010. évi ALAPKIÍRÁSA

Készítette: az MNASZ Rallye Szakági Bizottság

Jóváhagyta: az MNASZ Intéző Bizottság 2010. 02. 09-én

Kiadja: az MNASZ Titkárság

Módosítva: az MNASZ Intéző Bizottsága által 2010. 03. 09-én

TARTALOMJEGYZÉK

I. FIA REGIONÁLIS RALLYE BAJNOKSÁGOK SZABÁLYAI.....	11
ÁLTALÁNOS ALAPELVEK.....	11
1. BAJNOKSÁGOK ÁLTALÁNOS FELTÉTELEI	11
1.1. ALKALMAZÁS	11
1.2. HIVATALOS NYELV.....	12
1.3. ÉRTELMEZÉS.....	12
1.4. AZ ALKALMAZÁS KEZDETE	12
2. MEGHATÁROZÁSOK.....	12
2.1. VÉGREHAJTÁSI UTASÍTÁS	12
2.2. KÖZLEMÉNY.....	12
2.3. ELLENŐRZÉSI TERÜLET	12
2.4. VERSENYZŐPÁROS.....	12
2.5. NAP.....	12
2.6. HATÁROZAT	12
2.7. A VERSENY VÉGE	12
2.8. VÁRAKOZÓHELY	12
2.9. NEUTRALIZÁCIÓ	13
2.10. PARC FERMÉ.....	13
2.11. TILTOTT SZERVIZ	13
2.12. PÁLYABEJÁRÁS	13
2.13. PÁLYABEJÁRÁS IDŐTERVE	13
2.14. GYÚJTÓÁLLOMÁS	13
2.15. RALLYE SZEKCIÓJA	13
2.16. SZERVIZ	13
2.17. A VERSENY KEZDETE	13
2.18. SZUPERSPECIÁL SZAKASZ	13
2.19. MENETLEVÉL	13
HIVATALOS SZEMÉLYEK.....	13
3. HIVATALOS ÉS DELEGÁLT SZEMÉLYEK.....	13
3.1. FELÜGYELŐK.....	14
3.2. FIA KÜLDÖTTEK	14
3.3. VERSENYZŐI ÖSSZEKÖTŐK (CRO)	14
ELFOGADOTT JÁRMŰVEK.....	14
4. AZ FIA BAJNOKSÁGOKON ELFOGADOTT JÁRMŰVEK.....	14
4.1. ÖSSZEFOGLALÁS	14
4.2. R CSOPORT	14
4.3. KIEGÉSZÍTŐ RENDELKEZÉSEK	15
BAJNOKSÁGOK ÉS PONTOZÁS.....	15
5. A BAJNOKSÁG KÖVETELMÉNYEI.....	15
5.1. EGY VERSENY KVALIFIKÁCIÓJA FIA RALLYE BAJNOKSÁGBA.....	15
5.2. EGY BAJNOKI RALLYE FUTAM TÖRLÉSE	15
5.3. JELENTÉSEK.....	15
5.4. KANDIDÁLÓ VERSENYEK	15
5.5. A BAJNOKSÁG PONTOZÁSA	15
5.6. REGISZTRÁCIÓS DÍJAK.....	16
5.7. MINIMÁLIS RÉSZVÉTELI KÖVETELMÉNYEK	16
5.8. AZ EREDMÉNYEK SZÁMA A BAJNOKSÁG VÉGSŐ ÉRTÉKELÉSÉBEN....	16
6. HOLTVERSENY A BAJNOKSÁGBAN.....	16
6.1. VEZETŐK ÉS NAVIGÁTOROK	16
6.2. KONSTRUKTŐRÖK.....	17
7. KIEMELT VERSENYZŐK KÖVETELMÉNYEI.....	17
7.1. FIA A PRIORITÁSÚ VERSENYZŐK	17
7.2. FIA B PRIORITÁSÚ VERSENYZŐK	17

8.	A RENDEZVÉNY JELLEMZŐI	17
8.1.	IDŐTARTAM.....	17
8.2.	SEBESSÉGKORLÁTOZÁSOK ETAPOKON	18
8.3.	ÁLTALÁNOS JELLEMZŐK	18
	STANDARD DOKUMENTUMOK ÉS IDŐTERVEK.....	18
9.	ÁLTALÁNOS RENDELKEZÉSEK	18
9.1.	STANDARD FIA DOKUMENTUMOK.....	18
9.2.	A BAJNOKSÁG EMBLÉMÁJA.....	18
10.	VERSENYKIÍRÁSOK	18
10.1.	HATÁRIDŐ.....	18
10.2.	VERSENYKIÍRÁSOK MÓDOSÍTÁSA – VÉGREHAJTÁSI UTASÍTÁSOK.....	18
11.	ITINER	19
12.	MENETLEVÉL.....	19
12.1.	FORMÁTUM	19
12.2.	BEJEGYZÉSEK A MENETLEVÉLEN.....	19
12.3.	BEJEGYZÉS HIÁNYA	19
12.4.	ELŐÍRT MENETIDŐK	19
12.5.	IDŐRÖGZÍTÉS	19
12.6.	FELELŐSSÉG	19
12.7.	ELTÉRÉSEK.....	19
12.8.	ELEKTRONIKUS MENETLEVÉL.....	20
13.	FIA JÓVÁHAGYÁS KIADÁSA	20
	BIZTOSÍTÁS	20
14.	BIZTOSÍTÁSI FEDEZET	20
14.1.	A BIZTOSÍTÁSI FEDEZET LEÍRÁSA	20
14.2.	FELELŐSSÉGBIZTOSÍTÁSI FEDEZET	20
14.3.	FEDEZET KIZÁRÁSA.....	20
	GÉPKOCSI AZONOSÍTÁS.....	20
15.	RAJTSZÁMOK ÉS HIRDETÉS.....	20
15.1.	ÁLTALÁNOS RENDELKEZÉSEK.....	20
15.2.	AJTÓ PANELEK	20
15.3.	HÁTSÓ ABLAK.....	21
15.4.	OLDALABLAKOK	21
15.5.	TETŐ PANEL.....	21
15.6.	ELSŐ TÁBLA	21
15.7.	A REKLÁMOK KORLÁTOZÁSA	21
15.8.	OPCIONÁLIS RENDEZŐI REKLÁM.....	21
16.	VEZETŐK ÉS NAVIGÁTOROK NEVE	22
16.1.	HÁTSÓ OLDALABLAKOK.....	22
16.2.	ELSŐ SÁRVÉDŐK	22
	AJTÓPANELEK ÉS RAJTSZÁMOK.....	22
	KÖZLEKEDÉS	22
17.	MAGATARTÁS.....	22
17.1.	ÁLTALÁNOS SZABÁLYOK.....	22
17.2.	A PÁLYABEJÁRÁS ALATT	23
17.3.	KÖZLEKEDÉSI SZABÁLYOK	23
	NEVEZÉSEK.....	23
18.	NEVEZÉSI ELJÁRÁS.....	23
18.1.	NEVEZÉSEK SZÁMA.....	23
18.2.	NEVEZÉSI LAPOK BEADÁSA.....	23
18.3.	NEVEZÉSI LAP MÓDOSÍTÁSA.....	23
18.4.	ASN ENGEDÉLYEZÉS	24
18.5.	NEVEZŐ ÉS/VAGY VERSENYZŐ(K) CSERÉJE	24
18.6.	A NEVEZŐK ÉS A VERSENYZŐK KÖTELEZETTSÉGEI.....	24
19.	NEVEZÉSI ZÁRLAT	24

19.1.	NEVEZÉSI ZÁRLAT BETARTÁSA	24
19.2.	NEVEZÉSI ZÁRLAT	24
20.	NEVEZÉSI DÍJAK.....	24
20.1.	NEVEZÉSI DÍJAK KÖZZÉTÉTELE.....	24
20.2.	NEVEZÉSI LAP ELFOGADÁSA	24
20.3.	NEVEZÉSI DÍJAK VISSZATÉRÍTÉSE.....	24
20.4.	NEVEZÉSI DÍJAK RÉSZLEGES VISSZATÉRÍTÉSE	24
OSZTÁLYOK.....		24
21.	OSZTÁLYOK	24
21.1.	OSZTÁLYBASOROLÁS MÓDOSÍTÁSA	24
21.2.	OSZTÁLYOK.....	25
PÁLYABEJÁRÁS		25
22.	PÁLYABEJÁRÁS.....	25
22.1.	PÁLYABEJÁRÓ GÉPKOCSIK	25
22.2.	PÁLYABEJÁRÓ GÉPKOCSIK GUMIJAI	25
22.3.	A PÁLYABEJÁRÁS IDŐTARTAMA ÉS KORLÁTOZÁSAI.....	25
GÉPÁTVÉTEL.....		25
23.	A VERSENY RAJTJA ELŐTT	25
23.1.	ÁLTALÁNOS ELŐÍRÁSOK.....	25
23.2.	VERSENYZŐK ÉS VERSENYAUTÓK BEMUTATÁSA.....	26
24.	A VERSENY KÖZBEN	26
24.1.	KIEGÉSZÍTŐ ELLENŐRZÉSEK	26
24.2.	A VERSENYZŐPÁROSOK FELELŐSSÉGE	26
25.	VÉGELLENŐRZÉS	26
25.1.	BEFEJEZŐ PARC FERMÉ	26
25.2.	A GÉPKOCSIK KIVÁLASZTÁSA	26
25.3.	A VÉGELLENŐRZÉSRE RENDELKEZÉSRE ÁLLÓ IDŐ	26
SHAKEDOWN.....		26
26.	SHAKEDOWN	26
26.1.	SHAKEDOWN LEBONYOLÍTÁSA.....	26
26.2.	NYILATKOZAT	27
26.3.	MEGHIBÁSODÁS A SHAKEDOWN ALATT	27
ELLENŐRZŐ ÁLLOMÁSOK.....		27
27.	ELLENŐRZŐ ÁLLOMÁSOK – ÁLTALÁNOS KÖVETELMÉNYEK	27
27.1.	ELLENŐRZŐ ÁLLOMÁSOK JELZÉSEI	27
27.2.	VÉDŐKORLÁTOK	27
27.3.	MEGÁLLÁSI IDŐ AZ ELLENŐRZÉSI TERÜLETEN.....	27
27.4.	MŰKÖDŐKÉPESSÉG	27
27.5.	AZ ELLENŐRZÉSEK SORRENDJE ÉS IRÁNYA	27
27.6.	A SPORTBÍRÓK UTASÍTÁSAI	27
28.	ÁTHALADÁS ELLENŐRZŐ ÁLLOMÁSOK	27
29.	IDŐELLENŐRZŐ ÁLLOMÁSOK.....	27
29.1.	MŰKÖDÉSÜK.....	27
29.2.	ELLENŐRZÉSI ELJÁRÁS.....	28
29.3.	IDŐELLENŐRZÉS GYORSASÁGI SZAKASZ RAJTJA ELŐTT	28
30.	KIZÁRÁS KÉSÉSÉRT	29
30.1.	MAXIMÁLISAN MEGENGEDETT KÉSÉS	29
30.2.	KORAI ÉRKEZÉS	29
30.3.	ÉRTESÍTÉS KIZÁRÁSRÓL.....	29
31.	GYŰJTŐÁLLOMÁS.....	29
31.1.	ELJÁRÁS A GYŰJTŐÁLLOMÁSRA TÖRTÉNŐ ÉRKEZÉSKOR.....	29
31.2.	ELJÁRÁS A GYŰJTŐÁLLOMÁSRÓL TÖRTÉNŐ INDULÁSKOR	29
GYORSASÁGI SZAKASZOK.....		29
32.	ÁLTALÁNOS RENDELKEZÉSEK.....	29
32.1.	IDŐRÖGZÍTÉS	29

32.2.	MAXIMÁLIS ÁTLAGSEBESSÉG A GYORSASÁGI SZAKASZOKON	29
32.3.	MEGFIGYELŐK.....	29
33.	GYORSASÁGI SZAKASZ RAJTJA	29
33.1.	RAJT POZÍCIÓ	29
33.2.	RAJT ELJÁRÁS.....	30
33.3.	MANUÁLIS RAJTELJÁRÁS	30
33.4.	KÉSŐI RAJT A VERSENYZŐPÁROS HIBÁJÁBÓL	30
33.5.	GYORSASÁGI SZAKASZ KÉSLELTETÉSE.....	30
33.6.	HIBÁS RAJT	30
34.	GYORSASÁGI SZAKASZ BEFEJEZŐDÉSE.....	30
34.1.	CÉL VONAL.....	30
34.2.	MEGÁLLÁSI PONT	30
35.	GYORSASÁGI SZAKASZ MEGSZAKÍTÁSA	31
36.	A VERSENYZŐK BIZTONSÁGA.....	31
36.1.	A VERSENYZŐPÁROSOK FELSZERELÉSEI	31
36.2.	SOS/OK JELEK	31
36.3.	BALESET JELENTÉSE	31
36.4.	PIROS HÁROMSZÖG	32
36.5.	A SÁRGA ZÁSZLÓK HASZNÁLATA	32
36.6.	MENTŐHELIKOPTER.....	32
36.7.	KÖVETŐ RENDSZER.....	32
37.	SZUPERSPECIÁL SZAKASZOK.....	32
37.1.	A SZUPERSPECIÁL SZAKASZ JELLEMZŐI.....	32
37.2.	SZUPERSPECIÁL SZAKASZ LEBONYOLÍTÁSA.....	33
37.3.	BIZTONSÁGI TERV	33
PARC FERMÉ	33
38.	A PARC FERMÉ SZABÁLYAI	33
38.1.	ALKALMAZÁSA	33
38.2.	A PARC FERMÉ-BE BELÉPÉSRE JOGOSULT SZEMÉLYEK.....	33
38.3.	GÉPKOCSI TOLÁSA A PARC FERMÉ-BEN	33
38.4.	JAVÍTÁSOK A PARC FERME-BEN.....	33
RAJTOK ÉS MEGISMÉTELTELT RAJTOK	33
39.	ÜNNEPÉLYES RAJT	33
40.	RAJT TERÜLET	34
40.1.	RALLYE RAJTJA.....	34
40.2.	NAPI SZAKASZ RAJTJA.....	34
41.	RAJTSORREND ÉS IDŐKÖZÖK.....	34
41.1.	RAJTSORREND MÓDOSÍTÁSÁNAK FELTÉTELEI.....	34
41.2.	VERSENYZŐK ÁTHELYEZÉSE	34
41.3.	RAJTIDŐKÖZÖK.....	34
SZERVIZ	34
42.	SZERVIZELÉS – ÁLTALÁNOS FELTÉTELEK	34
42.1.	SZERVIZTEVÉKENYSÉG VÉGREHAJTÁSA.....	34
42.2.	CSAPAT SZEMÉLYZET ÉS SZERVIZELÉSI KORLÁTOZÁSOK	34
43.	SZERVIZPARKOK	35
43.1.	SZERVIZPARK IDŐBEOSZTÁSA	35
43.2.	SZERVIZPARK JELÖLÉSE	35
43.3.	SEBESSÉG A SZERVIZPARKON BELÜL.....	35
44.	ENGEDÉLYEZETT JÁRMŰVEK A SZERVIZPARKBAN	35
44.1.	SZERVIZAUTÓK SZÁMA.....	35
44.2.	SEGÍTŐ JÁRMŰVEK.....	35
45.	A TANK KIÜRÍTÉSE ÉS/VAGY TANKOLÁS A SZERVIZPARKBAN.....	35
46.	FLEXI-SZERVIZ – 45'	36
46.1.	ÁLTALÁNOS JELLEMZŐK	36
46.2.	FLEXI-SZERVIZ LEBONYOLÍTÁSA ÉS IDŐBEOSZTÁSA.....	36

EREDMÉNYEK ÉS ADMINISZTRATÍV KÖVETELMÉNYEK A VERSENY UTÁN	36
47. A RALLYE EREDMÉNYEI	36
47.1. AZ EREDMÉNYEK MEGÁLLAPÍTÁSA	36
47.2. AZ EREDMÉNYEK KÖZZÉTÉTELE	36
47.3. HOLTVERSENY EGY BAJNOKI FUTAMON	36
47.4. KORREKT ÉS ELFOGULATLAN TÁJÉKOZTATÁS	36
48. ÓVÁSOK ÉS FELLEBEZÉSEK	36
48.1. ÓVÁS VAGY FELLEBEZÉS BENYÚJTÁSA	37
48.2. ÓVÁSI DÍJAK	37
48.3. KAUCIÓ	37
48.4. KÖLTSÉGEK	37
48.5. FELLEBEZÉSEK	37
49. JEGYZÖKÖNYVEK ÉS ZÁRÓJELENTÉS	37
50. RALLYE DÍJKIOSZTÓK	37
50.1. DOBOGÓS CEREMÓNIA	37
50.2. DÍJKIOSZTÓ	37
51. ÉVES FIA DÍJKIOSZTÓ	37
51.1. RÉSZVÉTELI KÖVETELMÉNYEK	37
51.2. TÁVOLMARADÁS	37
ÜZEMANYAG – TANKOLÁS	38
52. TANKOLÁS ÉS ELJÁRÁSOK	38
52.1. ÁLTALÁNOS RENDELKEZÉSEK	38
52.2. ELJÁRÁS	38
GUMIABRONCSOK ÉS KERÉKTÁRCSÁK	38
53. ÁLTALÁNOS RENDELKEZÉSEK	38
53.1. MEGFELELŐSÉG	38
53.2. MINTÁZOTT GUMIABRONCSOK	38
53.3. ELLENŐRZÉS	38
53.4. GUMICSERE ZÓNA	38
53.5. A GUMIABRONCS TELJES TELJESÍTMÉNYÉNEK FENNTARTÁSÁRA SZOLGÁLÓ ESZKÖZÖK	38
53.6. SZIMMETRIKUS MINTÁK	39
53.7. SZAKASZ KÉSÉSE	39
53.8. MINTÁZAT KÉZI VÁGÁSA	39
53.9. SZÖGES GUMIABRONCSOK	39
53.10. PÓTKEREKEK	39
53.11. GUMIABRONCSOK KEZELÉSE	39
53.12. KERÉKTÁRCSÁK	39
53.13. TÁVOLSÁG A KERÉKCSERÉK KÖZÖTT	39
53.14. GUMIABRONCSOK ELÉRHETŐSÉGE	39
MECHANIKAI RÉSZEGYSÉGEK	39
54. MOTOROK	39
55. KAROSSZÉRIA	39
56. AZ EGYES RÉSZEGYSÉGEKRE VONATKOZÓ KORLÁTOZÁSOK	39
56.1. TURBÓFELTÖLTŐK	39
56.2. ERŐÁTVITEL	40
57. ZAJSZINT A GYORSASÁGI SZAKASZOKON	40
2010 FIA REGIONÁLIS RALLYE BAJNOKSÁGOK SPORTSZABÁLYAI FÜGGELÉKEK	
41	
I. FÜGGELÉK	42
II. FÜGGELÉK	43
III. FÜGGELÉK	64
IV. FÜGGELÉK	73
II. MAGYARORSZÁGI RALLYE VERSENYEK ÁLTALÁNOS FELTÉTELEI	74
1. MAGYARORSZÁGI RALLYE VERSENYEK ÁLTALÁNOS FELTÉTELEI	74

1.1.	RSB MEGFIGYELŐ	76
1.2.	RSB BIZTONSÁGI MEGFIGYELŐ	76
1.3.	VERSENYZŐI ÖSSZEKÖTŐ(K).....	76
1.4.	MÉDIA FELELŐS	76
1.5.	TERMÉSZETVÉDELMI MEGBÍZOTT	76
2.	TILTOTT VERSENYEK	76
3.	RALLYE VERSENYZŐI LICENCEK KIADÁSÁNAK RENDJE 2010. ÉVRE	76
4.	ZAJSZINT	77
5.	ÓVÁS ÉS FELLEBBEZÉS.....	77
6.	A MAGYAR KÖZTÁRSASÁG RALLYE BAJNOKSÁGAIHOZ (TOVÁBBIAKBAN BAJNOKSÁGOK) TARTOZÓ VERSENYEK RENDEZÉSI FELTÉTELE.....	77
6.1.	BIZTONSÁGI ELŐÍRÁSOK.....	77
6.1.1.	KIEGÉSZÍTÉS A NEMZETKÖZI ELŐÍRÁSOKHOZ.....	77
6.2.	VERSENYEK ELŐKÉSZÍTÉSE, KIÍRÁSA	79
6.3.	ITINER	81
6.3.1.	KIEGÉSZÍTÉS AZ FIA ITINERRE VONATKOZÓ ELŐÍRÁSAIHOZ (FIA REGIONÁLIS RALLYE BAJNOKSÁGOK SZABÁLYAI II. FÜGGELÉK).....	81
6.4.	A BAJNOKSÁGOK VERSENYEI ÉS AZOK JELLEMZŐI	82
6.5.	PÁLYABEJÁRÁS.....	82
6.6.	NEVEZÉS, NEVEZÉSI ZÁRLAT.....	84
6.7.	A NEVEZÉSEK VISSZAUTASÍTÁSA.....	84
6.8.	BIZTOSÍTÁS.....	85
6.9.	HIVATALOS JELZÉSEK A JÁRMŰVEKEN	85
6.9.1.	RALLYE TÁBLÁK	85
6.9.2.	RAJTSZÁMOK.....	85
6.9.3.	REKLÁMOK VISELÉSE A VERSENYGÉPKOCSIKON.....	86
6.9.4.	SZERVIZTÁBLA	86
6.9.5.	SEGÍTŐ JÁRMŰ TÁBLA	87
6.10.	ADMINISZTRATÍV ÉS TECHNIKAI ÁTVÉTEL.....	87
6.11.	MENETLEVÉL	87
6.12.	A VERSENY RAJTJA	87
6.13.	KÜLÖNPRÓBÁK.....	88
6.13.1.	GYORSASÁGI SZAKASZ (GY)	88
6.13.2.	KÖR ÉS KÖR JELLEGŰ GYORSASÁGI (KGY)	89
6.13.3.	PROLÓG ÉS SZUPERSPECIÁL SZAKASZ (SZS).....	89
6.13.4.	SZUPER RALLYE.....	89
6.14.	PARK FERMÉ.....	90
6.15.	SZERVIZPARK.....	90
6.16.	TANKOLÓ ZÓNA.....	91
6.17.	VERSENYEK DÍJAZÁSA	91
6.18.	DÍJKIOSZTÓ.....	92
6.19.	BAJNOKSÁGOK ÉVES ÉRTÉKELÉSE.....	92
6.20.	EGYÉNI ÉRTÉKELÉS.....	92
6.21.	VERSENYEK DOKUMENTUMAI.....	92
III.	A MAGYAR KÖZTÁRSASÁG ORSZÁGOS RALLYE BAJNOKSÁGÁNAK KIÍRÁSA ÉS SZABÁLYAI.....	93
1.	ÁLTALÁNOS ELŐÍRÁSOK.....	93
2.	AZ ORB RÉSZTVEVŐI.....	93
3.	AZ ORB VERSENYEIRE NEVEZHETŐ VERSENYZŐK.....	93
4.	AZ ORB VERSENYEIN ELFOGADOTT JÁRMŰVEK.....	93
5.	AZ ORB VERSENYEK JELLEMZŐI	95
6.	NEVEZÉSI DÍJAK	96
7.	RAJTSORREND	96
8.	AZ ORB VERSENYEINEK ÉRTÉKELÉSE	96
9.	EREDMÉNYKIFÜGGESZTÉS	96

10.	AZ ORB VERSENYEINEK DÍJAZÁSA	97
11.	ABSZOLÚT ÉRTÉKELÉS	97
12.	CSOPORT ÉRTÉKELÉS	97
13.	SZUPER 1600 KUPA ÉRTÉKELÉS	97
14.	GÉPOSTÁLY ÉRTÉKELÉS	97
15.	AZ ORB ÉVES DÍJAZÁSA	98
16.	MURVA RALLYE KUPA KIÍRÁSA	98
16.1.	AZ MRK FUTAMAI.....	98
16.2.	AZ MRK FUTAMONKÉNTI ÉRTÉKELÉSE	98
16.3.	FUTAMONKÉNTI DÍJAZÁS	98
16.4.	AZ MRK ÉVES ÉRTÉKELÉSE.....	98
16.5.	AZ MRK ÉVES DÍJAZÁSA	98
17.	SUZUKI MÁRKABAJNOKSÁG KIÍRÁSA	98
17.1.	SUZUKI MÁRKABAJNOKSÁG – SUZUKI SWIFT KUPA KIÍRÁSA	98
17.1.1.	RÉSZTVEVŐK.....	98
17.1.2.	VERSENYGÉPKOCSIK	99
17.1.3.	A SUZUKI SWIFT KUPA FUTAMAI.....	99
17.1.4.	ÉRTÉKELÉS.....	99
17.1.5.	FUTAMONKÉNTI DÍJAZÁS	99
17.1.6.	SUZUKI SWIFT KUPA ÉVES ÉRTÉKELÉSE	99
17.1.7.	SUZUKI SWIFT KUPA ÉVES DÍJAZÁSA	99
17.1.8.	RÉSZVÉTELI FELTÉTELEK.....	100
18.	R CSOPORT KUPA KIÍRÁSA.....	100
18.1.	RÉSZTVEVŐK.....	100
18.2.	VERSENYGÉPKOCSIK	100
18.3.	KUPA FUTAMAI	100
18.4.	ÉRTÉKELÉS.....	100
18.5.	FUTAMONKÉNTI DÍJAZÁS	100
18.6.	KUPA ÉVES ÉRTÉKELÉSE	100
18.7.	KUPA ÉVES DÍJAZÁSA	100
19.	ORB LADA KUPA KIÍRÁSA	100
19.1.	RÉSZTVEVŐK.....	100
19.2.	VERSENYGÉPKOCSIK	100
19.3.	KUPA FUTAMAI	101
19.4.	ÉRTÉKELÉS.....	101
19.5.	FUTAMONKÉNTI DÍJAZÁS	101
19.6.	KUPA ÉVES ÉRTÉKELÉSE	101
19.7.	KUPA ÉVES DÍJAZÁSA	101
IV.	A MAGYAR KÖZTÁRSASÁG ORSZÁGOS RALLYE2 BAJNOKSÁGÁNAK KIÍRÁSA ÉS SZABÁLYAI.....	102
1.	ÁLTALÁNOS ELŐÍRÁSOK.....	102
2.	A RALLYE2 RÉSZTVEVŐI.....	102
3.	A RALLYE2 VERSENYEIRE NEVEZHETŐ VERSENYZŐK.....	102
4.	A RALLYE2 VERSENYEIN ELFOGADOTT JÁRMŰVEK.....	102
5.	AZ RALLYE2 VERSENYEK JELLEMZŐI	103
6.	NEVEZÉSI DÍJAK	103
7.	RAJTSORREND	104
8.	AZ RALLYE2 VERSENYEINEK ÉRTÉKELÉSE	104
9.	EREDMÉNYKIFÜGGESZTÉS	104
10.	AZ RALLYE2 VERSENYEINEK DÍJAZÁSA.....	104
11.	ABSZOLÚT ÉRTÉKELÉS	104
12.	CSOPORT ÉRTÉKELÉS	105
13.	GÉPOSTÁLY ÉRTÉKELÉS.....	105
14.	AZ RALLYE2 ÉVES DÍJAZÁSA.....	105
15.	MNASZ R2 LADA KUPA KIÍRÁSA	105

15.1.	RÉSZTVEVŐK.....	105
15.2.	VERSENYGÉPKOCSIK	106
15.3.	KUPA FUTAMAI	106
15.4.	ÉRTÉKELÉS.....	106
15.5.	FUTAMONKÉNTI DÍJAZÁS	106
15.6.	KUPA ÉVES ÉRTÉKELÉSE	106
15.7.	KUPA ÉVES DÍJAZÁSA	106
V.	AZ ORSZÁGOS HISTORIC RALLYE BAJNOKSÁG KIÍRÁSA ÉS SZABÁLYAI	107
1.	HISTORIC RALLYE BAJNOKSÁG KIÍRÁSA.....	107
2.	RÉSZTVEVŐK	107
3.	NEVEZHETŐ VERSENYZŐK	107
4.	ELFOGADOTT JÁRMŰVEK.....	107
5.	NEVEZÉSI DÍJ	108
6.	TECHNIKAI ELŐÍRÁSOK.....	108
6.1.	GÉPKÖNYV KIÁLLÍTÁSÁHOZ SZÜKSÉGES:	108
6.2.	BUKÓCSŐ:.....	108
6.3.	ELSŐ ÜLÉSEK:.....	108
6.4.	BIZTONSÁGI ÖV:.....	108
6.5.	BUKÓSISAK:	108
6.6.	RUHÁZAT:	109
6.7.	ÜZEMANYAGTANK:	109
6.8.	KERÉKTÁRCSA, GUMIABRONCS:.....	109
6.9.	ELSŐ SZÉLVÉDŐ:.....	109
7.	VERSENYEK LEBONYOLÍTÁSA.....	109
8.	RAJTSZÁMOK ÉS NEVEK.....	110
9.	VERSENYEK ÉRTÉKELÉSE	110
10.	FUTAMONKÉNTI DÍJAZÁS.....	111
11.	ÉVES ÉRTÉKELÉS.....	111
12.	EGYÉNI ÉRTÉKELÉS.....	112
13.	ÉVES DÍJAZÁS	112
1.	SZ. MELLÉKLET: VERSENYEREDMÉNYEK RENDSZERE.....	113
2.	SZ. MELLÉKLET: NEMZETI PRIORITÁS.....	114
3.	SZ. MELLÉKLET: ELŐJELZŐ TÁBLA	115
4.	SZ. MELLÉKLET: RENDSZÁM ÉS ADATVÉDELMI NYILATKOZAT	116
5.	SZ. MELLÉKLET: NEMZETI TECHNIKAI SZABÁLYOK	117

I. FIA REGIONÁLIS RALLYE BAJNOKSÁGOK SZABÁLYAI

ÁLTALÁNOS ALAPELVEK

1. BAJNOKSÁGOK ÁLTALÁNOS FELTÉTELEI

Az FIA szervezi az FIA Rallye Bajnokságokat (a Bajnokságok) melyek az FIA tulajdonát képezik. A "Bajnokságok" szó automatikusan magában foglalja az FIA Rallye Bajnokságokat, FIA Rallye Challenge-eket, FIA Rallye Trófeákat és FIA Rallye Kupákat. Valamennyi Bajnokság rallye-ből áll, melyeket bejegyeztek a megfelelő Bajnokság naptárába.

A Bajnokságokra az FIA Nemzetközi Sportkódex és annak mellékletei (a Kódex), valamint ezek a Rendelkezések vonatkoznak, melyek az alább felsorolt egy vagy több Bajnokság vonatkozásában alkalmazandó fejezetekből állnak:

- FIA Európai Rallye Bajnokság a vezetők részére
- FIA Európai Rallye Bajnokság a navigátorok részére
- FIA Európai Rallye Bajnokság Kelet-, Közép-, Dél-Nyugat-Európai Regionális Kupák a vezetők részére
- FIA 2WD Európai Kupa
- FIA Afrikai Rallye Bajnokság a vezetők részére
- FIA Afrikai Rallye Bajnokság a navigátorok részére
- FIA Afrikai Rallye Bajnokság Konstruktóri Kupa
- FIA Afrikai Kupa a vezetők és navigátorok részére, 2 WD, szívómotoros, max. 1600 cm³ hengerűrtartalmú gépkocsik részére
- FIA Közel-Keleti Rallye Bajnokság a vezetők részére
- FIA Közel-Keleti Rallye Bajnokság a navigátorok részére
- FIA Közel-Keleti Rallye Kupa N-csoportos vezetők részére
- FIA Junior Közel-Keleti Rallye Bajnokság a vezetők és navigátorok részére
- FIA Ázsia-Óceánia Rallye Bajnoksága a vezetők részére
- FIA Ázsia-Óceánia Rallye Bajnoksága a navigátorok részére
- FIA Ázsia-Óceánia Rallye Bajnoksága a konstruktőrök részére
- FIA Ázsia Kupa a vezetők részére
- FIA Ázsia Kupa a navigátorok részére
- FIA Ázsia-Óceánia Kupa a vezetők, navigátorok és konstruktőrök részére, N csoportos, 2 WD, szívómotoros, max. 2000 cm³ hengerűrtartalmú gépkocsik részére.
- FIA Óceánia Kupa a vezetők részére
- FIA Óceánia Kupa a navigátorok részére

1.1. ALKALMAZÁS

1.1.1. Ezen szabályok alól kivételt csak az FIA jogosult engedélyezni.

Ezen szabályok bárminemű megsértését jelentik a Felügyelőknek, akik büntetés kiszabásáról dönthetnek, a Nemzetközi Sportkódex 152. és 153. cikkelye alapján. Minden olyan esetet, amelyet jelen szabályzat nem szabályoz, a Felügyelő Testület megvizsgál és ezekben a kérdésekben egyedül ők jogosultak döntést hozni (lásd Nemzetközi Sportkódex 141. cikkely).

1.1.2. A versenyigazgató feladata a verseny előtt és teljes időtartama alatt ezen szabályok és a rendezvényre vonatkozó versenykiírás alkalmazása. Köteles minden olyan fontos eseményről tájékoztatni a felügyelőket, melyeknél ezen szabályok, vagy a rallyera vonatkozó versenykiírás alkalmazása szükséges.

1.1.3. Minden, amit ezek a szabályok kifejezetten nem engedélyeznek, tilos.

1.2. HIVATALOS NYELV

Minden, FIA Rallye Bajnokságba tartozó és kandidáló esemény hivatalos nyelve az angol és/vagy francia nyelv kell legyen. A különböző dokumentumokat, különös tekintettel a versenykiírásra és a végrehajtási utasításokra, legalább a rendező ország nyelvén és angolul kell megírni.

A szabályok értelmezésével kapcsolatos bármilyen vita esetén az angol szöveg a kötelezően érvényes.

1.3. ÉRTELMEZÉS

Amennyiben jelen szabályok értelmezésében bármilyen kétség merül fel, kizárólag az FIA illetékes erről döntést hozni.

1.4. AZ ALKALMAZÁS KEZDETE

Ezek a rendelkezések 2010. január 1-én lépnek hatályba.

2. MEGHATÁROZÁSOK

2.1. VÉGREHAJTÁSI UTASÍTÁS

Hivatalos írásos dokumentum,, melynek célja a rallye versenykiírásának módosítása, tisztázása vagy kiegészítése a II. függelékben foglaltak szerint.

2.2. KÖZLEMÉNY

Informális jellegű hivatalos írásos dokumentum, melyet a versenyigazgató vagy a Felügyelők adhatnak ki.

2.3. ELLENŐRZÉSI TERÜLET

Az első sárga előjelző tábla és az utolsó bézs színű, három átlós csíkkal ellátott tábla közötti terület az ellenőrzési terület.

2.4. VERSENYZŐPÁROS

A versenyzőpáros versenyautónként két versenyzőből áll, akiket vezető versenyzőnek és navigátornak neveznek. Egyéb rendelkezés hiányában a versenyzőpáros bármely tagja vezethet a verseny folyamán, ezért mindkettőjüknek rendelkeznie kell a tárgyévre érvényes FIA versenyzői licenccel, amely érvényes az adott versenyre. A vezető viseli a nevező felelősségét ha az utóbbi nem tartózkodik a gépkocsiban a verseny folyamán.

2.5. NAP

A rallye minden napját éjszakai parc fermé választja el egymástól. Amennyiben mindössze egy szuperspeciál szakaszt tartanak az 1. napot megelőző nap estéjén, azt az 1. nap 1. szekciójának kell tekinteni.

2.6. HATÁROZAT

A versenyigazgató vagy a Felügyelők által kiadott dokumentum, melyben egy vizsgálat, meghallgatás vagy tényfeltárás utáni megállapításukat hirdetik ki.

2.7. A VERSENY VÉGE

A verseny a hivatalos végeredmény kifüggesztésekor ér véget. A rallye, versenyzésből álló része az utolsó időellenőrzőnél ér véget.

2.8. VÁRAKOZÓHELY

A parc fermé-vel megegyező szabályok vonatkoznak rá, azonban a sajtó és a csapat személyzete a megfelelő belépők birtokában beléphet oda.

2.9. NEUTRALIZÁCIÓ

Olyan időtartam, amely alatt a rendező bármely okból megállítja a versenyzőket. Ekkor a parc fermé-vel megegyező szabályok érvényesek.

2.10. PARC FERMÉ

Olyan terület, ahol mindennemű javítás vagy külső segítség igénybevétele csak a jelen szabályok vagy a versenykiírás által kifejezetten engedélyezett esetekben lehetséges, és ahova kizárólag arra felhatalmazott hivatalos személyek léphetnek be.

2.11. TILTOTT SZERVIZ

Bármely, nem a versenyautóban szállított termék (szilárd vagy folyékony, kivéve a szervezők által biztosított ivóvizet), tartalék alkatrész, szerszám vagy berendezés használata vagy elfogadása, vagy a csapat személyzetének jelenléte a 42.2 pontban leírtak szerint.

2.12. PÁLYABEJÁRÁS

FIA prioritású vezető és/vagy navigátor jelenléte egy gyorsasági szakaszon bármilyen okból vagy, ha bármely versenyzőpáros prioritással nem rendelkező tagja szándékozik belépni a rallye területére az útvonalap kihirdetése után.

2.13. PÁLYABEJÁRÁS IDŐTERVE

A versenykiírásban megadott időbeosztás, amely szerint a versenyzőpárosok megismerkedhetnek a rallye útvonalával.

2.14. GYŰJTŐÁLLOMÁS

A rendező által kijelölt szünet, ahol a parc fermé vagy várakozóhely szabályok érvényesek, bejárata és kijárata IE állomás, részben az időterv betartása, részben a versenyben maradt gépkocsik összevonása céljából.

A szünet időtartama az egyes résztvevők esetében eltérő lehet.

2.15. RALLYE SZEKCIÓJA

A rallye-nak a rajt, az egymást követő gyűjtőállomások és a cél közötti részei

2.16. SZERVIZ

A versenyautón végzett minden munka, kivéve a 42. pont szerinti korlátozásokat.

2.17. A VERSENY KEZDETE

A verseny az adminisztratív átvétel vagy a pályabejárás napján kezdődik (attól függően melyik van előbb). A rallye, versenyzésből álló része az első időellenőrző állomásnál kezdődik.

2.18. SZUPERSPECIÁL SZAKASZ

Olyan speciális szakasz, mely a nézők számára jól belátható, és ahol egynél több versenyautó rajtolhat egyidőben. A szuperspeciál szakasz hossza 1.5 km és 5 km között kell legyen.

2.19. MENETLEVÉL

Kártya, mely az útvonalalapon megadott különböző ellenőrző pontokon regisztrált idők bejegyzésére, illetve bebélyegzésére szolgál.

HIVATALOS SZEMÉLYEK

3. HIVATALOS ÉS DELEGÁLT SZEMÉLYEK

3.1. FELÜGYELŐK

A felügyelő testület (a Felügyelők) mindig három tagból áll. A testület elnökét és egy tagját az FIA jelöli ki, akik a rendező országtól eltérő nemzetiségűek kell legyenek. A harmadik tagot a rendező ország ASN-je jelöli ki. A felügyelők és a versenyigazgató között állandó és megfelelő kommunikációs kapcsolatnak kell lennie. A verseny időtartama alatt legalább egy felügyelőnek a versenyközpont közelében kell tartózkodnia.

3.2. FIA KÜLDÖTTEK

Az FIA az alábbi küldöttek közül legalább egyet kijelöl:

3.2.1. FIA TECHNIKAI KÜLDÖTT

Az FIA technikai küldött a versenyigazgatóval működik együtt és ő lesz a technikai ellenőrök vezetője, aki minden technikai kérdésért felelős.

3.2.2. FIA MEGFIGYELŐ/K

Az FIA megfigyelő(k) a versenyt minden szempontból figyelemmel kíséri(k) és a megfelelő FIA formátumban arról jelentést tesznek.

3.3. VERSENYZŐI ÖSSZEKÖTŐK (CRO)

A CRO legfontosabb feladata, a résztvevő versenyzők szabályokkal és a verseny lebonyolításával kapcsolatos kérdéseinek tisztázása, valamint tájékoztatása. A CRO a versenyzők által könnyen felismerhető kell legyen.

ELFOGADOTT JÁRMŰVEK

4. AZ FIA BAJNOKSÁGOKON ELFOGADOTT JÁRMŰVEK

4.1. ÖSSZEFOGLALÁS

- A csoportos gépkocsik (A5, A6, A7)
- A csoportos Kit Car-ok, melyeknek korrigált hengerűrtartalma kisebb, mint 1600 cm³, amennyiben a homologizációjukat az FIA az érintett Bajnokságra alkalmasnak elfogadta
- R1, R2 és R3 csoportos gépkocsik
- N csoportos gépkocsik (N1, N2, N3, N4)
- Super 2000-es gépkocsik

4.2. R CSOPORT

Az R csoportos gépkocsik az A vagy N csoportos gépkocsiknak megfelelően vehetnek részt a versenyeken:

A/N csoport – R csoport megfelelések	
A-N csoport	R csoport
N/1 1400 ccm-ig	R1A 1400 ccm-ig
N/2 nagyobb, mint 1400ccm, de legfeljebb 1600 ccm	R1B nagyobb, mint 1400ccm, de legfeljebb 1600 ccm
A/6 nagyobb, mint 1400ccm, de legfeljebb 1600 ccm	R2B nagyobb, mint 1400ccm, de legfeljebb 1600 ccm
A/7 nagyobb, mint 1600ccm, de legfeljebb 2000 ccm	R2C nagyobb, mint 1600ccm, de legfeljebb 2000 ccm R3C nagyobb, mint 1600ccm, de legfeljebb 2000 ccm R3T legfeljebb 1600 ccm R3D legfeljebb 2000 ccm (szorzó nélkül)

4.3. KIEGÉSZÍTŐ RENDELKEZÉSEK

- Kit car-ként homologizált gépkocsik, melyek hengerűrtartalma 1400 és 1600 cm³ közötti, elfogadhatók, ha megfelelnek a J függelék "Tömeg" c. 255-6.2 cikkelyének is.
- A és N csoportban elfogadottak a 2000 cm³-nél kisebb névleges hengerűrtartalmú, kétkerék-hajtású, feltöltött dízelmotorral rendelkező gépkocsik.
- Az S1600-ként homologizált gépkocsik esetében minden büntetés nélkül használhatóak a lejárt kiterjesztések.

Lásd az egyes régiós változatánál is.

BAJNOKSÁGOK ÉS PONTOZÁS

5. A BAJNOKSÁG KÖVETELMÉNYEI

5.1. EGY VERSENY KVALIFIKÁCIÓJA FIA RALLYE BAJNOKSÁGBA

Egy kandidáló rallye csak akkor kvalifikálható a Bajnokságba, ha azt a Bajnokságba való felvételét megelőző évben már megrendezték és az FIA által kijelölt küldöttek által készített jelentések kielégítő minősítésűek voltak.

5.2. EGY BAJNOKI RALLYE FUTAM TÖRLÉSE

Ha bármely, a Bajnokságba tartozó rallye futamot törölnek, az nem szerepelhet a Bajnokságban a következő években, kivéve az FIA által is elismert vis major esetét.

5.3. JELENTÉSEK

5.3.1. Minden rallye-ről egy FIA Megfigyelő és esetleg más FIA tisztviselők jelentést készítenek, melyet az illetékes FIA Bizottság vizsgál meg.

5.3.2. Azok a rallye versenyek, melyek a megfigyelői jelentés szerint nem felelnek meg a szabályoknak vagy kifejezetten ellentétesek a megfigyelő által ellenőrzött pontokkal, nem fogadhatók el a Bajnokságba tartozó futamként a következő években.

5.4. KANDIDÁLÓ VERSENYEK

Minden, FIA Regionális Rallye Bajnokságba vagy Kupába kandidáló rallye versenynek meg kell felelnie az érintett Bajnokság sportszabályainak. Ha egy regionális verseny a világbajnokságba kandidál, azt a Regionális Bajnokság szabályai szerint kell megrendezni, és nem a Világbajnokság előírásai alapján, kivéve ha az FIA másképp dönt.

5.5. A BAJNOKSÁG PONTOZÁSA

5.5.1. PONTOZÁS

Minden bajnoki címért, minden versenyen az abszolút értékelés alapján pontokat lehet szerezni, az alábbi táblázat szerint:

1. helyezett 10 pont
2. helyezett 8 pont
3. helyezett 6 pont
4. helyezett 5 pont
5. helyezett 4 pont
6. helyezett 3 pont
7. helyezett 2 pont
8. helyezett 1 pont

5.5.2. A PONTSZERZÉS TOVÁBBI FELTÉTELEI

Az FIA Európa Rallye Kupa versenyek kivételével, ahol nem szükséges a regisztráció, csak a regisztrált vezető által vezetett gépkocsik szerezhetnek pontot az abszolút értékelés szerinti helyezésüknek megfelelően, figyelmen kívül

hagyva a nem regisztrált vezető által vezetett gépkocsik eredményeit. Regisztrált navigátorok szerezhettek pontot az abszolút értékelés szerinti helyezésüknek megfelelően, figyelmen kívül hagyva a nem regisztrált navigátorok eredményeit.

5.5.3. Ahhoz, hogy a Bajnokságban pontokat szerezhessen és díjakat kaphasson, minden vezetőknek és navigátoroknak rendelkeznie kell egyéni FIA regisztrációval.

5.5.4. Pontokat csak a regisztráció időpontja utáni versenyeken lehet szerezni.

5.5.5. CSÖKKENTETT PONTOZÁS

Amennyiben valamely a Bajnokságba vagy Kupába beleszámító rallye verseny nem fejezhető be teljes mértékben, a pontokat az elért helyezések alapján kell kiosztani: teljes értékű a pontozás, ha a (másodperc pontossággal mért) gyorsasági szakaszok tervezett hosszának több, mint 50 %-át lefutották, fél pontokat kell kiosztani, ha a gyorsasági szakaszok tervezett hosszának 25 % és 50 % közé eső részét futották le.

Nem adhatók pontok, ha a gyorsasági szakaszok tervezett hosszának kevesebb, mint 25 %-át futották le.

5.6. REGISZTRÁCIÓS DÍJAK

A 2010. 02. 28-ig az FIA-ba elküldött és befizetett regisztrációs díj 130 €. 2010. 02. 28. utáni regisztráció és fizetés esetén a regisztrációs díj 212 €. A díjakat minden vezetőknek és minden navigátoroknak be kell fizetnie, hogy regisztrált legyen.

5.7. MINIMÁLIS RÉSZVÉTELI KÖVETELMÉNYEK

5.7.1. Azoknak a versenyeknek a számát, melyeken az év végén a különböző Bajnokságok végeredményében történő értékeléshez minimálisan részt kell venniük a versenyzőknek, az egyes Bajnokságok szabályai tartalmazzák.

5.7.2. Ha a regisztrált vezető és navigátor nem vesznek részt a megkövetelt minimális számú versenyen és/vagy a régióban rendezett minimális számú rallyen, a megfelelő alkalmazandó, és/vagy az azokba nevezett rendezvények egyikén, ki kell őket zárni az érintett Bajnokság végeredményéből. Ebben az esetben a pontok nem oszthatók el a Bajnokságban továbbra is résztvevők között.

A fenti minimális részvételi követelmények nem teljesítése esetén a regisztráció után szankciókat eredményezhet a vonatkozó licencet kibocsátó ASN részéről, tekintettel a részvétel elmaradásának körülményeire. Az FIA további szankciókat alkalmazhat a regisztrált versenyzőkkel, vezetőkkel és navigátorokkal szemben, akik nem teljesítik a minimális részvételi követelményeket.

5.8. AZ EREDMÉNYEK SZÁMA A BAJNOKSÁG VÉGSŐ ÉRTÉKELÉSÉBEN

Az eredményeket az egyes régiókban megkövetelt kritériumok figyelembevételével határozzák meg. A legmagasabb összeadott pontszámot elérő vezetőt és a navigátort kell az adott régió bajnokának kihirdetni.

6. HOLTVERSENY A BAJNOKSÁGBAN

6.1. VEZETŐK ÉS NAVIGÁTOROK

Egy Bajnokság végeredményének meghatározásakor az azonos pontszámot elért versenyzők és navigátorok között a holtverseny eldöntése az alábbi szabályok szerint történik:

6.1.1. Az összesített pontjaikat kitevő versenyek abszolút értékelésében elért több első, második, harmadik, stb. helyezés a döntő;

6.1.2. Az összes olyan versenyen, ahol valamennyi érintett versenyző és navigátor részt vett, az abszolút értékelésben elért több jobb helyezés a döntő, egy 7.

helyezés többet ér, mint akárhány 8. hely, egy 8. helyezés többet ér, mint akárhány 9. helyezés és így tovább.

- 6.1.3.** További holtverseny esetén az FIA dönti el a versenyzők és navigátorok között fennálló holtversenyt az általa megfelelőnek ítélt bármilyen elgondolás alapján.

6.2. KONSTRUKTŐRÖK

Az azonos pontot szerzett konstruktőrök között a holtverseny eldöntése az alábbi szabályok szerint történik:

- 6.2.1.** A konstruktőrök összesített pontjait kitevő versenyek eredménye alapján a több jobb helyezés a döntő, versenyenként kizárólag a legmagasabb elért eredményt figyelembe véve konstruktőrönként.
- 6.2.2.** Az elért 9., 10. stb. helyezések alapján, ahol egy 9. helyezés többet ér, mint akárhány 10. helyezés és így tovább.
- 6.2.3.** További holtverseny esetén az FIA dönti el a konstruktőrök között fennálló holtversenyt az általa megfelelőnek ítélt bármilyen elgondolás alapján.

7. KIEMELT VERSENYZŐK KÖVETELMÉNYEI

7.1. FIA A PRIORITÁSÚ VERSENYZŐK

- 7.1.1.** Azok a vezetők, akik megnyerték az FIA Rallye Világbajnokságot az előző évek valamelyikében.
- 7.1.2.** Azok a vezetők, akik az első három hely valamelyikén végeztek valamely, a Világbajnokság futamaiba tartozó rallye versenyen az előző vagy az aktuális évben.
- 7.1.3.** Azok a vezetők, akik megnyerték az FIA Junior Rallye Világbajnokságot vagy a Production car Világbajnokságot az előző évben.
- 7.1.4.** Azok a vezetők, akik megnyerték az Európai, Afrikai, Közel-Keleti vagy Ázsiai-Óceániai Bajnokságot az előző évben.

7.2. FIA B PRIORITÁSÚ VERSENYZŐK

- 7.2.1.** Azok a vezetők, akik szerepeltek az A prioritási listán az előző egy vagy két évben és elvesztették ezt a jogosultságukat (mely 2 évig érvényes).
- 7.2.2.** Azok a vezetők, akik 2. vagy 3. helyezést értek el az Európai, Afrikai, Közel-Keleti vagy Ázsiai-Óceániai Bajnokságokon az előző évben.
- 7.2.3.** Azok a vezetők, akik a 4., 5. vagy 6. hely valamelyikén végeztek valamely, a vezetők FIA Rallye Világbajnoksága futamaiba tartozó rallye versenyen az előző évben.
- 7.2.4.** Azok a vezetők, akik csoportgyőzelmet arattak, de nem végeztek az első helyen az abszolút értékelésben valamely, a vezetők FIA Rallye Világbajnoksága futamaiba tartozó rallye versenyen az előző évben.
- 7.2.5.** A felügyelők módosíthatják egy A vagy B prioritású vezető besorolását, ha olyan gépkocsival indul, amely a felügyelők véleménye szerint nem jogosítja fel arra, hogy élvezze a prioritásából származó előnyöket a kezdő rajtsorrendben.

8. A RENDEZVÉNY JELLEMZŐI

8.1. IDŐTARTAM

- 8.1.1.** Egy nap maximálisan tervezett időtartama nem haladhatja meg egyetlen versenyzőpárosnál sem a 18 órás vezetési időtartamot. Maximum 3 óras gyűjtő idő adható hozzá ehhez az időtartamhoz.
- 8.1.2.** Hat óránál rövidebb időtartamú napok esetén a szünet időtartama legalább a nap időtartamával egyenlő. Olyan napok esetében, amelyekben ez az időtartam 6, vagy ennél több óra, a szünet időtartama minimálisan 6 óra.

8.2. SEBESSÉGKORLÁTOZÁSOK ETAPOKON

Az etapokon az átlagsebességet a rendezők megítélésére bízzák, de mindenkor összhangban kell lenni a rallye eseményt rendező ország törvényes rendelkezéseivel. Ezt a sebességet az itinerben meg kell adni.

8.3. ÁLTALÁNOS JELLEMZŐK

A rallye során használt gyorsasági szakaszok alkalmasságáért kizárólag a rendező felel, akinek kerülnie kell az olyan utak használatát, melyek nem felelnek meg az FIA előírásainak és/vagy ajánlásainak. A gyorsasági szakaszok kiválasztásánál a biztonság a legfontosabb szempont. A rallye útvonalának kijelölésekor el kell kerülni az olyan utakat, melyeken nagy a nézők által okozott forgalom.

STANDARD DOKUMENTUMOK ÉS IDŐTERVEK

9. ÁLTALÁNOS RENDELKEZÉSEK

9.1. STANDARD FIA DOKUMENTUMOK

Az alábbi dokumentumok formátumának meg kell felelniük a II. függelék előírásainak:

- Versenykiírás
- Menetlevél
- Itiner
- Nevezési lap

Az alábbi dokumentumok formátumának meg kell felelniük a II. függelékben foglaltaknak, vagy a vonatkozó Bajnokság változatában meghatározott követelményeket kell követniük:

- Rallye Guide
- Útvonallap
- Rajtlista és eredmények

9.2. A BAJNOKSÁG EMBLÉMÁJA

A verseny nevének és logójának, valamint a bajnokság FIA logójának meg kell jelennie a verseny minden hivatalos dokumentumán. A verseny logóját a bal oldalon, az FIA logóját pedig a jobb oldalon kell elhelyezni.

10. VERSENYKIÍRÁSOK

10.1. HATÁRIDŐ

10.1.1.A versenykiírás tervezetét két példányban (vagy elektronikus levélben) el kell juttatni az FIA-nak, legalább 3 hónappal a verseny 1. napja előtt.

10.1.2.A versenykiírás tervezetének beérkezése utáni négy héten belül az FIA tájékoztatja a rendezőt a szükséges módosításokról, és kiadja a jóváhagyást annak közzétételére.

10.1.3.A versenykiírást A5-ös formátumban kell kinyomtatni, és meg kell jelennie a rallye hivatalos weboldalán, legalább egy hónappal a hivatalos nevezési zárlat előtt.

10.1.4.A végleges versenykiírás két példányát a közzétételkor meg kell küldeni az FIA-nak.

10.2. VERSENYKIÍRÁSOK MÓDOSÍTÁSA – VÉGREHAJTÁSI UTASÍTÁSOK

10.2.1.Végrehajtási utasítást adhat ki:

- A rendező, a gépátvétel kezdetéig. A végrehajtási utasításokat az FIA-nak jóváhagyásra be kell nyújtani, kivéve az útvonallap vagy a pályabejárás időtervének módosítását.

- A verseny Felügyelő Testülete a verseny tartama alatt, kivéve az útvonal állapot módosítását, melyet a versenyigazgató adhat ki.
- 10.2.2.** A végrehajtási utasításokat sárga papírra kell nyomtatni és ki kell függeszteni a hivatalos hirdetőtáblá(ko)n. Ezen túlmenően, azokat elektronikusan is közzé lehet tenni.
- 10.2.3.** A végrehajtási utasításokat sorszámmal és dátummal kell ellátni. A nevezőknek (vagy a versenyzőpáros tagjainak) a végrehajtási utasítások átvételét aláírásukkal igazolniuk kell, kivéve, ha ez a verseny folyamán fizikailag nem lehetséges.

11. ITINER

Minden versenyzőpáros egy itinert kap kézhez, mely tartalmazza a kötelező útvonal állapotot. Ezen útvonal állapot és az útirányt jelző itinér jeleket, követni kell. Bármely eltérést jelentenek a Felügyelőknek.

12. MENETLEVÉL

12.1. FORMÁTUM

Külön menetlevéltömböt kell kiadni az egyes napok valamennyi szekciójára. Ahol alkalmazható, gondoskodni kell bélyegzőkről, vagy aláírásokról az áthaladás ellenőrző állomásokon.

12.2. BEJEGYZÉSEK A MENETLEVÉLEN

Kizárólag a megfelelő sportbíró jogosult bejegyzéseket tenni a menetlevélre, kivéve a "nevező számára fenntartott" részeket.

12.3. BEJEGYZÉS HIÁNYA

Bármely ellenőrző állomás pecsétjének vagy bejegyzésének hiánya, vagy időbejegyzés hiánya bármely időellenőrző állomáson, vagy a menetlevél le nem adása bármely állomáson, a versenyigazgató általi kizárást eredményez a szekció végén.

12.4. ELŐÍRT MENETIDŐK

A két egymást követő időellenőrző állomás közötti szakasz megtételéhez szükséges előírt menetidőt fel kell tüntetni a menetlevélen.

12.5. IDŐRÖGZÍTÉS

Az órákat és percekét mindig az alábbiak szerint kell feltüntetni: 00.01 - 24.00, csak az eltelt percek számítanak. A rallye teljes időtartama alatt a hivatalos idő a versenykiírásban meghatározott idő.

12.6. FELELŐSSÉG

Minden versenyzőpáros felelős a:

- Menetleveléért.
- A menetlevelek leadásáért, bemutatásáért az ellenőrző állomásokon és a bejegyzések pontosságáért.
- A menetlevelén minden bejegyzésért.

Ezért a versenyzőpáros feladata a menetlevél időben történő kezeltetése a sportbírókkal és az időbejegyzés ellenőrzése.

12.7. ELTÉRÉSEK

Bármely, a versenyzőpáros menetlevelén és a verseny egyéb hivatalos dokumentumain lévő időbejegyzés közötti eltérést a Versenyigazgató vizsgál meg.

12.8. ELEKTRONIKUS MENETLEVÉL

Egy rendező javasolhatja az FIA-nak elektronikus menetlevél használatát az írott rendszer helyett. Az ilyen rendszert használatának megkezdése előtt az FIA-nak jóvá kell hagynia.

13. FIA JÓVÁHAGYÁS KIADÁSA

A jóváhagyás kiadása előtt az FIA a 10. pontban leírtak szerint kiértékeli a versenykiírást.

BIZTOSÍTÁS

14. BIZTOSÍTÁSI FEDEZET

14.1. A BIZTOSÍTÁSI FEDEZET LEÍRÁSA

A versenykiírásnak pontosan részletezni kell a rendezők által megkötött biztosítás fedezeti feltételeit. A biztosítási kötvénynek tartalmaznia kell a nevezők, FIA és a verseny hivatalos tisztségviselőinek megnevezését (azon kockázatok és értékhatárok leírását, amelyekre a fedezet kiterjed).

14.2. FELELŐSSÉGBIZTOSÍTÁSI FEDEZET

14.2.1. A nevezési díjnak tartalmaznia kell a biztosítási díjat, melynek garantálni kell a nevező részére a harmadik személyekkel szembeni felelősség megfelelő fedezetét (általános felelősségbiztosítás).

14.2.2. A felelősségbiztosítás bármely más, valamely versenyző vagy a versenyen résztvevő természetes vagy jogi személy által kötött személyes balesetbiztosítás mellett, arra vonatkozó kötelezettség nélkül érvényes.

14.2.3. A felelősségbiztosítás legalább a shakedown kezdetétől érvényes kell legyen, majd pedig a rallye útvonalapja alapján közlekedőkre kell érvényesnek lennie az 1. nap rajtjától a verseny végéig, vagy a kiesés, illetve kizárás pillanatáig. A kiesett, majd a következő napon újra rajtoló gépkocsik nem tekintendők véglegesen kiesettnek.

14.3. FEDEZET KIZÁRÁSA

A szerviz gépkocsikra és a pályabejárásra használt gépkocsikra még akkor sem vonatkozik a rallye biztosítási szerződése, ha a rendező által kiadott megkülönböztető táblát viselnek.

GÉPKOCSI AZONOSÍTÁS

15. RAJTSZÁMOK ÉS HIRDETÉS

15.1. ÁLTALÁNOS RENDELKEZÉSEK

15.1.1. A rendezőnek valamennyi versenyzőpárost azonosító számmal kell ellátnia, melyeket a gépátvételt megelőzően a meghatározott módon kell a gépkocsikon elhelyezni:

15.1.2. Ezen azonosítón belüli bármilyen hirdetés kötelező, és nem utasítható vissza a nevezők/résztvevők részéről.

15.2. AJTÓ PANELEK

15.2.1.2 db rajtszám panel az első ajtókra, melyek 67 cm szélesek, 17 cm magasak, az 1 cm-es fehér kerettel együtt. Minden panelnek tartalmaznia kell egy matt fekete rajtszám mezőt, melynek minden esetben a panel elején kell lenni. A számjegyeknek fluoreszkáló citromsárgának (PMS 803), 14 cm magasnak, 2 cm vonalvastagságúnak kell lenniük. Ezen tábla fennmaradó része a rendező részére van fenntartva.

15.2.2. Minden rajtszám panelt vízszintesen, az első ajtó első éléhez igazítva kell elhelyezni, hogy a rajtszám elöl legyen. A rajtszám panel teteje 7-10 cm-re lehet az ablak aljától.

15.2.3. A rajtszámpanel 10 cm-es körzetében a gépkocsi saját színösszeállításán kívül semmilyen jelölés nem helyezhető el.

15.3. HÁTSÓ ABLAK

1 db hátsó ablak panel, mely maximum 30 cm széles, 10 cm magas melyet a hátsó ablak tetejére középen, bal, vagy jobb oldalon kell elhelyezni a versenykiírásban előírtak szerint. Egy mellette található 15 cm²-es résznek kell tartalmaznia egy fluoreszkáló narancssárga (PMS 804) színű, 14 cm magas átlátszó háttéren lévő rajtszámot. Ez a rajtszám lehet fényvisszaverő hatású, és jól láthatónak kell lennie szemmagasságból.

15.4. OLDALABLAKOK

2 db szám a hátsó oldalablakokra, melyek 25 cm magasak, legalább 25 mm vonalvastagságúak fluoreszkáló narancssárgák (PMS 804) és lehetnek fényvisszaverő hatásúak. Ezeket a számokat a hátsó oldalablakra kell elhelyezni, a vezető nevének közelében.

15.5. TETŐ PANEL

15.5.1. 1 db tető panel, mely 50 cm széles, 52 cm magas, az autó tetejére kell helyezni úgy, hogy a felső része az autó orra felé mutasson. A matt fekete rajtszám 5 cm vonalvastagságú, 28 cm magas, egy 50 cm széles és 38 cm magas matt fehér háttéren.

15.5.2. A rendezői reklámnak bele kell férnie egy ugyan ilyen széles (50 cm) és 14 cm magas (vagy 2 x 7 cm magas) területbe, mely a rajtszám felett és/vagy alatt helyezkedik el.

15.6. ELSŐ TÁBLA

Egy 43 cm széles, 21,5 cm magas téglalapba illő táblával, mely magában foglalja legalább a rajtszámot és a rally teljes nevét.

15.7. A REKLÁMOK KORLÁTOZÁSA

15.7.1. A nevezők bármilyen reklámot és hirdetést elhelyezhetnek a gépkocsijukon feltéve, hogy:

- azokat a nemzeti törvények és az FIA szabályok megengedik
- nem megbotránkoztató tartalmúak
- nem politikai, vagy vallási természetűek
- nem sértik a 15.2.3 pontban foglaltakat
- nem akadályozzák a versenyzőpárost a szabad kilátásban.

15.7.2. A kötelező rendezői reklám szövegét világosan közölni kell a versenykiírásban, vagy hivatalos végrehajtási utasításban a rallye nevezési zárata előtt.

15.8. OPCIONÁLIS RENDEZŐI REKLÁM

15.8.1. A rendező megkövetelheti a nevezőktől opcionális reklámok viselését. Ha a nevező ezt visszautasítja, a nevezési díj legfeljebb a kétszeresére emelhető. Az emelés mértéke nem haladhatja meg a 2,000 €-t.

15.8.2. Nem szabható ki pénzbüntetés az olyan opcionális hirdetések nevezők által történő visszautasítása esetén, amelyek autómárkát, gumiabroncsot, üzem-, vagy kenőanyagot reklámoznak.

15.8.3. Az opcionális rendezői hirdetéseket elfogadó nevezőnek, a hirdetésekre a versenykiírás függelékében megadott helyeket fenn kell tartani a gépkocsiján.

16. VEZETŐK ÉS NAVIGÁTOROK NEVE

16.1. HÁTSÓ OLDALABLAKOK

A vezető vezetéknevének meg kell jelenni az autó hátsó oldalablakain annak az országnak a nemzeti zászlajával együtt, amelynek ASN-jétől a licencét kapta, mindkét oldalon, a rajtszámhoz igazodva. A vezető vezetéknevét az alábbiak szerint kell feltüntetni:

- Helvetica betűtípus: a név első betűje nagy, a többi kisbetűvel.
- Fehér színű, átlátszó háttéren.
- 10 cm magas, 1,5 cm vonalvastagsággal

Üvegtörés esetén a vezető neve feltüntetésének elmulasztásáért nem szabnak ki büntetést.

16.2. ELSŐ SÁRVÉDŐK

A 16.1 pontban megadottakon túl a vezető és a navigátor nevének meg kell jelennie az autó sárvédőin is, annak az országnak a nemzeti zászlajával együtt, amelynek ASN-jétől a licencüket kapták.

AJTÓPANELEK ÉS RAJTSZÁMOK

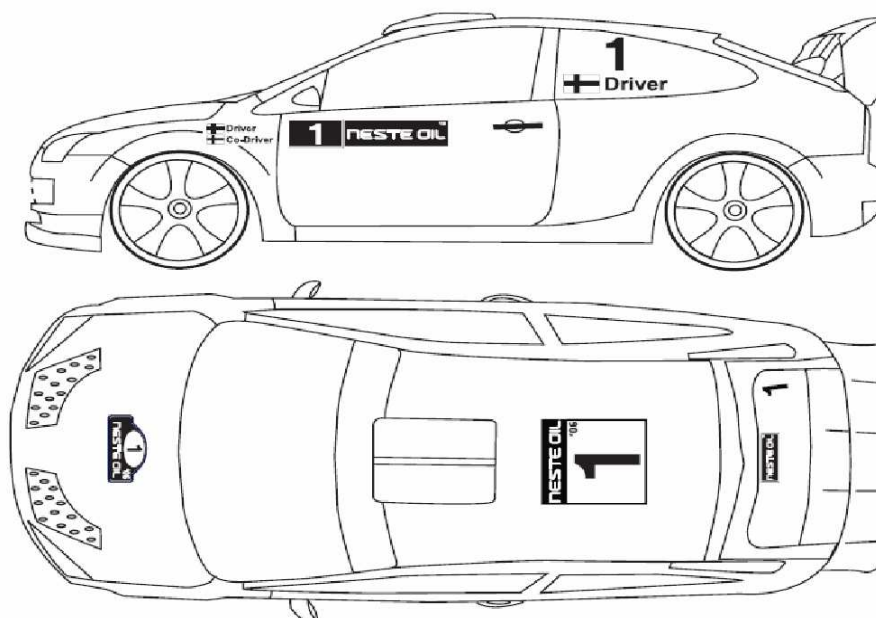

KÖZLEKEDÉS

17. MAGATARTÁS

17.1. ÁLTALÁNOS SZABÁLYOK

17.1.1. A versenyzőpárosoknak minden körülmények között sportszerű viselkedést kell tanúsítaniuk.

17.1.2. A versenygépkocsit csak akkor lehet vontatni, szállítani vagy tolni, ha az a versenyautó pályára visszahelyezése vagy az útvonal szabaddá tétele érdekében történik.

17.1.3. Helyben megfordulás csak akkor végezhető, ha azt a rallye versenykiírása megengedi.

17.1.4. A versenyzőpárosoknak mindig a gyorsasági szakasz menetirányában kell közlekedniük (kizárólagosan kivéve a megfordulás esetét) a versenyigazgató általi kizárás terhe mellett.

17.2. A PÁLYABEJÁRÁS ALATT

17.2.1. Hangsúlyozzuk, hogy a pályabejárás nem edzés. Az adott országban érvényes közlekedési szabályokat szigorúan be kell tartani, ügyelve a többi közlekedő biztonságára és jogainak tiszteletben tartására.

17.2.2. A pályabejárás alatti gyorsajtás esetén a versenyigazgató büntetést szab ki, a versenykiírásban részletezettek szerint. Ennek a büntetésnek a nagyságát a rendőrség által kiszabott esetleges büntetés nem befolyásolja.

17.2.3. A pályabejárás alatt elkövetett egyéb szabálysértések vagy jelentős mértékű gyorsajtás jelenthető a Felügyelőknek.

17.3. KÖZLEKEDÉSI SZABÁLYOK

17.3.1. A versenyzők a rallye teljes időtartama alatt kötelesek a nemzeti közlekedési szabályokat betartani. A szabálysértéseket jelentik a Felügyelőknek.

17.3.2. Amennyiben a rallye-n résztvevő versenyzőpáros közlekedési szabálysértést követ el, a szabálysértést megállapító rendőrségnek vagy más hatóságnak értesítenie kell arról az elkövetőt, hasonlóan a közlekedés egyéb résztvevőjéhez.

17.3.3. Amennyiben a rendőrség úgy dönt, hogy nem állítja meg a közlekedési szabálysértést elkövető versenyzőt, követeléssel élhet a kiírásban foglalt büntetések foganatosítására az alábbi feltételek mellett:

- a szabálysértés bejelentése hivatalos úton, írásban érkezik az adott nap végi eredménylista kifüggesztése előtt
- az adatok kellő részletességgel és minden kétséget kizáróan bizonyítják az elkövető versenyző személyét, valamint rögzítik a helyszínt és időpontot
- a megállapított tények nem adnak lehetőséget különböző értelmezésekre.

17.3.4. A rallye alatti első gyorsajtás esetén a versenyigazgató büntetést szabhat ki, a versenykiírásban részletezettek szerint. A büntetés nagyságát a rendőrség által kiszabott esetleges büntetés nem befolyásolja.

17.3.5. A második szabálysértésnél: 5 perc időbüntetés

17.3.6. A harmadik szabálysértésnél: kizárás a Felügyelők által.

NEVEZÉSEK

18. NEVEZÉSI ELJÁRÁS

18.1. NEVEZÉSEK SZÁMA

A nevezők maximális számát a versenykiírásban közlik.

18.2. NEVEZÉSI LAPOK BEADÁSA

Minden FIA versenyzői licenccel rendelkezőnek, aki részt kíván venni a versenyen, el kell küldenie a pontos nevezési díjat és a kitöltött nevezési lapot a rallye titkárságára a versenykiírásban megadott nevezési határidő lejárta előtt. A navigátor adatait a versenykiírásban megadott későbbi időpontig van lehetőség megküldeni.

A nevezések faxon vagy e-mailben is elküldhetők, de ezekben az esetekben az eredeti nevezési lapnak meg kell érkezni a rendezőhöz legkésőbb hét nappal a nevezési zárlat után.

18.3. NEVEZÉSI LAP MÓDOSÍTÁSA

A nevezőknek jogában áll a nevezési lapon megadott versenygépkocsit a gépátvétel időpontjáig egy másik versenygépkocsira cserélni, amennyiben a csere

gépkocsi az eredetileg nevezett gépkocsival azonos csoportba és géposztályba tartozik.

18.4. ASN ENGEDÉLYEZÉS

Külföldi nevezőknek, vezetőknek és navigátoroknak a Nemzetközi Sportkódex 70. pontjának megfelelő rajtengedéllyel kell rendelkezni.

18.5. NEVEZŐ ÉS/VAGY VERSENYZŐ(K) CSERÉJE

A nevező a nevezések lezárásáig módosítható.

A nevezési zárlat után a versenyzőpáros egyik tagja az alábbiak egyetértésével cserélhető:

- az adminisztratív átvétel kezdetéig a rendező hozzájárulásával,
- az adminisztratív átvétel kezdete és a rajthoz engedélyezett gépkocsik listájának közzététele között a verseny Felügyelő Testületének jóváhagyásával.

Kizárólag az FIA adhat felhatalmazást mindkét versenyző vagy a nevező cseréjére (amennyiben a nevező azonos a cserélt versenyzővel).

18.6. A NEVEZŐK ÉS A VERSENYZŐK KÖTELEZETTSÉGEI

A nevezési lap aláírásával a nevezők és a versenyzők alávetik magukat az FIA Nemzetközi Sportkódexben és annak mellékleteiben, a jelen előírásokban és a rallye versenykiírásában megszabott előírásoknak.

19. NEVEZÉSI ZÁRLAT

19.1. NEVEZÉSI ZÁRLAT BETARTÁSA

Az egyes események nevezési zárlatainak időpontjait be kell tartani, tekintet nélkül a Bajnokság regisztrációs határidejére.

19.2. NEVEZÉSI ZÁRLAT

A nevezési zárlat legkésőbb 12 nappal a verseny 1. napja előtt lehet. A nevezési listát, beleértve a versenyzők rajtsorrendjét, legkésőbb 8 nappal a verseny rajtja előtt nyilvánosságra kell hozni, és meg kell küldeni az FIA-nak.

20. NEVEZÉSI DÍJAK

20.1. NEVEZÉSI DÍJAK KÖZZÉTÉTELE

A nevezési díjakat a versenykiírásban meg kell adni.

20.2. NEVEZÉSI LAP ELFOGADÁSA

A rendező csak abban az esetben tekinti érvényesnek a nevezést, ha a teljes egyéni nevezési díjat egyidejűleg befizették, vagy a nevező ASN-je által kiállított befizetést igazoló szelvény a nevezési laphoz mellékelve van.

20.3. NEVEZÉSI DÍJAK VISSZATÉRÍTÉSE

A nevezési díjak teljes egészében visszafizetendők, amennyiben:

- a nevezést a rendező visszautasítja.
- a versenyt nem rendezik meg.

20.4. NEVEZÉSI DÍJAK RÉSZLEGES VISSZATÉRÍTÉSE

A nevezési díj részben is visszatéríthető a versenykiírásában megadott feltételek szerint.

OSZTÁLYOK

21. OSZTÁLYOK

21.1. OSZTÁLYBASOROLÁS MÓDOSÍTÁSA

Amennyiben a technikai gépátvétel során egy gépkocsiról megállapítást nyer, hogy az nem felel meg annak a géposztálynak és/vagy csoportnak, amelybe beneveztek,

a technikai felügyelő javaslata alapján a Felügyelők azt a megfelelő csoportba és/vagy géposztályba átsorolhatják.

21.2. OSZTÁLYOK

Amennyiben egy géposztályban az indulók száma nem éri el az ötöt, az osztályban indulókat a következő, egy szinttel magasabb osztályban kell indítani.

PÁLYABEJÁRÁS

22. PÁLYABEJÁRÁS

22.1. PÁLYABEJÁRÓ GÉPKOCSIK

ÁLTALÁNOS KÖVETELMÉNYEK

- A gépkocsi egyszínű kell legyen, reklámok, matricák, stb. nélkül.
- Alsó védőlemez engedélyezett (az N csoport szabályai szerint).
- Két kiegészítő, középra homologizált fényszóró engedélyezett.
- A versenyzőpáros használhat "egyszerű" interkommunikációs rendszert (sisak nélkül).
- Fedélzeti navigációs rendszer használható.

Az alábbi meghatározásoknak megfelelő autók használhatók:

22.1.1. UTCAI (STANDARD) GÉPKOCSIK

Teljesen módosítatlan, széria gépkocsik, ahogyan azokat a nagyközönség megvásárolhatja.

22.1.2. SZÉRIA GÉPKOCSIK

- A motor széria motor legyen (N csoport szabályai szerint).
- A sebességváltó szériagyártású legyen (N csoport szabályai szerint).
- A kipufogórendszer szériagyártású, melynek maximális zajszintje az adott ország megengedett tűrészatárán belül van.
- A felfüggesztések meg kell feleljenek az N csoport előírásainak.
- A J függelék 253-8.1.–8.3. cikkelyének megfelelő acél biztonsági bukócső engedélyezett.
- A gépkocsi belsejével azonos színű kagylóülés engedélyezett.
- A felnik tetszőlegesek a J függelék N csoportra vonatkozó szabályai szerint.

22.2. PÁLYABEJÁRÓ GÉPKOCSIK GUMIJAI

Pályabejárásra használt gumiabroncsok az alábbiak lehetnek:

- a) Közútra homologizált széria gyártású aszfalt gumiabroncsok.
- b) Tetszőleges, közútra homologizált murva gumiabroncsok, kivéve ha a versenykiírás másképp nem rendelkezik.

22.3. A PÁLYABEJÁRÁS IDŐTARTAMA ÉS KORLÁTOZÁSAI

A pályabejárást a rendező által megadott időbeosztás szerint kell végrehajtani. A pályabejáráson való részvétel nem kötelező. A pályán való végighaladás vezetőnként két alkalommal engedélyezett minden gyorsasági szakaszon vagy, amennyiben alkalmazandó, szekciónként (a versenyben két alkalommal szereplő gyorsasági szakaszok egy gyorsasági szakasznak tekintendők). A rendelkezések bármilyen megszegését a Felügyelők felé jelenteni kell.

GÉPÁTVÉTEL

23. A VERSENY RAJTJA ELŐTT

23.1. ÁLTALÁNOS ELŐÍRÁSOK

23.1.1. A versenyautókat a csapat megbízott képviselője is viheti a technikai átvételre, kivéve ha a versenykiírásban a 23.2 pont szerint van megadva.

23.1.2.A technikai átvételen a nevezőknek be kell mutatniuk a használni kívánt ruházatuk minden részét, a sisakkal és a HANS-al együtt. Az L függelék III fejezetében foglaltak betartása ellenőrzésre kerül.

23.1.3.A gépátvételen a versenyzőpáros be kell mutassa gépkocsija teljes, hivatalos homologizációs lapját.

23.1.4.A technikai ellenőrök kérhetik a gépkocsi azonosítását. Az alváz és a motorblokk megjelölhető.

23.1.5.A technikai átvétel után, ha egy autóról bebizonyosodik, hogy nem felel meg a technikai/biztonsági szabályoknak, a Felügyelők szabhatnak egy határidőt, ami előtt az autót megfelelő állapotba kell hozni, vagy nem rajtolhat el.

23.2. VERSENYZŐK ÉS VERSENYAUTÓK BEMUTATÁSA

A rendező tervezheti úgy a technikai átvételt, hogy az a versenyzők és versenyautóik bemutatását szolgáló alkalom legyen a publikum részére. Ebben az esetben a versenyzőpárosoknak meg kell jelenniük az átvételen a versenykiírásban megadott időterv szerint.

24. A VERSENY KÖZBEN

24.1. KIEGÉSZÍTŐ ELLENŐRZÉSEK

A biztonsági elemek ellenőrzése, beleértve a ruházatot, valamint a gépkocsit bármikor megtörténhet a rajt után.

24.2. A VERSENYZŐPÁROSOK FELELŐSSÉGE

24.2.1.A nevező felelős azért, hogy az általa benevezett gépkocsi a rallye alatt megfeleljen a technikai szabályoknak.

24.2.2.Amennyiben a versenygépkocsin azonosító jelzéseket alkalmaznak (lásd 23.1.4 és 56. pontok), a versenyzők felelősek azért, hogy ezen jelzések a verseny végéig sértetlenek maradjanak. Ezen jelzések hiányát jelentik a Felügyelőknek.

24.2.3.Ugyancsak a versenyzőpáros felelős azért, hogy a gépkocsinak az ellenőrzés során érintett bármely részét szabályosan szereljék vissza.

24.2.4.Minden felfedezett csalást, különös tekintettel az olyan azonosító jelzésekre, melyeket meghamisítottak, de eredetiként mutatnak be, jelentenek a Felügyelőknek.

25. VÉGELLENŐRZÉS

25.1. BEFEJEZŐ PARC FERMÉ

A verseny végén a célba érkezés után minden gépkocsit a cél után kijelölt park fermé-be kell beállítani addig, amíg a Felügyelők utasítására azt meg nem lehet nyitni.

25.2. A GÉPKOCSIK KIVÁLASZTÁSA

A Felügyelők jogában áll a verseny után saját döntésük, óvás, vagy a versenyigazgató javaslata alapján technikai ellenőrzés alá vonni bármely gépkocsit, a gépkocsi megbontását is beleértve.

25.3. A VÉGELLENŐRZÉSRE RENDELKEZÉSRE ÁLLÓ IDŐ

A gépkocsiknak a versenykiírásban megadottak szerinti megjelenése a végellenőrzésen és az ideiglenes végeredmény kiadása közötti időköz nem lehet kevesebb két óránál.

SHAKEDOWN

26. SHAKEDOWN

26.1. SHAKEDOWN LEBONYOLÍTÁSA

A shakedown megrendezhető a rallye szuperspeciál szakaszán, vagy az útvonallapban szereplő gyorsasági szakaszán.

26.2. NYILATKOZAT

Bármely személy, aki a shakedown alatt a gépkocsiban tartózkodik és nincs benevezve a rallyera, alá kell írja a rendező által biztosított jogi nyilatkozatot.

26.3. MEGHIBÁSODÁS A SHAKEDOWN ALATT

Azon versenyzők is kötelesek részt venni az ünnepélyes rajtceremónián a 39. pontban leírtak szerint, akinek a gépkocsija meghibásodik a shakedown alatt.

ELLENŐRZŐ ÁLLOMÁSOK

27. ELLENŐRZŐ ÁLLOMÁSOK – ÁLTALÁNOS KÖVETELMÉNYEK

27.1. ELLENŐRZŐ ÁLLOMÁSOK JELZÉSEI

Minden ellenőrző állomás, tehát az áthaladás és időellenőrző állomások, a gyorsasági szakasz rajtja és célja, illetve gyűjtő és neutralizáló állomások az FIA által jóváhagyott szabvány táblákkal kell legyenek jelölve, melyek megfelelnek az I. függelékben megadott ábráknak és távolságoknak.

27.2. VÉDŐKORLÁTOK

Az ellenőrző állomás előtt és mögött, az út mindkét oldalán egy legalább 5-5 méteres területen korlátokkal kell biztosítani az állomás zavartalan munkáját.

27.3. MEGÁLLÁSI IDŐ AZ ELLENŐRZÉSI TERÜLETEN

Az ellenőrző állomások területén a menetlevél kezeléséhez szükséges időn túl tartózkodni tilos.

27.4. MŰKÖDŐKÉPESSÉG

27.4.1. Az ellenőrző állomásoknak az első versenygépkocsi ideális érkezési ideje előtt legalább 30 perccel munkára kész állapotban kell lenniük.

27.4.2. Amennyiben a versenyigazgatótól más utasítást nem kapnak, az utolsó gépkocsi ideális érkezése után 15 perc + a kizárási idővel fejezik be tevékenységüket.

27.5. AZ ELLENŐRZÉSEK SORRENDJE ÉS IRÁNYA

27.5.1. A versenyzőpárosok minden ellenőrző állomáson az előírt sorrendben és a rallye útvonalának megfelelő irányban kell ellenőrzésre jelentkezzenek, a Versenyigazgató általi kizárás terhe mellett.

27.5.2. Az ellenőrző állomásokra való ismételt behajtás tilos.

27.6. A SPORTBÍRÓK UTASÍTÁSAI

27.6.1. A versenyzőpárosok kötelesek az ellenőrző állomás sportbírójának utasításait követni. Ennek elmulasztását jelentik a Felügyelőknek.

27.6.2. Minden ellenőrzést végző hivatalos személynek azonosíthatónak kell lennie. Minden állomáson, az állomás vezetőjének megkülönböztető mellényt kell viselnie.

28. ÁTHALADÁS ELLENŐRZŐ ÁLLOMÁSOK

Az I. sz. függelék szerint megjelölt áthaladás ellenőrző állomásokon a sportbírók, egyszerű bélyegzéssel és/vagy aláírással kezelik a menetlevelet, amint azt a versenyzők átadják, időbejegyzés nélkül.

29. IDŐELLENŐRZŐ ÁLLOMÁSOK

29.1. MŰKÖDÉSÜK

Ezek az ellenőrző állomásokon a sportbírók azt az időt kötelesek a menetlevélre felvezetni, amikor azt a versenyzőpárostól kézhez kapják. Az időpont rögzítése egész percre történik.

29.2. ELLENŐRZÉSI ELJÁRÁS

- 29.2.1.** Az eljárás akkor kezdődik, amikor a gépkocsi az "időellenőrző állomás kezdete" táblán túlhalad.
- 29.2.2.** Az ellenőrző állomás kezdetét jelző tábla és az ellenőrzés helye között a versenyzőpárosnak a versenygépkocsival tilos megállni, vagy abnormálisan lassan haladni.
- 29.2.3.** A menetlevélre az időbejegyzést csak abban az esetben végzik el a sportbírók, ha a versenyzőpáros mindkét tagja és a versenygépkocsi teljes terjedelmével az időellenőrző állomás területén van, a lehető legkisebb távolságra az időellenőrző asztalától.
- 29.2.4.** A bejegyzett érkezési idő annak a pillanatnak kell megfeleljen, amikor a versenyzőpáros valamelyik tagja a menetlevelet a sportbíróknak átadja.
- 29.2.5.** Ezután a sportbíró kézzel vagy bélyegzőórával azt az időt jegyzi a menetlevélre, amikor a menetlevelet átvette, és semmi mást.
- 29.2.6.** Az ideális érkezési időt úgy kell kiszámítani, hogy az etapra előírt menetidőt hozzá kell adni a szekció indulási idejéhez, melyek minden esetben percekben vannak meghatározva.
- 29.2.7.** Az ellenőrző állomásra való ideális belépési időért egyedül a versenyzőpáros a felelős. A hivatalos időt az ellenőrző állomás órája mutatja, melyet a versenyzőpáros megtekinthet. A sportbírók nem adnak felvilágosítást a versenyzőknek az ideális idejüket illetően.
- 29.2.8.** A versenyzőpáros nem kap büntetést korai érkezésért, ha az ideális érkezési idejének percében, vagy az azt megelőző percben hajt be gépkocsija az ellenőrző állomás területére.
- 29.2.9.** A versenyzőpáros nem kap büntetést késésért, ha a menetlevelét az ideális érkezési idejének percében adja át.
- 29.2.10.** A tényleges és az előírt idő közötti eltérést az alábbiakban leírt módon büntetik:
- a) késői érkezés esetén: minden megkezdett percért 10 mp.
 - b) korai érkezés esetén: minden megkezdett percért 1 perc.
- 29.2.11.** Amennyiben a rallye versenykiírásában vagy egy későbbi végrehajtási utasításban így van megadva, a rendezők engedélyezhetik a versenyzőpárosoknak a korai érkezést büntetés nélkül. Ebben az esetben a menetlevélre nem az aktuális időt, hanem az ideális érkezési időt kell rávezetni.
- 29.2.12.** Amennyiben megállapítást nyer, hogy valamely versenyzőpáros az időellenőrző állomásra vonatkozó eljárások szabályait figyelmen kívül hagyta, az ellenőrző állomás vezetője köteles jelentését haladéktalanul írásban a versenyigazgatónak továbbítani.

29.3. IDŐELLENŐRZÉS GYORSASÁGI SZAKASZ RAJTJA ELŐTT

Ha az időellenőrző állomást a gyorsasági rajt állomás követi, a következő eljárást alkalmazzák:

- 29.3.1.** Az etap végén az időellenőrző állomáson a sportbírók a versenyzők érkezési idejét és ugyanakkor a következő etap várható rajtidejét rávezetik a menetlevélre. A két időpont között azonban legkevesebb 3 percnak kell lennie, ami a versenyzők előkészületi ideje a gyorsasági szakasz rajtjához, és a startvonalra történő felálláshoz.
- 29.3.2.** Amennyiben kettő vagy több versenyző azonos percben érkezik az időellenőrző állomásra, egymás után kell megadni a gyorsasági rajtidejüket, a várható rajtidő megállapításánál az előző időellenőrző állomás érkezési sorrendjét kell figyelembe venni. Amennyiben ez is egyezik, az azt megelőzőt, és így tovább, míg el nem dönthető a rajtsorrend.
- 29.3.3.** Az időbeírás után a versenyzők a gyorsasági szakasz rajtjához hajtanak, ahonnan a jelen szabályozásban előírt módon megkezdik a rajttalálást.

29.3.4. Ha eltérés van az ideális és tényleges rajtidő között, a gyorsasági szakasz rajtjánál levő sportbíró által megadott rajtidő a mérvadó, kivéve, ha a Felügyelők másként döntenek.

29.3.5. A szakasz rajtideje lesz a következő etap indulási ideje.

30. KIZÁRÁS KÉSÉSÉRT

30.1. MAXIMÁLISAN MEGENGEDETT KÉSÉS

Az előírt érkezési időtől számított 30 percnél több késés két időellenőrző állomás között, vagy bármely szekció és/vagy nap végén a versenyigazgató általi kizárást eredményezi. Azonban a versenyzőpáros újra rajtolhat a versenyen, ha van a Bajnokságnak erre vonatkozó szabálya. A kizárási idő kiszámításánál a tényleges időt, és nem a büntetési időt (10 mp percenként) veszik figyelembe.

30.2. KORAI ÉRKEZÉS

A korai érkezés semmilyen esetben sem teszi lehetővé a versenyzőpárosok számára, hogy csökkentsék a kizárás szempontjából figyelembe vett késéseket.

30.3. ÉRTESÍTÉS KIZÁRÁSRÓL

A maximálisan megengedett késési időhatár túllépése miatti kizárást csak egy szekció, vagy egy nap befejezése után lehet közölni.

31. GYÚJTÓÁLLOMÁS

31.1. ELJÁRÁS A GYÚJTÓÁLLOMÁSRA TÖRTÉNŐ ÉRKEZÉSKOR

31.1.1. A gyűjtőállomás érkeztető állomására történő érkezéskor a résztvevők megkapják az új indulási idejükéről a tájékoztatást. Ezután haladéktalanul és közvetlenül a park fermé-be kötelesek hajtani, ahol a motort le kell állítani, és a versenyzőpáros el kell hagyja a parc fermé-t.

31.1.2. Amennyiben a gyűjtőállomás nem haladja meg a 15 percet, a versenyzőpárosok a gyűjtőállomáson maradhatnak.

31.2. ELJÁRÁS A GYÚJTÓÁLLOMÁSRÓL TÖRTÉNŐ INDULÁSKOR

A nap közbeni gyűjtő után a gépkocsik a gyűjtőbe érkezés sorrendjében indulnak újra.

GYORSASÁGI SZAKASZOK

32. ÁLTALÁNOS RENDELKEZÉSEK

32.1. IDŐRÖGZÍTÉS

A gyorsasági szakaszokon az időmérés másodpercekben történik. Azonban engedélyezett, hogy valamely bajnokságba számító versenyen az időmérést tizedmásodpercekben végezzék.

32.2. MAXIMÁLIS ÁTLAGSEBESSÉG A GYORSASÁGI SZAKASZOKON

A gyorsasági szakaszok átlagsebessége nem haladhatja meg a 130 km/h-t.

32.3. MEGFIGYELŐK

Feladatuk végzése közben a megfigyelők a gyorsasági szakaszok útvonalára legkésőbb 30 perccel az utolsó előfutó gépkocsi (0-ás rajtszámú) indulási ideje előtt hajthatnak be, azonban az FIA biztonsági küldött későbbi időpontban is behajthat a gyorsasági szakaszokra. Amennyiben a 0-ás rajtszámú gépkocsi utoléri a gyorsasági szakaszon az ellenőrző gépkocsikat, azoknak meg kell állni, le kell parkolni és meg kell várni a zárókocsi elhaladását a továbbhaladás előtt.

33. GYORSASÁGI SZAKASZ RAJTJA

33.1. RAJT POZÍCIÓ

A gyorsasági szakaszok rajtja álló rajttal kezdődik, úgy, hogy a versenyautó a rajtvonalon áll.

33.2. RAJT ELJÁRÁS

33.2.1. Az elektronikus indítórendszer jól látható kell legyen a versenyzőpáros számára a rajtpozícióból, a rendszer lehet visszaszámláló óra és/vagy rajtlámpa rendszer. Működésének pontos leírását minden esetben pontosan ismertetni kell a rendezvény versenykiírásában.

33.2.2. Az elektronikus indítórendszer összeköttetésben lehet egy rajtvonal érzékelővel, ami jelzi, ha az autó a megfelelő rajtjel előtt lépi át a startvonalat (kiugrás).

33.3. MANUÁLIS RAJTELJÁRÁS

Amennyiben manuális rajteljárást kell alkalmazni, a menetlevél visszaadása után a versenyzőnek az indító sportbíró hangosan visszaszámol: "30 másodperc - 15 másodperc - 10 másodperc", majd az utolsó 5 másodpercet egyesével. Az utolsó 5 mp. letelte után meg kell adni a rajtjelet.

33.4. KÉSŐI RAJT A VERSENYZŐPÁROS HIBÁJÁBÓL

33.4.1. Amennyiben a versenyzőpáros hibájából késik a rajt, az illetékes sportbíró új rajtidőt ír a menetlevélre, és ezt a késést minden megkezdett perc után 1 perccel büntetik.

33.4.2. Minden versenyzőpáros, aki visszautasítja a rajtolást a gyorsasági szakaszon a részére előírt időben, jelentésre kerül a Felügyelőknek, attól függetlenül, hogy a gyorsasági szakaszt lebonyolították vagy sem.

33.4.3. Amennyiben egy versenyzőpáros a rajtvonalról a rajtjel megadását követő 20 másodpercen belül nem képes elrajtolni, a versenyből azonnal kizárára kerül, és gépkocsijukat a rajthelyről eltávolítják egy biztonságos helyre.

33.5. GYORSASÁGI SZAKASZ KÉSLELTETÉSE

Amennyiben egy gyorsasági szakasz lebonyolítását 20 percnél többet késleltetik, egy előfutó pályautónak végig kell haladnia a szakaszon a következő versenygépkocsi előtt, abból a célból, hogy a nézőket tájékoztassa arról, hogy a szakasz hamarosan újrakezdődik.

Máskülönben a gyorsasági szakaszt le kell állítani.

33.6. HIBÁS RAJT

A hibás, különösen a korai rajtot, ami a rajtjel megadása előtt történik, a következő módon büntetik:

1. eset: 10 másodperc.
2. eset: 1 perc.
3. eset: 3 perc.

További esetekben: a Felügyelők döntése szerint.

Ez a büntetés azonban nem zárja ki a Felügyelők által kiszabható magasabb büntetés lehetőségét, ha szükségesnek ítélik.

34. GYORSASÁGI SZAKASZ BEFEJEZŐDÉSE

34.1. CÉL VONAL

A gyorsasági szakaszoknak repülőcéllal kell véget érniük. Tilos megállni a sárga célelőjelző és a stop tábla közötti területen, ennek megsértését jelentik a Felügyelőknek. Az időmérés a célvonalon történik, nyomtató berendezéssel ellátott elektronikus időmérő készülékkel és kiegészítőként kézi stopperrel. Az időmérőknek a cél vonalat jelző piros alapon kockás zászló táblával egy vonalban kell felállni.

34.2. MEGÁLLÁSI PONT

A versenyzők a piros stoptáblával jelzett ellenőrző állomáson kötelesek megállni, és célidejüket (óra, perc, másodperc és amennyiben alkalmazzák, tizedmásodperc)

a menetlevélre ráíratni. Amennyiben a célidőt az időmérők nem tudják a beíró sportbíróval azonnal közölni, az csak az áthaladás tényét rögzíti a menetlevélre. Az idő beírása ebben az esetben a következő neutralizáló területen vagy gyűjtőállomáson történik.

35. GYORSASÁGI SZAKASZ MEGSZAKÍTÁSA

Amikor egy gyorsasági szakaszt bármilyen okból meg kell szakítani, vagy le kell állítani, a Felügyelők minden érintett versenyzőnek az általuk legigazságosabbnak tartott időeredményt osztják ki.

Azonban a szakasz leállításáért részben vagy egészben felelős versenyzőpáros nem részesülhet ezen kedvezményből. Nekik a tényleges időeredményüket kell kiszabni, ha van.

36. A VERSENYZŐK BIZTONSÁGA

36.1. A VERSENYZŐPÁROSOK FELSZERELÉSEI

Ha a versenyautó mozgásban van a gyorsasági szakaszon, a versenyzőknek homologizált bukósisakot, valamint minden megkövetelt biztonsági ruházatot és felszerelést, az L függelék III. fejezetében - "A vezetők felszerelése"-ben megadottaknak megfelelően viselniük kell, és biztonsági övüknek bekötve kell lenniük.

36.2. SOS/OK JELEK

36.2.1. Minden itinernek tartalmaznia kell a hátlapján, A/4 méretben egy kihajtható piros SOS jelzést, az ellenkező oldalán pedig egy zöld OK jelzést.

36.2.2. Baleset esetén, ahol sürgős orvosi beavatkozásra van szükség, amikor mód van rá a piros SOS jelzést azonnal fel kell mutatni a következő versenyautóknak és a helyszínre érkező helikopternek.

36.2.3. Minden versenyzőnek, akiknek a piros "SOS" jelzést felmutatták, vagy egy olyan balesetet lát, ahol mindkét versenyző az autóban van és ezért nem képes az "SOS" jelzést felmutatni, azonnal és kivétel nélkül meg kell állni, és segítséget kell nyújtani. Minden soron következő autónak meg kell állni. A helyszínre érkező autók közül a második autónak tovább kell haladnia, és értesítenie kell a következő rádiós pontot.

A megállt autóknak egy sávot üresen kell hagyni a helyszínre érkező mentőautók részére.

36.2.4. Olyan balesetek esetén, ahol azonnali orvosi beavatkozásra nincs szükség, a versenyzőpáros egyik tagjának jól látható módon a zöld "OK" jelzést kell felmutatni az őket követő versenyautóknak, valamint a helyszínre érkező helikopternek.

36.2.5. Amennyiben a versenyzők elhagyják a versenyautót, az "OK" jelzést úgy kell kihelyezni, hogy azt a többi versenyző tisztán láthassa.

36.2.6. Azon versenyzőket, akik be tudnák tartani a fenti szabályokat, de megszegik azokat, jelentik a Versenyigazgatónak.

36.2.7. Az itinernek tartalmaznia kell egy oldalt a baleseti eljárás leírásával.

36.2.8. A versenyt feladó versenyzők kötelesek a rendezőt erről a lehető leghamarabb értesíteni, kivéve a vis major esetét. Ezen szabályt megszegő versenyzőkre a Felügyelők büntetést szabhatnak ki.

36.3. BALESET JELENTÉSE

Ha a versenyen résztvevő versenyzőpáros érintett egy olyan balesetben, amelyben egy néző személyi sérülést szenved, az érintett vezetőknek vagy navigátornak jelentenie kell ezt az itinerben megjelölt legközelebbi rádiós biztonsági pontnak.

Annak az országnak a törvényeit is be kell tartani a baleseteknél alkalmazandó eljárásokat illetően, amely országban a versenyt lebonyolítják.

36.4. PIROS HÁROMSZÖG

36.4.1. Minden gépjárműnek rendelkeznie kell piros, fényvisszaverő háromszöggel, melyet abban az esetben, ha a gépjármű egy gyorsasági szakasz során leáll, a versenyzőpáros egyik tagjának 50 méterrel az autó előtt, egy jól látható helyre kell kihelyezni a többi versenyző figyelmeztetésére. Ezen szabályt megszegő versenyzőkre a Felügyelők büntetést szabhatnak ki.

36.4.2. A háromszöget még akkor is ki kell helyezni, ha a gépjármű nincs az úton.

36.5. A SÁRGA ZÁSZLÓK HASZNÁLATA

36.5.1. A sárga zászló bemutatása esetén a versenyzőnek azonnal csökkentenie kell a sebességet, és csökkentett sebességgel haladni a gyorsasági szakasz végéig, valamint köteles követni bármely sportbíró, vagy beavatkozó autó vezetőjének utasításait. A zászlót az összes, a balesetet megelőző rádiós ponton be kell mutatni. Ezen szabályok megsértését a Felügyelők saját belátásuk szerint büntetik.

36.5.2. Az a versenyző, akinek a sárga zászlót bemutatták, megállapított időt fog kapni arra a gyorsasági szakaszra, a 35. pont szerint.

36.5.3. A sárga zászlóval a versenyzők számára jelzést adni csak a versenyigazgató utasítására szabad.

A sárga zászlókat csak egy tisztán azonosítható, lehetőleg a H függelékben megadott ajánlott színű mellényt viselő sportbíró mutathatja be, akinek mellényén a rádiós biztonsági pont szimbóluma látható. A zászló alkalmazásának idejét rögzíteni kell, és a versenyigazgatónak jelentenie kell a Felügyelők felé.

36.5.4. A sárga zászlón kívül más zászló nem alkalmazható sehol sem a gyorsasági szakaszon.

36.5.5. Egy sárga zászlónak kell lennie minden rádiós biztonsági ponton (Ezek kb. 5 km-enként kell legyenek).

36.5.6. Más jelzőrendszer (pl. villogó fény) alkalmazható a szuperspeciál szakaszokon. Működésének teljes részletességgel szerepelnie kell a versenykiírásában.

36.6. MENTŐHELIKOPTER

Amennyiben egy FIA Bajnokságba tartozó versenyen a gyorsasági szakasz legtávolabbi pontja és a legközelebbi kórház közötti út megtételéhez 1 óra 30 perc, vagy ennél hosszabb idő szükséges, úgy egy mentőhelikopter alkalmazása kötelező.

36.7. KÖVETŐ RENDSZER

Az FIA Regionális Rallye Bajnokságába tartozó versenyen minden autót el kell látni biztonsági követő rendszerrel. A beszerelést a technikai átvételen ellenőrzik. A kiosztásra, visszavételre és beszerelésre vonatkozó előírásokat a rendező adja ki. Az FIA Rallye Kupába tartozó versenyeken a biztonsági követő rendszer erősen ajánlott.

37. SZUPERSPECIÁL SZAKASZOK

37.1. A SZUPERSPECIÁL SZAKASZ JELLEMZŐI

37.1.1. Ha több, mint egy gépkocsi indul egyidőben, a pályák rajthelyeit hasonlóan kell kialakítani. A rajteljárás minden gépkocsi esetében azonos kell legyen. Az egyes gépkocsik startvonalait egymáshoz képest el lehet tolni, annak érdekében, hogy kiegyenlítsék a szakasz hosszát a különböző rajtpozíciókból.

37.1.2. A szuperspeciál szakasz szervezése nem kötelező.

37.2. SZUPERSPECIÁL SZAKASZ LEBONYOLÍTÁSA

A szuperspeciál szakasz lebonyolítására vonatkozó külön szabályoknak, rajtsorrendnek és rajtolási időközöknek szerepelniük kell a rallye versenykiírásában.

37.3. BIZTONSÁGI TERV

37.3.1.A standard biztonsági terv mellett, annak előírásainak megfelelően külön biztonsági tervet kell benyújtani az FIA felé, a rallye-ra kijelölt megfigyelők informálására.

37.3.2.El kell helyezni a nevezőknek történő megállást vagy lassítást jelző rendszert, mely lehet a sportbírók által használt sárga zászló, vagy sárga lámpa. Lásd 36.5.5 pont.

37.3.3.A biztonság érdekében, a rendező a szakasz végére szállíthatja azon versenyzők autóját, akik nem tudták teljesíteni a szakaszt.

PARC FERMÉ

38. A PARC FERMÉ SZABÁLYAI

38.1. ALKALMAZÁSA

A versenygépkocsikra az alábbi helyeken érvényesek a park fermé szabályai:

38.1.1.A gyűjtőállomásra vagy a nap végi gyűjtőállomásra való behajtás pillanatától annak elhagyásáig.

38.1.2.Bármely ellenőrző állomás területére történő behajtás pillanatától kezdve, az ellenőrző állomás elhagyásáig.

38.1.3.A verseny céljába való megérkezés pillanatától kezdve, amíg a Felügyelők nem engedélyezik a parc fermé megnyitását.

38.2. A PARC FERMÉ-BE BELÉPÉSRE JOGOSULT SZEMÉLYEK

38.2.1.A versenygépkocsi parc fermé-be történő beállítása után a motort le kell állítani és a versenyzőpárosnak el kell hagynia a park fermé területét. A park fermé területén kizárólag a verseny hivatalos személyei tartózkodhatnak feladatuk végzése céljából.

38.2.2.A versenyzőpárosok 10 perccel a rajtidejük előtt léphetnek a parc fermé-be.

38.3. GÉPKOCSI TOLÁSA A PARC FERMÉ-BEN

Csak a hivatalos személyeknek és/vagy a versenyzőpáros tagjainak engedélyezett, hogy a versenyautót a parc fermé-ben tolják.

38.4. JAVÍTÁSOK A PARC FERME-BEN

38.4.1.Amennyiben a technikai ellenőrök valamely versenygépkocsin olyan hibát állapítanak meg, ami a közlekedés biztonságát veszélyezteti, a gépkocsit meg lehet javítani a parc ferme-ben egy technikai ellenőr jelenlétében.

38.4.2.Sportbíró, vagy technikai ellenőr jelenlétében, a versenyzőpáros és a csapat maximum 3 egyéb tagja cserélhet az autón üvegablako(ka)t.

38.4.3.Ha a fenti javítások befejezéséhez szükséges idő az eredetileg tervezett rajtidőhöz képest késést okoz, a versenyzőpáros új rajtidőt kap a javítás befejezésekor, a késésért a büntetés megkezdett percenként 1 perc.

RAJTOK ÉS MEGISMÉTELTELT RAJTOK

39. ÜNNEPÉLYES RAJT

Ünnepélyes rajtceremónia szervezhető, a rallye-val kapcsolatos promóciós és média-érdeklődés fokozása érdekében. Az ünnepélyes rajtceremónia rajtsorrendjét és a rajtolási időközöket a rendező határozza meg.

Bármely ceremónia helyszínét és programját a versenykiírásnak tartalmaznia kell.

Amennyiben egy versenyzőpáros a versenygépkocsijával nem tud részt venni az ünnepélyes rajtceremónián, a rallye további részét az 1. napon megkezdheti, a megadott idejével, feltéve, hogy a Felügyelőket első ülésükön erről tájékoztatták és áttestek a gépátvétel szükséges ellenőrzésein. Az érintett versenyzőpáros ennek ellenére részt kell vegyen az ünnepélyes rajtceremónián, versenyzői ruházatukban, a számukra előírt időben.

40. RAJT TERÜLET

40.1. RALLYE RAJTJA

A rajt előtt a rendező összegyűjtheti az összes induló gépkocsit egy rajt park fermében, ahová a gépkocsikat legfeljebb 4 órával a rajt előtt be kell állítani, a versenykiírásban részletezetteknek megfelelően. A rajtvárakozó helyre történő késői érkezésért járó kizárólag pénzbeli büntetéseket a versenykiírásban közölni kell.

40.2. NAPI SZAKASZ RAJTJA

Bármely versenyzőpáros, amely több, mint 30 perc késéssel jelentkezik a napi szakasz rajtjához, nem vehet részt a versenyben azon a napon.

41. RAJTSORREND ÉS IDŐKÖZÖK

41.1. RAJTSORREND MÓDOSÍTÁSÁNAK FELTÉTELEI

A rajtsorrend változatlan marad mindaddig, míg a végleges útvonalban szereplő gyorsasági szakaszok össztávjának legalább 10 %-át a résztvevők nem teljesítik.

A 2. és, amennyiben van, a 3. nap rajtsorrendjét a megelőző nap végén lefutott utolsó gyorsasági szakasz utáni eredmény alapján határozzák meg, a szuperspeciál szakaszt nem véve figyelembe, amennyiben az volt az előző nap utolsó szakasza.

41.2. VERSENYZŐK ÁTHELYEZÉSE

A Versenyigazgató a Felügyelők tudomásával, biztonsági okokból áthelyezhet egyes versenyzőket a rajtsorrendben, vagy megváltoztathatja az egyes gépkocsik közötti indulási időközöket, az FIA Nemzetközi Sportkódex 141. cikkelyében megadottak szerint.

41.3. RAJTIDŐKÖZÖK

Az egyes napok elején a versenygépkocsik rajtját a rendezők állapítják meg, legalább egy perces rajtidőközökkel tervezve.

SZERVIZ

42. SZERVIZELÉS – ÁLTALÁNOS FELTÉTELEK

42.1. SZERVIZTEVÉKENYSÉG VÉGREHAJTÁSA

42.1.1. Az első időellenőrző állomástól kezdve szerviz tevékenységet folytatni egy versenyautón csak szervizparkokban lehet.

42.1.2. A versenyzők, kizárólag az autóban található szerszámokkal és alkatrészekkel, külső fizikai segítség nélkül végezhetnek szervizelést az autón bármikor, hacsak ez külön nincs tiltva.

42.2. CSAPAT SZEMÉLYZET ÉS SZERVIZELÉSI KORLÁTOZÁSOK

42.2.1. Tilos a csapat képviselőinek, ill. csapatjárműveknek (beleértve a helikoptert is) a jelenléte a versenyautó 1 km-es körzetében, a következők kivételével:

- szervizparkokban
- tankoló zónákban
- gépkocsinként egy csapattagnak a hivatalos autómosó területen
- ahol végrehajtási utasításban engedélyezett

- gyorsasági szakaszokon (az időellenőrző állomás kezdetét jelző sárga táblától a gyorsasági szakasz végén lévő Stop tábláig)
- amíg a gépkocsik a várakozó helyen található
- ahol a versenygépkocsinak az itiner szerint azonos utat kell, azonos időben követnie, mint a csapat más autóinak, azonban ebben az esetben sem állhatnak meg azonos helyen egyidőben.

42.2.2.Étel, ital, ruházat és információ (adatkártya, itiner, stb.) átadása a versenyzőknek/től megengedett a szervizparkban, vagy amíg az autó a várakozó helyen van.

43. SZERVIZPARKOK

43.1. SZERVIZPARK IDŐBEOSZTÁSA

Az időbeosztás minden gépkocsi részére a szervizparkban a következő:

43.1.1. 10 perc az egyes napok első gyorsasági szakasza előtt.

- Nem kötelező az 1. nap esetében, kivéve, ha egy verseny-szakasz és éjszaka parc fermé előzi meg.
- Technikai ellenőrzések végrehajthatók a parc fermé-ben.

43.1.2. 20 perc két szekció között.

43.1.3. 45 perc az 1. nap végén

43.1.4. 10 perc szerviz a rallye végén, a rendező rendelkezése szerint.

43.2. SZERVIZPARK JELÖLÉSE

A szervizparkot a rallye útvonalapján bejárati és kijárati IE-vel kell jelölni. (Az I. függelék szerinti 25 m-t 5 m-re lehet csökkenteni.)

43.3. SEBESSÉG A SZERVIZPARKON BELÜL

A versenyautók sebessége a szervizparkban nem lépheti túl a 30 km/h-t, ennek megszegése a Felügyelők által kiszabott büntetést eredményez.

44. ENGEDÉLYEZETT JÁRMŰVEK A SZERVIZPARKBAN

44.1. SZERVIZAUTÓK SZÁMA

Két szervizautó gondoskodhat egy versenyautó szervizeléséről a rallye folyamán.

Ezen autóknak rendelkeznie kell a rendező által kiadott, és a megfelelő helyre felragasztott „Service” táblával.

44.2. SEGÍTŐ JÁRMŰVEK

A csapat egyéb járműveit a rendező által kiadott „Segítő jármű” matricával kell ellátni.

Ahol a hely megengedi a „Segítő járművek”-nek szintén engedélyezett a parkolás a szervizparkban, a szerviz járművek mellett.

Amennyiben a hely nem elegendő, a rendező parkoló helyet jelöl ki a „Segítő járművek” számára a szervizpark közelében.

45. A TANK KIÜRÍTÉSE ÉS/VAGY TANKOLÁS A SZERVIZPARKBAN

Ha szükséges, a szerviz részeként (azaz az üzemanyagtartály vagy szivattyú cseréjekor) megengedett a tank kiürítése és/vagy újbóli feltöltése a szervizparkban, amennyiben:

- A munka a rendező tudtával történik
- A nevező gondoskodik tűzoltó készülékről és kezelőről aki készségszabán áll
- Más munkát nem végeznek az autón a kiürítés és/vagy feltöltés alatt
- Megfelelő biztonsági területet biztosítanak a jármű körül
- Kizárólag a következő tankolózóna eléréséhez elegendő üzemanyagot töltenek vissza.

46. FLEXI-SZERVIZ – 45'

46.1. ÁLTALÁNOS JELLEMZŐK

A 45 perces flexi-szerviz lehetővé teszi a versenyben résztvevő gépkocsik átvitelét a parc fermé-ből egy azzal határos szervizparkba, melynek közös a be- és kilépési időellenőrző állomása.

46.2. FLEXI-SZERVIZ LEBONYOLÍTÁSA ÉS IDŐBEOSZTÁSA

46.2.1.A 45'-ös flexi-szervizeléshez a versenyzőpárosok belépnek a parc fermé területére.

46.2.2.A versenyzőpárosok ezután behajthatnak a szervizparkba, vagy gépkocsijukat a parc fermé-ben hagyhatják.

46.2.3.A versenyben résztvevő gépkocsival a nevező arra feljogosított képviselője egyetlen alkalommal állhat át a parc fermé-ből a szervizparkba és vissza, tekintetbe véve a menetlevél kezelés valamennyi előírását és a vonatkozó büntetéseket.

46.2.4.A versenyben résztvevő gépkocsi büntetés nélkül visszatérhet a parc fermé-be a 45 perc letelte előtt.

46.2.5.A flexi-szerviz lebonyolítására engedélyezett időkeretet az első gépkocsi parc fermé-be érkezésétől számítva a rendező állapítja meg, de annak szerepelnie kell a rallye útvonalrajzán.

EREDMÉNYEK ÉS ADMINISZTRATÍV KÖVETELMÉNYEK A VERSENY UTÁN

47. A RALLYE EREDMÉNYEI

47.1. AZ EREDMÉNYEK MEGÁLLAPÍTÁSA

A verseny értékelése az összes gyorsasági szakasz (verseny szekció az Afrikai rallye-kon) teljesített időinek, az etapok büntetőidőinek, és az egyéb büntetőidőknek az összeadásával történik.

47.2. AZ EREDMÉNYEK KÖZZÉTÉTELE

A verseny alatt az eredményeket a következők szerint teszik közzé:

47.2.1.Nem hivatalos eredmények: a rendező által kibocsátott, egy nap lebonyolítása közben kiosztott eredmények.

47.2.2.Nem hivatalos részeredmények: egy nap végén közzétett eredmények.

47.2.3.Ideiglenes végeredmény: a rendező által, a rallye végén közzétett eredmény.

47.2.4.Hivatalos végeredmény: a Felügyelők által jóváhagyott eredmények.

47.2.5.Abban az esetben, ha az eredmények közzététele késedelmet szenved, a közzététel új időpontját ki kell függeszteni a hivatalos hirdetőtáblá(ko)n.

47.3. HOLTVERSENY EGY BAJNOKI FUTAMON

Amennyiben holtverseny alakul ki egy bajnoki futamon, azt a versenyzőt nyilvánítják győztesnek, aki az első olyan gyorsasági szakaszon, amely nem szuperspeciál szakasz, a jobb időeredményt érte el. Amennyiben ez nem elegendő a holtverseny eldöntéséhez, úgy a második, harmadik, stb. gyorsasági szakaszok eredményét kell figyelembe venni.

47.4. KORREKT ÉS ELFOGULATLAN TÁJÉKOZTATÁS

A rendező köteles gondoskodni arról, hogy bármely, a rendezvényről beszámoló tudósítás korrekt és pártatlan legyen, és ne jelenítse meg hibásan az esemény eredményét.

48. ÓVÁSOK ÉS FELLEBEZÉSEK

48.1. ÓVÁS VAGY FELLEBEZÉS BENYÚJTÁSA

Minden óvást és/vagy fellebbezést az FIA Nemzetközi Sportkódex XII-es és XIII-as fejezet előírásainak megfelelően kell benyújtani.

48.2. ÓVÁSI DÍJAK

Az óvási díj 500 €.

48.3. KAUCIÓ

Amennyiben az óvás elbíráláshoz a versenygépkocsi egy pontosan meghatározott alkatrészének megbontása és visszaszerelése szükséges, a kiegészítő kaució díjakat a rallye versenykiírásában meg kell adni.

48.4. KÖLTSÉGEK

48.4.1. Az óvást benyújtónak kell viselnie a munkálatok és az esetlegesen felmerülő szállítási és utazási költségeket, amennyiben az óvást nem megalapozottként bírálják el, vagy, ha az óvás megalapozott, az viseli ezeket a költségeket, aki ellen az óvást benyújtották.

48.4.2. Megalapozatlan óvás esetén, amennyiben az óvással kapcsolatos munkálatok (szerelés, átvizsgálás, szállítás) költségei meghaladják a befizetett kaució összegét, a különbséget, az óvást benyújtónak kell viselnie. Ha a költségek alacsonyabbak a letétnél, a különbséget visszatérítik.

48.5. FELLEBEZÉSEK

A versenykiírásnak tartalmaznia kell a Nemzeti Fellebbezési Díjjal kapcsolatos információkat.

A Nemzetközi Fellebbezési Díj 6,000 €.

49. JEGYZŐKÖNYVEK ÉS ZÁRÓJELENTÉS

A verseny lebonyolítása idején a Felügyelő Testület ülésein történeteket jegyzőkönyvben kell rögzíteni. A jegyzőkönyveket, és a hivatalos végeredményt a verseny befejezését követő 7 napon belül kell az FIA részére elektronikus formában megküldeni.

50. RALLYE DÍJKIOSZTÓK

50.1. DOBOGÓS CEREMÓNIA

A rallye versenyzésből álló része a "cél várakozó terület IE BE" táblánál ér véget.

50.2. DÍJKIOSZTÓ

A díjakat valamennyi versenyzőnek a céldobogón kell átadni, kivéve az abszolút értékelés első, második és harmadik helyezettje esetében, ahol "olimpiai típusú" dobogót kell alkalmazni. Ha a rendező úgy kívánja, ugyanazon az estén lehet társasági / szponzori / városi összejövétel is. Amennyiben elvárják a versenyzőpárosok részvételét az összejöveteleken, ezt fel kell tüntetni a versenykiírásban.

51. ÉVES FIA DÍJKIOSZTÓ

51.1. RÉSZVÉTELI KÖVETELMÉNYEK

Minden vezető és navigátor, aki valamely FIA bajnokságot megnyert, jelen kell legyen az FIA éves díjkiosztó ünnepségen.

51.2. TÁVOLMARADÁS

A vis major esetet leszámítva, a távolmaradókat az FIA bírósággal sújtja.

ÜZEMANYAG – TANKOLÁS

52. TANKOLÁS ÉS ELJÁRÁSOK

52.1. ÁLTALÁNOS RENDELKEZÉSEK

52.1.1.A versenyzőknek tankolni csak a rendező által az itinerben megjelölt tankolási zónában vagy kihelyezett tankolási zónában szabad, kivéve a 45. pontban írtakat.

52.1.2.A versenyautó kitolható a zónából a versenyzőpáros, a hivatalos személyek és/vagy a két csapattag által, büntetés nélkül.

52.2. ELJÁRÁS

52.2.1.A TZ-ben kizárólag a versenygépkocsi tankolásához közvetlenül kapcsolódó tevékenységek végezhetők.

52.2.2.Az összes TZ-ben 5 km/h sebesség korlátozás van érvényben.

52.2.3.A szerelők számára ajánlott a tűzálló öltözet.

52.2.4.A tankolási folyamat teljes felelőssége a versenyzőt terheli.

52.2.5.A motoroknak a tankolás teljes tartama alatt leállított állapotban kell lenniük.

52.2.6.Ajánlott, hogy a versenyzők a tankolás alatt ne tartózkodjanak az autóban; amennyiben mégis, a biztonsági öveknek kikapcsolt állapotban kell lenniük.

52.2.7.Kizárólag a tankolásban való segédkezés céljából, versenyzőpáronként két csapattag beléphet a TZ-be.

GUMIABRONCSOK ÉS KERÉKTÁRCSÁK

53. ÁLTALÁNOS RENDELKEZÉSEK

53.1. MEGFELELŐSÉG

Valamennyi gumiabroncsnak meg kell felelnie a jelen előírásoknak, a IV. függelék rendelkezéseivel együtt.

53.2. MINTÁZOTT GUMIABRONCSOK

Valamennyi gépkocsit mintázott gumiabroncsokkal kell felszerelni. Az FIA Afrikai és Ázsiai-Óceániai Rallye Bajnokságát kivéve, kizárólag megjelölt gumiabroncsok használhatóak a gyorsasági szakaszokon.

53.3. ELLENŐRZÉS

A gumikat a verseny egésze során jelölni kell a technikai ellenőrök által előírt eljárásnak megfelelően.

A gumiabroncsok megfelelőségét az esemény alatt bármikor ellenőrizni lehet. Minden olyan gumit, amelyik a szabályoknak nem felel meg, egy speciális bélyeggel kell megjelölni és azt többet nem lehet használni.

53.4. GUMICSERE ZÓNA

A kijelölt szervizparkok kijáratánál egy gumijelölő és amennyiben szükséges, vonalkód olvasó zóna alakítható ki. Kizárólag a jelölésben/vonalkód olvasásban történő segédkezés érdekében, a versenyzőpáros csapatának egy tagja beléphet a jelölő/vonalkód olvasó zónába. A gumiabroncs vonalkódja, amennyiben alkalmazzák, mindig látható kell legyen a gépkocsin kívülről.

A hivatalos gumicsere zóna bejáratánál gumijelölés-ellenőrző zóna alakítható ki.

53.5. A GUMIABRONCS TELJES TELJESÍTMÉNYÉNEK FENNTARTÁSÁRA SZOLGÁLÓ ESZKÖZÖK

Minden, a gumiabroncs teljes működőképességét atmoszférikus vagy annál kisebb nyomás esetén fenntartó eszköz használata tilos. A gumiabroncs belseje (a

keréktárcsa és a gumiabroncs belső felülete közötti tér) kizárólag levegővel lehet megtöltve.

53.6. SZIMMETRIKUS MINTÁK

Ha a baloldali gumiabroncsok különböznek a jobboldaliaktól, mintájuk szimmetrikus kell legyen.

53.7. SZAKASZ KÉSÉSE

Ha bármely versenyző esetében valamely szakasz rajtja 10 percnél többet késik, a gumiabroncsnyomás beállítása megengedett.

53.8. MINTÁZAT KÉZI VÁGÁSA

Az autón/ban lévő gumik mintázatának és a szögek számának szándékos változtatása kizárólag a szervizparkban megengedett.

53.9. SZÖGES GUMIABRONCSOK

Ha a rallye-n a szöges gumiabroncsok használata megengedett, a szögek ellenőrzésére használt módszert és annak szabályait a versenykiírásban részletezni kell.

A szöges gumiabroncsokkal kapcsolatban semmilyen előírás nincs, sem a gumikra magukra, sem azok számára, sem anyagukra vonatkozóan.

Azonban a tüskéknek meg kell felelni mindazon országokban érvényes rendelkezéseknek, amelyekben a versenygépkocsik áthaladnak. A rendező köteles közölni a versenykiírásban a hatályos rendelkezéseket.

53.10. PÓTKEREKEK

A gépkocsikban maximum két pótkerék szállítható.

53.11. GUMIABRONCSOK KEZELÉSE

A gumiabroncsok bármilyen vegyi és/vagy mechanikus kezelése tilos.

53.12. KERÉKTÁRCSÁK

Nem megengedett a gumiabroncsot a keréktárcsára rögzítő bármilyen eszköz alkalmazása.

53.13. TÁVOLSÁG A KERÉKCSERÉK KÖZÖTT

A két gumicsere közötti gyorsasági szakasz vagy szakaszok hossza 30 és 60 km között kell legyen, kivéve, ha az FIA ettől eltérő távolságot engedélyez.

53.14. GUMIABRONCSOK ELÉRHETŐSÉGE

A Regionális Rallye Bajnokságokban használt összes gumiabroncsnak könnyen elérhetőnek kell lenni kereskedelmi forgalomban.

MECHANIKAI RÉSZEGYSÉGEK

54. MOTOROK

A gépátvételtől a rallye befejezéséig ugyanazt a motort kell használni.

55. KAROSSZÉRIA

A gépátvételtől a rallye befejezéséig ugyanazt a karosszériát kell használni.

56. AZ EGYES RÉSZEGYSÉGEKRE VONATKOZÓ KORLÁTOZÁSOK

56.1. TURBÓFELTÖLTŐK

56.1.1.A turbófeltöltőt és a kompresszort a továbbiakban „turbófeltöltő”-ként említjük.

- 56.1.2.**A szűkítőre és a jelölésre a jelenleg érvényes szabályozások maradnak érvényben (J függelék 254-6.1 és 255-5.1.8.3 bekezdés).
- 56.1.3.**A gépkocsiba beépített turbófeltöltőt és a tartalék turbófeltöltőket (naponta egyet) ellenőrizni kell és le kell pecsételni a verseny előtti gépátvételen.
- 56.1.4.**A turbófeltöltőt a gépkocsi rajtszámával meg kell jelölni, és az kizárólag a jelölés szerinti gépkocsihoz használható.
- 56.1.5.**Amennyiben a versenyző nem használja ki a turbófeltöltő cseréjének lehetőségét minden napon, a felhasználható turbófeltöltők száma automatikusan csökken.
- 56.1.6.**Egy napon belül a már azon a napon lecserélt turbófeltöltő visszacserélhető ugyanabba a gépkocsiba.
- 56.1.7.**Az összes használt turbófeltöltőnek lepecsételt állapotban kell maradnia a rallye végéig, annak érdekében, hogy a technikai ellenőrök a megfelelőségét ellenőrizhessék.
- 56.1.8.**Ezen szabályok vonatkoznak azon autókra is, ahol a turbófeltöltő nincs ellátva szűkítővel. Ebben az esetben a jelölés csak a felhasználható darabszám nyilvántartására szolgál.

56.2. ERŐÁTVITEL

- 56.2.1.**Az FIA prioritással rendelkező vezetők gépkocsijaihoz egy tartalék sebességváltó és egy tartalék differenciálmű (első és/vagy középső és/vagy hátsó) használható minden rallyen.
- 56.2.2.**Ezeket a tartalék részegységeket és a gépkocsiba építetteket a rajt előtti gépátvételen megjelölik/lepecsételik. Ezen szabály alkalmazása a többi autóra az FIA egyetértése esetén, a rendező döntésének függvénye.
- 56.2.3.**A jelöléseket úgy kell elvégezni, hogy lehetővé tegye a versenyző számára a tengelykapcsoló és a kapcsolódó alkatrészek cseréjét.
- 56.2.4.**A részegységeket a gépkocsi rajtszámával kell azonosítani. (Pl. 1-es gépkocsi sebességváltó=1, tartalék=1R)
- 56.2.5.**A jelöléseket/plombálásokat a különböző járművekre kiadott FIA előírásoknak megfelelően kell elvégezni.
- 56.2.6.**A sebességváltót és a differenciálműveket bármelyik szervizparkban lehet cserélni, amennyiben a versenyigazgatót, vagy a technikai ellenőroket előzetesen értesítették a csere szándékáról.
- 56.2.7.**Amennyiben a plomba és jelölés egy kiszerezett sebességváltón, vagy differenciálművön sértetlen maradt, az később újra használható ugyanabban a gépkocsiban.
- 56.2.8.**A plombálásnak/jelölésnek az egész rallye folyamán sértetlennek kell maradnia. A technikai ellenőrök bármikor kérhetik ennek ellenőrzését, és a rallye végén szétszerelhetik a részegységeket, a megfelelőség vizsgálatának érdekében.

57. ZAJSZINT A GYORSASÁGI SZAKASZOKON

Biztonsági okokból, kizárólag a gyorsasági szakaszokon, ajánlott lehetőséget biztosítani a kipufogó hangtompítójának megkerülésére, feltéve, hogy a kipufogógázok kilépése megfelel a J függelékben megadottaknak, valamint, hogy a katalizátorral ellátott gépkocsik esetében, a kipufogógázok áthaladnak ezen a katalizátoron.

Minden esetben, valamennyi etapon, a zajszintnek meg kell felelnie a J függelékben megadottaknak.

2010 FIA REGIONÁLIS RALLYE BAJNOKSÁGOK SPORTSZABÁLYAI FÜGGELÉKEK

CÍMSZÓJEGYZÉK

I. Függelék Ellenőrző állomások jelölései

II. Függelék Standard dokumentumok

	Dokumentum	Elérhetőség
1	Versenykiírás	Weboldal+nyomtatásban
2	Végrehajtási utasítások	Weboldal+nyomtatásban
3	Rallye Guide	Weboldal+nyomtatásban
4	Útvonallap	A versenykiírással együtt
5	Itiner	Nyomtatásban
6	Menetlevél	Nyomtatásban
7	Standard nevezési lap	Weboldal + nyomtatásban a versenykiírással együtt
8	Rajtlisták és eredmények *	Nyomtatásban

Az alábbi kiegészítő dokumentumok szükségesek, formátumuk azonban nem meghatározott:





























- Biztonsági terv
- Térképek
- Programok
- Rendezői tájékoztatók
- Belső dokumentumok

III. Függelék: Biztonság

IV. Függelék: Gumiabroncsok

I. FÜGGELÉK

AZ ELLENŐRZŐ ÁLLOMÁSOK JELÖLÉSEI

Állomás típusa	Ellenőrző állomás táblák átmérője kb. 70 cm)			(A A
	Rallye menetiránya →			
	Sárga táblák Ellenőrző állomás bejárata	Piros táblák Kötelező megállás	Bézs táblák Ellenőrző állomás vége	
Áthaladás ellenőrző	 ← 25m min. →	 ÁE ← 25m →		
Idő ellenőrző	 ← 25m min. →	 IE ← 25m →		
IE a szervizpark bejáratánál	 ← 5m →	 IE ← 5m →		
IE a szervizpark kijáratánál	 ← 5m →	 IE Általában tankoló vagy technikai zóna követi ← 5m →		
IE és gyorsasági rajt	 ← 25m min. →	 IE ← 50-200m →	 GY rajt ← 25m →	
Gyorsasági vége	 Előjelző ← 100m →	 Repülő cél vonala ← 100-300m →	 Stop állomás ← 25m →	
Egyéb FIA standard Rallye táblák (A táblák étmérője: minimum 55 cm)				
	Fehér embléma sárga háttéren *		Fehér embléma kék háttéren *	
Gumijelölés / ellenőrzés	 Egy jel minden gumival kapcsolatos művelethez			
Tankoló zóna	 Egy jel minden tankolási művelethez			
Rádiós pont	 ← 100m → Figyelmeztető jelzés	 Rádiós pont		
Orvosi jármű pont	 ← 100m → Figyelmeztető jelzés	 Orvosi jármű pont		

A távolságokat a lehetőségekhez képest be kell tartani.

*A korábbi színű/megjelenésű táblák használhatóak, míg nem szükséges a cseréjük.

II. FÜGGELÉK

STANDARD DOKUMENTUMOK

1. VERSENYKIÍRÁSOK

Minden versenyre versenykiírást kell készíteni (Nemzetközi Sportkódex 27. pont).

A versenykiírás elektronikus változatát el kell küldeni az FIA-nak a Regionális Rallye Bajnokságok Szabályainak előírásai szerint.

A beérkezést követő 4 héten belül az FIA tájékoztatja a rendezőt az esetleges elvégzendő módosításokról, és kiadja a kiírás jóváhagyási számát.

A versenykiírást A5-ös formátumban kell kinyomtatni, és meg kell jelennie a rallye hivatalos weboldalán is a Regionális Rallye Bajnokságok Szabályainak előírásai szerint.

A nyomtatott versenykiírást legalább minden nevezőnek és a rallye hivatalos személyeinek ki kell osztani.

A versenykiírás két példányát a megjelenéskor el kell küldeni az FIA-nak.

TARTALOM

Tárgymutató

1. Bevezetés

1.1. Hasonló szöveg

Jelen Rallye az FIA Nemzetközi Sportkódex és Függelékei, az FIA 2010. évi Regionális Rallye Bajnokság Szabályai, a Nemzeti Sportszabályok FIA-szabályokkal összhangban álló sportszabályai, valamint a jelen versenykiírás alapján kerül lebonyolításra.

A versenykiírás módosítása, kiegészítése kizárólag számozott, a rendező vagy a sportfelügyelők által kiadott végrehajtási utasítások formájában lehetséges.

További információ a Rallye Guide-ban jelenik meg, melynek kiadása (dátum) A 2010. évi Regionális Rallye Bajnokság szabályai megtalálhatók az (FIA honlapján)

1.2. Útburkolat

1.3. Gyorsasági szakaszok össztávolsága és az útvonal teljes hossza

2. Rendezés

2.1. Az FIA címek, melyekbe a verseny beleszámít

2.2. FIA és ASN engedélyek száma

2.3. Rendező neve, címe és elérhetősége

2.4. Rendező Bizottság

2.5. Felügyelő testület

2.6. Megfigyelők és delegált személyek

2.7. Vezető tisztségviselők

2.8. Versenyközpont helye és elérhetősége (tel. & fax.)

3. Program, időrendi sorrendben (dátumok és időpontok), a szükséges helyszínek megadása

- Az itiner, térkép és rallye guide kiadása
- Extra szolgáltatások megrendelési zárlata a szervizparkba
- A shakedown-ra jelentkezés zárlata (ha szükséges)
- Versenyiroda nyitvatartása
- Hivatalos hirdetőtábla – helyszín
- Az anyagok és dokumentumok összegyűjtése
- Adminisztratív átvétel
- Pályabejárás nyomkövetőinek összegyűjtése
- Pályabejárás kezdete
- Sajtóiroda és média akkreditáció megnyitása
- Biztonsági nyomkövetők összegyűjtése
- Gépátvétel – plombálás és jelölés
- Versenyzői eligazítás
- Helikopter pilóták eligazítása
- Shakedown és időterv
- Verseny előtti sajtótájékoztató
- Első Felügyelő Testületi ülés
- A rajtceremónia (ha van) és az első nap rajtlistájának közzététele
- Rajt ceremónia (ha van)
- A verseny rajtjának helye és ideje
- A következő napok rajtlistáinak közzététele
- Célceremónia / Díjátadás
- Verseny utáni sajtótájékoztatók
- Végső technikai ellenőrzés
- Ideiglenes végeredmény közzétételének ideje (végrehajtási utasításban módosítható)

4. NEVEZÉSEK

- 4.1. Nevezési zárlat
- 4.2. Nevezési eljárás
- 4.3. Elfogadott nevezések száma, géposztályok
- 4.4. Nevezési díjak / nevezési „csomagok” privát nevezőknek
- 4.5. Fizetési feltételek (alkalmazandó adók leírásával)
- 4.6. Visszatérítések

5. BIZTOSÍTÁS

6. Reklámok és azonosítók

7. Gumiabroncsok

- 7.1. Verseny alatt használandó gumiabroncsok megadása

Az alábbi szöveg ajánlott a gumiabroncsok használatához:

A 2010. évi Regionális Rallye Bajnokságok Szabályainak betartásán felül, az alábbi mennyiségű és típusú gumiabroncs használható.

Gumi típus	Összetétel	Vezető prioritása	Gumik max. száma	Extra a shakedownra	Rallye-ra összesen

- 7.2. A pályabejáráson használható gumiabroncsok – szükséges esetben
- 7.3. Nemzeti jogszabályok vagy különleges követelmények

- 8. Üzemanyag**
 - 8.1. Megrendelési eljárás
 - 8.2. FIA üzemanyag rendelésének zárlata
 - 8.3. A prioritással nem rendelkező versenyzők ellátása
 - 9. PÁLYABEJÁRÁS**
 - 9.1. Regisztrációs eljárás
 - 9.2. Speciális és/vagy nemzeti előírások – sebesség korlátozás a gyorsasági szakaszokon
 - 9.3. Sebességellenőrző berendezések beszerelése
 - 10. Adminisztratív átvétel**
 - 10.1. Bemutatandó dokumentumok
 - Nevezők licence
 - Pilóta és navigátor licence
 - Pilóta és navigátor útlevele vagy azonosítója
 - ASN engedély minden külföldi nevezőnek
 - Nevezési lap minden adatának kiegészítése
 - Versenyautó biztosítási kötvénye
 - Versenyautó biztosítását igazoló papírok
 - 10.2. Időterv
 - 11. Gépátvétel – plombálás és jelölés**
 - 11.1. Gépátvételi helyszín és időterv
 - 11.2. Sáfogó lapok (J függelék 252.7.7 pont)
 - 11.3. Ablakok/hálók (J függelék 253.11 pont)
 - 11.4. Versenyzők biztonsági felszerelése
 - 11.5. Zajsztint
 - 11.6. Speciális nemzeti előírások
 - 11.7. Biztonsági nyomkövető berendezés beszerelése
 - 12. Egyéb procedúrák**
 - 12.1. Rajt ceremónia lebonyolítása és sorrendje
 - 12.2. Cél ceremónia lebonyolítása (csak ha eltér a szabályoktól)
 - 12.3. Megengedett korai érkezés
 - 12.4. Szuperspeciál szakaszok lebonyolítása és rendje
 - 12.5. Egyéb speciális eljárások/tevékenységek beleértve a rendező promóciós tevékenységét
 - 12.6. Hivatalos idő a verseny alatt
 - 13. Hivatalos személyek azonosítása**
 - 14. Díjak**
 - 15. Végellenőrzés**
 - 15.1. Végellenőrzés – ki vehet részt a csapatokból és helyszín
 - 15.2. Óvási díj
 - 15.3. Fellebbezési díj
- 1. melléklet** Útvonallap
- 2. melléklet** Pályabejárás időterve
- 3. melléklet** Versenyző összekötők neve és fényképe
- 4., 5., 6., 7., stb. melléklet** Rendező pontjai, beleértve a legfrissebb ruhára, bukósisakra és biztonsági felszerelésekre vonatkozó szabályokat.

2. VÉGREHAJTÁSI UTASÍTÁSOK

A végrehajtási utasítás fogalmát jelen szabályzat 2.1 pontja tartalmazza.

Végrehajtási utasítást kiadhat:

- A rendező, a gépátvétel kezdetéig az FIA engedélyével. Kivételes esetben a rendező által módosítható az FIA engedélyszám kiadásával jóváhagyott útvonal és a pályabejárás programja. Azonban minden ilyen módosítást az FIA felé fel kell terjeszteni.

Vagy

- A Felügyelők a verseny alatt. Az útvonal módosításáról vagy az ideiglenes végeredmény kifüggesztésének időpontjáról szóló végrehajtási utasítást a Versenyigazgató is kiadhat.

A végrehajtási utasítást sorszámmal és dátummal kell ellátni. Sárga papírra kell nyomtatni, ki kell függeszteni a hivatalos hirdetőtáblá(ko)n és meg kell jelentetni a verseny honlapján.

Ahol lehetséges, ajánlott a nevezők elektronikus értesítése a végrehajtási utasítás megjelenéséről. A nevezőknek (vagy a versenyzőpárosoknak) aláírásukkal igazolniuk kell a végrehajtási utasítás átvételét, kivéve, ha ez a verseny folyamán fizikailag nem lehetséges.

3. RALLYE GUIDE

Rallye Guide

A tájékoztató célja, hogy minden szükséges nyomtatvány egy dokumentumban megtalálható legyen, a média, a hivatalos személyek vagy versenyzők számára egyaránt. Nyomtatott és elektronikus dokumentum formájában is közzé kell tenni és szét kell osztani minden nevezőnek 3 héttel a rallye rajtja előtt.

*= A versenykiírást részletesen a II. függelék 1. pontja tartalmazza

Tartalom			
Pont	Címek és alcímek	VK*	RG
1.	Bevezetés / üdvözlés		
	Bevezetés a fő tisztségviselőkhöz, az elnök, stb. részéről	-	X
	„Ez a dokumentum nem minősül szabálynak - csak tájékoztató jellegű”	-	X
2.	Elérhetőségek		
	a) Állandó elérhetőségek	X	-
	Postai és látogatói címek, telefon és fax	X	-
	E-mail és Internet címek	X	-
	Fontos hivatalos személyek	X	X
	b) Versenyközpont elérhetőségei	X	X
	Címe, telefon és fax	X	X
	Versenyiroda nyitvatartása	X	X
	c) Média elérhetőségek	-	X
3.	Program és kritikus határidők		
	a) Verseny előtti hét időterve (RG-ban csak vázlat)	X	X
	b) A verseny hetének időterve (RG-ban csak vázlat)	X	X

Pont	Címek és alcímek	VK*	RG
4.	Nevezési részletek A verseny besorolása Nevezési díjak listája Nevezési csomagok nem FIA regisztrált csapatoknak	X X X	- - -
5.	Szervizpark(ok) és távoli szerviz zónák ha alkalmazzák Információk a szervizpark(ok)ról, stb.(csak tájékoztatás, hely stb az RG-ban) Létesítmények a szervizparkban Ellenőrző lista a szervizpark felszereltségéről (ld. a függelék vége)	- - -	X X X
6.	Rádió adó-vevő Alkalmazásuk Felelős személy / hatóság elérhetősége	- -	- X
7.	Üzemanyag / Gumiabroncsok Tájékoztatás a követelményekről/beszerzésről	X	X
8.	Autók és tartalék alkatrészek beszállítása Nemzeti jogszabályok / vámeljáras	-	X
9.	Helikopterek Regisztrációs eljárás / információ bérbeadó cégekről	-	X
10.	Vendéglátási előkészületek Vendéglátási előkészületekért felelős személy / cég elérhetőségei	-	X
11.	Szálloda / szállásfoglalás Szállodák listája Elérhetőségek a foglalásokhoz	- -	X X
12.	Pályabejárás GPS nyomkövetés (rajtszámok, összegyűjtés)	X	X
13.	Gépátvétel, plombálás és jelölés Dátum, hely és időbeosztás (egyéni időpontok a végrehajtási utasításban) Szükséges előkészítés mielőtt a gépkocsi átvételre megy Biztonsági nyomkövető rendszer ki és visszaadási helyei Végellenőrzés	X - X X	X X X X
14.	Shakedown Általános információk és idők (helyszín, szakasz hossza, távolsága a szervizparktól, stb. az RG-ben)	X	X
15.	Rajt ceremónia Program és előírások	X	X
16.	Cél ceremónia Program és előírások	X	X
17.	PR tevékenységek Rallye Show-k, stb.	-	X

Pont	Címek és alcímek	VK*	RG
18.	Média		
	Kapcsolattartás a verseny előtt	-	X
	Akkreditációs eljárás / kritériumok és határidők	-	X
	Akkreditációs pult – helyszín és nyitva tartás	-	X
	Média szoba – helyszín és nyitva tartás	-	X
	Sajtótájékoztatók – időpont és helyszín	X	X
	Csapatok média kapcsolatai	-	X
	Várható média megjelenés (TV és rádió, időpontok, csatornák)	-	X
19.	Belépők és táblák		
	Belépők és táblák leírása – melyik hová jogosít belépésre	-	X
20.	Orvosi és biztonsági szolgálat		
	Vészhívó szám	-	X
	Telefonszámok:	-	X
	- környékbeli kórházak	-	X
	- rendőrség	-	X
	- vontatás	-	X
	- gyógyszerárak	-	X
21.	Hasznos tudnivalók és szolgáltatások listája		
	Klíma	-	X
	Időzóna	-	X
	Pénznem	-	X
	Autó kölcsönzők	-	X
	Légitársaságok és repterek	-	-
	Másoló szolgáltatás	-	X
	Mobil telefon (bérlés és szolgáltatás)	-	X
	Biztonsági cégek	-	X
	Taxik	-	X
Mellékletek			
Megjegyzés: A mellékletek formátumát a rendező határozza meg		VK	RG2
Címsorok			
Útvonallapok			
Minden nap (RG-ben csak vázlat)		X	X
Útvonallap összehasonlítva az előző évekkel		-	X
Pályabejárás időterve (RG-ben csak vázlat)		X	X
Térképek (A4-es formátumban)			
Áttekintő térkép (minden napra)		-	X
Gyorsasági szakaszok és pályabejárás térképei		-	opció
Shakedown térkép		-	X
Érintett városok (versenyközpont, szervizpark, kórházak, stb. jelölésével)		-	X

Itiner vagy regionális térképek, várostérképek, magyarázó ábrák az utazáshoz		
Repülőtérrel a versenyközpontig (v. útcsatlakozások)	-	X
A versenyközpont és a szervizpark között	-	X
A szervizparktól a shakedown-ra	-	X
A shakedown-tól a szervizparkba	-	X
A versenyközpont és a gépátvétel között	-	X
A szervizpark és a gépátvétel között	-	X
A szervizpark és a kihelyezett/kiegészítő tankoló zónák között (ha van)	-	X
A szervizpark és a kihelyezett szerviz zóna között (ha van)	-	X
A versenyközpont és a média központ között (ha van)	-	X
Vázlatok és helyszínrajzok		
Gépátvétel és zajszint ellenőrző terület	-	X
Biztonsági doboz beszerelése	-	X
Kihelyezett szerviz zóna (ha van)	-	X
Versenyirányítás	-	X
Rajt terület	-	X
Cél terület	-	X
Szervizpark rajz	-	X
Az alábbiakra vonatkozó formanyomtatványok használatát a rendező dönti el		
Szálloda-/szállásfoglalás		
Szervizpark szolgáltatások		
Média akkreditáció		
Helikopter regisztráció		
Pályabejárési regisztráció		
Kiegészítő anyag rendelő		
Rádió adó-vevő nyomtatvány (ha alkalmazzák)		
VÁM nyomtatvány		
Ellenőrző lista a szervizpark tervhez:		
- IE be / IE ki (számokkal)		
- Parc fermé (flexi-szerviz / superrally)		
- Technikai zóna		
- Gumijelölő zóna		
- Tankolási zóna (ha nem kihelyezett)		
- Környezetvédelmi követelmények		
- Szerviz gépkocsik be és ki a szervizparkból		
- Segélyszolgálat, tűzoltók, egészségügyi központ, stb. elhelyezkedése		
- Segítő jármű parkolók		
- Sajtó és VIP parkolók		
- Nézői parkolók		
- Versenyiroda / információs központ		
- Nyilvános WC-k		
- Vízellátás		
- Szemétygyűjtő terület(ek)		
- Helikopter indítóállás		

4. ÚTVONALLAP – PÉLDÁK A WRC RALLYE-K ÚTVONALLAP-JÁNAK ELRENEDZÉSÉRE

1 - Gyorsasági szakasszal kezdődő verseny

Start DAY 1			Thursday 30 July 2010			
TC	LOCATION	SS dist.	Liaison dist.	Total dist.	Target time	First car due
0	Start Day 1 - (Anytown Pavilion)					18:15
RZ 1	Refuel - All competitors					
	Distance to next refuel	(2.06)	(24.98)	(27.04)		
1		-	10.49	10.49	00:25	18:40
SS1	SSS Trotting Track 1	2.06	-	-	-	19:00
1A	Parc fermé IN	-	14.49	16.55	0:30	19:30
Overnight regroup						
Re-Start DAY 1			Friday 31 July 2010			
TC	LOCATION	SS dist.	Liaison dist.	Total dist.	Target time	First car due
1B	Parc fermé OUT - Service IN	-	0.00	0.00	-	06:00
	Service A - Anytown Pavilion	(2.06)	(24.98)	(27.04)	0:15	
1C	Service - OUT	-	-	-	-	06:15
RZ 2	Refuel – All competitors					
	Distance to next refuel	(50.68)	(99.16)	(149.84)		

Megjegyzések:

- A szervizpark és kihelyezett szerviz zónák adatait vastag fekete kerettel kell körülvenni és, színes nyomtatás esetén, világoskék kitöltéssel jelölendők
- A gyűjtőket vagy más IE tevékenységeket jelölő adatokat vékony fekete kerettel kell körülvenni, szín-kitöltés nélkül
- A tankolást jelölő adatokat vékony fekete kerettel kell körülvenni, sárga kitöltéssel
- A nap végi vagy a rallye végi összesített adatokat mutató adatokat vékony fekete kerettel kell körülvenni, világosszürke kitöltéssel
- A szervizparkokat betűk jelölik A, B, C, stb.
- Az IE 0 mindig a rallye versenyzésből álló részének kezdetét jelöli. Az önálló rajt ceremónia nem tekinthető IE 0-nak.
- A szekciók számát a jobb oldali margónál kell jelölni.
- Javasolt a napkelte és a napnyugta idejének figyelembe vétele minden napnál.

2 – Tipikus nap közbeni szerviz

SS10	Vesuvius 1	22.80				11:40
10A	Regroup & Technical Zone IN		50.68	73.48	01:25	13:05
10B	Regroup OUT - Service IN				00:15	13:20
	Service E (Football Stadium)	72.59	161.06	233.65	00:30	
10C	Service OUT					13:50

Megjegyzések:

A példában a gyűjtőállomáson (2.14 pont) végeznek technikai ellenőrzést. Ha várakozóhely (2.8 pont) előzi meg a szervizparkot, fel kell állítani egy elkerített zónát közvetlenül az IE után, ahová kizárólag az FIA és verseny technikai személyzete léphet

be. Ha nincs gyűjtőállomás, egy 3 perces technikai zónának kell lennie a szervizpark bejárata előtt.

3 – Kihelyezett szerviz és tankolás

DAY 1		Friday 23 October 2010				
TC	LOCATION	SS dist.	Liaison dist.	Total dist.	Target time	First car due
0	Start Day 1 - Skrunda	(0.00)	(0.00)	(0.00)		06:00
RZ 1	Refuel - City					
	Distance to next refuel	(0.00)	(136.00)	(136.00)		
RZ 2	Remote Refuel (FIA fuel)		[136.00]			
	Distance to next refuel	(65.15)	(61.46)	(126.61)		
1		-	165.00	165.00	03:22	09:22
SS1	Talsi 1	32.14	-	-	-	09:25
2		-	3.17	35.31	0:38	10:03
SS2	Pampal 1	5.13	-	-	-	10:06
3		-	5.79	10.92	0:15	10:21
SS3	Roja 1	27.88	-	-	-	10:24
RZ 3	Remote Refuel (FIA fuel)		[23.50]			
	Distance to next refuel	(0.00)	(57.03)	(57.03)		
3A	Holding Zone & Technical Zone - IN	-	53.50	81.38	1:33	11:57
3B	Holding Zone - OUT & Service - IN	-	0.03	0.03	0:10	12:07
	Remote Service A - Dundaga	(65.15)	(227.49)	(292.64)	0:15	
3C	Service - OUT	-	-	-	-	12:22
RZ 4	Remote Refuel (FIA fuel)		[27.00]			
	Distance to next refuel	(65.15)	(61.46)	(126.61)		

Megjegyzések:

- Az RZ2 (tankoló zóna2) kizárólag az FIA üzemanyagot használók zónáját jelöli.
- Az 58.1.2 tartalmazza a naponkénti tankoló zónák számát.
- A várakozóhelyet a példában szereplő IE 3 A/B módon kell alkalmazni.

4 – Tipikus nap végi flexi-szerviz

SS13	Vesuvius 2	22.80				16:35
13A	Parc Fermé & Technical Zone IN		50.68	73.48	1:25	18:00
13B	Parc Fermé OUT - Flexi Service IN					
	Flexi Service F (Football Stadium)	72.59	161.06	233.65	00:45	
13C	Flexi Service OUT - Parc Fermé IN					
	All cars must be returned to Parc Fermé no later than					21:00
	Day 2 totals		145.18	322.12	467.30	

Megjegyzések:

- A flexi-szervizt elsősorban a prioritásos versenyzők csapatai használják, akiknek korlátozott számú szerelőjük van.
- A flexi-szerviz időtervét az alábbi módon kell kiszámolni, mialatt az összes autónak be kell állni a parc fermebe:
Az utolsó versenyző tervezett szervizbe állási ideje + 30 perc maximum késés + 45 perc szervizidő + 15 perc ráhagyás.
- Figyelembe kell venni az FIA üzemanyag hozzáférési feltételeit.

5 – tipikus rallye vége

SS18	Roja 2	16.25			12:05	
18A	Regroup & Technical Zone IN	65.13	81.38	1:15	13:20	Section 9
18B	Regroup OUT - Service IN			00:03	13:23	
Service J (Football Stadium)		(79.97)	(188.53)	268.50	00:10	
18C	Service OUT - Finish - Holding IN				13:33	
	Podium				14:00	
Day 3 totals		79.97	188.53	268.50		

TOTALS OF THE RALLY				
	SS	Liaison	Total	* %
Day 1 - 7 SS	136.21	292.98	429.19	31.7%
Day 2 - 6 SS	145.18	322.12	467.30	31.1%
Day 3 - 5 SS	79.97	188.53	268.50	29.8%
Total - 18 SS	361.36	803.63	1164.99	31.0%

*% = a gyorsasági szakaszok teljes távjának aránya.

A fenti táblázattal kell befejeződni az útvonal utolsó oldalának.

5. ITINER

Tartalom és kivétel















- Az itinert a Regionális Rallye Bajnokságok Szabályaiban foglaltak szerint kell kiosztani.
- A címsoroknak angolul és a nemzeti nyelven kell lenniük (opcionális).
- Lehet egy könyv az egész rallye-ra, vagy minden napra külön-külön. Utóbbi esetben az egyes napokra szóló könyvek könnyen megkülönböztethetőek kell legyenek.
- Az itiner mindegyik könyvének tartalmaznia kell a teljes rallye-ra vonatkozó részletes útvonalállapot.
- Ha minden napról van külön térkép, akkor az útvonalnak meg kell jelennie a térkép ellenkező oldalán.
- Az itinernek az első lapon tartalmaznia kell jelmagyarázatot.
- Regionális Rallye Bajnokságok Szabályaiban foglaltak szerint kell az itinernek tartalmaznia az SOS/OK táblát.
- Abban az esetben, amikor az útvonal duplikáltan szerepel (pl. két azonos kör) a rendezők gazdaságossági okokból kiadhatnak egy útleírást. Ebben az esetben minden egyes oldal tetején szerepelni kell a különböző IE-knek, szakasz és szekció számoknak. A második áthaladás megjelölésére egyértelmű „lapozz vissza az x-dik oldalra” hivatkozást kell tenni. Bármilyen, a két áthaladás közötti eltérést (pl. egy nap végén) egyértelműen jelölni kell.
- A szervizpark helyszínrajzának megismétlése minden egyes esetben nem szükséges. Fontos azonban a helyszínrajz, ha valamely IE helye megváltozik. Minden itinernek tartalmaznia kell legalább egy szervizpark tervet.
- Kihelyezett szervizpark vagy kihelyezett tankoló zóna alaprajz tervet tartalmaznia kell. (ha van)
- A shakedown útleírásában ajánlott feltüntetni a „vissza a rajthoz” kör (ha van) és a szervizparkba/tól útvonal leírását.
- Alternatív útvonalak az itiner végén külön részként is szerepelhetnek.
- Tartalmazhat a trip méter kalibrálásához útmutatót.
- A szekciók teljesítésére előírt időt órákban és percekben kell megadni.
- Egyéb követelmények:
 - Kiállási nyomtatvány
 - Információ kérő nyomtatvány
 - Eljárás baleset esetén

- Az itiner A5-ös méretű, kötését a bal oldalon úgy kell megoldani egy fém vagy más alkalmas erős spirállal, hogy 360 fokos szétnyitást tegyen lehetővé.
- A nyomtatás két oldalas kell legyen, a felhasznált papírnak legalább 90 g/m²-esnek kell lennie.
- Fehér papírra kell nyomtatni; a gyorsasági szakaszok elválasztására nem szükséges színeket alkalmazni, kiemelésük a mintának megfelelően, az „Irány” oszlop sötétítésével történik.
- Az egyes gyorsasági szakaszok térképének tartalmaznia kell:
 - méretarányt
 - északi irányt
 - a pályabejárás útvonalát
 - alternatív útvonalat
 - a rajt, cél és az S.O.S. pontok helyét
- Minden etap vagy gyorsasági szakasz új oldalon kell kezdődjön. A gyorsasági szakasz STOP állomása után nem kell új oldalt kezdeni, ha ez ugyanannak az etapnak a folytatása (mint a példán látható).
- Amennyiben egy etapot gyorsasági szakasz követ, a gyorsasági szakasz rajtját jelölő itiner jelet fel kell tüntetni az etap végén, mint 1-es itiner jelet (a minta szerint).
- Ha két kereszteződés közti távolság kevesebb, mint 200 méter, az itiner jeleket elválasztó vízszintes vonalra nincs szükség, kivéve az IE és a gyorsasági szakasz rajtja között (a minta szerint).
- Az „Irány” és az „Információk” közötti függőleges oszlopokat fekete kitöltéssel kell jelölni, ha az útburkolat laza (murva), és üresen marad (fehér) aszfalt vagy lezárás esetén.
- A gyorsasági szakasz száma a lap oldalán jeleníthető meg (a mellékelt minta szerint), megkönnyítve a gyorsasági szakasz megtalálását. Kétoldalás nyomtatás esetén a jelzésnek mindig a lap külső oldalán, tehát a kötéssel ellenkező oldalon kell megjelennie. A számokat csak a gyorsasági szakaszhoz kapcsolódó oldalakon kell feltüntetni.
- Az összes S.O.S. pontot, és az elsősegélynyújtó pontokat jelölni kell a megfelelő jelekkel.
- A gyorsasági szakaszok rajt és cél állomásának, a gyűjtőállomások és a szervizparkok GPS koordinátáit meg kell adni. A megjelenítés formája: fokok, percek, és tizedpercek pl: 139°36.379’.
- Az itiner oldalanként legfeljebb 6 információt tartalmazhat.
- Tartalmazhat fotókat vagy rajzokat az ellenőrzőállomások elhelyezkedéséről.
- Ahol fontos, tartalmazza az utak számozását.
- Az irány nyilak vastagságával a főútvonal / mellékútvonal jelleget kell jelezni, nem a követendő irányt.

Egyéb hasznos információk:

- Azoknál az ábránál, ahol hosszú kereszteződés kerül ábrázolásra, mint például a körforgalmaknál, ajánlott a távolság mérési pont megjelölése.
- Az etap szakaszokon, meg kell jelölni, ahol más gyorsasági szakaszokra be- vagy kivezető út található.
- A kórházak és egészségügyi központok listája
- A versenyiroda és a mentőszolgálat telefonszáma
- A gyorsasági szakaszok itiner jeleinek száma az útvonalon
- Egy oldal a versenyzők időinek rögzítésére
- Minden lap alján egy értesítés a következő kereszteződés távolságáról (különösen, ha a kereszteződések sűrűn következnek).









RS	SS 7 / 10 Talsi	TC 8 / 11 Pampal
7 / 10	Distance 18.34 Kms	Time 0 hr 23 min
		Speed 47.84 Kph

Distance		Direction	Information	Kms to TC
Total	Partial			
0.00	0.00	 1 8.86	 SS 7 / 10 Talsi  Record (2008) S. Smith Bond B2 WRC 5:25.2  N51° 35.391' W3° 42.762'	7/10 18.34
3.98	3.98	 2 4.88		14.36
4.10	0.12	 3 4.76	  N51° 39.360' W3° 33.971'	14.24
8.86	4.76	 4 0.00	 N51° 42.825' W3° 40.776'	9.48
9.10	0.24	 5	  N51° 43.013' W3° 40.648'	9.24
11.62	2.52	 6		6.72

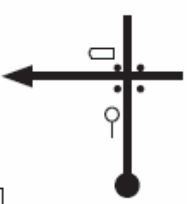
0.26 

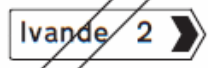
© Rally of Rondovia 2009

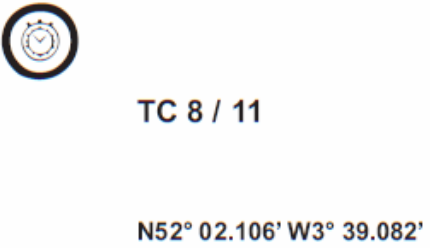
Page 1

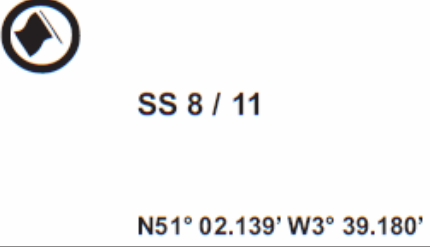
RS 7 / 10		SS 7 / 10 Talsi		TC 8 / 11 Pampal	
Distance		18.34 Kms	Time	0 hr 23 min	Speed 47.84 Kph
Total	Partial	Direction	Information	Kms to TC	
11.88	0.26	 7		6.46	
13.89	2.01	 8		4.45	
18.21	4.32	 9		0.13	
18.34	0.13	 10		0.00	
	0.12	 1			

6. STANDARD FIA MENETLEVELEK

ÁLTALÁNOS ELŐÍRÁSOK

- Különálló menetlevelet kell kiadni legalább minden nap minden szekciójára.
- Két egymást követő időellenőrző állomás közti távolság megtételére szolgáló előírt menetidőt fel kell tüntetni a menetlevélen.
- Az órákat és a perceket mindig a következők szerint kell feltüntetni: 00.01-24.00, csak az eltelt percek számítanak.
- A menetleveleket a szekciók végén kell kiosztani és összegyűjteni. A használt menetlevelek ezek után elérhetővé válnak az értékelők részére, ellenőrzés céljából. A nap végi 45 perces szervizre legjobb egy új menetlevelet használni (minta szerinti flexi-szerviz B) Ez lehetővé teszi a szervizpark előtti várakozóhelyen a holtidőben történő technikai ellenőrzést.
- A rendező javasolhatja az FIA-nak elektronikus menetlevél használatát az írott rendszer helyett. Az ilyen rendszert, használatának megkezdése előtt az FIA-nak jóvá kell hagynia.

KIVITEL

- Lásd az alábbi mintát.
- A középső oszlopot a hivatalos személyek, a jobb oldali oszlopot a versenyzők töltik ki.
- Az előző autó rajtszámának rögzítése szabadon választott. Több versenyen használják biztonsági ellenőrzésből. Ha használják ezt a mezőt, azt a várható rajtidő alá kell elhelyezni.
- Méret: 9,9 cm x 21 cm (hogyan 3 menetlevelet lehessen nyomtatni egy A/4-es oldalból) vagy 11 cm x 18,5 cm
- A négyzetek mérete: 1 cm.
- A menetlevelet legalább 300 grammos lapból vagy 270 µm-es műanyag lapból (rossz időjárás esetén) kell készíteni. Habár a műanyag lap vízálló, viszont nehéz összehajtani. Lehetőség van fedlappal ellátott menetlevél készítésére – ebben az esetben a 22 x 18,5 cm-es menetlevél összehajtott állapotban van, amelyen egy borítás védi az írott részt.
- Ha sok időellenőrző szerepel, a kétoldalas nyomtatású vagy egymás mellé nyomtatott (és befelé összehajtott) kivitel is használható.
- A nyomtatási szín szabadon választott. A rendező például használhatja a szponzor színét, vagy szekciónként eltérő színt, vagy egyszerűen szürkét és feketét.

Rallyetábla		Rajtszám	„A” Menetlevél 1. nap - 1. szekció 2010. január 31.		
IE 0	Rajtdobogó				VERSENYZŐ HASZNÁLHATJA
	ETAP RAJT		ETAP IDŐ	SZÁMÍTOTT IDŐ	
IE 1	H M		H M	H M	
	IE 0		00 25	IE 1	
IE 1	GY1 GYORSASÁGI NEVE				VERSENYZŐ HASZNÁLHATJA
	CÉL IDŐ		SZÁMÍTOTT IDŐ		
IE 2	H M S 1/10		H M		
	VÁRHATÓ RAJT GY1		RAJT	ETAP IDŐ	SZÁMÍTOTT IDŐ
IE 2	H M		H M	H M	
	IE 1		00 54	IE 2	
IE 2	GY2 GYORSASÁGI NEVE				VERSENYZŐ HASZNÁLHATJA
	CÉL IDŐ		SZÁMÍTOTT IDŐ		
IE 3	H M S 1/10		H M		
	VÁRHATÓ RAJT GY2		RAJT	ETAP IDŐ	SZÁMÍTOTT IDŐ
IE 3	H M		H M	H M	
	IE 2		00 22	IE 3	
IE 3	GY3 GYORSASÁGI NEVE				VERSENYZŐ HASZNÁLHATJA
	CÉL IDŐ		SZÁMÍTOTT IDŐ		
IE 3A	H M S 1/10		H M		
	VÁRHATÓ RAJT GY3		RAJT	ETAP IDŐ	SZÁMÍTOTT IDŐ
IE 3A	H M		H M	H M	
	IE 3		00 13	IE 3A	
IE 3A	GYŰJTŐÁLLOMÁS				
	ETAP IDŐ MIN		VÁRHATÓ RAJT		
IE 3B	H M		H M		
	00 01		IE 3A		
IE 3B	MAX		VÁRHATÓ RAJT		
	H M		H M		
IE 3B	00 20		IE 3B		

Rallyetábla		Rajtszám	„B” Menetlevél 1. nap - 2. szekció 2010. január 31.		
IE 3B	GYŰJTŐ KI / SZERVIZPARK BE				VERSENYZŐ HASZNÁLHATJA
	ETAP RAJT		ETAP IDŐ	SZÁMÍTOTT IDŐ	
	H M		H M	H M	
	IE 3B		00 20	IE 3C	
IE 3C			H M		
			IE 3C		
IE 3C	SZERVIZPARK KI				VERSENYZŐ HASZNÁLHATJA
			ETAP IDŐ	SZÁMÍTOTT IDŐ	
			H M	H M	
			00 54	IE 4	
IE 4			H M		
			IE 4		
IE 4	Gy4 GYORSASÁGI NEVE				VERSENYZŐ HASZNÁLHATJA
	VÁRHATÓ RAJT GY4		CÉL IDŐ	SZÁMÍTOTT IDŐ	
	H M		H M S 1/10	H M	
	RAJT		ETAP IDŐ	IE 5	
	H M		H M		
	00 18				
IE 5			H M		
	M S 1/10		IE 5		
	TELJESÍTETT IDŐ				
	IE 5				
IE 5	Gy5 GYORSASÁGI NEVE				VERSENYZŐ HASZNÁLHATJA
	VÁRHATÓ RAJT GY3		CÉL IDŐ	SZÁMÍTOTT IDŐ	
	H M		H M S 1/10	H M	
	RAJT		ETAP IDŐ	IE 5A	
	H M		H M		
	01 11				
IE 5A			H M		
	M S 1/10		IE 5A		
	TELJESÍTETT IDŐ				
	IE 5A				

Rallyetábla	Rajtszám	FLEXI SZERIZ B	
IE 5B	FLEXI SZERVIZ B		VERSENYZŐ HASZNÁLHATJA
	ETAP RAJT	ETAP IDŐ	SZÁMÍTOTT IDŐ
	H M	H M	H M
	IE 5B	00 45	IE 5C
IE 5C		H M	
		IE 5C	

Rallyetábla	Rajtszám	RE-START	
	PARC FERMÉ KI / SZERVIZ BE		VERSENYZŐ HASZNÁLHATJA
	ETAP RAJT	ETAP IDŐ	SZÁMÍTOTT IDŐ
	H M	H M	H M
	PARC FERMÉ KI	03 00	
		H M	
		PARC FERMÉ BE	

7. STANDARD NEVEZÉSI LAP EGYÉNI NEVEZÉSI LAP

EVENT/ ASN LOGO	Name of the Rally	FIA Championship LOGO
-----------------------	-------------------	-----------------------------

INDIVIDUAL ENTRY FORM

	ENTRANT	FIRST DRIVER	CO - DRIVER
Team name			
Surname			
First (given) name			
Date of birth			
Nationality (as passport)			
Postal address			
Passport number			
Address for correspondence (1, 2 or 3)	1.	2.	3.
Telephone N° (business)			
Telephone N° (private)			
Mobile Tel. N°			
Fax No.			
E-mail address			
Competition licence N°			
Issuing ASN			
Driving licence N°			
Country of issue			

DETAILS OF THE CAR

Make		Registration No.	
Model		cc	
Year of manufacture		Chassis N°	
Group / Class		Engine N°	
Homologation N°		Predominant colour	
Country of registration		Tech. Passport N°	

TYPE OF ENTRY

Trade/Legal etc.	
Private/Amateur	
Organisers' proposed advertising accepted:	Yes / No

ENTRY FEES

(For this entry form to be valid, it must be accompanied by the appropriate entry fees, a receipt for the full amount paid to the entrant's ASN, a banker's draft or details of a bank transfer, etc.)

ENTRY FEES	PRIVATE/AMATEUR	OTHERS	CLOSING DATE
Reduced rate	E. 000.000	E.000.000	10.00 hrs 30 SEPTEMBER
Normal rate	E. 000.000	E.000.000	10.00 hrs. 15 OCTOBER

Driver Name		Car		Group/Class	
Current FIA Priority A	Yes / No	Previous FIA Priority A	Year		
Current FIA Priority B	Yes / No	Previous FIA Priority B	Year		
Current National Seeded	Yes / No	Previous National Seeded	Year		
Title of any Championship won			Year		

	Year	Event	Car	Group	O/A Position	Class Position	No. of Finishers
International							
National							
Other							

DECLARATION OF INDEMNITY

(Text variable depending on national laws and regulations in force)

ACKNOWLEDGEMENT AND AGREEMENT

By my signature, I declare that all the information contained on the entry form is correct and that I acknowledge and agree in full to the terms and conditions of the above indemnity and that I accept all the terms and conditions relating to my participation in this event.

(Wording variable depending on national laws and regulations in force)

ASN Stamp *

Signature of Entrant

Signature of 1st driver

Signature of Co-driver

*Or letter from the entrant's ASN authorising and approving the entry

Date _____

8. A RALLYE RAJTLISTÁI ÉS EREDMÉNYEI

Bevezetés:

A rajtlisták és eredmények kiadhatók a versenykiírásban vagy a végrehajtási utasításban megadott határidőknél korábban. Azonban az azokon megadott időknél MINDIG meg kell egyezniük a versenykiírásban vagy a végrehajtási utasításban megadottakkal.

Ha bármilyen, időhöz kötött lista kiadása késik, a versenyigazgató közleményt ad ki a közzététel új időpontjáról (lásd mint a WRC szabályok 53. 2 pontja).

RAJT CEREMÓNIA ÉS ELSŐ NAP / 1. SEKCIÓ

Rajtlista a rajtceremóniára

- A rajtlista az adminisztratív és a technikai gépátvétel után készül el
- A versenyigazgató írja alá az első Felügyelő Testületi ülésen és a versenykiírásban közölt időben kell közzétenni
- Minden résztvevőnek megadja a rajtidejét (vagy legalább az egyes gépkocsik közötti időközöket)
- A lábjegyzet jelentése: 'Ismételt gépátvétel szükséges a ... rajtszámú autók számára'

vagy

Az első nap / 1. szekció (szuperspeciál) rajtlistája

- A rajtlista az adminisztratív és a technikai gépátvétel után készül el
- A versenyigazgató írja alá az első Felügyelő Testületi ülésen és a versenykiírásban közölt időben kell közzétenni
- Minden résztvevőnek megadja a rajtidejét – melyek lehetne párosított idők
- A lábjegyzet jelentése: 'Ismételt gépátvétel szükséges a ... rajtszámú autók számára'

és/vagy

Az 1. nap rajtlistája (nincs szuperspeciál) vagy az 1. nap rajtlistája / 2. szekció

- A rajtlista az adminisztratív és a technikai gépátvétel után készül el
- A versenyigazgató írja alá az első Felügyelő Testületi ülésen és a versenykiírásban közölt időben kell közzétenni
- Minden résztvevőnek megadja a rajtidejét
- A lábjegyzet jelentése: 'Ismételt gépátvétel szükséges a ... rajtszámú autók számára'

A RALLYE MINDEN NAPJÁN (kivéve a zárónapot)

Nem hivatalos eredmény az utolsó gyorsasági szakasz után (szuperspeciál nélkül)

- A Felügyelők ülésén készül. Aláírás nélkül.

A következő nap rajtlistája

- A versenyigazgató javaslata alapján. A Felügyelők átrendezhetik.
- A versenyigazgató írja alá a felügyelők ülésének végén és a versenykiírásban közölt időben kell közzétenni
- Tartalmazza a kiesett versenyzőpárosokat, akik nem jelentették be, hogy feladják a versenyt.
- A lábjegyzet jelentése: 'Ismételt gépátvétel szükséges a ... rajtszámú autók számára' (WRC 46.2.1 pont)

Részleges nem hivatalos eredmény az „x” nap után

- A versenyigazgató írja alá és a felügyelők ülése után adják ki, a tényleges közzétételi idővel.
- Akkor készül el, ha már minden büntetés ismert.

A RALLYE ZÁRÓNAPJA

Ideiglenes végeredmény

- Valamennyi versenyzőt tartalmazza, akik teljesítették az utolsó napot (WRC 45.1.4 pont)
- A versenyigazgató írja alá az utolsó felügyelő Testületi ülésen és a versenykiírásban közölt időben kell közzétenni
- „A végső technikai ellenőrzés eredményeitől függően” (a teljes eredményre vonatkozóan)
- „Az alábbi autók rutin üzemanyag-ellenőrzésének eredményétől függően: ...” (ha az üzemanyag-eredmények nem elérhetőek a rendezvényen)
- „Az FIA által végzendő további ellenőrzések függvényében a ... rajtszámú autónál”
- „A Felügyelők döntésének függvényében a ... rajtszámú autónál”
- „A teljes motorellenőrzés függvényében a ... rajtszámú autónál”
- „A doppingellenőrzés függvényében a következő versenyzőpárosoknál:...”

Hivatalos végeredmény

- A Felügyelők írják alá és az óvási idő után, a végellenőrzés befejezését követően teszik közzé
- „Az alábbi autók rutin üzemanyag-ellenőrzésének eredményétől függően: ...” (ha az üzemanyag-eredmények nem elérhetőek a rendezvényen)
- „Az FIA által végzendő további ellenőrzések függvényében a ... rajtszámú autónál”
- „A Felügyelők döntésének függvényében a ... rajtszámú autónál”
- „A ... rajtszámú nevező esetleges fellebbezésének függvényében a felügyelők bejelentett döntése ellen”
- „A teljes motorellenőrzés függvényében a ... rajtszámú autónál”
- „A doppingellenőrzés függvényében a következő versenyzőpárosoknál:...”

III. FÜGGELÉK

BIZTONSÁG

Az alábbiak a FIA Nemzetközi Sportkódex H függelékének kivonatai (Ajánlások a segély- és egészségügyi szolgálat felügyeletéhez) útmutatásul a rallye rendezők számára. A teljes szöveg megtekinthető a H függelékben.

A H FÜGGELÉK 5. CIKKELYE: RALLYEK (1. KATEGÓRIA)

TARTALOM

- 5.1 ÁLTALÁNOS RENDELKEZÉSEK
- 5.2 BIZTONSÁGI TERV ÉS ADMINISZTRÁCIÓS KÖTELEZETTSÉGEK
- 5.3 A MENTŐSZOLGÁLAT ÉS AZ AUTÓMENTÉS ELEMINEK LEÍRÁSA
- 5.4 A NÉZŐK BIZTONSÁGA
- 5.5 A VERSENYZŐPÁROSOK BIZTONSÁGA
- 5.6 BALESET JELENTÉSE

5.1. ÁLTALÁNOS RENDELKEZÉSEK

Az alábbi előírások kötelezőek, de nem szükséges közölni azokat a rallye versenykiírásában.

Minden rendező alkalmazhat további intézkedéseket is a nézők és a versenyzők biztonságának növelése érdekében.

Ezeknek az ajánlásoknak az alkalmazásáért a végső felelősség a versenyigazgatót terheli.

FIA Biztonsági és Orvosi Küldöttek jelenléte kötelező az FIA Rallye Világbajnokság futamain.

FIA Biztonsági és/vagy Orvosi Küldötteket nevezhetnek ki bármely más FIA Bajnokságra is; Ebben az esetben feladatuk és hatáskörük az FIA Rallye Világbajnokság (továbbiakban "WRC") sportszabályiban leírtaknak megfelelő.

5.2. BIZTONSÁGI TERV ÉS ADMINISZTRÁCIÓS ELJÁRÁSOK

5.2.1. Biztonsági tervet kell készíteni, amely tartalmazza:

- A versenyközpont (versenyirányítás) pontos helyét;
- A különböző tisztségviselők nevét:
 - Versenyigazgató,
 - Versenyigazgató helyettesek,
 - Versenyfőorvos (FIA jóváhagyás szükséges a világbajnoki rendezvényeknél az 1. kiegészítésnek megfelelően),
 - A biztonsági szolgálat vezetője,
 - Az egyes gyorsasági szakaszok biztonsági felelősei.
- A különböző biztonsági szolgálatok címeit és telefonszámait:
 - Rendőrség,
 - Kórházak,
 - Mentőszolgálat,
 - Tűzoltóság,
 - Autómentés,
 - Vöröskereszt (vagy ennek megfelelő).
- A teljes útvonalat az etapok részletezésével.
- Gyorsasági szakasz biztonsági tervét, amelynek fel kell sorolnia valamennyi fontos hivatalos személyt, segélyszolgálatot az adott szakaszon, telefonszámokat stb., valamint a gyorsasági szakasz részletes térképét.

- A rendezők és a versenyigazgató alternatív útvonalat kell kijelöljön minden gyorsasági szakasz mellett, melyet a szakasz törlése esetén kell igénybe venni.
- A WRC futamok esetében be kell tartani a WRC szabályokban megadott határidőket a biztonsági terv, az orvosi kérdőív és a kijelölt kórházakkal kötött megállapodások benyújtására az FIA-nak.

5.2.2. A biztonsági terv különösen az alábbi területekkel foglalkozik:

- a nézők biztonsága,
- a résztvevő versenyzők biztonsága,
- a verseny tisztségviselőinek biztonsága.

Tartalmazza:

- a mentő- és segélynyújtó szolgálat állomáshelyeit,
- az előírásokat a beavatkozásra,
- a betegszállítási útvonalakat,
- a kórházakat, melyekkel megállapodtak, és melyeket veszélyhelyzet esetén igénybe vennének.

5.2.3. Minden esetben fel kell venni a helyi hatóságokkal a kapcsolatot, vagy annak hiányában egy magán szervezettel, mentési terv létrehozására, amelyet olyan nagyobb esemény vagy események bekövetkeztekor kell alkalmazni, melyek meghaladják a helyszíni mentőszolgálat kereteit.

A kiválasztott kórházakat írásban kell megkeresni, legalább 16 nappal a rallye előtt, kérve, hogy az elsősegély szolgálat álljon készenlétben.

5.2.4. A biztonsági szolgálat vezetője,

A biztonsági szolgálat vezetőjét az esemény versenykiírásában kell közölni. Tagja a rendező bizottságnak és részt vesz a biztonsági terv kidolgozásában.

A verseny alatt folyamatos összeköttetésben áll a versenyirányítással, a verseny főorvossal és a gyorsasági szakaszok rajtjával (telefonon vagy rádión).

Felelős a biztonsági terv megvalósításáért és alkalmazásáért.

5.2.5. Gyorsasági szakasz biztonsági felelőse

Minden gyorsasági szakaszon van egy biztonsági felelős, aki segíti a biztonsági szolgálat vezetőjét.

A gyorsasági szakasz biztonsági felelőse a 0. jelzésű gépkocsi áthaladása előtt ellenőrzi a gyorsasági szakaszt és igazolja azt, hogy megfelel a biztonsági tervnek.

5.2.6. Tisztségviselők és sportbírók

A rendezőnek gondoskodnia kell arról, hogy a tisztségviselők, feladatuk ellátása közben, ne kerülhessenek veszélyes helyzetbe.

A rendezők felelősek annak biztosításáért, hogy a tisztségviselők kellő képzést kapjanak e tekintetben.

A személyzet megkülönböztető mellényeket kell viseljen. Az ajánlott színek:

Biztonsági sportbírók: narancs

Biztonsági felelős: narancs, fehér csíkkal és szöveggel

Állomás vezetője: kék, fehér csíkkal és szöveggel

Média: zöld

Szakasz vezetője: piros, szöveggel

Versenyzői összekötő: piros dzseki vagy piros mellény

Orvos: fehér

Rádió: sárga, kék jelöléssel

Technikai ellenőr: fekete

5.3. A MENTŐSZOLGÁLAT ÉS AZ AUTÓMENTÉS ELEMEINEK LEÍRÁSA

5.3.1. Általános rendelkezések

A biztosított mentőszolgálatoknak meg kell felelniük az ebben a fejezetben leírtaknak. Szintén teljesíteniük kell az egyes érintett országokban érvényben levő

törvényi előírásokat. Ezek az előírások érvényesek minden nemzetközi rendezvényre. Nem alkalmazandóak privát tesztelés alkalmával.

A műszaki, orvosi információk és az alapvető gyakorlati tanácsok megtalálhatók egy összefoglaló táblázatban ennek a mellékletnek a végén.

5.3.2. Személyzet

A versenyirányításnál:

- A versenyfőorvos vagy asszisztense:

Mindkettejüknek rendelkezniük kell az ASN jóváhagyásával, és a versenyigazgató felügyelete alá tartoznak. Nevüket fel kell tüntetni a rendezvény versenykiírásában.

A versenyfőorvossal szemben támasztott követelmények a Rallye Világbajnokság eseményein a 2. kiegészítésben található.

A versenyfőorvos felelős a mentőszolgálatok kiválasztásáért, alkalmazásáért, működtetéséért és a sérültek elszállításáért. Következésképpen a teljes orvosi és ápoló személyzetnek, beleértve az ASN által közvetlenül vagy közvetve szerződöttest személyzetet, követnie kell utasításait.

Különleges eseteket kivéve, a rendezvény ideje alatt a versenyfőorvos a versenyirányításban marad, annak érdekében, hogy megkönnyítse a párbeszédet és az együttműködést a versenyigazgatóval baleset esetén. Átmenetileg helyettesítheti egy asszisztens, akinek a nevét meg kell adni az érintett verseny versenykiírásában. Minden körülmények között elérhetőnek kell lennie. A rendező köteles ellátni a versenyfőorvost minden anyaggal és adminisztratív eszközzel, ami feladatának ellátásához szükséges.

- A versenyfőorvos asszisztense:

Segíti a versenyfőorvost és különböző megbízásokat teljesít, vagy helyettesíti őt.

Az orvosi beavatkozó járművek és kezelő/újraélesztő egységek:

- **Orvosok**, az adott ország előírásainak vagy, ahol alkalmazandó, a vonatkozó előírásoknak megfelelő képesítéssel rendelkezik az újraélesztésben;
- **Ápolók**, akik képesítését a szív- és érrendszeri és légzőrendszeri újraélesztésben és az intubálás gyakorlatában abban az országban kiadott hivatalos diploma igazolja, amelyben tevékenységüket végzik (helyettesíthetik az orvosokat a gyorsasági szakaszok közbülső pontjain, azonban csak ezeken a pontokon, azzal a feltétellel, hogy bármely sérültet újraélesztésben képzett orvosnak meg kell vizsgálnia, mielőtt kórházba szállítanák);
- **Gépkocsivezetők**, akik lehetnek a mentőcsapatok tagjai;

és, amennyiben szükséges:

- **Segélynyújtó** munkások és személyzet, akik ki vannak képezve a balesetet szenvedettek kiszabadítására az összetört gépkocsikból.
- beavatkozó egységek (lásd 7. kiegészítés).

5.3.3. Beavatkozó gépkocsik

Feladatuk, hogy a baleset helyszínére juttassák:

- egyrészt a megfelelő orvosi mentőcsapatot;
- másrészt a szükséges műszaki felszereléseket.

Két megoldás ajánlott:

a) Két külön jármű, egy az "orvosi" csapat részére, egy a "műszaki" csapatnak.

Az orvosi beavatkozó jármű szállítja:

- az orvosi csapatot az 5.3.2. pontnak megfelelően
- az orvosi felszerelést a 3. kiegészítés szerint

A műszaki beavatkozó jármű szállítja:

- a műszaki csapatot 7. kiegészítésnek megfelelően:

- két, 4 kg-os tűzoltó készülék, kiképzett kezelővel,
- megfelelő kommunikációs berendezés a kapcsolattartáshoz a rallye versenyközponttal,
- figyelmeztető sziréna,
- megfelelő azonosító jelölések.
- alapvető mentőfelszerelés, melyet a versenyfőorvos határoz meg a technikai ellenőrök vezetőjével együttműködve, a 7. (járműből mentés) és a 8. kiegészítés (mentés) alapján;

b) vegyes használatú jármű, amely kombinálja a “műszaki” és “orvosi” funkciókat.

Fedélzetén megtalálható:

- valamennyi, a műszaki beavatkozáshoz szükséges felszerelést;
- az orvosi személyzetet és felszereléseket, melyek az orvosi beavatkozáshoz szükségesek.

Legalább az egyik fent említett gépkocsin kell lennie hordágnak.

A gépkocsik alkalmasak kell legyenek a terepen való közlekedésre és képesnek kell lenniük a gyors haladásra a gyorsasági szakaszon. A gépkocsik számát az érintett gyorsasági szakasz természetétől, hosszától és nehézségétől függően kell meghatározni.

A beavatkozó gépkocsikban ajánlott a biztonsági bukócső használata, és javasolt, hogy a mentőcsapat valamennyi tagja viseljen bukósisakot.

Minden esetben a gyorsasági szakasz rajtjánál állomásozó orvosnak (vagy, egy köztes ponton, az újraélesztésre kiképzett ápolónak) kell elsőnek a baleset helyszínére érnie.

5.3.4. Újraélesztő berendezéssel ellátott mentőautó

Újraélesztő berendezéssel ellátott mentőautó, az adott országban érvényes előírásoknak megfelelően. A személyzet egy vezetőből, egy mentőorvosból, aki megfelelő képesítéssel rendelkezik az újraélesztésben és/vagy egy ápolóból áll, aki lehet a vezető is.

5.3.5. Kezelő/újraélesztő egység

A szervizparkban ideiglenes vagy állandó újraélesztő egység található, amely a 4. kiegészítés szerinti felszereltséggel rendelkezik; két ágy szükséges és elegendő. Alkalmas kell legyen a kisebb sérülések és az intenzív ellátást igénylő betegek ellátására is.

Az újraélesztésben megfelelő képesítéssel rendelkező orvos valamennyi egységben található.

5.3.6. Betegszállító mentőautó

Egy szabványos mentőautó, amely megfelel az adott országban érvényes előírásoknak, a sérültek szállítására, a fedélzeten orvossal, vagy anélkül. Ha a szállítandó sérült állapota újraélesztést tesz szükségessé, az újraélesztésben megfelelő képesítéssel rendelkező orvos jelenléte kötelező.

5.3.7. Mentőhelikopter

Amennyiben mentőhelikoptert biztosítanak, annak meg kell felelnie az adott ország repülési hatóságai előírásainak.

Ahol szükséges, alkalmas kell legyen a hegyi terepen való bevetésre, és minden esetben tartózkodnia kell a fedélzeten az újraélesztésben megfelelő képesítéssel rendelkező orvosnak.

Kizárólag baleseti beavatkozásra kell legyen fenntartva a gyorsasági szakaszok vagy etapok idején.

Felhívjuk a rendezők figyelmét az alábbi FIA irányelvekre: “A helikopterekkel kapcsolatos repülésbiztonsági szabályok” és az alábbi 5.5.3. pont d) alpontja.

5.3.8. Kommunikációs eszközök

A versenyfőorvos a csapat valamennyi tagjával képes kell legyen kommunikálni, vagy az általános rádió-hálózat, vagy kijelölt rádiócsatorna segítségével.

5.4. A NÉZŐK BIZTONSÁGA

A biztonsági terv elsődleges feladata a nagyközönség (beleértve a nézőket) biztonságának szavatolása.

A 5.4.1. pont esetleges kivételével az alábbi nem teljes körű intézkedések minden, 1. kategóriába sorolt nemzetközi rallye esetében kötelezők.

5.4.1. Oktatófilm (ajánlott minden versenyen)

- 30 másodperces időtartam.
- Ismert versenyző vagy versenyzők kommentárjaival, a rendezvény helyszínén használt nyelve(ke)n.
- Balesetek ne szerepeljenek benne.
- Több alkalommal le kell adni.

5.4.2. A nézők felügyelete

- a) Az 5.4.5. pontban leírtak szerint intézkedni kell a nézők figyelmeztetéséről, és, ahol szükséges, gondoskodni kell róla, hogy a veszélyes helyen tartózkodó nézők azt elhagyják.
- b) A veszélyes helyeket a biztonsági tervben fel kell tüntetni. A rendező, ahol szükséges, a közrendvédelmi szervek segítségével a biztonsági tervnek megfelelően ki kell jelölje és le kell zárja a veszélyzónákat, jóval a nézők megérkezése előtt.
- c) A versenyigazgató figyelembe kell vegye a biztonsági szolgálat vezetőjének, valamint a 0-s autó személyzetének ajánlásait (és az FIA Biztonsági és Orvosi Küldöttek ajánlásait, amennyiben jelen vannak) annak érdekében, hogy a gyorsasági szakaszt töröljék, ha a körülmények veszélyesek.
- d) Ha nagy számban várhatók nézők valamely gyorsasági szakaszra vagy egy szuperspeciál szakaszra, azokat különleges biztonsági felszerelésekkel, mint pl. gumiabroncs-fallal, szalmabála-fallal, stb. kell védeni.
- e) A nézőket meg kell akadályozni abban, hogy a gyorsasági szakasz útvonala mentén mozogjanak, amikor az útszakaszt a versenyzésre lezárták (0-ás kocsik után és a záróautó előtt).
- f) A biztonsági előírásokat ki kell osztani a közönség között a gyorsasági szakasz mentén és minden megközelítési ponton is.
- g) Elegendő pályabiztosító vagy közrendvédelmi személyzet (rendőr, katona, stb.) legyen jelen a nézőközönség biztonságának biztosítására a gyorsasági szakasz lebonyolítása alatt.
- h) A pályabiztosítóknak világosan megkülönböztethető, "SAFETY" felirattal ellátott kabátot kell viselniük, amely megfelel az előírásoknak.
- i) A gyorsasági szakaszokat úgy kell kijelölni és ütemezni, hogy lehetővé tegyék a nézők biztonságos mozgását azok között.

5.4.3. Tankolás és szervizelés

Ahol tankolás vagy szerviztevékenység folyik, a rendezőnek gondoskodnia kell arról, hogy kellő elővigyázatossági intézkedéseket tegyenek a nézők megfelelő távolságra tartására a potenciálisan veszélyes tevékenységektől.

5.4.4. Nullás autók és záróautók

- a) A rendező nullás autóit a motorháztetőn és a két első ajtaján elhelyezett 36 cm x 50 cm-es panelbe illő „SAFETY” (vagy SECURITE) felirattal valamint 000, 00 vagy 0 rajtszámmal kell jelölni.
- b) Valamennyi nullás autót fel kell szerelni a tetőn elhelyezett megkülönböztető fényjelzéssel és szirénával.
- c) A nullás autókat nem vezetheti az FIA A prioritási listán minősített (1./2. vagy A/B), sem pedig a versenyből kiesett versenyző.
- d) A nullás autók vezetőinek és navigátorainak jelentős rallye tapasztalattal kell rendelkezniük, ami lehetővé teszi számukra, hogy teljes biztonságban, mérsékelt sebességgel haladhassanak, és részletes tájékoztatást tudjanak adni a versenyigazgatóknak az útviszonyokról. A nullás autók számára szintén

ellenőrizniük kell az időmérő órákat és a sportbírók menetlevél-kezelési ismereteit.

- e) Egy pályaautó ("söprögető autó") végig kell haladjon valamennyi gyorsasági szakaszon az utolsó versenyző után. Ezeknek az autóknak a motorháztetején és a két első ajtaján 36 cm x 50 cm-es panelben kockás zászló látható.

5.4.5. Tájékoztatás

A főként a nagyközönségnek szánt információkat az alábbi módokon teszik közzé:

- írott sajtó, rádió és televízió,
- plakátok,
- szétosztott szóróanyagok,
- hangosbeszélővel felszerelt gépkocsi (pályainformációs gépkocsi) közlekedtetésével az útvonalon, a nézők tájékoztatása céljából (45-60 perccel az első gépkocsi rajtja előtt). A gépkocsit helyettesíteni lehet hangosbeszélővel felszerelt helikopterrel is. A tájékoztatás szükség esetén többször is megismételhető.

5.4.6. Orvosi szolgálatok

Akkor van szükség orvosi szolgáltatásra a nézők számára, ha vannak a rendező által kezelt körbezárt területek. Abban az esetben is, ha a nézők számára nyújtott orvosi szolgáltatást más szervezet biztosítja, annak felügyeletét a versenyfőorvos látja el.

5.5. A VERSENYZŐPÁROSOK BIZTONSÁGA

5.5.1. Biztonsági szolgálatok alkalmazása

- a) Az egyes gyorsasági szakaszok rajtjánál (beleértve a shakedownt, ha van):
- egy vagy több orvosi beavatkozó jármű kell állomásozzon közel a műszaki beavatkozó (járműből mentő, tűzoltó, stb.) gépkocsikhoz;
 - egy, újraélesztő felszereléssel felszerelt mentőautó,
 - lehetőség szerint egy betegszállító mentőautó,
 - egy az újraélesztésben megfelelő képesítéssel rendelkező orvos,
 - egy ápoló,
 - két, 4 kg-os tűzoltó készülék, kiképzett kezelővel,
 - a versenyközponttal történő kapcsolattartásra alkalmas kommunikációs rendszer.

Ezek a gépkocsik a rajt után kell állomásozzanak, attól legfeljebb 150 m-re. A rajtállomást módosítani kell, ha szükséges, hogy e járművek megfelelő elhelyezése biztosítható legyen.

- b) Az útvonal közbenső pontjain (ld. az alábbiakban):
- egy vagy több első beavatkozó jármű,
 - egy betegszállító mentőautó,
 - egy az újraélesztésben megfelelő képesítéssel rendelkező orvos, vagy egy újraélesztésre kiképzett ápoló,
 - a versenyközponttal történő kapcsolattartásra alkalmas kommunikációs rendszer.

A közbenső pontok számát az érintett gyorsasági szakasz természetétől, hosszától és nehézségétől függően kell meghatározni.

Mindenképpen szükségesek, ha a gyorsasági szakasz hossza 15 km vagy annál több, és két biztonsági pont közötti távolság soha nem haladhatja meg ezt a határt. Mindig rádiós ponttal együtt kell legyenek kijelölve.

A közbenső pontok számát és elhelyezkedését a rajttól az első pont, majd a következő pontok és a cél eléréséig szükséges idő alapján kell meghatározni, ami nem lehet több, mint 10 perc, a rallyen alkalmazott beavatkozó járművekkel.

Ezen túlmenően, ha a terep természete, az időjárás vagy egyéb körülmények úgy kívánják, ez a távolság módosítható, a versenyfőorvos és a biztonsági szolgálat vezetője (FIA Orvosi Küldött és FIA Biztonsági Küldött, FIA

Világ bajnoki futamok esetében) közös javaslata alapján, a biztonsági terv jóváhagyásakor.

A rajtoknál és a közbenső pontoknál egyaránt, a beavatkozó járművek közvetlenül be kell tudjanak hajtani a gyorsasági szakasz útvonalára és biztonságos zónában kell elhelyezni azokat.

- c) A gyorsasági szakaszok stop állomásain:
 - 2 db (legalább) 4 kg-os tűzoltó készülék
- d) A szervizparkban, vagy egy központi helyen, mely közúton nincs messzebb 15-km-nél az érintett gyorsasági szakaszoktól:
 - egy autómentő gépkocsi;
 - a versenyközponttal történő kapcsolattartásra alkalmas kommunikációs rendszer;
 - egy kezelő/újraélesztő egység az 5.3.5. pontnak megfelelően;
 - egy betegszállító mentőautó

A rallye egyetlen gyorsasági szakasza sem kezdődhet el vagy folytatódhat megszakítás után, ha az alapvető orvosi szolgálat nincs jelen.

A helyettesítésről gondoskodni kell.

5.5.2. A gyorsbeavatkozó járművek bevetése:

5.5.2.1. Minden, orvosi gépkocsi kiküldését igénylő mentési tevékenységet a versenyigazgató rendelhet el, egyeztetve a versenyfőorvossal és tájékoztatva arról a szakasz felügyelőjét. A sérülteknek a kiválasztott kórházakba szállítása úton vagy levegőben a korábban meghatározott útvonalakon kell történiük (5.2.2 és 5.5.3a).

5.5.2.2. A baleset helyszínén az orvosi beavatkozás szervezését és irányítását az érintett beavatkozó jármű orvosa végzi (esetleg a kiképzett ápoló, a közbenső biztonsági pontról érkező jármű esetén). Az orvosi személyzetnek ismernie kell az orvosi beavatkozó jármű felszerelését, és ki kell legyen képezve annak megfelelő használatára.

5.5.3. Betegszállítás

- a) Minden gyorsasági szakasznál meg kell tervezni a betegszállítási útvonalat, és egyértelműen fel kell tüntetni a biztonsági tervben (térképen vagy ábrán).
- b) Az útvonal mellett található kórházak baleseti osztályainak készenlétben kell állniuk (ld. a fenti 5.2 pontot).
- c) Akár közúton vagy levegőben történik a sérült kórházba szállítása, minden súlyos sérültet, akinek állapota intenzív ellátást igényel, az újraélesztésben megfelelő képesítéssel rendelkező orvos kell elkísérjen a kórházba.
- d) Ha helikopteres betegszállítást terveznek, a következő feltételeket teljesíteni kell:
 - ha az időjárási körülmények nem teszik lehetővé a helikopter használatát, a versenyigazgató és a biztonsági szolgálat vezetőjének közös döntése alapján, a gyorsasági szakaszt el lehet halasztani, vagy törölni lehet, ha a sérültek elszállítása mentőautóval a kiválasztott kórházba több időt venne igénybe, mint amit megfelelőnek ítélnék a versenyfőorvossal való megbeszélés alapján;
 - a helikopter jelenléte nem mentesít a földi betegszállítás megtervezésének kötelezettsége alól, melynek során minden súlyos sérültet, akinek állapota intenzív ellátást igényel, az újraélesztésben megfelelő képesítéssel rendelkező orvos kell elkísérjen a kórházba.
 - Szintén ld. a fenti 5.3.7. pontot.

5.5.4. Az útszakaszok felügyelete és jelölései

5.5.4.1. A gyorsasági szakaszok megjelölése

A szakaszokhoz vezető utakat és bekötő utakat le kell zárni a forgalom elől. Ezt az alábbi módon kell végrehajtani:

- a) az utakat vagy a bevezető utakat és minden olyan utat, melyen közlekedés várható, le kell zárni és oda pályabiztosítót, rendőrt vagy más hatóság emberét kell kihelyezni.
- b) rövid bekötőutakat (pl. tanyához vezető) le kell zárni, vagy szalaggal kell ellátni, az akadályra vagy szalagra írt felirattal kell felhívni a figyelmet a versenyre és a belépés veszélyére.

Az előfutó gépkocsik felelősek annak ellenőrzéséért, hogy a lezárás módja megfelelő és azonnal tájékoztatja a versenyvezetőséget minden mulasztásról, amelyet helyre kell hozni a gyorsasági szakasz megkezdése előtt.

5.5.4.2. A pályabiztosítókat úgy kell felállítani a pálya mentén, hogy:

- táblák, kordonok, kötelek, sípok és hangosbeszélők segítségével távol tartsák a nézőket a tiltott területektől;
- amennyire lehetséges, figyelmeztessék a versenyzőpárosokat bármilyen akadályra a gyorsasági szakaszon.

5.5.4.3. Amennyiben, a sárga zászló használata szükséges, az alábbi eljárást kell alkalmazni:

- a) Egy sárga zászlónak kell lennie minden rádiós biztonsági ponton (Ezek kb. 5 km-enként kell legyenek).

- b) A sárga zászlóval a versenyzők számára jelzést adni csak a versenyigazgató utasítására szabad.

A sárga zászlókat csak a fenti 5.2.6. pontban leírtaknak megfelelő megkülönböztető mellényt viselő sportbíró mutathatja be, akinek mellényén a rádiós biztonsági pont szimbóluma látható. A zászló alkalmazásának idejét rögzíteni kell, és a versenyigazgatónak jelentenie kell a Felügyelők felé.

- c) A pályabejárás alatt egy, az alábbi 5.5.4.4. pontban meghatározott szimbólummal ellátott jelzést kell kihelyezni minden rádiós pont helyén. A jel lehet kisebb, de a pályabejárást végző versenyzőpárosok számára tisztán látható kell legyen, annak érdekében, hogy feljegyezhessek azt a jegyzeteikben.

- d) A sárga zászló bemutatása esetén a versenyzőnek azonnal csökkentenie kell a sebességet, és csökkentett sebességgel haladni a gyorsasági szakasz végéig, valamint köteles követni bármely sportbíró, vagy a biztonsági autó vezetőjének utasításait, akivel találkozik. A zászlót az összes, a balesetet megelőző rádiós ponton be kell mutatni. Ezen szabályok megsértését a Felügyelők saját belátásuk szerint büntetik.

- e) A sárga zászlón kívül más zászló nem alkalmazható a gyorsasági szakaszon.

- f) Más jelzőrendszer (pl. villogó fény) alkalmazható a superspeciál szakaszokon. Működésének teljes részletességgel szerepelnie kell a verseny kiírásában.

5.5.4.4. Minden egyes gyorsasági szakaszra külön rádióhálózattal ellátott biztonsági pontok hálózatát (kb. 5 km-enként felállítva) kell létrehozni, amely lehetővé teszi, hogy a gépjárműveket nyomon követhessék, és a verseny lebonyolítását ellenőrizhessék.

Minden egyes rádiós pontot feltüntetnek az itinerben, és a rádiós pont szimbólumával ellátott minimálisan 70 cm átmérőjű jelzőtáblával látnak el. A rádiós pontot kék alapon fekete szikra jelöli.

A gyorsasági szakaszon belül elhelyezett mentőkocsit rádiós biztonsági ponton kell állomásoztatni. Egy kiegészítő táblát (zöld vagy piros kereszt) kell elhelyezni a rádiós biztonsági pontot jelző tábla alatt, ezen a ponton.

Ezenkívül 100 - 200 m-re az SOS biztonsági pont előtt egy előjelző táblának kell lennie, a fent megadott ábrával, de sárga háttérrel.

5.5.4.5. A gépkocsik áthaladását vagy a verseny központ (versenyirányítás) vagy a gyorsasági szakasz biztonsági felelőse követi nyomon. A nyomkövetés

valamelyik formáját alkalmazni kell a gyorsasági szakaszon a biztonsági felelősnek vagy a versenyközpontnak. A rendezőknek kell kidolgozni és bemutatni a biztonsági tervben a gépkocsik nyomon követésének eljárás módját, és elő kell írni a követendő eljárást, ha egy versenyzőpárost nem találnak.

5.5.4.6. Ha a nézők biztonságát és ellenőrzését érintő esemény történik, a sportbírók az általános tervben lefektetettek szerint együtt kell működjenek a közrendvédelmi szervekkel, minden eseményt vagy balesetet jelentve a versenyirányításnak és lehetővé téve a biztonsági szolgálat számára a biztonsági ponton található kommunikációs eszközök használatát.

5.5.5. SOS/OK jelek - A versenyzők biztonsága

a) Minden gépjárműnek rendelkeznie kell piros, fényvisszaverő háromszöggel, melyet abban az esetben, ha a gépjármű egy gyorsasági szakasz során leáll, a versenyzőpáros egyik tagjának 50 méterrel az autó előtt, egy jól látható helyre kell kihelyezni a többi versenyző figyelmeztetésére. Ezen szabályt megszegő versenyzőkre a Felügyelő büntetést szabhatnak ki.

A háromszöget még akkor is ki kell helyezni, ha a gépjármű nincs az úton.

b) Az itinereknek tartalmazniuk kell egy lapot a baleset esetén alkalmazandó eljárás leírásával, amelynek tartalmaznia kell utasításokat arra az esetre, ha a baleset a közönség valamely tagját érinti.

c) A balesetet szenvedett versenyzők számára az "SOS" vagy "OK" jelek használatának szabályai az FIA WRC és Regionális Bajnokságok Szabályaiban találhatók.

d) A versenyt feladó versenyzők kötelesek a rendezőt erről a lehető leghamarabb értesíteni, kivéve a vis major esetét. Ezen szabályt megszegő versenyzőkre a Felügyelők büntetést szabhatnak ki.

5.6. BALESET JELENTÉSE

5.6.1. A közönség tagját érintő baleset

Ha a versenyen résztvevő vezető érintett egy olyan balesetben, amelyben egy néző személyi sérülést szenved, az érintett vezetőnek vagy navigátornak jelentenie kell ezt az itinerben megjelölt legközelebbi rádiós biztonsági pontnak.

Annak az országnak a törvényeit is be kell tartani a baleseteknél alkalmazandó eljárásokat illetően, amely országban a versenyt lebonyolítják.

5.6.2. Baleset kivizsgálása

Halálos és súlyos sérüléssel járó balesetekről be kell számolni a Nemzeti Sporthatóságnak, amelynek megfelelő módon értesítenie kell az FIA-t.

IV. FÜGGELÉK

GUMIABRONCS SZABÁLYOK

1. A mintázott gumibroncsok meghatározása

1.1 A futófelület mintázatán egy 170 mm széles (a gumi középvonalától 85 mm mindkét irányban), kerületen 140 mm hosszban. Ezen területen, a barázdáknak legalább 5,5 mm mélynek és 2 mm szélesnek kell lenni, a blokkok között maximum 60° engedélyezett (ld. ábra), melyek a teljes felület 17%-át kell, hogy kitegyék.

A futófelületnek mintázottnak kell lennie.

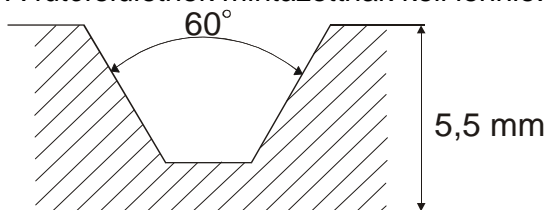

	hosszúság X szélesség	Felület	17 %
9"	170X140	23800	4046
8.5"	161X140	22540	3832
8"	148X140	20720	3522
7.5"	142X140	19880	3380
7"	133X140	18620	3165
6.5"	124X140	17360	2951

1.2 A fent körülírt területen, a kerületvonal által meghatározott barázdák szélességének összege legalább 4 mm kell, hogy legyen.

1.3 A sugárirányú vonalon a barázdák szélességének összege legalább 16 mm kell, hogy legyen.

1.4 A hidakat a minta részének lehet tekinteni, amennyiben méretük 2 mm-nél kisebb.

2. Gumibroncs homologizáció

2.1 Legkésőbb 2 héttel az adott verseny kezdete előtt, a gumigyártónak el kell juttatni az FIA-hoz a használni kívánt minták ábráját ahhoz, hogy a homologizációt megkapja. A homologizációt lejáratási idő nélkül adják meg.

2.2 Az FIA mindegyik mintázatról kiad egy dokumentumot a paraméterek meghatározásával.

2.3 A minta rajzán fel kell tüntetni a következőket:

- a futófelület mintázatát
- a legkisebb barázda méretét a 2. pontnak megfelelően
- a keréktárcsa méretét
- a méreteket az ellenőrzési felület meghatározása céljából.

2.4 Ezen cikkely csak azokra a gumibroncsokra vonatkozik, melyek barázdálási rátája 25%-nál kevesebb.

3. A verseny közben

3.1 A verseny egésze folyamán, a gépjárműre felszerelt gumibroncsok mintázatának mélysége nem lehet 1.6 mm-nél kevesebb a mintázat $\frac{3}{4}$ -re vonatkozóan. Javasolt, hogy a gyártó a kopás könnyebb követése érdekében jelzéseket helyezzen el a gumin.

3.2 A pótkerekeket kizárólag akkor lehet újra felszerelni, ha a minta mélysége minimum 1,6 mm, és azokat mindig az autó fedélzetén kell tárolni.

3.3 A szervizparkból minden, a gépjárműre szerelt vagy a fedélzeten elhelyezett jelölt keréknek el kell jutnia a következő szervizparkba vagy szerviz területre, ahol a kerékcseré engedélyezett. Sehol máshol nem lehet szerelt kereket berakni a gépkocsiba vagy arról levenni, csak szervizparkban, vagy a szerviz ponton, ahol a kerékcseré engedélyezett.

II. Magyarországi rallye versenyek általános feltételei

1. Magyarországi rallye versenyek általános feltételei

A Magyar Nemzeti Autósport Szövetség (továbbiakban: MNASZ) szabályai szerint a Magyar Köztársaság területén rallye versenyt megrendezni és lebonyolítani, valamint ilyeneken részt venni csak az MNASZ Rallye Bizottsága (továbbiakban: RSB) által elkészített, jelen "Rallye Versenyek Szabályai" (továbbiakban: RVSZ) előírásai szerint lehet.

A versenyek sportszabályainak és lebonyolításának meg kell felelniük a jelen szabályzat I. fejezetében leírtaknak, kivéve, ahol az RVSZ ettől eltérően rendelkezik.

Ez az alapelv az MNASZ-re és valamennyi tagjára, szervezetére, bizottságára és tagjára, alkalmazottjára, valamint az MNASZ által kiadott licencek tulajdonosaira és ezek segítőire érvényes és mindannyiuk által betartandó. Ezen alapelv megszegőivel szemben az RSB-nek joga van az éves versenysorozat alatt tapasztaltak alapján, a nevezőt, a versenyzőt, a rendezőt az MNASZ Általános Szabályai alapján pénzbüntetéssel sújtani, amennyiben ezt nem fizeti meg, akkor az RSB a licenc visszavonását kezdeményezheti az Intéző Bizottság felé.

Megjegyzés: a Magyar Nemzeti Autósport Szövetség Szabálykönyvei alatt jelen szabályok értelmezésében mindenkor az MNASZ-nél érvényben lévő szabályok, és az adott évre érvényes szabálmódosítások összességét kell érteni.

A Magyar Köztársaság területén a következő rallye versenyek szervezhetők az MNASZ feltüntetett szervezeteinek illetve tisztségviselőinek engedélyével:

- a) A Nemzetközi Automobil Szövetség (továbbiakban: FIA) bajnokságai-, kupasorozatai- és tróféáihoz tartozó, vagy az FIA által jóváhagyott nemzetközi sorozatokhoz tartozó rallye versenyek. (A bejelentést az RSB javaslata alapján engedélyezi az MNASZ Intéző Bizottsága, - a versenykiírást jóváhagyja az RSB vezetője, ellen jegyzi az IB vezetője.) Ezek a versenyek akkor lehetnek a magyar bajnokság futamai, ha szabályai a Magyar Köztársaság Rallye Bajnokságaira vonatkozó szabályoknak megfelelnek.
- b) Nemzetközi meghívásos rallye versenyek. (A bejelentést az RSB javaslata alapján engedélyezi az MNASZ Intéző Bizottsága, - a versenykiírást jóváhagyja az RSB vezetője, ellen jegyzi az IB vezetője.)
- c) A Magyar Köztársaság Rallye Bajnokságaihoz tartozó rallye versenyek. (A bejelentést engedélyezi, a versenykiírást jóváhagyja és engedélyezi az RSB vezetője.)
- d) Országos nemzeti meghívásos rallye versenyek. (A bejelentést engedélyezi, a versenykiírást jóváhagyja és engedélyezi az RSB vezetője.)

Az országos bajnokság futamait külföldön is lehet rendezni egy külföldi rendező által rendezett nemzetközi verseny keretén belül.

A Magyar Köztársaság Rallye Bajnokságainak versenyei egyben lehetnek külföldi bajnoki futamok is, az MNASZ engedélyével.

A verseny rendezőjének lehetősége van arra, hogy a felsorolt versenyek közül kettő, vagy több féle versenyt egy rendezvény keretében szervezzen, amennyiben valamennyi érintett versenyfajta szabályainak az ilyen összevont rendezvény megfelel.

A felsorolt versenyek rendezésére, lebonyolítására és az azokon való részvétel feltételeire az alábbi szabályok érvényesek:

- Az FIA Regionális Rallye Bajnokságok Szabályai és az FIA Nemzetközi Sportszabályai (továbbiakban: KÓDEX).
- Az FIA által jóváhagyott nemzetközi bajnokságok és sorozatversenyek adott szabályai és az FIA Nemzetközi Sportszabályai. (Pontos és részletes leírásuk megtalálható a sorozat kiírásában.)
- Jelen "Rallye Versenyek Szabályai", továbbiakban RVSZ, és az MNASZ általános szabályai.
- A tárgyévra vonatkozó MNASZ Rendezői megállapodás.
- Az adott versenyre kiadott Versenykiírás.

A Magyar Köztársaság Rallye Bajnokságai valamennyi résztvevőjének (versenyzők, nevezők), rendezőjének és közreműködőjének be kell tartania az MNASZ (ezen keresztül a KÓDEX) és a jelen RVSZ előírásait.

Valamennyi versenyt csak az RSB írásban is rögzített jóváhagyásával lehet megrendezni. A jóváhagyott verseny (versenykiírás) csak a jóváhagyó ismételt hozzájárulásával ill. a már funkcionáló Felügyelők engedélyével változtatható meg.

Az MNASZ versenynaptárában szereplő valamennyi versenyre az MNASZ és az RSB által kiadott pályabelépők ill. VIP kártyák érvényesek, a belépőkön feltüntetett feltételekkel. A rendezőknek, büntetés terhe mellett, kötelező a saját rendezvényén érvényt szerezni ezen pályabelépőknek.

A rendezőkre vonatkozó előírásokat megszegő rendezőket az MNASZ Általános szabályaiban (díjtételek) meghatározott pénzbüntetéssel sújthatja az RSB, amely összeg a rendezési kaucióból kerül levonásra. (Amennyiben a kaució nem fedezi a büntetést, úgy a különbözetet a Rendező köteles az MNASZ számlájára befizetni.)

• MNASZ Médiajogaira vonatkozó szabály

A Magyar Nemzeti Autósport Szövetség hatályos szabályainak megfelelően.

Ezek az eseményeken, - és ezen események keretében zajló betét-programokon - nyilvános bemutatásra, illetve kereskedelmi értékesítésre szolgáló mozgófilm, videó és televíziós felvételek, valamint sportfotók készítésére engedélyt csak az MNASZ Elnöksége által elfogadott szabályozás szerint lehetséges kiadni.

• Büntetések

Az RSB jogosult a sportszabályokban leírt tételes büntetéseken túl egyéb büntetést is kiszabni rendezőre, nevezőre és versenyzőre, amennyiben valamelyikük tevékenységével, megnyilvánulásaival az MNASZ testületeinek, vagy a rallye sportágnak az érdekeit sérti, tekintélyét és megítélését kedvezőtlenül befolyásolja. A büntetések csak RSB ülés keretében szabhatóak ki, melyre az adott kérdés tárgyalásához az érintetteket meg kell hívni. Az érintettek távolmaradása esetén is kiszabható a büntetés. Az RSB által kiszabott büntetéseket írásban kell az érintettekkel közölni, akik ez ellen az MNASZ IB-hez fellebbezhetnek a kézhezvételtől számított 7 napon belül. A kiszabott büntetések nyilvánosságra hozhatók. (lásd MNASZ Általános előírásai VII. 7.2. pontja)

Amennyiben valamely versenyzőről bebizonyosodik, hogy a szabályismerete nem megfelelő, úgy az adott verseny Felügyelői vagy az RSB új szabályismereti vizsgára kötelezhetik.

• A rendezői licenc

Az MNASZ versenynaptárába - az adott naptári évre - csak olyan rendezvény kerülhet, illetve csak olyan rendezvényt lehet MNASZ versenyként megrendezni, amelynek

rendezője az adott versenyévre érvényes RENDEZŐI LICENCCSEL rendelkezik, Rendezői Szerződést kötött az MNASZ-szel a naptári eseményre, és megfelel az FIA és az MNASZ egyéb hatályos szabályzataiban foglaltaknak. Bizonyított pénzügyi tartozás esetén rendezői licenc nem váltható.

A jelen szabályok betartását az RSB a versenyek (versenykiírások) engedélyezése (jóváhagyása), illetve megfigyelők útján ellenőrzi:

1.1. RSB megfigyelő

A Magyar Köztársaság Rallye Bajnokságainak valamennyi versenyére az RSB delegálja, a Felügyelővel azonos mozgási feltételeket, és a versennyel kapcsolatos valamennyi információhoz való hozzáférést kell részére biztosítani. Részt vehet a Felügyelő Testület ülésein, de felügyelőként nem működhet. Feladatainak ellátása érdekében, a rendező köteles a verseny hírlancához kapcsolódó rádiót biztosítani a megfigyelőnek. A verseny értékelését az MNASZ megfigyelők részére kiadott szempontok és értékelőlap szerint végzi. Jelentését a verseny befejezését követő egy héten belül köteles elküldeni az RSB Titkárságára. Költségeit az RSB fizeti.

1.2. RSB biztonsági megfigyelő

A Magyar Köztársaság Rallye Bajnokságainak valamennyi versenyére az RSB delegálja, a Felügyelővel azonos mozgási feltételeket kell részére biztosítani. Részt vehet a Felügyelő Testület ülésein. Feladatainak ellátása érdekében, a rendező köteles a verseny hírlancához kapcsolódó rádiót biztosítani a megfigyelőnek. Jelentését a verseny befejezését követő egy héten belül köteles elküldeni az RSB Titkárságára. Költségeit az RSB fizeti.

1.3. Versenyzői összekötő(k)

A futamokra kijelölt versenyzői összekötő személyét az RSB hagyja jóvá. A Felügyelővel azonos mozgási feltételeket kell részére biztosítani. Részt vehet a Felügyelő Testület ülésein. Jelentését az RSB részére készíti el a versenyt követően. A verseny közbeni észrevételeit a versenyigazgatónak ill. a Felügyelőnek juttatja el. Szállását, és annak költségét a rendező köteles biztosítani, költségtérítését a rendező fizeti.

1.4. Média felelős

A rendező választja az MNASZ által meghatározott média felelősi listáról, az RSB-vel történő egyeztetés mellett.

1.5. Természetvédelmi megbízott

A Magyar Köztársaság Rallye Bajnokságainak valamennyi versenyére az RSB delegálhatja, a Felügyelővel azonos mozgási feltételeket kell részére biztosítani. Jelentését a verseny befejezését követő egy héten belül köteles elküldeni az RSB Titkárságára. Költségeit az RSB fizeti.

Az RVSZ jelen szabályaitól eltérést, évközi szabálmódosítást csak az MNASZ Intéző Bizottsága engedélyezhet.

2. Tiltott versenyek

Az MNASZ általános szabályai szerint.

3. Rallye versenyzői licencek kiadásának rendje 2010. évre

Az MNASZ általános szabályai szerint.

4. Zajsztint

A versenygépkocsik kipufogójának zajsztintjét az FIA J függelék 252. 3.6 pontja szabályozza. Azok a versenygépkocsik, melyeknek zajsztintje a gépátvételen meghaladja a 103 dB(A) értéket nem kaphatnak rajtengedélyt.

A gépátvételen átvett gépkocsik kipufogórendszerét a technikai ellenőrök megjelölhetik.

5. Óvás és fellebbezés

Technikai óvás esetén a versenyautó technikai ellenőrzésén részt vehetnek:

- az ellenőrzést végző személyek,
- a versenyigazgató (a verseny vezető sportbírója),
- sportfelügyelők,
- technikai felügyelő,
- az óvott versenyző és 2 fő szerelője,
- az óvott versenyző nevezőjének képviselője nevezői licenc vagy meghatalmazás felmutatásával

6. A Magyar Köztársaság Rallye Bajnokságaihoz (továbbiakban Bajnokságok) tartozó versenyek rendezési feltétele

6.1. Biztonsági előírások

A versenyekre vonatkozó általános és speciális biztonsági szabályokat az FIA H függeléke tartalmazza. A rallye versenyekre vonatkozó részeket külön tartalmazza az FIA Regionális Rallye Bajnokságok szabályai III. sz. függeléke is egységes szerkezetben.

Ezen szabályok betartása mellett, az abban foglaltakat kiegészítve vagy kiemelve készült a hazai rendezvényekre vonatkozó biztonsági előírás.

6.1.1. Kiegészítés a nemzetközi előírásokhoz

A rendezvény teljes időtartamára a rendező köteles egy biztonsági tervet készíteni. A verseny engedélyeztetése előtt a kiírás tervezettel együtt, a verseny előtt 60 nappal kell ennek a tervnek egy előzetes (nevek és személyi adatok nélküli) változatát 2 példányban az RSB Titkárságra benyújtani.

Az előzetes biztonsági tervnek tartalmaznia kell:

- Időtervet.
- A verseny útvonalát, a gyorsasági szakaszok, szervizparkok, gyűjtőállomások helyszíneinek leírását.
- Prológ, szuperspeciál részletes leírását, biztonsági tervét.
- A rendezvény biztosítását ellátó, személy és vagyonvédelmi tevékenységet végző szervezet megnevezését, valamint a szervezet képviselőjének nevét, címét, telefonszámát, és a verseny alatti elérhetőségét.
- Kijelölt nézői pontokat, nézők elől elzárt területeket, a nézők elhelyezését.
- Alternatív és menekítési utakat.
- A rendezők létszámát, felállítási helyeit, külön-külön gyorsasági szakaszonként.
- Az útzárások pontos helyeit.
- Gyorsbeavatkozó gépkocsik, mentők pontos felállítási helyeit.
- A verseny során használt egyéb biztonsági eszközök (rács, szalag, lassítók és padkavédelem eszközei) pontos elhelyezését.
- Közönséginformáció módját.
- Média és VIP elhelyezésére kijelölt területek megjelölését.

Gyorsasági szakaszok rajtjánál, az FIA Regionális Rallye Bajnokságok Szabályai III. függelék 5.3 pontjában foglalt orvosi gyorsbeavatkozó jármű helyett, egy darab H függelék szerinti felszereléssel ellátott technikai gyorsbeavatkozó gépkocsit, és egy darab mentőautót, orvossal és újraélesztéshez alkalmas felszereléssel – együttesen kell készenlétben tartani. Ezeket a járműveket az MNASZ által közzétett, tanúsítvánnyal rendelkező szervezetek által üzemeltetettek közül kell választani.

A 15 km-nél hosszabb gyorsasági szakaszoknál legalább kettő mentőautó, és legalább kettő gyorsbeavatkozó gépkocsi alkalmazása kötelező. A második gépkocsikat a gyorsasági szakasz egy közbenső alkalmas pontján kell elhelyezni.

A gyorsasági szakaszokon az itinerben jelzett rádiós pontok közti távolság nem haladhatja meg a 2,5 km-t.

A végleges biztonsági tervet a III. függelék és jelen RVSZ szerint kell elkészíteni, és végleges formáját a verseny kezdete előtt 10 nappal a versenyigazgatónak, a kijelölt RSB Biztonsági megfigyelőnek, és az RSB Titkárságának át kell adni. Amennyiben nem érkezik meg határidőre, a verseny törlésre kerül. Az ebből adódó pénzügyi károkat a rendező köteles megtéríteni.

A rendezvény időtartama alatt történt bármilyen személyi sérüléssel járó baleset esetén a rendező, vagy az ott tisztséget betöltő Szövetségi tisztségviselő köteles a lehető legrövidebb időn belül értesíteni, a Szövetség Elnökét, a Szövetség Sportszakmai Alelnökét, az RSB Vezetőjét és az RSB Biztonsági referensét.

Az eseményt a Versenyigazgatói jelentésben írásos formában is rögzíteni kell.

A rendezőknek egy darab mínusz 1 órás gépkocsit kell biztosítani a nézőbiztonsági feladatok ellenőrzésére, melynek során minden gyorsasági szakaszt ellenőrizni kell. A gépkocsit és személyzetét a rendező biztosítja, de itt lehetőséget kell biztosítani az RSB kijelölt biztonsági szakemberének is a pályák közös ellenőrzésére. A gépkocsiban legalább 1 db. kézi beszélőt kell biztosítani, és a gépkocsit SAFETY táblával kell megkülönböztetni.

A gépkocsit szerepeltetni kell a biztonsági terv, biztonsági autók fejezetében is.

A Rendező köteles biztosítani egy hangosbemondóval felszerelt autót. A gépkocsit hangosbeszélővel és SAFETY megkülönböztető táblával kell ellátni, és szerepeltetni kell a biztonsági terv időtervében. A hangosautó nem lehet egyben záróautó is, erre egy külön járművet köteles üzemeltetni a rendező.

A versenyirányításnak gondoskodni kell a hangos autó információval való folyamatos ellátásáról.

Javasolt a rendezőknek, hogy a verseny teljes helyszínét besugárzó URH műsorszóró rádióállomással kössön együttműködést a verseny során történő folyamatos tájékoztatás céljából. Ez a „Rallye rádió” rövid időközökben eredményeket és információkat szolgáltat a versenypályán álló és rádióval rendelkező nézők számára. Lényeges, hogy a versenyiroda kiszolgálja a rádióadót az aktuális hírekkel és információkkal. A rádió szerepét a rendezők a műsorfüzetben és tájékoztató rölapokon is hangsúlyozzák ki.

A rendező köteles betartani a sportrendezvények szervezésére és rendezésére vonatkozó egyéb előírásokat.

Gyorsasági szakaszok területére a versenyautókon kívül, a pálya forgalom előli zárása után a sportfelügyelők, a rendezvény versenyigazgatója, a biztonsági szolgálat vezetője, az RSB biztonsági megfigyelője, az RSB megfigyelője, a gyorsasági szakasz vezetőbírója, kivételével egyéb jármű nem hajthat be. Nemzetközi versenyeken az FIA előírásaiban meghatározott személyek hajthatnak be.

A rendező köteles a gyorsasági szakaszok rajt, cél, stop állomásait úgy biztosítani, hogy az ott beosztottakon és a hivatalos személyeken kívül más ne tartózkodhasson, és a nézőknek a továbbhaladáshoz megfelelő hely álljon rendelkezésre. Ezek biztosítására megfelelő számú rendezőt kell biztosítani.

A biztonsági tervben elkerülő, és menekítési útvonalat kell kidolgozni, a versenyzők ill. nézők szükség szerinti elterelésére.

A gyorsasági szakaszokon az MNASZ, illetve a rendező által akkreditált média képviselőket úgy kell elhelyezni, hogy munkájukat megfelelően végezhesék, azonban a verseny biztonságos lebonyolítását nem veszélyeztethetik.

A gyorsasági szakaszok kordonozásához használt szalagon, a veszélyre figyelmeztető feliratot kell feltüntetni.

A rendező részére ajánlott a rendezvény idején a nézők tájékoztatására szórólapot készíteni, és a helyszínen való terjesztéséről gondoskodni, melyben felhívja a figyelmet a rendezvény veszélyességére.

Abban az esetben, amikor gyorsasági szakaszok lakott területet érintenek, a lakosságot szórólapal kell tájékoztatni, ill. plakátokat kell elhelyezni, amiben fel kell hívni a figyelmet a rendezvény pontos időpontjára, és veszélyességére.

A rendező köteles a pályabejárás megkezdésekor a gyorsasági szakaszok végpontjain minimum A/3 méretű tájékoztató plakátokat kirakni a rendezvényről, és az útszakaszok zárási időpontjairól.

A rendező köteles az útlezárások során érintett önkormányzatokat és közigazgatásokat írásban értesíteni a rendezvényről, a pályabejárásról és a pályazárásokról.

6.2. Versenyek előkészítése, kiírása

A verseny rendezője köteles 70 nappal a rendezvény előtt egy írásbeli „lebonyolítási forgatókönyvet” készíteni a rendezvényről, és azt az RSB részére eljuttatni. Az RSB ezzel egy időben szóbeli beszámolót is kérhet a rendezőtől, a rendezvény előkészületeiről. Ennek hiányát, késői leadását vagy tartalmi hiányosságait az RSB pénzbüntetéssel sújthatja.

Valamennyi versenyre a verseny rendezője a hivatkozott szabályokban rögzített módon és formában versenykiírást köteles készíteni. A rendező kérésére az RSB betétprogramokat engedélyezhet.

Minden olyan speciális előírást, szabályozást, amelyet a jelen szabály nem tartalmaz, de az adott versennyel kapcsolatosan a verseny rendezője fontosnak ítélt meg, az adott verseny versenykiírásában kell meghatározni és azt az útvonal leírással, időtervvel, biztonsági, nézői, média valamint sportbírói tervvel együtt a jelen szabályzatban meghatározott határidőre - jóváhagyásra - az RSB részére el kell juttatni. Amennyiben ez nem történik meg, az RSB azonnal intézkedik a rendezvény lemondására.

A verseny rendezőjének az FIA Regionális Rallye Bajnokságok Szabályai II. függelékében foglalt "Versenykiírások tartalma" alapján elkészített versenykiírást, az útvonallappal és részletes időtervvel, előzetes biztonsági tervvel kiegészítve, a verseny adminisztratív átvételének napja előtt legalább 60 nappal (postabélyegző, vagy átvétel kelte) az RSB-hez jóváhagyásra be kell nyújtania. A versenykiírás és az előzetes biztonsági terv, kizárólag együtt adható le.

A verseny adminisztratív átvételének napja előtt legalább 55 nappal pályainspekciót kell kérni írásos formában az RSB-től. A versenyt megelőző 45. naptól az RSB pályainspekciót tarthat, melynek időpontjáról a rendezőt értesíteni köteles 7 nappal korábban. A pályainspekcióra a rendezőnek az alábbi dokumentumokat kell biztosítania 3 példányban:

- szervizpark tervet, a szervizpark méretarányos rajzával kiegészítve és a szervizpark nyitvatartásának feltüntetésével
- útvonallap tervezetet és részletes időtervet a standard dokumentumok formájában (etapidők, IE és gyújtó állomások, tankoló zónák pontos helye)
- proológ, szuperspeciál tervezetet
- gyorsasági biztonsági terv tervezetet a zárásokkal kiegészítve (rendezői felállítás, létszám, köztes rádiók helye, zárások helye)
- úthasználati engedélyeket, vagy hiteles dokumentumot az úthasználati engedélyek megkéréséről
- hatósági engedélyeket, vagy hiteles dokumentumot a hatósági engedélyek megkéréséről
- átvételek helyszínrajzát és időtervét
- rajt, cél és park fermé helyszínrajzát

A verseny adminisztratív átvételének napja előtt legalább 30 nappal kell leadni a média és a részletes sportbírói tervet az RSB Titkárságára.

A pályainspekción egyeztetett és jóváhagyott versenyfeltételektől adódó eltérés esetén a rendező köteles egyeztetni az RSB vezetőjével, aki dönt, hogy kell-e ismételt pályainspekciót kérni, az erre vonatkozó díjtétel egyidejű befizetése mellett, melyet az RSB a befizetést követő 7 napon belül köteles elvégezni a rendezővel egyeztetett időben.

A rendező köteles gondoskodni arról, hogy a verseny biztonsági szolgálat vezetője megjelenjen a pályainspekción, a biztonsági kérdések eldöntése céljából.

Ezen időpontoktól való késést az RSB pénzbüntetéssel sújthatja. A 45. nap leteltével az RSB vezetője intézkedik a verseny lemondásáról. A rendezési kaució ebben az esetben nem kerül visszafizetésre.

A verseny lebonyolításához a szükséges okmányokat (hatósági és úthasználati engedélyek, végleges sportbírói terv) a verseny rendezőjének kell beszerezni és a Felügyelőknek átadni az első ülésen.

A végleges biztonsági tervet a rendezvény előtt 10 nappal kell leadni az RSB Titkárságán. Ennek a tervnek egy példányát kell leadni a Felügyelő Testület Vezetőjének a helyszínre érkezésekor, de az első felügyelő testületi ülés előtt. Ezekről a határidőktől való késést az RSB bünteti, a büntetés mértéke 50.000,- Ft / nap.

Az RSB által jóváhagyott "Versenykiírás"-t (a Bajnokságok vonatkozásában a továbbiakban versenykiírásként kerül említésre) a verseny előtt legkésőbb 30 nappal, magyar és angol nyelven, megjelenítésre alkalmas formában (PDF) át

kell adni az RSB Titkárságának és ezzel egyidőben közzé kell tenni a verseny hivatalos honlapján. A nyomtatott versenykiírást 1 példányban, az itinerbe fűzve át kell adni az itiner átvételénél azon versenyzőpárosok részére, akik neveztek az eseményre.

A versenykiírást a rendező köteles a verseny előtt legkésőbb 30 nappal postázni az MNASZ Titkárságára 30 példányban, melyet a Titkárság postáz a versenyek Tisztségviselői részére.

- az MNASZ sportszakmai alelnöke (saját címen),
- RSB vezetője (MNASZ címen),
- RSB titkára (MNASZ címen) 10 pld,
- RSB megfigyelő (saját címen),
- RSB biztonsági megfigyelő (saját címen),
- Bírói Bizottság vezetője (MNASZ címen) 2 pld,
- Sportfelügyelői Bizottság vezetője (saját címen),
- Felügyelő Testület tagjai (saját címen),
- Versenyigazgató (saját címen),
- Versenyigazgató helyettes (saját címen),
- MNASZ Technikai Bizottság vezetője (saját címen) 2 pld,
- Versenyzői összekötők (saját címen).

6.3. Itiner

Az itiner a verseny hivatalos dokumentuma. A verseny útvonalának pontos leírását, az ellenőrző állomások és szerviz zónák, valamint a szerviz tilalmi területek helyét a rendező az általa kiadott itinerben köteles megadni. A rendező köteles minden versenyzőpárosnak – akinek nevezését elfogadta - 1 db itinert (aranylicenccel rendelkező párosnak 2 db) díjmentesen rendelkezésére bocsátani a versenykiírásban megadott időben és helyen. A Bajnokságok versenyeinek szabvány itinere az FIA Standard Dokumentumok alapján készül. (FIA Regionális Rallye Bajnokságok Szabályai II. függelék 4. pont)

Az itiner előírásaitól való bármely eltérést jelentenek a Felügyelőknek. A verseny előírásainak és pontos útvonalának betartását a Felügyelők a GPS készülékek adatainak felhasználásával is ellenőrizhetik, ezen adatokat az esetleges szabálysértés elbírálásánál figyelembe vehetik. A verseny bármely résztvevője részére az RSB előírhatja GPS nyomkövető berendezés használatát, melyet a rendező biztosít. A GPS használatára kötelezett versenyzők a berendezést az adminisztratív átvételen kapják meg, melynek beépítését a technikai átvételen ellenőrzik. A verseny végén vagy a versenyből történő kiesést követően a GPS berendezés és tartozékainak leadása a versenyirodán, vagy az erre kijelölt helyen kötelező. A GPS berendezés használatának megtagadását, ill. a GPS működésének megakadályozását a Felügyelők kizárásig terjedő büntetéssel sújthatják. A berendezés és tartozékai leadásának elmulasztását az RSB pénzbüntetéssel és a berendezés leadásáig terjedő indulási jog felfüggesztésével büntetheti.

6.3.1. Kiegészítés az FIA itinerre vonatkozó előírásaihoz (FIA Regionális Rallye Bajnokságok Szabályai II. függelék)

Nemzeti versenyeken megengedett, hogy az itiner kizárólag magyar nyelven készüljön.

A szervizcsapatok mozgásának segítése érdekében a rendezőknek szerviz itinert kell készíteniük, mely tartalmazza:

- átvételek helyszínrajzát az átvételek idejével
- áttekintő várostérképet, a rajt, cél, park fermé, prológ, kijelölt trélerparkoló jelölésével
- a prológ áttekintő rajzát, prológ park fermé helyét (ha van)

- rajt, cél áttekintő rajzát, park fermé helyét, várható nyitási idejét
- napok áttekintő térképét útvonallappal, a zárások időpontjával
- szervizpark(ok) áttekintő térképét nyitvatartási renddel, a versenyzőnkénti szervizhelyek előzetes tervét tartalmazó melléklettel
- verseny hivatalos rádió állomásának hullámsávját (ha van)
- Rallye SMS telefonszámát (ha van)

Itinert kell biztosítani az alábbi személyeknek:

- gyorsasági szakasz biztonsági felelősének
- gyorsasági szakasz vezető bírójának
- gyorsasági szakaszok rescue autói személyzetének (1db/autó)
- technikai bizottság részére (2 db)
- RSB megfigyelőnek
- RSB biztonsági megfigyelőnek
- felügyelőknak
- versenyzői összekötő(k)nek
- hangos autó személyzetének
- -1 órás biztonsági autó személyzetének
- tiltott szerviz tevékenységet ellenőrző bírónak

6.4. A bajnokságok versenyei és azok jellemzői

A versenyek nevét, rendezőjét és időpontját a 2010. évre érvényes MNASZ versenynaptár tartalmazza.

A különböző bajnokságok speciális jellemzőit az adott Bajnokság kiírása tartalmazza.

Versenynaponként csak egy helyszínen lehet szervizparkot kialakítani.

A gyorsasági szakaszok ismétlését és a lehetséges irányokat a pályainspekción az RSB hagyja jóvá, de nem tervezhető egy aszfalt gyorsasági 3 áthaladásnál többször. Földes, murvás szakaszok és azok részei sem ismételhetők kettőnél többször. Ezekről az előírásoktól csak az RSB előzetes, egyedi engedélye alapján lehet eltérni.

Egy gyorsasági szakaszon belül a szakasz talajminősége 20%-ig térhet el a névleges talajminőségtől. Egy versenynapon belül a gyorsasági szakaszok névleges talajminőségének meg kell egyezniük. Egy versenyen belül a versenynapok talajminősége eltérhet egymástól, ebben az esetben az első versenynap végi szervizpark minimum 60 perces kell, hogy legyen..

6.5. Pályabejárás

A Magyarországon megrendezett versenyek rendezőinek csak az alábbi korlátozások állnak jogában, amennyiben a versenykiírásban közzé teszi:

- a) Az egyes gyorsasági szakaszokon minimum 4 áthaladást kell biztosítani, ezt azonban a rendező időben korlátozhatja, és teljesítési limitidőket írhat ki.
- b) RSB jóváhagyással az egyes gyorsasági szakaszok bejárása során, a terep és téli mintázatú gumiabroncsok használatát megtiltani, vagy a profilmélységet meghatározni, ezt ellenőrizni és a pályabejárás szabályainak megszegését a Felügyelőknak jelenteni, akik a rendező jelentése alapján büntetést szabhatnak ki.
- c) Magán és erdőrendészeti utakon rendezett gyorsasági szakaszokon az áthaladási sebességet maximálni, melynek betartását a rendező köteles ellenőrizni, és engedélyeztetni az RSB-vel.
- d) Egyes gyorsasági szakaszok bejárása során széria vagy utcai (standard) gyártású autó használatát előírni, ill. benevezett versenyautó használatát megtiltani.

e) A pályabejárás időtartamára, a rendező által biztosított adatrögzítő berendezés használatát előírni. Ebben az esetben az adatok hiánya a pályabejárési szabályok megsértésének minősül.

Ezeket a korlátozásokat, közúton is előírhatja a rendező az RSB engedélyével. Fenti korlátozásoktól eltérni, vagy további korlátozásokat meghatározni csak az RSB eseti engedélye alapján lehet. A gyorsasági szakaszok azon részein, amelyek közúton kerülnek lebonyolításra, a rendező a pályabejárési időszakon kívüli áthaladást – versenyautóval történő áthaladás kivételével – nem tekintheti tiltott pályabejárásnak. Ezekben a szakaszokban a közúti közlekedés szabályainak igazolt megsértése a versenykiírás megjelenését követően egyben a pályabejárési szabályok megsértésének minősül.

Korlátozott pályabejáráson csak a benevezett versenyző +1 fő tartózkodhatnak a pályabejáró autóban. Ezen szabály megsértése a pályabejárás szabályainak megsértéseként minősül.

Pályabejárást térítés ellenében a rendező nem írhat ki.

Ezen korlátozásokat a rendező a versenykiírásban egyértelműen köteles megadni, és ezen korlátozásokat a verseny minden résztvevőjére egyformán kell érvényesíteni.

Azon gyorsasági szakaszokon, amelyeken a pályabejárást korlátozták, a pályabejárás idejére köteles a rendező, büntetés terhe mellett, ellenőrző állomást létesíteni, ettől eltérő időpontokban a tiltott pályabejárást ellenőrizni.

A rendező köteles minden versenyző részére az itinerrel együtt azonosító számmal ellátott matricát kiadni, melynek mérete minimum 10 cm, amit a versenyző a pályabejárás teljes időtartama alatt a szélvédő jobb alsó, vagy felső sarkában jól láthatóan felragasztva viselni köteles. A matrica nem felragasztása vagy hiánya, a pályabejárési szabályok megsértésének számít. Amennyiben a pályabejárési matrica megsérül, vagy a versenyzőpáros autót cserél a versenyzőpáros köteles a rendezőtől új matricát kérni.

Az itiner átvételekor a pályabejárás megkezdése előtt, a rendező köteles a 4. sz. mellékletben szereplő adatlapot kitöltetni a versenyzőpárosokkal. Az adatlap kitöltése, és az adatok egyeztetése után a versenyzőpáros megkapja az azonosító kártyáját (1-1 db. igazolványképpel), melyet pecséttel hitelesítenek az adminisztratív és technikai átvételen. A versenyzőpáros köteles bemutatni az azonosító kártyáját a pályabejárás ellenőreinek, sportbíróinak kérésére.

Itiner átvétel utáni navigátor csere esetén, az adminisztratív átvételen új azonosító kártyát kap a versenyzőpáros.

A pályabejárás kiírásban rögzített szabályait megsértő versenyzőkre a rendező javaslata alapján a Felügyelő Testület pénzbüntetést szabhat ki, vagy megvonhatja az érintett versenyző rajtengedélyét.

A pénzbüntetés mértéke max. 250.000,- Ft.

A rendező jelentése alapján a pályabejárás kiírásban rögzített szabályait megsértő versenyzőket a Felügyelők időbüntetéssel is sújthatják, de ebben az esetben pénzbüntetés nem szabható ki. A pályabejárás többszöri megsértéséért többszöri büntetés is kiszabható.

A pályabejáráson, vagy a pályabejáráson kívül a verseny hivatalos útvonalán bizonyítható módon balesetet, nagy vagyoni kárt okozó, vagy súlyos közlekedési szabálysértést elkövető versenyzők rajtengedélyét a rendező jelentése alapján a Felügyelő Testület köteles megvonni a nevezési díj visszafizetése nélkül, az RSB értesítése mellett.

A pályabejárás szabályait az RSB a rendezőtől függetlenül is ellenőrizheti, a szabály ellen vétőket külön büntetéssel sújthatja.

6.6. Nevezés, nevezési zárlat

A versenyenkénti nevezési díj maximumát az adott Bajnokság kiírása tartalmazza. Amennyiben egy rendezvény több bajnokságba is bele számít, az adott versenyre csak egy nevezési díj fizetendő.

A Bajnokságok valamennyi versenyén az egyéni nevezési zárlatnak legalább 20 nappal a rendezvény időpontja előtt kell lennie.

A Bajnokságok valamennyi versenyére az RVSZ-ben megadott egységes elvek alapján szerkesztett nevezési lapot kell alkalmazni.

A nevező köteles az RSB hivatalos honlapján on-line nevezni, és az ott kitöltött nevezési lapot a rendező részére (nevezői bélyegzővel és versenyzői aláírással ellátva) postai úton megküldeni vagy legkésőbb az itiner átvételén átadni.

A versenyzőpáros a nevezési lap aláírásával tudomásul veszi, hogy a versenyen saját felelősségére vesz részt, a rendezővel szemben semmilyen anyagi kártérítéssel nem élhet.

A rendezőnek a kiírásban a postai cím mellett meg kell adni egy bankszámlaszámot is, ahová a nevezők utalhatják a nevezési díjat

A rendező köteles az általa érvényesnek ítélt nevezésekről az RSB felé nyilatkozni, és ezt követően köteles, a rendezvény előtt legkésőbb 10 nappal a verseny hivatalos honlapján közzétenni az általa és az RSB által elfogadott nevezések alapján összeállított nevezési listát, valamint az átvételi időket, amennyiben azt a versenykiírás nem tartalmazta.

Amennyiben a verseny a nevezők hibáján kívüli okokból elmarad, a rendező köteles a nevezési díjak 90%-át 8 napon belül a nevezőknek visszafizetni.

A nevezést illetően minden vitás esetet a nevező és a rendező között első fokon az RSB dönt el.

Amennyiben egy versenyzőpáros, akinek a nevezését a rendező elfogadta, de nem tud a versenyen részt venni, köteles az itiner átvétel kezdetéig a rendezőt és a Rallye Titkárságot a lemondás okának közlésével írásban értesíteni. Ebben az esetben a rendező a nevezési díj 75%-át 10 napon belül köteles visszatéríteni a nevezőnek, melynek elmulasztása esetén az RSB jogosult a rendezési kaució visszatartására. Amennyiben egy versenyzőpáros nem tud részt venni a versenyen, és ezt – elfogadható indokkal alátámasztva - az adminisztratív átvételig írásban nem közli, a következő verseny (melyre nevezését elfogadták) adminisztratív átvételéig a nevezési díjnak - nettó érték értendő (ÁFA 0 %) - megfelelő összegű büntetést köteles fizetni. (Az összeg az MNASZ-t illeti.) Ennek elmulasztását a rajtengedély megvonásával büntetik, továbbá a következő versenyek rendezői kötelesek nevezését visszautasítani, amíg a büntetést be nem fizeti. Az évad utolsó versenyén nevezett, nem indult, de magát ki nem mentő versenyzőt az RSB bünteti, a fent leírt összeggel, amelynek befizetéséig a versenyző nem kaphat licencet a következő évre.

Ennek végrehajtása érdekében a versenyek rendezői kötelesek az adminisztratív átvétel jegyzőkönyvében rögzíteni azokat a versenyzőket, akik nem küldtek értesítést. Ezt a jegyzőkönyvet a Rallye titkár a következő rendezőnek köteles megküldeni, a versenyt követő első munkanapon.

6.7. A nevezések visszautasítása

Minden olyan nevezés, amely a nevezési határidő után érkezik illetve a nevezési díj nem került befizetésre, a rendező által érvénytelennek tekinthető. Ezen nevezéseket a rendező úgy tekintheti, mintha meg sem történtek volna, ezekkel további teendői nincsenek. A rendező feladatainak végrehajtását akadályozó,

tartalmilag hiányos, értelmetlen nevezéseket, a rendező saját hatáskörében visszautasíthatja, vagy összesen maximum a nevezési díjnak megfelelő összegű pénzbüntetés mellett adatpótlást kérhet.

Az ilyen okok miatt visszautasított nevezések esetében a nevezési díjat nem kell visszatéríteni. A rendező által kiszabott pénzbüntetés ellen a nevező, a rendező tájékoztatása mellett, az RSB-hez fellebbezhet.

A versenyre vonatkozó kiegészítő verseny felelősségbiztosítási díjat az adminisztratív átvételen kell befizetni.

A Bajnokságokhoz tartozó versenyek rendezőinek jogában áll a versenyre beérkezett nevezéseket az előző bekezdésben foglaltakon túl is visszautasítani, az alábbi korlátozások figyelembevételével:

- a) Minden rendező köteles legalább az adott Bajnokság kiírásában meghatározott számú versenyzőpáros nevezését elfogadni.
- b) 2010-ben a rendező nem utasíthatja vissza olyan versenyző nevezését, aki a nevezés egyéb feltételeinek megléte mellett a 2009-es Országos Rallye Bajnokságok MNASZ által kiadott hivatalos eredménylistáján, mint értékelt versenyző szerepelt, vagy a tárgyévben, a nevezésben megadott Bajnokság bármelyik korábbi futamán bajnoki pontot szerzett.
- c) A rendező visszautasíthatja minden olyan versenyző nevezését a fenti korlátozások alkalmazása nélkül, aki az adott év során a Bajnokságok bármely versenyére benevezett, nevezését nem utasították vissza és ennek ellenére a verseny adminisztratív átvételén nem jelent meg úgy, hogy magát a versenyt megelőzően a jelen RVSZ előírásait betartva nem mentette ki. Az értesítés feladását vitás esetben a versenyzőnek kell bizonyítani.

Amennyiben a rendező az itt leírt feltételek figyelembevételével valamelyik versenyző nevezését visszautasítja, úgy köteles a versenyzőt a nevezési határidőt követő 7 napon belül, tértivevényes ajánlott levélben - a nevezési lapon, a visszaigazolásra megadott címen - értesíteni. A rendező a visszautasított versenyzők befizetett nevezési díját, a postai feladási költség levonása után, a c) pontban foglalt esetek kivételével köteles az említett 7 napon belül, visszafizetni.

A nevezések visszautasításával kapcsolatosan vitás esetekben a RSB vezetője jogosult állást foglalni, de nem teheti semmisé a visszautasítást, amennyiben az a leírt feltételeket kielégíti.

Amennyiben valamely visszautasított versenyző a rendező szabályszerű értesítése ellenére is a rendezvényen megjelenik, a felmerült költségeivel kapcsolatban semmiféle kártérítést a rendezővel szemben nem támaszthat.

6.8. Biztosítás

A versenyen részt vevő gépjárművek kiegészítő versenyfelelősség biztosításáról a verseny rendezője köteles, az MNASZ és a Biztosító Társaság között létrejött szerződés alapján kiadott MNASZ általános szabályok szerint gondoskodni.

6.9. Hivatalos jelzések a járműveken

6.9.1. Rallye táblák

A rendezőnek valamennyi versenyzőpárost el kell látni 1 készlet (2 db) rallye táblával.

6.9.2. Rajtszámok

Az FIA szabályai szerint, az alábbi kiegészítésekkel:

- A tető rajtszám a Bajnokságok futamain nem kötelező.
- Az FIA szabályoknak megfelelő rajtszámpanel a Bajnokságok futamain, a panel aljához kapcsolódó, attól el nem választható, 10 cm magas

reklámfelülettel (rajtszám csík) egészül ki, mely reklám a versenyzők részéről nem utasítható vissza.

- A versenyzők nevét a versenyautón az I. fejr. 16.1 pontja szerint kell megjeleníteni úgy, hogy a hátsó oldalablakokon a vezető és a navigátor neve is szerepeljen.
- Az I. fejr. 16.2 pontjának betartása nem kötelező.
- A rajtszámhoz tartozó reklámok (rajtszámpanel és kapcsolódó reklámfelület) tárgyát a versenykiírásban, vagy a kiírásban megadott helyen, legkésőbb az itiner átvételéig hivatalos kiegészítés formájában egyértelműen közölni kell.

6.9.3. Reklámok viselése a versenygépkocsikon

Az egyes versenyek rendezői a rajtszám területén elhelyezett reklámokon kívül további 4 db reklám viselését írhatják elő a résztvevőknek, amelyek részére mindkét első ajtón, közvetlenül a rajtszámpanel és a hozzá kapcsolódó rajtszám reklámfelület alatt, 20 cm magas és 67 cm széles helyet kell biztosítani a versenyautókon. A rendezői reklámoknak ebbe a felületbe bele kell férniük. Ezek helyét, nagyságát és tárgyát a versenykiírásban, vagy a kiírásban megadott helyen legkésőbb az itiner átvételéig hivatalos kiegészítés formájában egyértelműen kell közölni. Ellenkező esetben a versenyző díjmentesen visszautasíthatja a rendezői reklámot.

A rendezői reklámok bármelyikének visszautasítása esetén egy újabb nevezési díj fizetendő, a verseny közben ezek hiányáért max. a nevezési díjnak megfelelő pénzbüntetés szabható ki.

A rendezői reklámok nem értelemszerű felragasztása, és/vagy megcsonkítása, körbevágása a rendezői reklám visszautasításának minősül. A rendezői reklámok viselése a verseny hivatalos gépkocsijain is kötelező.

Nem minősül rendezői reklámeszköznek, így nem utasítható vissza a rallye tábla és a rajtszámokhoz tartozó bármely hirdetés (akár MNASZ, akár rendezői).

A rajtszámok és a reklámok nem nyúlhatnak túl a karosszérián.

A gépkocsi ablakain elhelyezett reklámokra vonatkozóan betartandók az FIA és az MNASZ egyéb szabályai.

6.9.4. Szerviztábla

Valamennyi verseny rendezője köteles a verseny alatti szerviztevékenység ellenőrizhetősége érdekében ARANY licences versenyzőpáronként 2 szervizautóra összesen 2 db, a többi versenyzőpáros esetében 1 szervizautóra összesen 1 db szerviztáblát kiadni, melyeken fel kell tüntetni a szervizautó rendszámát, valamint hogy egy kiadott tábla mely rajtszámú versenyautó(k)hoz tartozik (min. 10 cm betűmagasságú helvetia bold betűtípussal). Kötelező a belülről ragasztható kivitel. Ezen szerviztáblákat fel kell ragasztani a szervizautók első szélvédőjére, jól látható helyre. Nem, vagy nem megfelelő helyre felragasztott szerviztábla használata esetén a rendezőnek joga van azt érvénytelennek tekinteni. A szerviztáblák az adminisztratív átvételen kerülnek kiadásra, a szervizautók rendszámának megadása után. A tankoló zónához közlekedő szervizautókra egy „Tankoló zóna” matricát kell biztosítani, mely matrica csak a tankoló zóna megközelítését biztosítja, a szervizparkba behajtásra nem jogosít.

6.9.5. Segítő jármű tábla

A rendező kiadhat a versenyére érvényes segítő jármű táblát. A segítő jármű táblát a jármű szélvédőjének jobb felső részére kell ragasztani, melyen fel kell tüntetni a segítő jármű rendszámát, valamint hogy a kiadott tábla mely rajtszámú versenyautó(k)hoz tartozik. A segítő jármű táblával kapcsolatos jogosultságokat, szabályokat a versenykiírás tartalmazza. A segítő jármű szabálytalan használatát 300.000,- Ft-ig terjedő pénzbüntetéssel sújthatják a Felügyelők.

6.10. Adminisztratív és technikai átvétel

A rendező köteles a technikai átvételre tervezett időbeosztást a kiírás jóváhagyásra való beadása előtt egyeztetni az MNASZ Technikai Bizottságának vezetőjével. Az adminisztratív és a technikai átvétel kezdete között 60 percet kell biztosítani. Amennyiben az átvételek egy helyen kerülnek lebonyolításra, úgy az átvételek kezdete között 30 percet kell biztosítani.

Az egyéni átvételi idők ellenőrzésére a technikai átvételnél sportbírókat kell biztosítani.

Az egyéni átvételi időktől késve érkezőket 10.000 Ft-ig terjedő pénzbüntetéssel büntethetik a Felügyelők, de ezt a kiírásban közölni kell. A verseny rendezője az átvételek lebonyolításához fedett, a közönségtől elhatárolt területet köteles biztosítani, ennek hiányát az RSB bünteti.

A technikai átvételen a versenyzők megjelenése nem kötelező.

Verseny közbeni technikai ellenőrzést, csak a versenyigazgató által elrendeltek alapján a kijelölt és táblával jelzett (ld. III. melléklet) helyen, a technikai ellenőrök végezhetnek. Ilyen jellegű ellenőrzések nem végezhetők közvetlenül a gyorsasági szakaszok rajtvonalánál, és a versenyzők felkészülési idejében (3 perc).

Indokolt esetben, biztonsági szempontok alapján tett technikai ellenőri javaslatot figyelembe véve, a versenyigazgató utasítására a sportbíró bevonhatja a versenyzőpáros menetlevelét.

A verseny rendezője köteles a versenyzők célba érkezése utáni fokozott technikai ellenőrzés lebonyolításához fedett, zárt, az illetéktelenektől elhatárolt, aknával, vagy alkalmas emelő berendezéssel ellátott helyet biztosítani. (ennek hiányát az RSB bünteti) A fokozott technikai ellenőrzésen részt vehet a Versenyigazgató, a Felügyelők, a Technikai Felügyelő, az ellenőrzést végző technikai ellenőrök, az érintett versenyzőpáros és két fő szerelője, a nevező képviselője nevezői licenc vagy meghatalmazás felmutatásával.

6.11. Menetlevél

A verseny rendezőjének a verseny valamennyi résztvevője részére, hivatalos versenyokmányként az FIA Regionális Rallye Bajnokságok Szabályai, II. sz. függelék 6. pontjában közölt FIA egységes menetlevelet kell kiadni. A Bajnokságok futamain elfogadott a másolat nélküli, laponként egypéldányos, tűzött kivitel. A szekciónkénti menetlevél hátsó borítójára a verseny sportbíróinak és technikai ellenőreinek bejegyzésére alkalmas felületet kell biztosítani.

6.12. A verseny rajtja

A Bajnokságok futamain a rajtszámokat 1-től kezdődően, a következő sorrendnek megfelelően kell kiadni:

- | | |
|-------------------|--|
| 1. csoport | FIA A prioritású versenyzők |
| 2. csoport | FIA B prioritású versenyzők |
| 3. csoport | nemzeti prioritással rendelkező versenyzők (2. sz. mell.) |
| 4. csoport | összes további A-N csoportban induló versenyző |
| 5. csoport | összes további S, P csoportban induló versenyző |

Az egyes csoportokon belül a versenyzők rajtsorrendjét a rendező állapítja meg. A rendező által megállapított rajtsorrendet egyeztetni kell az RSB versenyzőket képviselő tagjával, akinek véleményezési joga van. Véleményeltérés esetén a döntést az RSB vezetője mondja ki.

A nemzeti vagy FIA prioritással járó előjogokat kizárólag az ORB A-N csoportjában induló versenyzők vehetik igénybe.

A rajtolás a rajtszámok emelkedő sorrendjében történik azonos időközökben, mely legalább egy perc, melyről a versenyigazgató határoz a rendezővel történt egyeztetés alapján. Murva versenyek esetében kötelező a kettőpercenkénti rajtolás, mely szabály alól az RSB indokolt esetben felmentést adhat. Az S csoport első versenygépkocsija minden nap minimum 3 perc szünet után rajtol az A-N csoport utolsó versenygépkocsija után.

A második, vagy további versenynapokon az A-N csoport indulói az előző versenynap abszolút sorrendjében, majd minimum 3 perc szünetet követően az S-P csoport indulói az előző napi eredmények sorrendjében rajtolnak.

6.13. Különpróbák

6.13.1. Gyorsasági szakasz (GY)

A verseny rendezője köteles valamennyi gyorsasági szakasz beíró helyénél a versenyzők által jól olvasható (minimum 4 cm betűnagyságú) tájékoztató táblát elhelyezni, amelyen a gyorsasági szakaszt teljesített versenyzők mért idejét a sportbírók folyamatosan feltüntetik. Az időmérés 1/10 mp pontossággal történik. Ezt a táblát szekciónként új táblára kell cserélni. Indokolt esetben, amennyiben nem biztosítható a nevezők csapatvezetőinek a STOP állomás megközelítése, a rendező ezt a csapatvezetőknek megtilthatja, és a táblát köteles megismételni. Ennek a táblának a körzetére is engedélyezett a csapattagoknak a versenyautójuk körzetében való tartózkodás. Ezeket a helyszíneket az RSB engedélyezi a pályainspekció alkalmával, melyeket a versenykiírásban kell közölni. Ezen előírásokat megsértő rendezőt pénzbüntetéssel sújthatja az RSB.

Az FIA Regionális Rallye Bajnokságok Szabályai III. függelék 5.5.4.3 pontját (sárga zászló használata) csak az RSB előzetes engedélyével alkalmazhatja a rendező, és a kiírásban közölni kell.

Amennyiben valamely gyorsasági szakaszon a verseny bármely oknál fogva megszakad, vagy nem indul el, a versenyigazgató dönthet arról, hogy a mezőny hátramaradt része normál etapként induljon tovább a szakaszon.

Amennyiben egy gyorsasági szakaszon öt versenyzőpáros átlagsebessége meghaladja az I. fejezet 32.2-ben meghatározott (130 km/h) értéket, azt a gyorsasági szakaszt a következő alkalommal etapként kell lebonyolítani.

Amennyiben egy gyorsasági szakaszon mesterséges lassító hely kerül elhelyezésre, azt:

- az itinerben (jellegének megfelelően) pontosan jelölni kell (helye, kialakítása és méretei, gumisorok távolsága méterben)
- a pályabejárás idején (az itiner kiadásának időpontjától kezdődően) aszfaltversenyen az útburkolaton, murvás versenyen más módon jelölni kell
- a lassítókat teherautó gumikból, vagy pántolt, legalább három gumi magasságú személyautó gumikból kell kialakítani
- a verseny idején 150 méterrel a lassító előtt, előjelző táblával kell jelezni (lásd 3. sz. melléklet)

- a lassítónál ténybírókat kell foglalkoztatni (rádiós kapcsolattal) az események jegyzőkönyvezése érdekében, valamint egy személyt, a megrongált lassítók helyreállítására

Amennyiben a rendező a pályaelhagyás elkerülése ill. az útszegély védelme érdekében gumikat, cölöpöket, karókat, stb. kíván elhelyezni, úgy ezeket az itinerben fel kell tüntetni, valamint a pályabejárás idején ki kell helyezni, vagy egyértelműen jelölni és a versenyen a felügyeletüket és esetleges verseny közbeni helyreállításukat biztosítani kell. Padkavédelemre személyautó gumi nem használható.

6.13.2. Kör és kör jellegű gyorsasági (KGY)

Körgyorsasági csak az RSB előzetes engedélye alapján tervezhető. Az engedély megszerzése érdekében a rendezőnek, a szakasz részletes pályarajzát a nézői helyek feltüntetésével, a tervezett lebonyolítási szabályokat, valamint a normál biztonsági tervtől elkülönített, a körgyorsaságira vonatkozó egyedi biztonsági tervet - 60 nappal a rendezvény előtt meg kell küldeni az RSB vezetőjének és az RSB Biztonsági referensének.

A lebonyolítás szabályait a versenykiírásban kell részletesen leírni, és az itinerben kell a pontos pályarajzot közölni.

6.13.3. Prológ és szuperspeciál szakasz (SZS)

A rendező tervezhet a versenyen, legfeljebb naponta egy helyszínen, egy olyan szuperspeciál szakaszt vagy prológot, melyre nagyszámú nézőközönséget vár, és melynek lebonyolítása során a nézőknek lehetőségük van egyidejűleg több versenyautó versenyzését is megtekinteni (pl. szinkron pálya). Szuperspeciál vagy prológ szakasz csak az RSB előzetes engedélye alapján tervezhető. Az engedély megszerzése érdekében a rendezőnek, a szakasz részletes pályarajzát a nézői helyek feltüntetésével, a tervezett lebonyolítási szabályokat, valamint a normál biztonsági tervtől elkülönített, a szakaszra vonatkozó egyedi biztonsági tervet - 60 nappal a rendezvény előtt meg kell küldeni az RSB vezetőjének és az RSB Biztonsági referensének.

Az ilyen szakaszokon a lebonyolítás szabályai eltérhetnek a normál gyorsasági szakaszétól. A lebonyolítás szabályait a versenykiírásban kell részletesen leírni, és az itinerben a pontos pályarajzot közölni.

A körgyorsasági is tekinthető bizonyos esetekben szuperspeciál szakasznak.

A szuperspeciál és/vagy prológ része lehet a versenynek, amennyiben az a verseny valamely szakaszába illeszkedik, és ekkor gyorsasági szakaszként kell értékelni.

6.13.4. Szuper Rallye

Minden olyan versenyző, aki az első napon kiállt, a következő napon rajthoz állhat, kivéve ha csalárd eljárás vagy sportszerűtlen magatartás miatt kizárásra került.

Ha a versenyző a második napon el kíván rajtolni, a kiállítását követően késedelem nélkül, de legkésőbb az első napi ideiglenes eredménylista kifüggesztését megelőző 45. percig a versenyigazgatót erről írásban köteles értesíteni.

Azon versenyzők, akik újból el kívánnak rajtolni, versenyautójukat az 1. nap végén kialakított Parc Fermébe kell állítsák, az első autó ideje után maximum 90 perccel kijavított, versenykész állapotban, melyet a Technikai Bizottság ellenőriz.

A versenyző köteles a Technikai Bizottsággal felvenni a kapcsolatot az ellenőrzés céljából.

Az így újra rajtoló versenyzők értékelésre kerülnek. Az értékelés alapja az alábbi tételek összeadásával keletkezik:

- a kiesésig teljesített gyorsasági szakasz(ok)on elért időeredmény, az útvonalon szerzett és egyéb büntetőidők
- a nem teljesített gyorsasági szakasz(ok) legjobb (azonos géposztály) időeredménye(i) + 5 perc (300 mp) időbüntetés / nem teljesített gyorsasági szakasz

6.14. Park fermé

A verseny két napja között és a verseny célba érkezését követően a verseny rendezője köteles a nézőktől és nem hivatalos személyektől elkerített, köz- és tűzbiztonsági szempontból őrzött, olyan területet biztosítani park fermé céljára, ahol ellenőrizhető módon a versenyen induló valamennyi gépkocsi elhelyezhető. Ezen előírást megszegő rendezőt az RSB megfigyelő jelentése alapján az RSB 150.000.- Ft-ig terjedő pénzbüntetéssel sújthatja.

A verseny rajtja előtt ez lehet, egy úgynevezett rajtvárakozó hely is. Ezekben a területeken csak a verseny vezető tisztségviselői és az oda beosztott hivatalos személyek tartózkodhatnak, valamint a versenyzők, a számukra engedélyezett esetekben.

A versenygépkocsik és versenyzők be- illetve kilépését hivatalos személyeknek kell ellenőrizni.

Amennyiben a napi utolsó szervizpark után szuperspeciál kerül megrendezésre, a nevező megbízottja a park fermé behajtáskor tartalék indító akkumulátort adhat át a park fermé be állomás területén a versenyzőnek.

6.15. Szervizpark

A szervizparkban versenyautónként (1 db szervizautó) egy 8 x 7 méteres szervizhelyet kell biztosítani, melyből sem a szerviz sem a versenyautó nem lóghat ki. Az ARANY licenccel rendelkező versenyzők 2 szervizautót állíthatnak a szervizparkba, részükre versenyzőnként 8 x 10 méteres kiemelt, elkülönített területet kell biztosítani, melyen el kell férniük. A közlekedő utak területét a megadott szervizterületeken felül kell kialakítani, melyek két irányú közlekedésre alkalmasak.

Az RSB engedélyével, az FIA által meghatározott szervizidőktől el lehet térni. Múgy versenyeken a napok közötti szervizparkban 20 perc helyett ajánlott a 30 perces időtartam.

Amennyiben a rendező megtiltja a szervizpark területén a versenyautók mosását, úgy köteles erre a célra egy megfelelő helyet biztosítani, melyet a pályainspekció során az RSB hagy jóvá.

Az itiner átvételekor a versenyzőpárosoknak meg kell adniuk a szervizjárműveik rendszámát, amennyiben egy csapat több versenyautót szervizel a versenyautók rajtszámát is. (4. sz. melléklet)

Amennyiben egy versenyzőpáros kiesik a versenyből, és nem él a szuper rally szabállyal, a következő nap szervizparkjába a hozzátartozó szervizjármű nem állhat be.

Amennyiben a szervizjármű jelzés nélkül, vagy érvénytelen matricával próbál meg beállni a szervizparkba, úgy a nevezőt a Felügyelők maximum 50.000,- Ft-ig

terjedő, amennyiben a szervizjármű nem a kiírt időben áll be a szervizparkba, úgy a nevezőt a Felügyelők maximum 10.000,- Ft-ig terjedő pénzbüntetéssel sújthatják.

Amennyiben a szervizpark látogatása nem ingyenes, a rendező köteles minden bruttó 150.000,- Ft-nál magasabb nevezési díjat fizető versenyzőpárosnak 10 db, a többi versenyzőpárosnak 6 db, a verseny teljes időtartamára a szervizparkba érvényes belépőt biztosítani a versenyzők szerelői részére.

A szervizpark tisztaságának megőrzése érdekében a rendező sportbírók által jogosult ellenőrizni a nevezők szervizhelyeit. A szervizpark elhagyásakor a nevező köteles a szervizhelyéről a keletkezett hulladékot eltávolítani és az eredeti állapotot visszaállítani. Az állapot megőrzés érdekében a szerviz és javítás helyszínén minden versenyautó alá egy 5 x 3 méter méretű benzin- és olajálló műanyag lapot (leplet) kell leteríteni. A szervizszemélyzetnek rendelkeznie kell egy minimum 150 literes szemeteszákkal, amelybe az esetleges hulladékot köteles összegyűjteni. Minden javítás helyszínén jól látható és könnyen elérhető helyen a szervizcsapatoknak min. 5 kg-os tűzoltó készüléket kell kihelyezni. Ezen szabályok megsértését a Felügyelők büntetik. Ezen szabály megsértéséből adódó környezetszennyezés elhárításának költsége a nevezőt terheli.

6.16. Tankoló zóna

A tankoló zónát úgy kell elhelyezni, hogy az utoljára teljesített gyorsasági szakasztól legalább 10 km távolságban legyen.

”Napindító szervizpark” után kötelező a tankoló zóna kialakítása.

A tankoló zónát csak közönségtől elzárt területen lehet kialakítani, ahová ellenőrizhető módon versenyautóként 2 fő segítő személyzet léphet be.

Üzemanyag utántöltés kizárólag ezekben a zónákban engedélyezett. Ezen szabály alól az RSB adhat felmentést.

6.17. Versenyek díjazása

Az egyes versenyekre a rendezőnek az alábbi tiszteletdíjakat kell biztosítania:

- | | |
|-------------------------------------|--|
| • abszolút értékelés | 1-5. helyezett páros mindkét tagjának |
| • csoport értékelés | 1. helyezett páros mindkét tagjának |
| • géposztály értékelés | 1-3. helyezett páros mindkét tagjának |
| • Szuper 1600 Kupa értékelés | 1-3. helyezett páros mindkét tagjának |
| • Kupák értékelése | a Kupák kiírása szerint |

Amennyiben egy géposztályon belül a szabályosan elrajtolt versenyzőpárosok száma kevesebb, mint kettő, úgy tiszteletdíj nem adható ki.

Több bajnokság egy versenyen történő rendezése esetén a verseny díjazása azokban a csoportokban és géposztályokban, melyek megegyeznek, összevontan is történhet. Az eltérő esetekben a díjakat külön kell kiadni a különböző bajnokságok értékelése szerint.

Jogában áll a rendezőnek különdíjakat is kiadni, amelyek lehetnek tárgyi és/vagy pénzdíjak, azonban ezeket a verseny kiírásában, de legkésőbb a verseny rajtja előtti átvételek végéig a hivatalos hirdetőtáblán ki kell függeszteni. Ezután a határidő után díjakat vagy különdíjakat utólag kiírni vagy megállapítani, tilos. Ezen előírást megszegő rendezőket az RSB pénzbüntetéssel sújthatja.

A díjra jogosult versenyzők megjelenése, a díj átvétele, a díjkiosztón kötelező. A szabály ellen vétő versenyzőket az RSB büntetéssel sújthatja.

A versenyek tiszteletdíjai ki kell, hogy fejezzék a verseny rangját, a győztesek elért helyezéseinek egymáshoz viszonyított értékét.

Amennyiben egy díj a díjkiosztón bármilyen ok miatt nem adható át, azt a végleges döntés után, kizárólag egy másik verseny, vagy az éves bajnokság díjkiosztóján lehet átadni.

Amennyiben egy versenyzőről bebizonyosodik, hogy a verseny díjkiosztóján átvett díjra nem jogosult, úgy köteles az átvett díjat 72 órán belül az MNASZ Titkárságára visszaszolgáltatni.

6.18. Díjkiosztó

A díjkiosztó formáját a rendező az I. fejj. 50. pontjától eltérően is szervezheti, de helyét és idejét a versenykiírásban közzé kell tenni.

6.19. Bajnokságok éves értékelése

A Bajnokságok éves értékelése az egyes versenyek során a vezető versenyző által szerzett bajnoki pontok összegzése alapján történik úgy, hogy az első helyezett az, aki a legtöbb bajnoki pontot szerezte.

Az éves értékelés során valamennyi futam eredményét figyelembe kell venni. A murva futamok eredményét 1,2-es szorzóval kell figyelembe venni.

Amennyiben valamely Bajnokság lebonyolítása során nincs legalább három értékelhető verseny, az MNASZ Intéző Bizottsága az adott Bajnokságot utólag törli, és nem hirdeti eredményt. Ilyenkor a MNASZ Intéző Bizottsága dönt az egyéb címen kiosztható díjakról.

6.20. Egyéni értékelés

A Bajnokságokban minden pontot szerzett versenyző értékelésre kerül. Bajnoki pontot kizárólag az MNASZ, vagy az FIA Közép Európai Zónába tartozó országok ASN-jei által kiállított licenccel rendelkező versenyző kaphat. Az FIA Közép Európai Zónába tartozó országok ASN-jei által kiállított licenccel rendelkező versenyző kizárólag abban az esetben szerezhets bajnoki pontot, ha az éves regisztrációs díj befizetésre került. Az éves regisztrációs díjat legkésőbb az adott verseny adminisztratív átvételének végéig kell befizetni. A regisztrációs díj befizetése előtt elért eredményért bajnoki pont nem szerezhető.

A navigátor nevét csak abban az esetben kell feltüntetni az éves eredménylistán, ha azoknak a versenyeknek több mint 50 %-án navigált, ahol a vezető versenyző a bajnoki pontokat szerezte.

Pontegyenlőség esetén:

- elsősorban a több jobb helyezés,
- másodsorban azon a versenyen elért jobb helyezés dönt, ahol legalább az egyik versenyző indult, és a teljesített gyorsasági szakaszok össztávolsága a leghosszabb volt.

Ha mindezek után is holtverseny alakul ki, az érintett versenyzőket azonos helyezettnek kell nyilvánítani.

6.21. Versenyek dokumentumai

A rendező köteles a verseny hivatalos dokumentumainak másolatát (végrehajtási utasítások, rendezői tájékoztatók, Felügyelői jegyzőkönyvek és határozatok, Versenyigazgatói jelentések és tájékoztatók, gépátvételi jegyzőkönyvek, verseny közbeni és a verseny végén kiadott eredménylisták, stb.) a verseny befejezését követő 48 órán belül az MNASZ titkárságára eljuttatni. A verseny hivatalos végeredményét köteles a verseny hivatalos honlapján 24 órán belül közzétenni. Ennek elmulasztását az RSB pénzbüntetéssel sújthatja.

III. A Magyar Köztársaság Országos Rallye Bajnokságának kiírása és szabályai

1. Általános előírások

A Magyar Nemzeti Autósport Szövetség 2010. évre kiírja a Magyar Köztársaság Országos Rallye Bajnokságát (továbbiakban: ORB) és annak keretében:

- Az abszolút, csoport és géposztály Bajnokságot
- A Szuper 1600 Kupát
- Murva Rallye Kupát
- Suzuki Márkabajnokságot, azon belül a Suzuki Swift Kupát
- R csoport Kupát
- Lada Kupát

Az ORB éves egyéni értékelésében az abszolút első helyen végzett versenyzőpáros elnyeri a „**Magyar Köztársaság Országos Rallye Bajnoka**” címet, a Szuper 1600 értékelésében első helyen végzett versenyzőpáros a „**Magyar Köztársaság Szuper 1600 Kupa győztese**” címet, a Murva Rallye Kupa értékelésében első helyen végzett versenyzőpáros a „**Magyar Köztársaság Murva Rallye Kupa győztese**” címet. A Suzuki Márkabajnokság Suzuki Swift Kupa első helyezett versenyzőpárosa a „**Suzuki Márkabajnokság Suzuki Swift Kupa Győztese**” címet, az R csoport Kupa első helyezett versenyzőpárosa az „**R csoport Kupa Győztese**” címet, az ORB Lada Kupa első helyezett versenyzőpárosa az „**ORB Lada Kupa Győztese**” címet.

2. Az ORB résztvevői

Nevezési joga van az ORB versenyére azoknak az MNASZ Tagoknak (sportegyesületeknek, sportkluboknak, szakosztályoknak stb. továbbiakban: nevezőknek), akik 2010. évre érvényes, az MNASZ által kiállított, a rallye szakágra érvényes, nevezői licenccel rendelkeznek, illetve azoknak a külföldi nevezőknek, melyek olyan versenyzőt kívánnak nevezni, akik az FIA Közép Európai Zónába tartozó országok ASN-jei által kiállított „R” jelű licenccel rendelkeznek. A nevező a saját szervezetéhez tartozó versenyzőpárost (párosokat) nevezheti az ORB versenyekre az itt közölt szabályok figyelembevételével.

3. Az ORB versenyekre nevezhető versenyzők

Az ORB versenyekre nevezhető, illetve a versenyeken részt vehet, mint vezető vagy navigátor versenyző minden az MNASZ által kiállított - a rallye szakágra érvényes - **A** és „**Arany**” jelű, vagy az FIA Közép Európai Zónába tartozó külföldi országok ASN-jei által kiállított FIA „R” jelű érvényes versenyzői igazolvánnyal (továbbiakban: licenccel), rendelkező versenyző. Továbbá nevezhető mint navigátor versenyző, minden az MNASZ által kiállított - a rallye szakágra érvényes - **N** vagy **H** jelű licenccel rendelkező versenyző. A gyorsasági szakaszokon a versenygépkocsit csak a vezető versenyző vezetheti. Ezen szabály megsértése kizárást von maga után.

4. Az ORB versenyeken elfogadott járművek

Az ORB versenyekre azok a járművek nevezhetők, illetve a versenyeken azok a járművek vehetnek részt, amelyek megfelelnek a csoportjukra vonatkozó előírásoknak, továbbá nem sértik a hatályos magyar közlekedési jogszabályokat és rendelkeznek a közúti közlekedésben való részvételhez szükséges engedélyekkel, jelzésekkel, továbbá érvényes, a vezető versenyző ASN-je által kiállított gépkönyvük van.

Az ORB egyes bajnoki osztályaiban elfogadott járművek csoport és géposztály besorolása:

N csoport	1. géposztály:	legfeljebb 1400 ccm
	2. géposztály:	nagyobb, mint 1400 ccm, de legfeljebb 1600 ccm
	3. géposztály:	nagyobb, mint 1600 ccm, de legfeljebb 2000 ccm
	4. géposztály:	2000 ccm felett
A csoport	5. géposztály:	legfeljebb 1400 ccm
	6. géposztály:	nagyobb, mint 1400 ccm, de legfeljebb 1600 ccm
	7. géposztály:	nagyobb, mint 1600 ccm, de legfeljebb 2000 ccm

Az A/7-es géposztályba nem nevezhetőek a homolog lap VK (Kit-Car) kiterjesztésen szereplő alkatrészekkel szerelt versenyautók.

Az érvényes FIA homologizációval rendelkező diesel üzemű járművek a valós (szorzó nélküli) lökettérfogat szerinti géposztályban indulnak.

A Szuper 1600-as versenyautókat csak abszolút, csoport („A”) és Szuper 1600 Kupa értékelésben veszik figyelembe.

Az R csoportos homologizációjú versenyautók az I. fejr. 4.2 pontjában foglalt táblázat szerint vesznek részt az A és N csoportban.

S csoport

S4 géposztály:

Az „A” csoportra érvényes technikai szabályoknak és a saját homologizációs lapjuknak megfelelő, érvényes vagy lejárt homologizációval rendelkező, az eredeti homologizált alkatrészekkel szerelt, 2000 ccm-t meghaladó korrigált hengerűrtartalmú, gépkocsik (beleértve a WRC-eket is).

S3 géposztály:

Minden korábban homologizált gépkocsi típus (kivéve a WRC), amely nem sorolható be az ORB egyéb géposztályaiba, és minden olyan átalakítás megengedett, ami nem ellenkezik a:

- Közúti forgalomban való részvétel szabályaival
- FIA J függelék 252., 253. és 255. fejezeteinek előírásaival

Továbbá:

- Kettő vagy négy kerék meghajtású
- Korrigált hengerűrtartalom 2500 - 4000 ccm közé esik
- „A” csoportban előírt, a turbószűkítőre vonatkozó szabályokat figyelembe kell venni
- Minimális tömeg és maximális kerékszélesség az FIA J függelék 255. fejezete szerinti
- Azonos gyártó homologizációs lapjai összevonhatóak (motor tekintetében is). Azon homologizációs lapokat, melyekből alkatrészt használnak, a gépátvételen be kell tudni mutatni.
- A vezérlés módosítható, az üzemanyag ellátó rendszer karburátorról befecskendezőre és fordítva cserélhető.

S2 géposztály

Minden korábban homologizált gépkocsi típus, amely nem sorolható be az ORB egyéb géposztályaiba, és minden olyan átalakítás megengedett, ami nem ellenkezik a:

- Közúti forgalomban való részvétel szabályaival
- FIA J függelék 252., 253. és 255. fejezeteinek előírásaival,

Továbbá:

- Két kerék meghajtású
- Korrigált hengerűrtartalom nagyobb, mint 1600 ccm, de legfeljebb 2500 ccm.
- Minimális tömeg és maximális kerékszélesség az FIA J függelék 255. fejezete szerinti

- Azonos gyártó homologizációs lapjai összevonhatóak (motor tekintetében is). Azon homologizációs lapokat, melyekből alkatrészt használnak, a gépátvételen be kell tudni mutatni.
- A vezérlés módosítható, az üzemanyag ellátó rendszer karburátorról befecskendezőre és fordítva cserélhető.

S1géposztály:

Minden korábban homologizált gépkocsi típus, amely nem sorolható be az ORB egyéb géposztályaiba, és minden olyan átalakítás megengedett, ami nem ellenkezik a:

- Közúti forgalomban való részvétel szabályaival
- FIA J függelék 252., 253. és 255. fejezeteinek előírásaival,

Továbbá:

- Két kerék meghajtású
- Korrigált hengerűrtartalom legfeljebb 1600 ccm
- Minimális tömeg és maximális kerékszélesség az FIA J függelék 255. fejezete szerint
- Azonos gyártó homologizációs lapjai összevonhatóak (motor tekintetében is). Azon homologizációs lapokat, melyekből alkatrészt használnak, a gépátvételen be kell tudni mutatni.
- A vezérlés módosítható, az üzemanyag ellátó rendszer karburátorról befecskendezőre és fordítva cserélhető.

P csoport

Az RSB által a P csoportban elfogadott, egyedi nemzeti homologizációval rendelkező, a közúti közlekedés szabályainak megfelelő, két kerék meghajtású gépkocsik, hengerűrtartalom szerinti besorolásban. **Azon autók, melyek kizárólag az „A” csoportra engedélyezett átalakításokat tartalmazzák a széria autóhoz képest, egyedi nemzeti homologizáció nélkül is indulhatnak.** Négyhengeres soros motor (kivéve P3), melynek gyártója azonos kell legyen a karosszéria gyártójával. Feltöltött benzinmotor esetében a hengerűrtartalmat 1,7 szorzóval, feltöltött dízel és wankel motor esetében 1,5 szorzóval kell figyelembe venni. A sebességváltó kézi kapcsolású, max. 6+1 sebességfokozatú lehet. A gépkocsinak meg kell felelni az FIA J függelék „A” csoportra vonatkozó azon előírásainak, melyek a biztonságra vonatkoznak (ülés, öv, akkumulátor, üzemanyagtartály, bukócső, turbó-szűkítő...stb.), a kerekre vonatkozó előírásoknak, valamint az alábbi előírásoknak:

P1 géposztály: maximum 1600 ccm szívómotor

P2 géposztály: 1601 - 2000 ccm szívómotor

P3 géposztály: 2001 - 3500 ccm korrigált hengerűrtartalom, legfeljebb hat henger, feltöltés esetén 34 mm szűkítővel

5. Az ORB versenyek jellemzői

Az ORB versenyek időtartamát javasolt 2 napra tervezni, melybe beleértendők az átvételek és a díjkiosztó is. Az RSB külön engedélyével tesztnapal együtt tervezhető ennél hosszabb rendezvény.

Az ORB minden futamát úgy kell szervezni, hogy a rendezvény min. 120 versenyzőpáros rajthoz állására alkalmas legyen.

Az ORB aszfaltos versenyein **a gyorsasági szakaszok össztávját 140 - 170 km** értékek közé kell tervezni.

Az ORB murvás versenyein **a gyorsasági szakaszok össztávját 120 - 150 km** értékek közé kell tervezni.

Minden Rallye versenyt úgy kell tervezni, hogy az etap és a gyorsasági szakaszok aránya nem csökkenhet 25% alá.

6. Nevezési díjak

Az Országos Rallye Bajnokságban történő indulás feltétele az első versenyre történő nevezéskor befizetendő 100 Euro regisztrációs díj. Az MNASZ nevezői licenc díja tartalmazza a regisztrációs díjat.

A versenyenkénti nevezési díj maximuma 2010. évben:

- N/4, S1600, S2000 besorolású versenyautóval indulók részére 181.250,- Ft, mely összeg az ÁFA-t tartalmazza,
- S/4, S/3, P/3 besorolású versenyautóval indulók részére 160.000,- Ft, mely összeg az ÁFA-t tartalmazza,
- A/7, A/6, A/5, N/3, N/2, N/1, S/2, S/1, P/2, P/1 besorolású versenyautóval indulók részére 137.500,- Ft, mely összeg az ÁFA-t tartalmazza

A GPS nyomkövető rendszer használata kötelező, a szolgáltatás díját (melyet az adott futam versenykiírása tartalmaz) az adminisztratív átvételen kell befizetni.

Amennyiben egy verseny rendezője felmentést kap jelen RVSZ valamely pontjának betartása alól, úgy az RSB jogosult az adott verseny nevezési díjainak maximumát 10 %-kal csökkenteni.

7. Rajtsorrend

A II. fejezet 6.12 pontja szerint.

8. Az ORB versenyek értékelése

Az egyes versenyek bajnoki értékelését géposztályonként, csoportonként, Szuper 1600 Kupa, Suzuki Swift Kupa, R csoport Kupa, ORB Lada Kupa szerint, valamint murva verseny esetén Murva Rallye Kupa szerint kell elvégezni. Az A és N csoport indulóit figyelembe véve géposztály és csoport figyelembe vétele nélkül, abszolút értékelés szerint is el kell végezni.

A futamokon a helyezéseket a versenyeken a teljesített gyorsasági idők, az útvonalon szerzett és egyéb büntetőidők összesítése alapján állapítják meg. Első helyezett a legalacsonyabb összidővel rendelkező versenyző, és így tovább.

A hivatalos végeredmény alapján készített eredménylistán, valamennyi rajthoz állt versenyző nevét és kiesésig elért eredményét - függetlenül attól, hogy értékelhetően fejezte be a versenyt vagy kiesett - fel kell tüntetni.

Jelen szabály mellékletét képezi egy eredménylista séma (lásd 1.sz. melléklet), melynek a rendező által kiadott végeredménynek meg kell felelnie.

9. Eredménykifüggesztés

A rendezőnek a versenykiírásban ismertetni kell, hogy az ideiglenes végeredményt mikor és hol függesztik ki. Az ideiglenes eredménylista kifüggesztése és az utolsó célba érkező versenyautó Parc Fermebe állása között legalább 60 percnak kell eltelnie.

A hivatalos végeredmény alapján készített eredménylista a következő értékeléseket tartalmazza:

- abszolút (A,N csoport) sorrend (minden gyorsasági szakasz időeredményével és egyéb büntetőidőkkel, kiesett és kizárt versenyzők feltüntetésével)
- csoport értékelés
- géposztály értékelés
- Szuper 1600 Kupa értékelés
- Murva Rallye Kupa értékelés (murva verseny esetén)
- Suzuki Márkabajnokság Suzuki Swift Kupa értékelés
- R csoport Kupa értékelés
- ORB Lada Kupa értékelés

10. Az ORB versenyek díjazása

Lásd II. fejez 6.17. pont

11. Abszolút értékelés

Az abszolút sorrend megállapítása az ORB versenyeken szerzett abszolút bajnoki pontok összesítése alapján történik.

A bajnokság versenyeken az ORB A és N csoportban induló versenyzőinek figyelembe vételével készült abszolút eredmény lista első tíz helyezettje a következő séma szerint kapja a bajnoki pontokat:

1. helyezett:	20 pont	6. helyezett:	6 pont
2. helyezett:	15 pont	7. helyezett:	4 pont
3. helyezett:	12 pont	8. helyezett:	3 pont
4. helyezett:	10 pont	9. helyezett:	2 pont
5. helyezett:	8 pont	10. helyezett:	1 pont

12. Csoport értékelés

A csoportonkénti sorrend megállapítása az ORB versenyeken szerzett bajnoki csoportpontok összesítése alapján történik.

A bajnokság versenyeken az adott csoport első nyolc helyezettje a következő séma szerint kapja a bajnoki pontokat.

1. helyezett:	10 pont	5. helyezett:	4 pont
2. helyezett:	8 pont	6. helyezett:	3 pont
3. helyezett:	6 pont	7. helyezett:	2 pont
4. helyezett:	5 pont	8. helyezett:	1 pont

13. Szuper 1600 Kupa értékelés

A sorrend megállapítása az ORB versenyeken szerzett Szuper 1600 Kupa pontok összesítése alapján történik.

Az ORB versenyeken a Szuper 1600 helyezettjei a géposztály értékelésnek megfelelően kapják a kupa pontokat.

Amennyiben a megrendezett futamokon csak háromszor, vagy annál kevesebbszer értékelhető a Kupasorozat, az év végén győztesi cím nem kerül kiosztásra, és csak az első helyezett versenyzőpáros kerül díjazásra.

Amennyiben egy versenyen a Szuper 1600-ban szabályosan elrajtolt gépkocsik száma kevesebb, mint három, úgy Szuper 1600 indulókat, csak csoportban és abszolútban kell értékelni.

14. Géposztály értékelés

A géposztályokon belüli sorrend megállapítása az ORB versenyeken szerzett bajnoki géposztály pontok összesítése alapján történik.

Amennyiben a megrendezett futamokon csak háromszor, vagy annál kevesebbszer értékelhető a géposztály, az év végén bajnoki cím nem kerül kiosztásra, és csak az első helyezett versenyzőpáros kerül díjazásra.

Amennyiben az I. fej. 21.2 pontja alapján egy versenyzőpárost feljebb sorolnak, úgy a magasabb géposztályban szerzett bajnoki pontot kapja a hengerűrtartalom szerinti géposztályában. A géposztályt értékelhetőnek kell tekinteni, amennyiben minimum három szabályosan elrajtolt gépkocsit tartalmaz.

A bajnokság versenyeken az adott géposztályon belül a helyezések sorrendjében a következő séma szerint kell a bajnoki pontokat adni:

1. helyezett:	10 pont	5. helyezett:	4 pont
2. helyezett:	8 pont	6. helyezett:	3 pont
3. helyezett:	6 pont	7. helyezett:	2 pont
4. helyezett:	5 pont	8. helyezett:	1 pont

15. Az ORB éves díjazása

Tiszteletdíjban részesül:

- az **abszolút** értékelés szerinti **1-5. helyezett** páros mindkét tagja,
- a **csoportok** értékelése szerinti **1-3. helyezett** páros mindkét tagja,
- valamennyi **géposztály** értékelésénél az **1-3. helyezett** páros mindkét tagja,
- **Szuper 1600 Kupa** értékelés szerinti **1-3. helyezett** páros mindkét tagja,
- **Murva Rallye Kupa** **a kupa kiírása szerint**
- **Suzuki Márkabajnokság Swift Kupa** **a kupa kiírása szerint**
- **R csoport Kupa** értékelés szerinti **1-3. helyezett** páros mindkét tagja,
- **ORB Lada Kupa** értékelés szerinti **1-3. helyezett** páros mindkét tagja

16. Murva Rallye Kupa kiírása

A Magyar Nemzeti Autósport Szövetség 2010. évre kiírja a Murva Rallye Kupát az ORB murva versenyek keretében, amennyiben legalább három verseny megrendezésre kerül. A Murva Rallye Kupa (továbbiakban: MRK) az ORB szabályai szerint bonyolódik, az alábbi eltérésekkel:

16.1. Az MRK futamai

Megegyezik az ORB murva talajú futamaival.

16.2. Az MRK futamonkénti értékelése

Az egyes versenyek értékelését géposztályonként, valamint géposztály és csoport figyelembevétel nélkül, abszolút értékelés szerint, kell elvégezni. Az S1600 versenyautók külön géposztályként kerülnek értékelésre.

16.3. Futamonkénti díjazás

A kupa versenyenként nem kerül külön díjazásra.

16.4. Az MRK éves értékelése

Az ORB összes murva futama értékelésre kerül.

16.5. Az MRK éves díjazása

Tiszteletdíjban részesül:

- az **abszolút** értékelés szerinti **1-3. helyezett** páros mindkét tagja,
- valamennyi **géposztály** értékelésénél az **1. helyezett** páros mindkét tagja,

17. SUZUKI Márkabajnokság kiírása

Az MNASZ a Magyar Suzuki Zrt. támogatásával kiírja a SUZUKI Márkabajnokságot az ORB keretében. A SUZUKI Márkabajnokság egy kupasorozatot tartalmaz:

- **SUZUKI Márkabajnokság – SUZUKI SWIFT Kupa**

17.1. SUZUKI Márkabajnokság – SUZUKI SWIFT Kupa kiírása

Az MNASZ a Magyar Suzuki Zrt. támogatásával kiírja a „SUZUKI Márkabajnokság - SUZUKI SWIFT Kupa”-t az ORB keretében az alábbi feltételekkel:

17.1.1. Résztvevők

A SUZUKI Márkabajnokságon részvételi joga van minden, az ORB versenyeken részvételi joggal rendelkező versenyzőnek, ha vállalja, hogy gépjárműve folyamatosan megfelel az MNASZ és a Magyar SUZUKI Zrt. által a Suzuki Márkabajnokság vonatkozásában közösen kialakított és az MNASZ honlapján 2010. február 15. napjáig közzétett műszaki, megjelenési és egyéb feltételeknek (követelményeknek), melyet MNASZ ellenőrizni jogosult.

17.1.2. Versenygépkocsik

Az értékelésben azokat a részvételi joggal rendelkező versenyzőket veszik figyelembe, akik Suzuki Swift gyártmányú, N-5703 számú homologizációval rendelkező, elsőként Magyarországon forgalomba helyezett versenygépkocsival vesznek részt az egyes futamokon (műszaki feltétel). A futamokon történő indulás további előfeltétele, hogy a versenygépkocsi az MNASZ és a Magyar SUZUKI Zrt. által közösen kialakított és az MNASZ honlapján 2010. február 15. napjáig közzétett megjelenési (hirdetés stb.) és egyéb esetleges más feltételeknek (pl. gumiabroncsok meghatározása) megfeleljen. Amennyiben valamely versenyző versenygépkocsija az MNASZ kiírásának nem felel meg, úgy a kupasorozatból kizárásra kerül. Fenti feltételek a SUZUKI Márkabajnokság időtartama alatt csak a Suzuki és az MNASZ közös egyetértése mellett módosítható.

17.1.3. A SUZUKI SWIFT Kupa futamai

Megegyezik az ORB futamaival.

17.1.4. Értékelés

SUZUKI SWIFT Kupa pontokat kapnak a versenyzők azokon a futamokon, ahol legalább három – a 17.1.2. pontban meghatározott – Suzuki SWIFT (N-5703) gépkocsi elrajtolt. Ezekon a futamokon a helyezéseket a versenyeken a teljesített gyorsasági idők, az útvonalon szerzett és egyéb büntetőidők összesítése alapján állapítják meg. Első helyezett a legalacsonyabb összidővel rendelkező versenyző és így tovább. Pontegyenlőség esetén az a versenyzőpáros a győztes, melynek az első gyorsasági szakaszon elért ideje volt jobb. Amennyiben ezután is fennáll a holtverseny akkor a második, harmadik stb. gyorsasági szakaszon elért időket kell figyelembe venni. A versenyzők a futamokon elért helyezéseik alapján az alábbi pontokat kapják:

1. helyezett:	10 pont	5. helyezett:	4 pont
2. helyezett:	8 pont	6. helyezett:	3 pont
3. helyezett:	6 pont	7. helyezett:	2 pont
4. helyezett:	5 pont	8. helyezett:	1 pont

17.1.5. Futamonkénti díjazás

A SUZUKI SWIFT Kupa futamonkénti első három helyezettje serlegdíjazásban részesül.

17.1.6. SUZUKI SWIFT Kupa éves értékelése

Megegyezik az ORB éves értékelésével.

17.1.7. SUZUKI SWIFT Kupa éves díjazása

Az a versenyző, aki a futamokon szerzett pontok összegzése után a legmagasabb pontszámot éri el, elnyeri a „SUZUKI SWIFT Kupá”-t és

	250.000.- Ft + 25 % ÁFA pénzdíjat
további díjazás: 2. helyezett:	150.000.- Ft + 25 % ÁFA pénzdíj
3. helyezett:	100.000.- Ft + 25 % ÁFA pénzdíj

A pénzdíjakat a díjazott versenyzők egyesülete kapja, számla ellenében.

A Magyar Suzuki Zrt. fenntartja a jogot, hogy a kiírás szerinti díjak mértékét megemelje, valamint különdíjakat, nyereményeket ajánljon fel, de azt minden év július 31-ig nyilvánosságra hozza.

17.1.8. Résztvételi feltételek

A 17.1.2 pont értelmében, a Kupa értékelésben kizárólag azokat a versenyzőket veszik figyelembe, akik Yokohama márkájú, aszfalt burkolatú versenyen A 006T 190/580 R15, murva burkolatú verseny esetében A035 185/65 R15 típusú gumibronccsal szerelt gépkocsival vesznek részt.

18. R csoport Kupa kiírása

Az MNASZ kiírja az R csoport Kupá"-t az ORB keretében az alábbi feltételekkel:

18.1. Résztvevők

Résztvételi joga van minden, az ORB versenyein résztvételi joggal rendelkező versenyzőnek.

18.2. Versenygépkocsik

Az értékelésben azokat a résztvételi joggal rendelkező versenyzőket veszik figyelembe, akik R csoportra érvényes homologizációval rendelkező és annak megfelelő gépkocsikkal vesznek részt az egyes futamokon, betartva az FIA J függelék 260 és 260 d pontjának előírásait.

18.3. Kupa futamai

Megegyezik az ORB futamaival.

18.4. Értékelés

Az egyes versenyek értékelését géposztály és csoport figyelembe vétele nélkül, abszolút értékelés szerint kell elvégezni. A kupa versenyein az első nyolc helyezett versenyző a géposztály séma szerint kapja a bajnoki pontokat. Amennyiben egy versenyen a kupában szabályosan elrajtolt gépkocsik száma kevesebb mint három, úgy az adott versenyen a kupa nem kerül értékelésre.

18.5. Futamonkénti díjazás

Az R csoport Kupa résztvevői futamonként nem kerülnek díjazásra.

18.6. Kupa éves értékelése

A Kupa éves értékelése az egyes versenyek során a vezető versenyző által szerzett abszolút pontok összegzése alapján történik úgy, hogy az első helyezett az, aki a legtöbb pontot szerezte.

Holtverseny esetén elsősorban a több jobb helyezés, másodsorban azon a versenyen elért jobb helyezés dönt, ahol a megrendezett gyorsasági szakaszok összátvja a leghosszabb volt.

18.7. Kupa éves díjazása

Az 1-3. helyezett versenyzőpáros mindkét tagja tiszteletdíjban részesül.

19. ORB LADA Kupa kiírása

Az MNASZ kiírja az „ORB Lada Kupá"-t az Országos Rallye Bajnokság keretében az alábbi feltételekkel:

19.1. Résztvevők

Résztvételi joga van minden, az Országos Rallye Bajnokság versenyein résztvételi joggal rendelkező versenyzőnek.

19.2. Versenygépkocsik

Az értékelésben azokat a résztvételi joggal rendelkező versenyzőket veszik figyelembe, akik Lada gyártmányú gépkocsikkal vesznek részt az egyes futamokon (A-N-S csoportban).

19.3. Kupa futamai

Megegyezik az Országos Rallye Bajnokság futamaival.

19.4. Értékelés

Az egyes versenyek értékelését (A-N-S csoport) géposztály és csoport figyelembe vétele nélkül, abszolút értékelés szerint kell elvégezni. A kupa versenyein az első nyolc helyezett versenyző a géposztály séma szerint kapja a bajnoki pontokat.

19.5. Futamonkénti díjazás

Az ORB LADA Kupa résztvevői futamonként nem kerülnek díjazásra.

19.6. Kupa éves értékelése

A Kupa éves értékelése az egyes versenyek során a vezető versenyző által szerzett abszolút pontok összegzése alapján történik úgy, hogy az első helyezett az, aki a legtöbb pontot szerezte.

Holtverseny esetén elsősorban a több jobb helyezés, másodsorban azon a versenyen elért jobb helyezés dönt, ahol a megrendezett gyorsasági szakaszok összátvja a leghosszabb volt.

19.7. Kupa éves díjazása

Az 1-3. helyezett versenyzőpáros mindkét tagja tiszteletdíjban részesül.

IV. A Magyar Köztársaság Országos Rallye2 Bajnokságának kiírása és szabályai

1. Általános előírások

A Magyar Nemzeti Autósport Szövetség 2010. évre kiírja a Magyar Köztársaság Országos Rallye2 Bajnokságát (továbbiakban: Rallye2) és annak keretében:

- Az abszolút, csoport és géposztály Bajnokságot
- R2 Lada Kupát

Az Rallye2 éves egyéni értékelésében az abszolút első helyen végzett versenyzőpáros elnyeri a „**Magyar Köztársaság Országos Rallye2 Bajnoka**” címet, az R2 Lada Kupa első helyezett versenyzőpárosa elnyeri az „**R2 Lada Kupa Győztese**” címet.

2. A Rallye2 résztvevői

Nevezési joga van a Rallye2 versenyére azoknak az MNASZ Tagoknak (sportegyesületeknek, sportkluboknak, szakosztályoknak továbbiakban: nevezőknek), akik 2010. évre érvényes, az MNASZ által kiállított, a rallye szakágra érvényes nevezői licenccel rendelkeznek. A nevező az egyesületéhez tartozó versenyzőpárost (párosokat) nevezheti a Rallye2 versenyekre az itt közölt szabályok figyelembevételével.

3. A Rallye2 versenyekre nevezhető versenyzők

A Rallye2 versenyekre nevezhető, illetve a versenyeken részt vehet mint vezető versenyző vagy navigátor, minden - a rallye szakágra érvényes – **B**, **B3** ill. **N** jelű licenccel rendelkező versenyző, valamint mint navigátor, minden - a rallye szakágra érvényes – **B3**, **B**, **N**, **A**, **Arany**, **H** jelű licenccel rendelkező versenyző. A B és N jelű, rallye szakágra érvényes licenc nem jogosít az F/3 géposztályban vezető versenyzőként való indulásra.

Nevezhet mint vezető versenyző minden Arany, ill. A licenccel rendelkező versenyző is, de ezek a versenyzők külön csoportban (M csoport) indulnak, és külön kerülnek értékelésre.

4. A Rallye2 versenyeken elfogadott járművek

A Rallye2 versenyekre azok a járművek nevezhetők, illetve a versenyeken azok a járművek vehetnek részt, amelyek megfelelnek a jelen RVSZ és az MNASZ Technikai Bizottság által 2010. évre kiadott előírásoknak, továbbá nem sértik a hatályos magyar közlekedési jogszabályokat és rendelkeznek a közúti közlekedésben való részvételhez szükséges engedélyekkel, jelzésekkel, továbbá érvényes, az MNASZ Technikai Bizottság által kiállított gépkönyvük van.

A Rallye2 egyes bajnoki osztályaiban elfogadott járművek csoport és géposztály besorolása:

N csoport gépkocsijait az alábbi géposztályokba sorolják:

- 1. géposztály: legfeljebb 1400 ccm
- 2. géposztály: nagyobb, mint 1400 ccm, de legfeljebb 1600 ccm
- 3. géposztály: nagyobb, mint 1600 ccm, de legfeljebb 2000 ccm

A Rallye2 versenyekre az N csoportba nevezhetők az FIA homologizációval nem rendelkező, de az N csoportra vonatkozó egyéb előírásoknak megfelelő magyar Suzuki Swift (MAB 35S) típusú, nemzeti homologizációval rendelkező versenygépkocsik.

A csoport gépkocsijait az alábbi géposztályokba sorolják:

- 5. géposztály: legfeljebb 1400 ccm
- 6. géposztály: nagyobb, mint 1400 ccm, de legfeljebb 1600 ccm
- 7. géposztály: nagyobb, mint 1600 ccm, de legfeljebb 2000 ccm

A lejárt A vagy N homologizációval rendelkező versenyautók is nevezhetők, amennyiben megfelelnek a kiadott homologizációjuknak, az érvényben lévő N ill. A csoportra vonatkozó FIA és nemzeti szabályoknak, és érvényes gépkönyvük van. A diesel üzemű járművek a valós (szorzó nélküli), lökettérfogat szerinti géposztályban indulnak.

A Rallye2 versenyein az A és N csoportban kizárólag a homolog lap VO, VF, VP, ET, ES, ER kiterjesztésen szereplő alkatrészek használhatóak.

F csoport (szabad kategória a motor korrigált lökettérfogata szerint) gépkocsijait az alábbi géposztályokba sorolják:

- 1. géposztály: legfeljebb 1600 ccm
- 2. géposztály: nagyobb, mint 1600 ccm, de legfeljebb 4000 ccm
- 3. géposztály: négykerék-hajtású és/vagy turbófeltöltővel szerelt autók

A diesel üzemű járművek a valós (szorzó nélküli), lökettérfogat szerinti 1. vagy 2. géposztályban indulnak, de meg kell felelniük a korrigált hengerűrtartalom szerinti minimális tömeg és maximális kerékszélesség előírásainak.

M csoport (meghívásos ORB licencces versenyzők) lökettérfogat szerinti besorolás nélkül.

A Rallye2 Bajnokságban a IV. sz. függelék szerinti gumiabroncsok használhatóak.

5. Az Rallye2 versenyek jellemzői

A versenyek nevét, rendezőjét és időpontját a 2010. évre érvényes MNASZ versenynaptár tartalmazza.

A Rallye2 minden önálló futamát úgy kell szervezni, hogy a rendezvény a pályabejárástól a díjkiosztóig 2 nap alatt befejeződjön és min. 90 versenyzőpáros rajthoz állására alkalmas legyen. Indokolt esetben az RSB eltérést engedélyezhet.

Az Rallye2 aszfaltos versenyein a **gyorsasági szakaszok összétávját 80 - 100 km** értékek közé kell tervezni.

Az Rallye2 murvás versenyein a **gyorsasági szakaszok összétávját 60 - 85 km** értékek közé kell tervezni.

Minden Rallye versenyt úgy kell tervezni, hogy az etap és a gyorsasági szakaszok aránya nem csökkenhet 25% alá.

Törekedni kell, hogy 3 helyszínnél több ne kerüljön kiírásra.
Egy gyorsasági szakasz hossza minimum 5 km kell legyen.

6. Nevezési díjak

A versenyenkénti nevezési díj maximuma 2010. évben:

- A-N-F csoportban: 43.500,- Ft, mely összeg az ÁFA-t tartalmazza
- M csoportban: 137.500,- Ft, mely összeg az ÁFA-t tartalmazza

Amennyiben egy verseny rendezője felmentést kap jelen RVSZ valamely pontjának betartása alól, úgy az RSB jogosult az adott verseny nevezési díjainak maximumát 10%-kal csökkenteni.

7. Rajtsorrend

Az Rallye2 egyes versenyein a rajtszámokat 201-től kezdődően, a következő sorrendnek megfelelően kell kiadni:

1. csoport

A-N csoport versenyzői

2. csoport

F csoport versenyzői

Az F csoport első versenygépkocsija minimum 5 perc szünet után rajtol az A-N csoport utolsó versenygépkocsija után. Az M csoport indulási helyét a rendező határozza meg.

8. Az Rallye2 versenyek értékelése

Az egyes versenyek bajnoki értékelését az N-A csoportban géposztályonként, csoportonként, valamint géposztály és csoport figyelembevétele nélkül, abszolút értékelés szerint kell elvégezni.

Az F csoport értékelése csoportban és géposztályonként történik.

Az egyes versenyek bajnoki értékelését géposztály és csoport figyelembevétele nélkül, (N-A-F) R2 Lada Kupa szerint is el kell végezni.

A futamokon a helyezéseket, a versenyeken a teljesített gyorsasági idők, az útvonalon szerzett és egyéb büntetőidők összesítése alapján állapítják meg. Első helyezett a legalacsonyabb összidővel rendelkező versenyzőpáros, és így tovább.

A hivatalos végeredmény alapján készített eredménylistán valamennyi rajthoz állt versenyző nevét és kiesésig elért eredményét - függetlenül attól, hogy értékelhetően fejezte be a versenyt vagy kiesett - fel kell tüntetni.

Jelen szabály mellékletét képezi egy eredménylista séma (lásd 1.sz. melléklet), melynek a rendező által kiadott végeredménynek meg kell felelnie.

9. Eredménykifüggesztés

A rendezőnek a versenykiírásban ismertetni kell, hogy az eredménylistát mikor és hol függesztik ki.

A hivatalos végeredmény alapján készített eredménylista a következő értékeléseket tartalmazza:

- abszolút sorrend (minden gyorsasági szakasz időeredményével és egyéb büntetőidőkkel, kiesett és kizárt versenyzők feltüntetésével), N és A csoport összevontan
- csoport értékelés N,A
- F csoport értékelése (F abszolút is egyben)
- M csoport értékelése
- géposztály értékelés, (N,A,F csoportokban)
- R2 Lada Kupa értékelése (a kupa kiírása szerint)

10. Az Rallye2 versenyek díjazása

Az egyes versenyekre a rendezőnek az alábbi tiszteletdíjakat kell biztosítania:

- **N-A abszolút** értékelésnél az **1-5. helyezett** párosok mindkét tagjának
- **N, A csoport** értékelésénél az **1. helyezett** páros mindkét tagjának
- **F csoport** értékelésénél az **1-3. helyezett** páros mindkét tagjának
- **A-N-F géposztályok** értékelésénél **1-3. helyezett** párosok mindkét tagjának
- **M (meghívásos) csoport** **1. helyezett** páros mindkét tagjának

11. Abszolút értékelés

Az abszolút sorrend megállapítása a Rallye2 versenyeken szerzett N-A abszolút bajnoki pontok összesítése alapján történik.

A bajnokság versenyein az első tíz helyezett a következő séma szerint kapja a bajnoki pontokat:

1. helyezett:	20 pont	6. helyezett:	6 pont
2. helyezett:	15 pont	7. helyezett:	4 pont
3. helyezett:	12 pont	8. helyezett:	3 pont
4. helyezett:	10 pont	9. helyezett:	2 pont
5. helyezett:	8 pont	10. helyezett:	1 pont

12. Csoport értékelés

A csoportonkénti sorrend megállapítása a Rallye2 versenyein szerzett bajnoki csoportpontok összesítése alapján történik.

A bajnokság versenyein az adott csoport első nyolc helyezettje a következő séma szerint kapja a bajnoki pontokat.

1. helyezett:	10 pont	5. helyezett:	4 pont
2. helyezett:	8 pont	6. helyezett:	3 pont
3. helyezett:	6 pont	7. helyezett:	2 pont
4. helyezett:	5 pont	8. helyezett:	1 pont

13. Géposztály értékelés

A géposztályokon belüli sorrend megállapítása a Rallye2 versenyein szerzett bajnoki géposztály pontok összesítése alapján történik.

Amennyiben a megrendezett futamokon csak háromszor, vagy annál kevesebbszer értékelhető a géposztály, az év végén bajnoki cím nem kerül kiosztásra, és csak az első helyezett versenyzőpáros kerül díjazásra.

Amennyiben az I. fej. 21.2 pontja alapján egy versenyzőpárost feljebb sorolnak, úgy a magasabb géposztályban szerzett bajnoki pontot kapja a hengerűrtartalom szerinti géposztályában. A géposztályt értékelhetőnek kell tekinteni, amennyiben minimum három szabályosan elrajtolt gépkocsit tartalmaz.

A bajnokság versenyein az adott géposztályon belül a helyezések sorrendjében a következő séma szerint kell a bajnoki pontokat adni:

1. helyezett:	10 pont	5. helyezett:	4 pont
2. helyezett:	8 pont	6. helyezett:	3 pont
3. helyezett:	6 pont	7. helyezett:	2 pont
4. helyezett:	5 pont	8. helyezett:	1 pont

14. Az Rallye2 éves díjazása

Tiszteletdíjban részesül:

- **N-A abszolút** értékelés szerinti **1-5. helyezett** párosok mindkét tagja,
- **N, A, csoportok** értékelése szerinti **1-3. helyezett** párosok mindkét tagja,
- **F csoport** értékelése szerint **1-3. helyezett** párosok mindkét tagja,
- **N, A, géposztályok** értékelésénél az **1-3. helyezett** párosok mindkét tagja,
- **F géposztályok** értékelésénél az **1-3. helyezett** párosok mindkét tagja,
- **R2 Lada Kupa** értékelése szerint **1-3. helyezett** párosok mindkét tagja.

15. MNASZ R2 LADA Kupa kiírása

Az MNASZ kiírja az „MNASZ R2 Lada Kupá”-t a Rallye2 Bajnokság keretében az alábbi feltételekkel:

15.1. Résztvevők

Résztvételi joga van minden, a Rallye2 Bajnokság versenyein résztvételi joggal rendelkező versenyzőnek.

15.2. Versenygépkocsik

Az értékelésben azokat a részvételi joggal rendelkező versenyzőket veszik figyelembe, akik Lada gyártmányú gépkocsikkal vesznek részt az egyes futamokon (N-A-F csoportban).

15.3. Kupa futamai

Megegyezik az Országos Rallye2 Bajnokság futamaival.

15.4. Értékelés

Az egyes versenyek értékelését (N-A-F csoport) géposztály és csoport figyelembe vétele nélkül, abszolút értékelés szerint kell elvégezni. A kupa versenyein az első nyolc helyezett versenyző a géposztály séma szerint kapja a bajnoki pontokat.

15.5. Futamonkénti díjazás

Az MNASZ R2 LADA Kupa résztvevői futamonként nem kerülnek díjazásra.

15.6. Kupa éves értékelése

A Kupa éves értékelése az egyes versenyek során a vezető versenyző által szerzett abszolút pontok összegzése alapján történik úgy, hogy az első helyezett az, aki a legtöbb pontot szerezte.

Holtverseny esetén elsősorban a több jobb helyezés, másodsorban azon a versenyen elért jobb helyezés dönt, ahol a megrendezett gyorsasági szakaszok összátvja a leghosszabb volt.

15.7. Kupa éves díjazása

Az 1-3. helyezett versenyzőpáros mindkét tagja tiszteletdíjban részesül.

V. Az Országos Historic Rallye Bajnokság kiírása és szabályai

1. Historic Rallye bajnokság kiírása

Az MNASZ kiírja a Historic Rallye Bajnokságot – továbbiakban Bajnokság - a 2010. évi Országos Rallye és Rallye2 Bajnokság keretében az alábbi feltételekkel.

A Bajnokság éves értékelésében minden csoport abszolút első helyén végzett versenyzőpáros elnyeri a "Csoport Historic Rallye Bajnok" címet.

2. Résztvevők

Nevezési joga van a Bajnokság versenyére azoknak az MNASZ tagoknak (sportegyesületeknek, sportkluboknak, szakosztályoknak stb. továbbiakban: nevezőknek), akik 2010. évre érvényes, az MNASZ által kiállított, a rallye szakágra érvényes, nevezői licenccel rendelkeznek. A nevező az egyesületéhez tartozó versenyzőpárost (párosokat) nevezheti a Bajnokság versenyére az itt közölt szabályok figyelembevételével. A külföldi versenyzők, akik a fent említett követelményeknek nem felelnek meg, a verseny értékelésében szerepelnek, de bajnoki pontot nem kapnak.

3. Nevezhető versenyzők

A Bajnokság versenyére nevezhető, illetve a versenyeken részt vehet, mint vezető versenyző minden - a rallye szakágra érvényes – „A”, „Arany” és „H” jelű érvényes versenyzői licenccel, továbbá mint navigátor versenyző, minden - a rallye szakágra érvényes – „A”, „Arany”, „H”, „N” jelű licenccel rendelkező versenyző. A gyorsasági szakaszokon a versenygépkocsit csak a vezető versenyző vezetheti. Ezen szabály megsértése kizárást von maga után.

Megjegyzés: A rallye szakágra érvényes versenyzői licencek kiadásának feltétele az érvényes vezetői engedély, érvényes rallye szabályismereti vizsga, amelyet minden licenccel rendelkező versenyző köteles teljesíteni, és az RSB hozzájárulása. A szabályismereti vizsgák időpontjáról és helyszínéről az MNASZ körlevélben ad tájékoztatást. (a 2008. évi, vagy azt megelőzően tett vizsga érvénytelen)

4. Elfogadott járművek

A Bajnokság versenyére azok a túra és GT autók nevezhetők, illetve a versenyeken azok a túra és GT autók vehetnek részt, amelyek 1958. január 1. és 1986. december 31-e között kerültek homologizálásra, és megfelelnek az FIA „K” Függelék mindenkor érvényes előírásainak. A gépjárműveknek rendelkezniük kell az adott évre érvényes MNASZ Technikai Bizottsága által kiállított Historic Gépkönyvvel. ***Minden versenyautóhoz a második versenyre amin részt vesz, el kell készülnie a HTP-nek megfelelő adatlapnak, még ha az, az FIA-hoz nem is kerül kiküldésre.***

- A Bajnokság osztályaiban elfogadott járművek (kor)csoport és géposztály (kategória) besorolása:
 1. csoport 1969. december 31-ig homologizált túra és GT autók (E, F, G1 periódus);
 2. csoport 1970. január 1. – 1975. december 31-e között homologizált túra és GT autók Gr.1-4 (G2, H1 periódus);
 3. csoport 1976. január 1. – 1981. december 31-e között homologizált túra és GT autók Gr.1-4 (H2, I periódus);
 4. csoport 1982. január 1. – 1986. december 31-e között homologizált túra és GT autók Gr. A,N,B (J periódus)

B csoportos autók

Azon B csoportos autók, melyek használatát az adott periódusban rallye-kon betiltották, csak pályaversenyeken, hegyi versenyeken, és bemutatókon / parádékon vehetnek részt, valamint HTP-jüket kiállításuk előtt a HMSC-nek felül kell vizsgálnia.

Ezek a következő gépkocsik:

Audi Sport Quattro S1	Homologizációs szám: B-264
Austin Rover MG Metro 6R4	Homologizációs szám: B-277
Citroën BX 4TC	Homologizációs szám: B-279
Ford RS 200	Homologizációs szám: B-280
Fuji Subaru XT 4WD Turbo	Homologizációs szám: B-275
Lancia Delta S4	Homologizációs szám: B-276
Peugeot 205 T16	Homologizációs szám: B-262

A többi B csoportos gépkocsi versenyeken való használata nincs korlátozva.

- Hengerűrtartalom szerinti géposztályok.

1. (B) CSOPORT		2. (C) CSOPORT		3. (D) CSOPORT		4. (E) CSOPORT	
B1	1000 cm3-ig	C1	1300 cm3-ig	D1	1300 cm3-ig	E1	1300 cm3-ig
B2	1000-1300 cm3-ig	C2	1300-1600 cm3-ig	D2	1300-1600 cm3-ig	E2	1300-1600 cm3-ig
B3	1300-1600 cm3-ig	C3	1600-2000 cm3-ig	D3	1600-2000 cm3-ig	E3	1600-2000 cm3-ig
B4	1600-2000 cm3-ig	C4	2000-2500 cm3-ig	D4	2000 cm3 felett	E4	2000 cm3 felett
B5	2000 cm3 felett	C5	2500 cm3 felett				

- Feltöltős (kompresszor, turbó) motor esetén mindenkor egy 1,4-es szorzóval kell egy korrigált hengerűrtartalmat képezni és ebben a géposztályban kell az autót nevezni illetve értékelni.
- Biztonsági okokból, a közép-, és farmotoros, kétüléses autók a Bajnokságban nem vehetnek részt. (FIA European Historic Sporting Rally Championship 2. pont)
- A gépjárműveknek érvényes műszaki vizsgával és forgalmi engedéllyel kell rendelkezniük.

5. NEVEZÉSI DÍJ

A Bajnokság ORB-vel együtt rendezett futamain a nevezési díj maximuma 120.000,- Ft, mely összeg az ÁFA-t tartalmazza, önálló Rallye2-es versennyel együtt rendezett futam esetén a nevezési díj maximuma 60.000,- Ft, mely összeg az ÁFA-t tartalmazza.

6. Technikai előírások

Az FIA K Függelék 2010 előírásai az alábbi eltérésekkel és pontosításokkal.

6.1. Gépkönyv kiállításához szükséges:

- A versenyző jármű
- Homologizációs dokumentum
- Tulajdont igazoló okirat
- Versenyzői licenc

6.2. Bukócső:

Az FIA K függelékének megfelelő bukókeret használata kötelező (nem WRC). A bukókeretnek minimum nemzeti homologizációval kell rendelkeznie.

6.3. Első ülések:

Széria vagy FIA homológ

6.4. Biztonsági öv:

FIA homológ

6.5. Bukósisak:

FIA homológ

6.6. Ruházat:

FIA homolog overál, kesztyű, cipő, valamint a maszk használata kötelező.

Figyelem! A 2010-es bajnoki szezonra a 6.3-6.6 pontok érvényessége a következők szerint módosul: a lejárt érvényességű, de nem betiltott homolog felszerelések elfogadottak!

6.7. Üzemanyagtank:

Amennyiben nem eredeti, akkor az eredeti helyén, kizárólag FIA homolog üzemanyag tartály. Ha van más hely is homologizálva az adott típushoz, akkor oda is engedélyezett az FIA homolog üzemanyag tartály beépítése.

6.8. Keréktárcsa, gumibroncs:

A keréktárcsa átmérőnél mindig az adott jármű korabeli homologizációs lapja az irányadó amennyiben az rendelkezik róla.

Rallye versenyek aszfalt gyorsasági szakaszain (és rallyek körpályán, vagy hegyi pályán megrendezett gyorsasági szakaszain) csak „E”- vagy „DOT”-jelzésű gumikat (kivéve az ily módon jelölt gumikat, melyek még „Not for highway use”, vagy „For racing only” jelzéssel is el vannak látva) szabad használni, és ezeknek meg kell felelniük a periódus-specifikáció szerinti minimális magasság/szélesség viszonyoknak. Murván megrendezett gyorsasági szakaszok esetében, ha a rallye szervezője máshogy nem rendelkezik, nem szükséges a gumikon különleges jelöléseknek lenni. A normál használatból eredő kopáson túlmenően semmilyen változtatás, módosítás (amibe a kétségek kizárása miatt a kiegészítő mintaárkok bevágása is beleértendő) nem megengedett.

6.9. Első szélvédő:

A szélvédő csak biztonsági üveg lehet.

7. Versenyek lebonyolítása

A Bajnokság futamai az MNASZ versenynaptárában meghatározott ORB és Rallye2 futamaival együtt kerülnek lebonyolításra. A lebonyolítás szabályai megegyeznek az adott versenyekre érvényes ORB/Rallye2 éves alapkiírásában foglaltakkal, az alábbi módosításokkal:

- 7.1.** Abban az esetben, ha a Bajnokság futama az ORB kétnapos versenyével (az önálló prológot tartalmazó nap nem tekintendő versenynapnak) együtt kerül megrendezésre, akkor ez a verseny értékelése szempontjából két, egymástól független bajnoki fordulónak számít, kivéve, ha a két versenynap közül az egyik versenynapra kiírt gyorsasági szakaszok hossza nem haladja meg a gyorsasági szakaszok teljes hosszának a 40%-át, akkor a verseny értékelése szempontjából egy bajnoki fordulónak számít. Az első versenynapon a végleges eredménylista kifüggesztését követően a parc ferme a Bajnokság versenyzőinek részére feloldásra kerül. A második versenynapon a járműveket a kiírásban meghatározott határidőig – a második napi rajtengedély megvonásának terhével - a parc ferme-be be kell állítani. A második napi rajtsorrend megegyezik az első napi rajtsorrenddel. A bajnoki pontozás a napi eredmények alapján külön-külön történik. Díjkiosztó csak a második nap végén van. Ezekre a versenyekre leadott nevezés a két versenynapra érvényes, csak az egyik napra külön nevezni nem lehet. A két versenynap között gépátvételi lehetőség nincs. A második versenynap előtti parc ferme-ben a technikai ellenőrök a versenyautókat ellenőrzik, és azoknak a versenyzőpárosoknak akiknek a versenyautóját nem megfelelőnek minősítették, a rajtengedélyt megvonják.

Azon versenyzők, akik olyan kétnapos versenyen, amely a verseny értékelése szempontjából egy bajnoki fordulónak számít, az első napi szakaszra előírt útvonalat bármely okból teljes egészében nem tudták teljesíteni, de a második versenynapon a járműveket a kiírásban meghatározott határidőig – a második napi rajtengedély megvonásának terhével - a parc fermé-be beállítják az alábbi büntetés mellett a további versenyben, részt vehetnek:

- Az első napon a kiállásig teljesített gyorsasági szakaszon vagy szakaszokon elért idő szerinti büntetőpont + a nem teljesített gyorsasági szakaszon elért legrosszabb idő vagy idők összegezés + 300 hibapont.
- A bajnoki pontozásban, a versenyben elért helyezéssel járó pontok 50%-a kerül beszámításra.

7.2. A Bajnokság gépkocsijait a szervizparkokon kívül, az útvonalon is lehet javítani, akár idegen segítség igénybevételével, a KRESZ szabályok betartása mellett, kivéve ott, ahol ez kifejezetten tiltott. Ennek érdekében a Historic szervizautók naponta többször is behajthatnak a szervizpark területére. A szervizparkban versenyautóként egy álló és egy ún. mozgó szervizautó tartózkodhat egy időben.

7.3. Üzemanyag utántöltés a tankolási zónában, vagy az útvonalon bárhol engedélyezett, ahol ez egyébként nem tiltott. Közvetlenül az útvonal mellett elhelyezkedő nyilvános üzemanyagotöltő állomások használata engedélyezett és nem minősül útvonal-elhagyásnak.

8. Rajtszámok és nevek

Az FIA Nemzetközi Sportkódex 205-208 pontja szerint, az alábbi kiegészítésekkel:

- A rajtszámpanel 50 cm széles és 35 cm magas.
- A rajtszámpanelt nem kell fekete kerettel ellátni.
- A versenyautó orrán (motorháztető) nem kell rajtszámot elhelyezni.
- A rajtszámpanel a Historic bajnokság futamain, a panel tetejéhez kapcsolódó, 15 cm magas és max. 50 cm széles reklámfelülettel (rajtszám csík) egészül ki, mely reklám a versenyzők részéről nem utasítható vissza.
- A rajtszámpanel a Historic Bajnokság futamain, a panel aljához kapcsolódó, 10 cm magas és 67 cm széles reklámfelülettel (rajtszám csík) egészül ki, mely reklám a versenyzők részéről nem utasítható vissza.
- A versenyzők nevét és nemzetiségi zászlaját mindkét oldalon (lehetőleg az első sárvédő ajtóoszlop felőli részén) kell elhelyezni egy max. 10 cm x 40 cm-es felületen min. 4cm magas betűket használva. Klub (egyesület) jelvényét mindkét oldalra el lehet helyezni max. 10 cm x 10 cm-es méretben.
- A versenyautó első szélvédőjének felső részén, teljes szélességben el kell helyezni a Historic Munkacsoport által biztosított szélvédő csíkot, melynek magassága 10cm (FIA Sportkódex 211. pontja), és amely a versenyzők részéről nem utasítható vissza.

A Historic Bajnokság indulói egész évre érvényes rajtszámot kapnak, melyet a Historic Munkacsoport javaslata alapján az RSB állapít meg és tart nyilván.

A versenyek rajtsorrendjét a rendező határozza meg. A rendező által meghatározott rajtsorrendet egyeztetni kell az RSB Historic Munkacsoportjának vezetőjével, akinek véleményezési joga van. Véleményeltérés esetén a döntést az RSB vezetője mondja ki.

9. Versenyek értékelése

Az egyes versenyek értékelését géposztályonként, valamint géposztályok figyelembe vétele nélkül, abszolút értékelés szerint kell elvégezni. A futamokon a helyezéseket a versenyeken teljesített gyorsasági idők, az útvonalon szerzett és egyéb büntetőidők

összesítése alapján állapítják meg. Első helyezett, a legalacsonyabb összidővel rendelkező versenyző, és így tovább.

Holtverseny esetén:

- elsősorban a régebbi csoportba tartozó jármű
- másodsorban a csoporton belül kisebb géposztályba sorolt jármű dönt.
- További holtverseny esetén az RVSZ II. fejezet 6.20 pontjában foglaltak érvényesek.

10. Futamonkénti díjazás

Serlegdíjban részesül:

- az abszolút értékelés szerinti 1-3. helyezett páros mindkét tagja,
- a géposztály értékelés szerinti 1. helyezett páros mindkét tagja azokban a géposztályokban, ahol legalább kettő szabályosan elrajtolt páros volt.

11. Éves értékelés

A Bajnokság éves értékelése csoportonként történik az egyes versenyek során a vezető versenyző által a 11.1 pontban meghatározott rendszer szerint szerzett pontok összegzése alapján. Az a csoportbajnok, akinek a legtöbb pontja van a csoportban.

Kilenc vagy több bajnoki futam esetén a legjobb hét eredményt kell figyelembe venni, 7 vagy 8 értékelhető verseny esetén az éves értékelésben a legrosszabb eredmény kiejthető. Kevesebb, mint 7 értékelhető verseny esetén valamennyi eredmény figyelembe kell venni. (A kétnapos rendezvény mindkét napja külön versenynek számít. Lásd 8.1.)

Nem hagyható el az a verseny, ahol a versenyző eltiltása miatt nem állt rajthoz, vagy a versenyen csalárd eljárás miatt kizárásra került.

Amennyiben az év során nincs legalább három értékelhető verseny, a Bajnokság éves értékelése nem történik meg, díj nem kerül kiadásra. Ez a szabály a géposztály és a csoportértékelésre egyaránt értendő.

11.1 Az éves értékelés az FIA Historic Európa bajnoksággal megegyezően történik, az alábbiak szerint:

Abszolút helyezéssel megszerezhető pontok az 1., 2., 3. és 4.csoportban

1. helyezett 10 pont	5. helyezett 4 pont
2. helyezett 8 pont	6. helyezett 3 pont
3. helyezett 6 pont	7. helyezett 2 pont
4. helyezett 5 pont	8. helyezett 1 pont

Géposztályonkénti pontozás, az indulók számától függetlenül

1. helyezett 3 pont
2. helyezett 2 pont
3. helyezett 1 pont

További adandó pontok

1., 2., 3. és 4. csoport

1 pont minden indulónak

1. csoport

1 pont az F periódusba tartozó minden indulónak („K” függelék 3.2. pontja szerint)

2 pont az E periódusba tartozó minden indulónak („K” függelék 3.2. pontja szerint)

3 pont a D periódusba tartozó minden indulónak („K” függelék 3.2. pontja szerint)

Amennyiben egy géposztályban az indulók száma nem éri el a kettőt, az osztályban indulókat a következő, egy szinttel magasabb osztályban kell indítani. Amennyiben egy versenyzőpárost feljebb sorolnak, úgy a magasabb géposztályban szerzett bajnoki pontot kapja a hengerűrtartalom szerinti géposztályában.

Amennyiben egy csoportban az indulók száma nem éri el a hármat, az indulókat - a hengerűrtartalom figyelembevételével - a sorrendben következő csoportban kell indítani. Amennyiben egy versenyzőpárost másik csoportba sorolnak, úgy az ebben a csoportban szerzett bajnoki pontot kapja az eredeti csoport hengerűrtartalom szerinti géposztályában.

Azoknak a két napos versenyeknek az esetében, melyek a verseny értékelésének szempontjából egy bajnoki fordulónak számítanak, (lásd 7.1 pont) a megszerzett bajnoki pontokat 1,5-ös szorzóval kell figyelembe venni.

12. Egyéni értékelés

A Bajnokságban minden pontot szerzett versenyző értékelésre kerül.

Csoporton belüli pontegyenlőség esetén:

- elsősorban a régebben homologizált jármű,
- másodsorban a csoporton belül kisebb géposztályba sorolt jármű dönt.
- További holtverseny esetén RVSZ ORB-re vonatkozó holtversenyt szabályzó előírásai érvényesek.

13. Éves díjazás

A csoportértékelés (csoport abszolút) szerinti 1-3. helyezett versenyzőpáros mindkét tagja serlegdíjban részesül.

1. sz. melléklet: Versenyeredmények rendszere

No.	Anyag neve	Megjegyzés	Státusz	Kiadás	Aláíró
1.	Nevezői lista	Az RSB-vel egyeztetendő	Hivatalos	A nevezések lezárása után	Rendező
2.	Rajthoz engedélyezett autók listája		Hivatalos	Az átvételek után	Versenyigazgató
3.	Rajtlisták, ideiglenes	A nevezések elfogadása, változások átvezetése, tervezett rajtsorrend ismertetése	Feltételes Opcionális a rendező döntése szerint	Az átvételek után	Versenyigazgató
4.	Rajtlisták, hivatalos	Kiadás csak a felügyelő testület jóváhagyása után	Hivatalos	A rallye rajtja előtt, az átvételek után, ill. a 2. (és 3.) nap előtt	Felügyelők
5.	Gyorsasági szakasz időeredmények	Gyorsasági szakaszok ideiglenes eredményei, menetlevél ellenőrzés nélkül, a versenyzők, a nézők és a média tájékoztatására	Nem hivatalos Opcionális a rendező döntése szerint	A gyorsasági szakaszok közben és/vagy után	Nincs
6.	Göngyöltett eredmények	Abszolút göngyöltett eredmények, és gyorsasági szakasz eredmények egy lapon, menetlevél ellenőrzés nélkül	Nem hivatalos	Minden nap folyamán, ajánlatlan azonnal, amikor a versenyben vezető autók befejezték az adott gyorsasági szakaszt.	Nincs
7.	Göngyöltett abszolút eredmények	Részletes abszolút göngyöltett eredmények, egy adott gyorsasági szakasz után, menetlevél ellenőrzés nélkül	Nem hivatalos Opcionális a rendező döntése szerint	Minden gyorsasági szakasz után	Nincs
8.	Nem hivatalos részeredmények	Részletes eredmények az 1. (és a 2.) nap után, csak a menetlevelekkel történt gyorsasági szakasz időekkel és útvonal hiba-pontokkal történt egyeztetés után adható ki.	Nem hivatalos	A kiírásban meghatározott időben az 1. (és a 2.) nap után	Versenyig.
9.	Ideiglenes végeredmény	A rallye végén, menetlevél ellenőrzés után. Minden egyéb információt tartalmaznia kell (pl. büntetések, technikai büntetések, stb.)	Ideiglenes	Az utolsó autó PF-be állása után 60 perccel	Versenyig.
10.	Hivatalos végeredmény	Amikor az eredmények véglegesek. (Abszolút)	Hivatalos	Az óvási idő lejártá után, ill. az óvásokban hozott döntések után. Egybeesik a Parc Fermé feloldásával	Felügyelők
11.	Büntetések, kiesések kizárások	Feltüntetni az összes büntetést, érvénybelépésük után.	Hivatalos	A rallye folyamán, ill. befejezése után	Versenyig.

Az listában felsorolt dokumentumok kiadása kötelező, a státusz sorban opcionálisként feltüntetettek kivételével. A listák mintája a rendezők számára az MNASZ titkárságon átvethető.

2. sz. Melléklet: Nemzeti prioritás

A 2011. évi versenyévadra a nemzeti prioritás azokat az „A” ill. „ARANY” licenccel rendelkező versenyzőket illeti meg, akik:

- 2010 évben az ORB abszolút 1-10. hely valamelyikét szerezték meg.

Azon versenyzők, akik sportszerűtlen magatartás miatt fegyelmi úton elmarasztalásra kerültek, vagy csalárd eljárás miatt versenyből kizárásra kerültek, „ARANY” licenccel ill. nemzeti prioritást még jogosultság esetén sem kaphatnak.

A nemzeti prioritás az alábbi feltételek valamelyikének teljesülése esetén azonnal érvénybe lép, és a tárgyév december 31-ig érvényes, melyről az MNASZ Titkársága kérésre igazolást állít ki. A nemzeti prioritás megszerzése jogosítja a versenyzőt az ARANY licenc kiváltására:

1. A tárgyévben az ORB valamely futamán az abszolút 1-3. helyezés megszerzése.
2. A tárgyévben valamely VB, EB, Zóna Kupa vagy IRC futamon abszolút helyezés - hivatalos eredménylistával is igazolt - megszerzése az alábbi táblázat szerint:

Indulók száma	Prioritást eredményező helyezés
40 induló alatt	-
41-50 induló	1.
51-60 induló	1-2.
61-70 induló	1-3.
71-80 induló	1-4.
80 induló felett	1-5.

3. Mindazon versenyzők, akik részére az RSB méltányosságból megítéli.

Amennyiben egy versenyző magasabb prioritást ér el (FIA A, vagy B), a nemzeti prioritást is megszerzi, amely ebben az esetben a magasabb prioritás érvényességi idejére szól.

2010 január 1-én MNASZ nemzeti prioritással ill. Arany licenc váltásának jogával rendelkező versenyzők:

Érdi Tibor ifj.	prioritás	arany licenc
Hadik András	prioritás	arany licenc
Herczig Norbert	prioritás	arany licenc
Hideg Krisztián	prioritás	arany licenc
Krózser Menyhért	prioritás	arany licenc
Osváth Péter	prioritás	arany licenc
Pethő István	prioritás	arany licenc
Rongits Attila	prioritás	arany licenc
Spitzmüller Csaba	prioritás	arany licenc
Trencsényi József	prioritás	arany licenc
Turán Frigyes	prioritás	arany licenc

3. SZ. MELLÉKLET: ELŐJELZŐ TÁBLA

Az előjelző táblát a lassító kezdetétől 150 méterre kell elhelyezni. (csak egy darab előjelző kell)

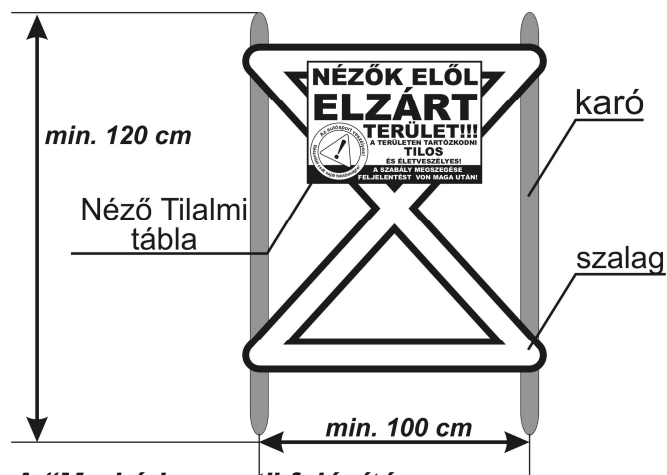
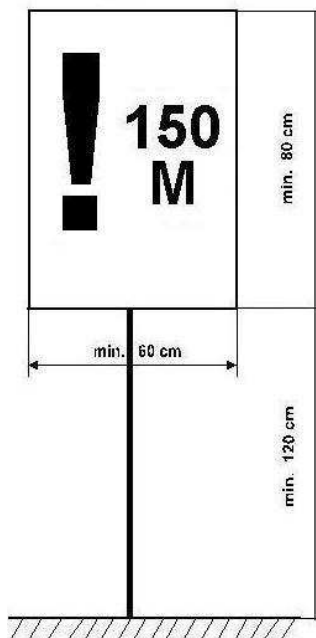

A "Markó kereszt" felépítése

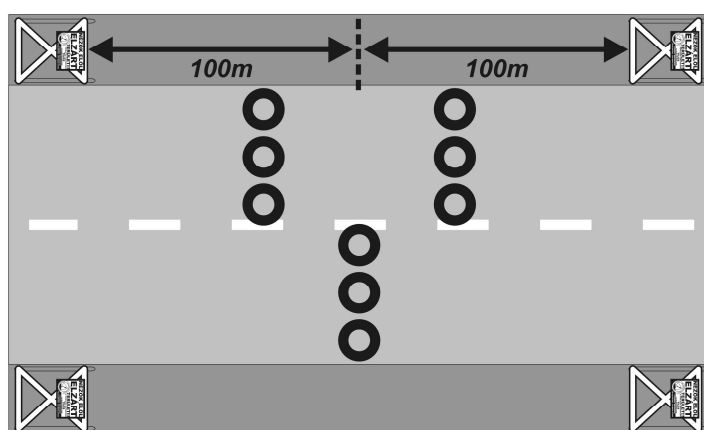

A "Markó kereszt"-ek (4db) kihelyezése

Mesterséges lassítóknál ajánlott a „Markó kereszt” használata.

Technikai ellenőrzési zóna tábla

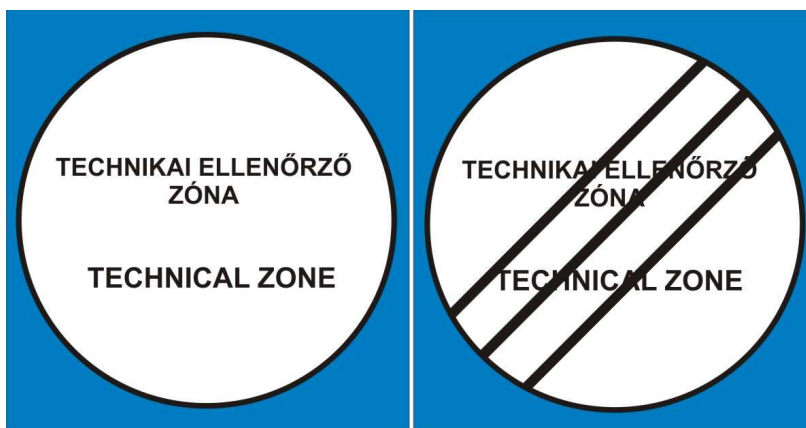

4. SZ. MELLÉKLET: RENDSZÁM ÉS ADATVÉDELMI NYILATKOZAT

NYILATKOZATOK

ITINER ÁTVÉTELKOR AZ ÁTVÉTEL HELYSZÍNÉN A MELLÉKELT NYILATKOZATI LAPOT LE KELL ADNI KITÖLTVE, ALÁÍRVA!

VERSENY NEVE:.....2010.....

NEVEZŐ EGYESÜLET:.....

VERSENYZŐK NEVE: 1. Versenyző:
2. Versenyző:

Visszaigazolt rajtszám:

A PÁLYABEJÁRÁSON HASZNÁLT GÉPKOCSI ADATAI:

FORGALMIRENDSZÁM:

Tulajdonos neve:.....

Tulajdonos lakcíme:.....

A VERSENYEN HASZNÁLANDÓ SZERVIZJÁRMŰ ADATAI:

1. SZERVIZJÁRMŰ: RENDSZÁM:

Vezető neve:.....

(Csak ORB futamon)

2. SZERVIZJÁRMŰ: RENDSZÁM:

Vezető neve:.....

HA TÖBB VERSENYAUTÓNAK SZERVIZEL A CSAPAT, A RAJTSZÁMOKAT ÉS AZ OSZTÁLYT ALÁBBI NÉGYZETEKBE KÉRJÜK BEÍRNI:

Alulírottak hozzájárulunk, hogy a rendező a rendőrségtől személyes adatainkat kikérje, illetve hozzájárulunk, hogy a rendőrség, szabálysértés elkövetése esetén a rendezőnek személyes adatainkat kiadja az 1992.évi LXIII. törvényben - A személyes adatok védelméről és a közérdekű adatok nyilvánosságáról - és az 1994.évi XXXIV. törvényben - A rendőrségről - foglaltakra figyelemmel.

2010.....

1. versenyző

2. Versenyző

5. SZ. MELLÉKLET: NEMZETI TECHNIKAI SZABÁLYOK

1. Üzemanyag mintavevő (ORB A és N csoport)

A versenyautókat fel kell szerelni FIA szabványos üzemanyag mintavételi csatlakozóval. A csatlakozót az üzemanyagrendszer nyomóágába kell beszerezni, T csatlakozó segítségével. A csatlakozó lehetőleg „apa” oldali legyen. „A” csoportban az AC működtetéséhez külön kapcsolót ajánlott felszerelni a csatlakozó közelében.

2 típusú csatlakozó használható:

- JANSEN katalógusban a E240096-0, E240096-2, E240096-3 cikkszámokon szerepel
- Staubli SPT08.7655/L/JV és SPT08.7655/L/BM/JV

2. Rögzítések utas és csomagterben

A kerékkulcs, szerszámok, emelő, tartalék alkatrészek, stb. rögzítésének fémből kell készülnie.

3. N csoport

Az N csoportban engedélyezett a gyári eredeti lökhárítók és a spoilerek helyettesítése, a gyári alkatrésszel mindenben megegyező, de utángyártott kivitelű alkatrésszel (az eredetileg különálló alkatrészek egyben is legyárthatóak). A visszapillantó tükrök cserélhetőek utángyártott kivitelűre, de a minimális reflexiós felületnek, a szabálynak megfelelő méretűnek kell lennie.

A biztonsági előírások betartása mellett, az „N” csoportban engedélyezett további üzemanyagszűrő beszerelése.

4. N csoport generátor gerjesztő tekercs

A gerjesztő tekercs áramkörébe biztosíték, valamint kapcsoló nem szerelhető. A gerjesztő tekercsnek bekapcsolt gyújtásnál feszültség alatt kell lennie.

5. Kiegészítés a Lada A-5381-es számú homológaphoz (Lada 21074)

- Motorok hengereinek felfúrása 80mm maximális furatra engedélyezett. (max. hengerűrtartalom 1608 cm³)
- Lada 2107 típusú karosszéria felépíthető Lada 2105 típusú karosszériából a szükséges elemek cseréjével (gépháztető, csomagteretető, lökhárító, műszerfalborítás). Az ilyen átalakítást engedélyeztetni kell az illetékes Nemzeti Közlekedési Hatósággal.

6. Kiegészítés a Lada B-222-es számú homológaphoz (Lada VF7S)

A B-222 homológlap az „A” csoport érvényben lévő szabályaival és az alábbi kiegészítésekkel használatos:

- „H” jellel ellátott katalizátor használható,
- Motorháztető beömlő formája szabad,
- Spoilerekből bármelyik verzió használható,
- Fékerő-szabályzó felszerelhető,
- Széria hátsó híd szabadon erősíthető és belső kialakítása szabad,
- Furat és löket szabad, maximális hengerűrtartalom 1610 ccm,
- 8mm-es szelepszár használható,
- Leömlő szabad,
- Hajtókar és a dugattyú szabadon választható,
- Gyújtás szabad,
- „CS.ZS” jellel ellátott hosszú lengőkarok használat engedélyezett,
- Differenciálmű 4,4 – 4,7 – 5,3 lehet,

- Nyomatékváltó a következő áttételsorral is rendelkezhet:

I	34/15
II	28/17
III	26/19
IV	24/21
V	22/23
VI	21/24

Fenti kiegészítések a Historic Rallye Bajnokságban nem engedélyezettek!

7. Kiegészítés a Mitsubishi Lancer Evo IX.-hez

A 2010-es Országos Rallye Bajnokságban a következő feltételekkel lehet versenyezni:

- Az autónak mindenben meg kell felelnie az FIA J függelék N csoportra vonatkozó előírásainak.
- Az autónak mindenben meg kell felelnie a homologizációs lapnak és a homologizáció alapjául szolgáló EVO IX. GT vagy EVO IX RS verzióknak.

A 2010. január 1. után első gépkönyvet kapó versenyautók alapja csak a következő típusok egyike lehet:

- Mitsubishi Lancer EVO IX. GT (CT9A-04xxxxxx)
- Mitsubishi Lancer EVO IX. RS (JMYSNCT9A6Uxxxxxx)

8. Rallye2

- A katalizátor használata nem kötelező, de az autónak a közúti közlekedés szabályainak meg kell felelnie.
- Az FIA J függelék 253.3.4 pontja szerinti üzemanyagtartály szellőzés ajánlott.
- 4 kg oltóanyag tartalmú kézi tűzoltó készülék használata – az előírásoknak megfelelően kötelező, beépített rendszer használata ajánlott.
- Jelenleg érvényes homologizációnak megfelelő, de lejárt érvényességű, min. 4 pontos biztonsági öv használata engedélyezett (az öv minden szálában olvashatónak kell lennie a címkének)

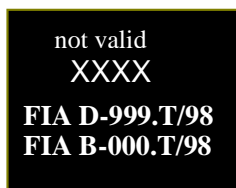

9. Rallye2 A és N csoport

Az A és N csoportban indulhatnak a lejárt homologizációval rendelkező versenyautók amennyiben megfelelnek a:

- Homologizációs lapjuknak
- Jelenleg érvényben lévő technikai előírásoknak (FIA J 251-255)

10. Rallye2 F csoport

Minden típusú gépkocsi nevezhető a csoportba, és minden átalakítás megengedett, ami nem ellenkezik a:

- Közúti forgalomban való részvétel szabályaival
- FIA biztonsági előírásaival

- Valamint az alábbi kivételekkel:
 - Motor csak a forgalmi engedélyben meghatározott gyártmányú gépkocsi motorja lehet
 - Maximális hengerűrtartalom 4000 ccm szívó motor esetén, és 2353 ccm benzines-, és 2666 ccm dízel feltöltős motor esetén
 - „A” csoportra vonatkozó turbószűrítő szabályokat figyelembe kell venni
 - Minimális tömeg és maximális kerékszélesség (Mérés az „A” csoportra vonatkozó FIA J függelék 255.4 és 255.5.4 szerint)

11. Versenyzők felszerelése

Érvényes sisak homolog címkek:



Homológ overál címke:



Homológ alsóruházat, maszk, cipő, zokni, kesztyű címke:

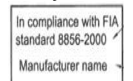

		Rallye ¹		
		ORB	Rallye2	Historic
Sisak	homológ	Kötelező	Ajánlott	Ajánlott
	lejárt homológ	-----	Kötelező	Kötelező
Overál	homológ	Kötelező	Ajánlott	Ajánlott
	lejárt homológ ²	-----	Kötelező	Kötelező
Maszk	homológ	Kötelező	Ajánlott	Ajánlott
	lejárt homológ	-----	Kötelező	Kötelező
Alsóruházata + zokni	homológ	Kötelező	Ajánlott	Ajánlott
	lejárt homológ	-----	Ajánlott	Ajánlott
Kesztyű ¹	homológ	Kötelező	Ajánlott	Ajánlott
	lejárt homológ	-----	Kötelező	Kötelező
Cipő	homológ	Kötelező	Ajánlott	Ajánlott
	lejárt homológ	-----	Kötelező	Kötelező
Ülés	homológ	Kötelező	Ajánlott	Ajánlott
	Lejárt homológ	-----	Kötelező	Kötelező
Öv	homológ	Kötelező	Ajánlott	Ajánlott
	Lejárt homológ	-----	Kötelező	Kötelező
HANS	homológ	Erősen ajánlott	Ajánlott	Ajánlott

¹ Navigátorok számára a kesztyű viselése ajánlott.

² Lejárt homológ overál az FIA 1986-os szabványának megfelelő

Az ORB-ben induló versenyzők részére 2011-től kötelező a HANS viselése. Valamennyi gyorsasági szakaszon és a prologon kizárás terhe mellett a fenti táblázat szerinti „Versenyzők felszerelésének” viselése kötelező, ha az autóban tartózkodnak a versenyzők. (Rajtjelző táblától a STOP tábláig).

12. GPS csatlakozó

A GPS rendszerek megfelelő működése érdekében, minden ORB-ben induló versenyautót fel kell szerelni az alábbi eszközökkel:

- **GPS antennával - NAVISYS GR-301 soros kábellel**
- **GSM antennával SMA csatlakozóval (ablakra ragasztható)**
- **SOS gombot tartalmazó dobozzal**

A versenyautókat el kell látni egy 12V-os gyújtástól független tápkábellel, jobb oldalon, a B oszlopnál (mely 5 A biztosítékot tartalmaz), melyet az alábbiakban meghatározott 15 pólusú, 2 soros DSUB (anya) csatlakozóba (házzal, hosszú csavarral) kell bekötni:

15 pólusú csatlakozó bekötése:

1. láb: +12V
 2. láb: +12V
 3. láb: GPS - piros (+5V)
 4. láb: GPS - fekete (-5V)
 5. láb: GPS - zöld (Tx)
 6. láb: GPS - fehér (Rx)
 7. láb: SOS nyomógomb
 8. láb: OK nyomógomb
 9. láb: gyorsasági szakasz / etap nyomógomb
 10. láb: csipogó (+)
 11. láb: csipogó (-)
- Fém keret: GND

További információk: Marton Zsolt 30/241-31-11

N csoport:

Felhívjuk a figyelmet a csoportra vonatkozó szabályok betartására!

13. Üzemanyagok

Az Országos Rallye Bajnokság „A” és „N” csoportjában valamint az Országos Historic Rallye Bajnokságban az E85 (bioethanol) ill. az FIA által nem engedélyezett üzemanyagok használata tilos!

Az Országos Rallye Bajnokság „S” és „P” csoportjában, valamint az Országos Rallye2 Bajnokság valamennyi csoportjában az E85 használata engedélyezett, azzal a kikötéssel, hogy az további benzinnel, más adalékokkal nem keverhető.