

RALLYE VERSENYEK SZABÁLYAI

MAGYARORSZÁGI RALLYE BAJNOKSÁGOK 2009. évi ALAPKIÍRÁSA

Készítette: az MNASZ Rallye Szakági Bizottság
Jóváhagyta: az MNASZ Intéző Bizottság
Kiadja: az MNASZ Titkárság

TARTALOMJEGYZÉK

A dokumentum címsorai csak a könnyebb eligazodást szolgálják, és nem képezik a szabályok részét.

I. FIA REGIONÁLIS RALLYE BAJNOKSÁGOK SZABÁLYAI.....	13
Általános alapelvek	13
1. BAJNOKSÁGOK ÁLTALÁNOS FELTÉTELEI.....	13
1.1. ALKALMAZÁS	13
1.2. HIVATALOS NYELV	14
1.3. ÉRTELMEZÉS	14
1.4. AZ ALKALMAZÁS KEZDETE	14
2. MEGHATÁROZÁSOK	14
2.1. VÉGREHAJTÁSI UTASÍTÁS	14
2.2. NEVEZŐ.....	14
2.3. VERSENYZŐPÁROS.....	14
2.4. VERSENYNAP	14
2.5. VÁRAKOZÓHELY	14
2.6. NEUTRALIZÁCIÓ	14
2.7. PARC FERMÉ	14
2.8. TILTOTT SZERVIZ.....	14
2.9. PÁLYABEJÁRÁS.....	15
2.10. PÁLYABEJÁRÁS IDŐTERVE	15
2.11. GYÚJTÓÁLLOMÁS	15
2.12. SZEKCIÓ	15
2.13. SZERVIZ.....	15
2.14. A VERSENY KEZDETE	15
2.15. SZUPERSPECIÁL SZAKASZ.....	15
2.16. MENETLEVÉL	15
HIVATALOS SZEMÉLYEK.....	15
3. HIVATALOS ÉS DELEGÁLT SZEMÉLYEK.....	15
3.1. FELÜGYELŐK.....	15
3.2. FIA KÜLDÖTTEK.....	15
ELFOGADOTT JÁRMŰVEK.....	16
4. AZ FIA BAJNOKSÁGOKON ELFOGADOTT JÁRMŰVEK.....	16
4.1. ÖSSZEFOGLALÁS.....	16
4.2. R CSOPORT.....	16
4.3. KIEGÉSZÍTŐ RENDELKEZÉSEK.....	16
BAJNOKSÁGOK és PONTOZÁS.....	17
5. A BAJNOKSÁG KÖVETELMÉNYEI	17
5.1. Egy verseny kvalifikációja FIA rallye bajnokságba	17
5.2. Egy bajnoki rallye futam törlése	17
5.3. Jelentések	17
5.4. Kandidáló versenyek	17
5.5. A bajnokság pontozása	17
5.6. Nevezési díjak.....	18
5.7. Minimális részvételi követelmények.....	18
5.8. Az eredmények száma a bajnokság végső értékelésében	18
6. HOLTVERSENY A BAJNOKSÁGBAN	18

6.1.	Vezetők és navigátorok	18
6.2.	Konstruktőrök	18
7.	KIEMELT VERSENYZŐK KÖVETELMÉNYEI	19
7.1.	FIA A prioritású versenyzők	19
7.2.	FIA B prioritású versenyzők	19
8.	A RENDEZVÉNY JELLEMZŐI	19
8.1.	Időtartam	19
8.2.	Sebességkorlátozások etapokon	19
8.3.	Általános jellemzők	19
STANDARD DOKUMENTUMOK ÉS IDŐTERVEK		19
9.	ÁLTALÁNOS RENDELKEZÉSEK	19
9.1.	Standard FIA dokumentumok	19
9.2.	Nyelvhasználat	20
9.3.	A bajnokság emblémája	20
10.	VERSENYKIÍRÁSOK	20
10.1.	Határidő	20
10.2.	Versenykiírások módosítása – Végrehajtási utasítások	20
11.	ITINER	20
12.	MENETLEVÉL	20
12.1.	Formátum	20
12.2.	Bejegyzések a menetlevélen	21
12.3.	Bejegyzés hiánya	21
12.4.	Előírt menetidők	21
12.5.	Időrögzítés	21
12.6.	Felelősség	21
12.7.	Eltérések	21
12.8.	Elektronikus menetlevél	21
13.	FIA JÓVÁHAGYÁS KIADÁSA	21
BIZTOSÍTÁS		21
14.	BIZTOSÍTÁSI FEDEZET	21
14.1.	A biztosítási fedezet leírása	21
14.2.	Felelősségbiztosítási fedezet	21
14.3.	Fedezet kizárása	22
GÉPKOCSI AZONOSÍTÁS		22
15.	RAJTSZÁMOK	22
15.1.	Ajtó panelek	22
15.2.	Hátsó ablak	22
15.3.	Oldalablakok	22
15.4.	Tető panel	22
15.5.	Első tábla	23
16.	VEZETŐK ÉS NAVIGÁTOROK NEVE	23
16.1.	Hátsó oldalablakok	23
16.2.	Első sárvédők	23
AJTÓPANELEK ÉS RAJTSZÁMOK		23
REKLÁMOK		23
17.	REKLÁMOK	23
17.1.	A reklámok elhelyezésének korlátozása	23
17.2.	Kötelező rendezői reklám	24

17.3.	Opcionális rendezői reklám.....	24
KÖZLEKEDÉS.....		24
18.	A KÖZLEKEDÉSI SZABÁLYOK BETARTÁSA.....	24
18.1.	Általános szabályok.....	24
18.2.	A pályabejárás alatt.....	24
18.3.	Közlekedési szabályok.....	24
NEVEZÉSEK.....		25
19.	NEVEZÉSI ELJÁRÁS.....	25
19.1.	Nevezések száma.....	25
19.2.	Nevezési lapok beadása.....	25
19.3.	Nevezési lap módosítása.....	25
19.4.	ASN engedélyezés.....	25
19.5.	Nevező és/vagy versenyző(k) cseréje.....	25
19.6.	A nevezők és a versenyzők kötelezettségei.....	25
20.	NEVEZÉSI ZÁRLAT.....	26
20.1.	Nevezési zárlat betartása.....	26
20.2.	Nevezési zárlat.....	26
21.	NEVEZÉSI DÍJAK.....	26
21.1.	Nevezési díjak közzététele.....	26
21.2.	Nevezési lap elfogadása.....	26
21.3.	Nevezési díjak visszatérítése.....	26
21.4.	Nevezési díjak részleges visszatérítése.....	26
OSZTÁLYOK.....		26
22.	Osztályok.....	26
22.1.	Osztálybesorolás módosítása.....	26
22.2.	Osztályok.....	26
PÁLYABEJÁRÁS.....		26
23.	PÁLYABEJÁRÁS.....	26
23.1.	Pályabejáró gépkocsik.....	26
23.2.	A pályabejárás időtartama és korlátozásai.....	27
GÉPÁTVÉTEL.....		27
24.	A VERSENY RAJTJA ELŐTT.....	27
24.1.	Homologizációs lap.....	27
24.2.	A gépjármű azonosítása.....	27
24.3.	Gépátvételi határidő.....	27
25.	A VERSENY KÖZBEN.....	27
25.1.	Kiegészítő ellenőrzések.....	27
25.2.	A versenyzőpárosok felelőssége.....	27
VÉGELLENŐRZÉS.....		28
26.	Végellenőrzés.....	28
26.1.	Befejező parc fermé.....	28
26.2.	A gépkocsik kiválasztása.....	28
26.3.	A végellenőrzésre rendelkezésre álló idő.....	28
SHAKEDOWN.....		28
27.	SHAKEDOWN.....	28
27.1.	Shakedown lebonyolítása.....	28
27.2.	Nyilatkozat.....	28
27.3.	Meghibásodás a shakedown alatt.....	28

ELLENŐRZŐ ÁLLOMÁSOK.....	28
28. ELLENŐRZŐ ÁLLOMÁSOK – ÁLTALÁNOS KÖVETELMÉNYEK...	28
28.1. Ellenőrző állomások jelzései.....	28
28.2. Védőkoriátok.....	29
28.3. Ellenőrzési terület.....	29
28.4. Megállási idő az ellenőrzési területen.....	29
28.5. Működőképesség.....	29
28.6. Az ellenőrzések sorrendje és iránya.....	29
28.7. A sportbírók utasításai.....	29
29. ÁTHALADÁS ELLENŐRZŐ ÁLLOMÁSOK.....	29
30. IDŐELLENŐRZŐ ÁLLOMÁSOK.....	29
30.1. Működésük.....	29
30.2. Ellenőrzési eljárás.....	29
30.3. Időellenőrzés gyorsasági szakasz rajtja előtt.....	30
31. KIZÁRÁS KÉSÉSÉRT.....	30
31.1. Maximálisan megengedett késés.....	30
31.2. Korai érkezés.....	31
31.3. Értesítés kizárásról.....	31
32. GYŰJTŐÁLLOMÁS.....	31
32.1. Eljárás a gyűjtőállomásra történő érkezéskor.....	31
32.2. Eljárás a gyűjtőállomásról történő induláskor.....	31
GYORSASÁGI SZAKASZOK.....	31
33. ÁLTALÁNOS RENDELKEZÉSEK.....	31
33.1. Időrögztítés.....	31
33.2. Maximális átlagsebesség a gyorsasági szakaszokon.....	31
33.3. Megfigyelők.....	31
34. GYORSASÁGI SZAKASZ RAJTJA.....	31
34.1. Rajt pozíció.....	31
34.2. Rajt eljárás.....	31
34.3. Manuális rajteljárás.....	32
34.4. Késői rajt a versenyzőpáros hibájából.....	32
34.5. Gyorsasági szakasz késleltetése.....	32
34.6. Hibás rajt.....	32
34.7. Rajtolási időközök.....	32
35. GYORSASÁGI SZAKASZ BEFEJEZŐDÉSE.....	32
35.1. Cél vonal.....	32
35.2. Megállási pont.....	32
36. GYORSASÁGI SZAKASZ MEGSZAKÍTÁSA.....	33
37. A VERSENYZŐK BIZTONSÁGA.....	33
37.1. A versenyzőpárosok felszerelése.....	33
37.2. SOS/OK jelek.....	33
37.3. Baleset jelentése.....	33
37.4. Piros háromszög.....	33
37.5. A sárga zászlók használata.....	34
37.6. Mentőhelikopter.....	34
38. SZUPERSPECIÁL SZAKASZOK.....	34
38.1. A szuperspeciál szakasz jellemzői.....	34
38.2. Szuperspeciál szakasz lebonyolítása.....	34

38.3.	Biztonsági terv	34
38.4.	Rajtsorrend	34
PARC FERMÉ		35
39.	A PARC FERMÉ SZABÁLYAI	35
39.1.	Alkalmazása.....	35
39.2.	A parc fermé-be belépésre jogosult személyek.....	35
39.3.	Gépkocsi tolása a parc fermé-ben.....	35
40.	JAVÍTÁSOK A PARC FERMÉ-BEN	35
40.1.	Javítási utasítás	35
40.2.	Ablak(ok) cseréje	35
RAJTOK ÉS MEGISMÉTELT RAJTOK		35
41.	ÜNNEPÉLYES RAJT	35
42.	RAJT TERÜLET.....	36
42.1.	Rallye rajtja	36
42.2.	Napi szakasz rajtja	36
43.	RAJTSORREND ÉS IDŐKÖZÖK	36
43.1.	Rajtsorrendek.....	36
43.2.	Versenyzők áthelyezése	36
43.3.	Rajtidőközök	36
SZERVIZ.....		36
44.	SZERVIZELÉS – ÁLTALÁNOS FELTÉTELEK.....	36
44.1.	Szerviztevékenység végrehajtása	36
44.2.	Csapat személyzet és szervizelési korlátozások.....	36
45.	SZERVIZPARKOK.....	37
45.1.	Szervizpark jelölése.....	37
45.2.	Szervizpark időbeosztása	37
45.3.	Szervizpark jelölése.....	37
45.4.	Sebesség a szervizparkon belül.....	37
46.	ENGEDÉLYEZETT JÁRMŰVEK A SZERVIZPARKBAN	37
46.1.	Szervizautók száma	37
46.2.	Segítő járművek.....	37
47.	A TANK KIÜRÍTÉSE ÉS/VAGY TANKOLÁS A SZERVIZPARKBAN.....	37
48.	FLEXI-SZERVIZ – 45'	37
48.1.	Általános jellemzők.....	37
48.2.	Flexi-szerviz lebonyolítása és időbeosztása.....	38
EREDMÉNYEK és ADMINISZTRATÍV KÖVETELMÉNYEK A VERSENY UTÁN		
38		
49.	A RALLYE EREDMÉNYEI	38
49.1.	Az eredmények megállapítása	38
49.2.	Az eredmények közzététele.....	38
49.3.	Holtverseny egy bajnoki futamon	38
49.4.	Korrekt és elfogulatlan tájékoztatás	38
50.	ÓVÁSOK ÉS FELLEBEZÉSEK	38
50.1.	Óvás vagy fellebezés benyújtása	38
50.2.	Óvási díjak	38
50.3.	Letét.....	39
50.4.	Költségek	39
50.5.	Fellebezések.....	39

51.	JEGYZŐKÖNYVEK és ZÁRÓJELENTÉS.....	39
52.	RALLYE DÍJKIOSZTÓK	39
53.	ÉVES FIA DÍJKIOSZTÓ	39
53.1.	Részvételi követelmények.....	39
53.2.	Távolmaradás	39
	ÜZEMANYAG – TANKOLÁS.....	39
54.	TANKOLÁSI ZÓNÁK ÉS ELJÁRÁSOK	39
54.1.	Általános rendelkezések	39
54.2.	Tankolási eljárás.....	39
	GUMIABRONCSOK ÉS KERÉKTÁRCSÁK	40
55.	ÁLTALÁNOS RENDELKEZÉSEK	40
55.1.	Megfelelőség.....	40
55.2.	Mintázott gumiabroncsok	40
55.3.	Ellenőrzés	40
55.4.	Kerékcseré zóna.....	40
55.5.	A gumiabroncs teljes teljesítményének fenntartására szolgáló eszközök	40
55.6.	Szimmetrikus minták	40
55.7.	Szakasz késleltetés	40
55.8.	Mintázat kézi vágása.....	40
55.9.	Szöges gumiabroncsok.....	41
55.10.	Pótkerekek	41
55.11.	Gumiabroncsok kezelése.....	41
55.12.	Keréktárcsák.....	41
55.13.	Távolság a kerékcserék között	41
55.14.	Gumiabroncsok elérhetősége	41
	MECHANIKAI RÉSZEGYSÉGEK.....	41
56.	MOTOROK.....	41
57.	KARosszéria.....	41
58.	AZ EGYES RÉSZEGYSÉGEKRE VONATKOZÓ KORLÁTOZÁSOK 41	
58.1.	Turbófeltöltők	41
58.2.	Erőátvitel	42
59.	ZAJSZINT A GYORSASÁGI SZAKASZOKON.....	42
	2009 FIA REGIONÁLIS RALLYE BAJNOKSÁGOK SPORTSZABÁLYAI	
	FÜGGELÉKEK	43
I.	Függelék	44
II.	FÜGGELÉK	45
III.	függelék.....	63
IV.	függelék.....	72
II.	Magyarországi rallye versenyek általános feltételei	73
1.	Magyarországi rallye versenyek általános feltételei	73
1.1.	RSB megfigyelő	75
1.2.	RSB biztonsági megfigyelő	75
1.3.	Versenyzői összekötő(k)	75
1.4.	Média felelős.....	75
1.5.	Természetvédelmi megbízott.....	75
2.	Tiltott versenyek	75

3.	Rallye versenyzői licencek kiadásának rendje 2009. évre	76
4.	Zajszint	76
5.	Óvás és fellebbezés	76
6.	A Magyar Köztársaság Rallye Bajnokságaihoz (továbbiakban Bajnokságok) tartozó versenyek rendezési feltétele	76
6.1.	Biztonsági előírások	76
6.1.1.	Kiegészítés a nemzetközi előírásokhoz	76
6.2.	Versenyek előkészítése, kiírása	78
6.3.	Itiner	80
6.3.1.	Kiegészítés az FIA itinerre vonatkozó előírásaihoz (FIA Regionális Rallye Bajnokságok, Szabályai II. függelék)	81
6.4.	A bajnokságok versenyei és azok jellemzői	81
6.5.	Pályabejárás	81
6.6.	Nevezés, nevezési zárlat	83
6.7.	A nevezések visszautasítása	84
6.8.	Biztosítás	84
6.9.	Hivatalos jelzések a járműveken	85
6.9.1.	Rallye táblák	85
6.9.2.	Rajtszámok	85
6.9.3.	Reklámok viselése a versenygépkocsikon	85
6.9.4.	Szerviztábla	85
6.9.5.	Segítő jármű tábla	86
6.10.	Adminisztratív és technikai átvétel	86
6.11.	Menetlevél	86
6.12.	A verseny rajtja	86
6.13.	Különpróbák	87
6.13.1.	Gyorsasági szakasz (GY)	87
6.13.2.	Körgyorsasági (KGY)	88
6.13.3.	Szuperspeciál szakasz (SZS)	88
6.14.	Park fermé	88
6.15.	Szervizpark	89
6.16.	Tankoló zóna	89
6.17.	Versenyek díjazása	90
6.18.	Díjkiosztó	90
6.19.	Bajnokságok éves értékelése	90
6.20.	Egyéni értékelés	91
III.	A Magyar Köztársaság Országos Rallye Bajnokságának kiírása és szabályai	92
1.	Általános előírások	92
2.	Az ORB résztvevői	92
3.	Az ORB versenyeire nevezhető versenyzők	92
4.	Az ORB versenyein elfogadott járművek	92
5.	Az ORB versenyek jellemzői	93
6.	Nevezési díjak	93
7.	Rajtsorrend	93
8.	Az ORB versenyeinek értékelése	93
9.	Eredménykifüggesztés	94
10.	Az ORB versenyeinek díjazása	94

11.	Abszolút értékelés	94
12.	Csoport értékelés.....	94
13.	Szuper 1600 Bajnokság értékelés	95
14.	Szuper 2000 Bajnokság értékelés	95
15.	Géposztály értékelés	95
16.	Az ORB éves díjazása.....	95
17.	SUZUKI Márkabajnokság kiírása.....	96
17.1.	SUZUKI Márkabajnokság – SUZUKI SWIFT Kupa kiírása	96
17.1.1.	Résztevők	96
17.1.2.	Versenygépkocsik	96
17.1.3.	A SUZUKI SWIFT Kupa futamai.....	96
17.1.4.	Értékelés	96
17.1.5.	Futamonkénti díjazás	97
17.1.6.	SUZUKI SWIFT Kupa éves értékelése	97
17.1.7.	SUZUKI SWIFT Kupa éves díjazása.....	97
18.	R csoport Kupa kiírása	97
18.1.	Résztevők	97
18.2.	Versenygépkocsik	97
18.3.	Kupa futamai.....	97
18.4.	Értékelés	97
18.5.	Futamonkénti díjazás	97
18.6.	Kupa éves értékelése.....	97
18.7.	Kupa éves díjazása	97
19.	SPURI Kupa kiírása	98
19.1.	Résztevők	98
19.2.	Versenygépkocsik.....	98
19.3.	A SPURI Kupa futamai	98
19.4.	Futamonkénti díjazás.....	98
19.5.	SPURI Kupa éves értékelése	98
IV.	A Magyar Köztársaság Nyílt Rallye Bajnokság kiírása és szabályai.....	99
1.	Általános előírások.....	99
2.	Az NYRB résztvevői	99
3.	Az NYRB versenyekre nevezhető versenyzők.....	99
4.	Az NYRB versenyeken elfogadott járművek	99
5.	Az NYRB versenyek jellemzői.....	100
6.	Nevezés, nevezési zárlat.....	100
7.	Rajtsorrend.....	100
8.	Az NYRB versenyek értékelése	100
9.	Eredménykifüggesztés	101
10.	Az NYRB versenyek díjazása	101
11.	Abszolút értékelés	101
12.	Csoport értékelés.....	101
13.	Géposztály értékelés	101
14.	Az NYRB éves díjazása	102
V.	A Magyar Köztársaság Országos Rallye2 Bajnokság szabályai	103
1.	Általános előírások.....	103
2.	A Rallye2 résztvevői	103
3.	A Rallye2 versenyekre nevezhető versenyzők	103

4.	A Rallye2 versenyein elfogadott járművek	103
5.	Az Rallye2 versenyek jellemzői.....	104
6.	Nevezési díjak.....	104
7.	Rajtsorrend.....	105
8.	Az Rallye2 versenyek értékelése.....	105
9.	Eredménykifüggesztés	105
10.	Az Rallye2 versenyek díjazása.....	105
11.	Abszolút értékelés	106
12.	Csoport értékelés.....	106
13.	Géposztály értékelés	106
14.	Az Rallye2 éves díjazása	106
15.	MNASZ LADA Kupa kiírása	106
15.1.	Résztevők	107
15.2.	Versenygépkocsik	107
15.3.	Kupa futamai.....	107
15.4.	Értékelés	107
15.5.	Futamankénti díjazás	107
15.6.	Kupa éves értékelése.....	107
15.7.	Kupa éves díjazása	107
VI.	Az Országos Historic Rallye Bajnokság kiírása és szabályai	108
1.	Historic Rallye bajnokság kiírása	108
2.	Résztevők.....	108
3.	Nevezhető versenyzők	108
4.	Elfogadott járművek	108
5.	NEVEZÉSI DÍJ.....	109
6.	Technikai előírások.....	109
6.1.	Gépkönyv kiállításához szükséges:.....	109
6.2.	Bukócső:.....	109
6.3.	Első ülések:.....	109
6.4.	Biztonsági öv:.....	109
6.5.	Bukósisak:.....	109
6.6.	Ruházat:	109
6.7.	Üzemanyagtank:	109
6.8.	Keréktárcsa, gumibroncs:	109
6.9.	Első szélvédő:.....	110
7.	Versenyek lebonyolítása	110
8.	Rajtszámok és nevek.....	110
9.	Versenyek értékelése	111
10.	Futamankénti díjazás	111
11.	Éves értékelés	111
12.	Egyéni értékelés	112
13.	Éves díjazás.....	112
1.	sz. melléklet: Versenyeredmények rendszere	113
2.	sz. Melléklet: Nemzeti prioritás	114
3.	SZ. MELLÉKLET: ELŐJELZŐ TÁBLA	115
4.	SZ. MELLÉKLET: RENDSZÁM ÉS ADATVÉDELMI NYILATKOZAT	116
5.	SZ. MELLÉKLET: NEMZETI TECHNIKAI SZABÁLYOK	117
1.	WRC autók homologizációja	117

2.	Üzemanyag mintavevő (ORB és NYRB A és N csoport)	117
3.	Rögzítések utas és csomagterében.....	117
4.	A-s autók nyomatékvtó áttétele.....	117
5.	GPS csatlakozó.....	118
6.	N csoport	118
7.	N csoport generátor gerjesztő tekercs.....	118
8.	H csoport	118
9.	Kiegészítés a Lada A-5381-es számú homológaphoz (Lada 21074)	118
10.	Kiegészítés a Lada B-222-es számú homológaphoz (Lada VFST)	119
11.	Kiegészítés a Mitsubishi Lancer Evo IX.-hez	119
12.	Kiegészítés az A5585-ös (Mitsubishi Lancer EVO CP9A) homológaphoz	119
13.	Rallye2.....	119
14.	Rallye2 A és N csoport.....	120
15.	Rallye2 F csoport.....	120
16.	Versenyzők felszerelése	120

I. FIA REGIONÁLIS RALLYE BAJNOKSÁGOK SZABÁLYAI

ÁLTALÁNOS ALAPELVEK

1. BAJNOKSÁGOK ÁLTALÁNOS FELTÉTELEI

Az FIA szervezi az FIA Rallye Bajnokságokat (a Bajnokságok) melyek az FIA tulajdonát képezik. A "Bajnokságok" szó automatikusan magában foglalja az FIA Rallye Bajnokságokat, FIA Rallye Challenge-eket, FIA Rallye Trófeákat és FIA Rallye Kupákat. Valamennyi Bajnokság rallye-ből áll, melyeket bejegyeztek a megfelelő Bajnokság naptárába.

A Bajnokságokra az FIA Nemzetközi Sportkódex és annak mellékletei (a Kódex), valamint ezek a Rendelkezések vonatkoznak, melyek az alább felsorolt egy vagy több Bajnokság vonatkozásában alkalmazandó fejezetekből állnak:

- FIA Európai Rallye Bajnokság a vezetők részére
- FIA Európai Rallye Bajnokság a navigátorok részére
- FIA Európai Rallye Bajnokság Kelet-, Közép-, Dél-Nyugat-Európai Regionális Kupák a vezetők részére
- FIA 2WD Európai Kupa
- FIA Afrikai Rallye Bajnokság a vezetők részére
- FIA Afrikai Rallye Bajnokság a navigátorok részére
- FIA Afrikai Rallye Bajnokság Konstruktóri Kupa
- FIA Afrikai Kupa a vezetők és navigátorok részére, 2 WD, szívómotoros, max. 1600 cm³ hengerűrtartalmú gépkocsik részére
- FIA Közel-Keleti Rallye Bajnokság a vezetők részére
- FIA Közel-Keleti Rallye Bajnokság a navigátorok részére
- FIA Közel-Keleti Rallye Kupa N-csoportos vezetők részére
- FIA Ázsia-Óceánia Rallye Bajnoksága a vezetők részére
- FIA Ázsia-Óceánia Rallye Bajnoksága a navigátorok részére
- FIA Ázsia-Óceánia Rallye Bajnoksága a konstruktőrök részére
- FIA Ázsia Kupa a vezetők részére
- FIA Ázsia Kupa a navigátorok részére
- FIA Ázsia-Óceánia Kupa a vezetők, navigátorok és konstruktőrök részére, N csoportos, 2 WD, szívómotoros, max. 2000 cm³ hengerűrtartalmú gépkocsik részére.
- FIA Óceánia Kupa a vezetők részére
- FIA Óceánia Kupa a navigátorok részére

1.1. ALKALMAZÁS

1.1.1. Ezen szabályok alól kivételt csak az FIA jogosult engedélyezni.

Ezen szabályok bármilyen megsértését jelentik a Felügyelőknél, akik büntetés kiszabásáról dönthetnek, a Nemzetközi Sportkódex 152. és 153. cikkelye alapján. Minden olyan esetet, amelyet jelen szabályzat nem szabályoz, a Felügyelő Testület megvizsgál és ezekben a kérdésekben egyedül ők jogosultak döntést hozni (lásd Nemzetközi Sportkódex 141. cikkely).

1.1.2. A versenyigazgató feladata a verseny teljes időtartama alatt ezen szabályoknak és a rendezvényre alkalmazandó egyéb szabályoknak az alkalmazása, valamint köteles minden olyan fontos eseményről tájékoztatni a felügyelőket, melyeknél ezen szabályok, vagy a rallyera vonatkozó kiegészítő szabályok alkalmazása szükséges.

1.1.3. Minden, amit ezek a szabályok kifejezetten nem engedélyeznek, tilos.

1.2. HIVATALOS NYELV

Minden, FIA Rallye Bajnokságba tartozó és kandidáló esemény hivatalos nyelve az angol és/vagy francia nyelv kell legyen.

A szabályok értelmezésével kapcsolatos bármilyen vita esetén az angol szöveg a kötelezően érvényes.

1.3. ÉRTELMEZÉS

Amennyiben jelen szabályok értelmezésében bármilyen kétség merül fel, kizárólag az FIA illetékes erről döntést hozni.

1.4. AZ ALKALMAZÁS KEZDETE

Ezek a rendelkezések 2009. január 1-én lépnek hatályba.

2. MEGHATÁROZÁSOK

2.1. VÉGREHAJTÁSI UTASÍTÁS

Hivatalos írásos közlemény, amelynek célja a rallye kiegészítő szabályainak módosítása, tisztázása vagy kiegészítése. A végrehajtási utasításokat az FIA vagy a felügyelők jóvá kell hagyják, kivéve az útvonalap vagy a pályabejárás időtervének módosítását, melyet a versenyigazgató ad ki.

2.2. NEVEZŐ

Természetes vagy jogi személy, aki benevezett a rallyera.

2.3. VERSENYZŐPÁROS

A versenyzőpáros versenyautónként két versenyzőből áll, akiket vezető versenyzőnek és navigátornak neveznek. Egyéb rendelkezés hiányában a versenyzőpáros bármely tagja vezethet a verseny folyamán, ezért mindkettőjüknek rendelkeznie kell a tárgyévre érvényes FIA versenyzői licenccel, amely érvényes az adott versenyre. A vezető viseli a nevező felelősségét ha az utóbbi nem tartózkodik a gépkocsiban a verseny folyamán.

2.4. VERSENYNAP

A rallye minden versenynapját éjszakai parc fermé választja el egymástól. Amennyiben mindössze egy szuperspeciál szakaszt tartanak az 1. versenynapot megelőző nap estéjén, azt az 1. szekcióba tartozónak, és az 1. versenynap részének kell tekinteni.

2.5. VÁRAKOZÓHELY

A parc fermé-vel megegyező szabályok vonatkoznak rá, azonban a sajtó és a csapat személyzete a megfelelő belépők birtokában beléphet oda.

2.6. NEUTRALIZÁCIÓ

Olyan időtartam, amely alatt a rendező bármely okból megállítja a versenyzőket. Ekkor a parc fermé-vel megegyező szabályok érvényesek.

2.7. PARC FERMÉ

Olyan terület, ahol mindennemű javítás vagy külső segítség igénybevétele csak a jelen szabályok vagy a versenykiírás által kifejezetten engedélyezett esetekben lehetséges, és ahova kizárólag arra felhatalmazott hivatalos személyek léphetnek be.

2.8. TILTOTT SZERVIZ

Bármely, nem a versenyautóban szállított termék (szilárd vagy folyékony, kivéve a szervezők által biztosított ivóvizet), tartalék alkatrész, szerszám vagy berendezés

használata vagy elfogadása, vagy a csapat személyzetének jelenléte a 44.2 pontban leírtak szerint.

2.9. PÁLYABEJÁRÁS

FIA prioritású vezető és/vagy navigátor jelenléte egy gyorsasági szakaszon bármilyen okból vagy, ha bármely versenyzőpáros prioritással nem rendelkező tagja szándékozik belépni a rallye területére az útvonalallap kihirdetése után.

2.10. PÁLYABEJÁRÁS IDŐTERVE

A versenykiírásban megadott időbeosztás, amely szerint a versenyzőpárosok megismerkedhetnek a rallye útvonalával.

2.11. GYŰJTŐÁLLOMÁS

A rendező által kijelölt szünet, ahol a parc fermé szabályok érvényesek, bejárata és kijárata IE állomás, részben az időterv betartása, részben a versenyben maradt gépkocsik összevonása céljából.

A szünet időtartama az egyes résztvevők esetében eltérő lehet.

2.12. SZEKCIÓ

A verseny részei az alábbiak között:

- a rendezvény rajtjától az első gyűjtőállomásig.
- két egymást követő gyűjtőállomás között.
- az utolsó gyűjtőállomástól a nap, illetve a rendezvény céljáig.

2.13. SZERVIZ

A versenyautón végzett minden munka, kivéve a 44. pont szerinti korlátozásokat.

2.14. A VERSENY KEZDETE

A verseny az adminisztratív átvétellel kezdődik és a Hivatalos Végeredmény kiadásával ér véget.

2.15. SZUPERSPECIÁL SZAKASZ

Olyan speciális szakasz, mely a nézők számára jól belátható, és ahol egynél több versenyautó rajtolhat egyidőben. A szuperspeciál szakasz hossza 1.5 km és 5 km között kell legyen.

2.16. MENETLEVÉL

Kártya, mely az útvonalallapon megadott különböző ellenőrző pontokon regisztrált idők bejegyzésére, illetve bebélyegzésére szolgál.

HIVATALOS SZEMÉLYEK

3. HIVATALOS ÉS DELEGÁLT SZEMÉLYEK

3.1. FELÜGYELŐK

A felügyelő testület mindig három tagból áll. A testület elnökét és egy tagját az FIA jelöli ki, akik a rendező országtól eltérő nemzetiségűek kell legyenek. A harmadik tagot a rendező ország ASN-je jelöli ki. A felügyelők és a versenyigazgató között állandó és megfelelő kommunikációs kapcsolatnak kell lennie. A verseny időtartama alatt legalább egy felügyelőnek a versenyközpont közelében kell tartózkodnia.

3.2. FIA KÜLDÖTTEK

Az FIA az alábbi küldöttek közül legalább egyet kijelöl:

3.2.1. FIA TECHNIKAI KÜLDÖTT

Az FIA technikai küldött a versenyigazgatóval működik együtt és ő lesz a technikai ellenőrök vezetője, aki minden technikai kérdésért felelős.

3.2.2. FIA MEGFIGYELŐ/K

Az FIA megfigyelő(k) a versenyt minden szempontból figyelemmel kíséri(k) és a megfelelő FIA formátumban arról jelentést tesznek.

3.2.3. VERSENYZŐI ÖSSZEKÖTŐK (CRO)

A CRO legfontosabb feladata a résztvevő versenyzők tájékoztatása és a szabályokkal és a verseny lebonyolításával kapcsolatos kérdések tisztázása. A CRO a versenyzők által könnyen felismerhető kell legyen.

ELFOGADOTT JÁRMŰVEK

4. AZ FIA BAJNOKSÁGOKON ELFOGADOTT JÁRMŰVEK

4.1. ÖSSZEFOGLALÁS

- A csoportos gépkocsik (A5, A6, A7)
- A csoportos Kit Car-ok, melyeknek korrigált hengerűrtartalma kisebb, mint 1600 cm³, amennyiben a homologizációjukat az FIA az érintett Bajnokságra alkalmasnak elfogadta
- R1, R2 és R3 csoportos gépkocsik
- N csoportos gépkocsik
- Super 2000-es gépkocsik

4.2. R CSOPORT

Az R csoportos gépkocsik az A vagy N csoportos gépkocsiknak megfelelően vehetnek részt a versenyeken:

A/N csoport – R csoport megfelelések	
A-N csoport	R csoport
N/1 1400 ccm-ig	R1A 1400 ccm-ig
N/2 nagyobb, mint 1400ccm, de legfeljebb 1600 ccm	R1B nagyobb, mint 1400ccm, de legfeljebb 1600 ccm
A/6 nagyobb, mint 1400ccm, de legfeljebb 1600 ccm	R2B nagyobb, mint 1400ccm, de legfeljebb 1600 ccm
A/7 nagyobb, mint 1600ccm, de legfeljebb 2000 ccm	R2C nagyobb, mint 1600ccm, de legfeljebb 2000 ccm R3C nagyobb, mint 1600ccm, de legfeljebb 2000 ccm R3T legfeljebb 1600 ccm R3D legfeljebb 2000 ccm (szorzó nélkül)

4.3. KIEGÉSZÍTŐ RENDELKEZÉSEK

- Kit car-ként homologizált gépkocsik, melyek hengerűrtartalma 1400 és 1600 cm³ közötti, elfogadhatók, ha megfelelnek a J függelék "Tömeg" c. 255-6.2 cikkelyének is.
- A és N csoportban elfogadhatók a 2000 cm³-nél kisebb névleges hengerűrtartalmú, kétkerék-hajtású, feltöltött dízelmotorral rendelkező gépkocsik.
- Az S1600-ként homologizált gépkocsik esetében minden büntetés nélkül használhatóak a lejárt kiterjesztések.

Lásd az egyes régiós változatánál is.

BAJNOKSÁGOK ÉS PONTOZÁS

5. A BAJNOKSÁG KÖVETELMÉNYEI

5.1. EGY VERSENY KVALIFIKÁCIÓJA FIA RALLYE BAJNOKSÁGBA

Egy kandidáló rallye csak akkor kvalifikálható a Bajnokságba, ha azt a Bajnokságba való felvételét megelőző évben már megrendezték és az FIA által kijelölt küldöttek által készített jelentések kielégítő minősítésűek voltak.

5.2. EGY BAJNOKI RALLYE FUTAM TÖRLÉSE

Ha bármely, a Bajnokságba tartozó rallye futamot törölnek, az nem szerepelhet a Bajnokságban a következő években, kivéve az FIA által is elismert vis major esetét.

5.3. JELENTÉSEK

Azok a rallye versenyek, melyek a megfigyelői jelentés szerint nem felelnek meg a szükséges biztonsági szint biztosítására vonatkozó szabályoknak, nem fogadhatók el a Bajnokságba tartozó futamként a következő években.

A jelentést egy FIA Megfigyelő és esetleg más FIA tisztviselők készítik, és az illetékes FIA Bizottság vizsgálja meg.

5.4. KANDIDÁLÓ VERSENYEK

Minden, FIA Regionális Rallye Bajnokságba vagy Kupába kandidáló rallye versenynek meg kell felelnie az érintett Bajnokság sportszabályainak. Ha egy regionális verseny a világbajnokságba kandidál, azt a Regionális Bajnokság szabályai szerint kell megrendezni, és nem a Világbajnokság előírásai alapján, kivéve ha az FIA másképp dönt.

5.5. A BAJNOKSÁG PONTOZÁSA

5.5.1. PONTOZÁS

Minden bajnoki címért, minden versenyen az abszolút értékelés alapján pontokat lehet szerezni, az alábbi táblázat szerint:

1. helyezett 10 pont
2. helyezett 8 pont
3. helyezett 6 pont
4. helyezett 5 pont
5. helyezett 4 pont
6. helyezett 3 pont
7. helyezett 2 pont
8. helyezett 1 pont

5.5.2. A PONTSZERZÉS TOVÁBBI FELTÉTELEI

Csak a regisztrált vezető és navigátor által vezetett gépkocsik szerezhetnek pontot az abszolút értékelés szerinti helyezésüknek megfelelően, figyelmen kívül hagyva a nem regisztrált vezető és navigátor által vezetett gépkocsik eredményeit. Minden regisztrált navigátor ugyanannyi pontot kap, mint a vezető.

5.5.3. Ahhoz, hogy a Bajnokságban pontokat szerezhessen és díjakat kaphasson, minden vezetőnek és navigátornak rendelkeznie kell egyéni FIA regisztrációval.

5.5.4. Pontokat csak a regisztráció időpontja utáni versenyeken lehet szerezni.

5.5.5. CSÖKKENTETT PONTOZÁS

Amennyiben valamely a Bajnokságba vagy Kupába beleszámító rallye verseny nem fejezhető be teljes mértékben, a pontokat az elért helyezések alapján kell kiosztani: teljes értékű a pontozás, ha a (másodperc pontossággal mért) gyorsasági szakaszok tervezett hosszának több, mint 50 %-át lefutották, fél

pontokat kell kiosztani, ha a gyorsasági szakaszok tervezett hosszának 25 % és 50 % közé eső részét futották le.

Nem adhatók pontok, ha a gyorsasági szakaszok tervezett hosszának kevesebb, mint 25 %-át futották le.

5.6. NEVEZÉSI DÍJAK

204 € minden vezető és 204 € minden navigátor számára.

5.7. MINIMÁLIS RÉSZVÉTELI KÖVETELMÉNYEK

5.7.1. Azoknak a versenyeknek a számát, melyeken az év végén a különböző Bajnokságok végeredményében történő értékeléshez minimálisan részt kell venniük a versenyzőknek, az egyes Bajnokságok szabályai tartalmazzák.

5.7.2. Ha a regisztrált vezető és navigátor nem vesznek részt a megkövetelt minimális számú versenyen és/vagy a régióban rendezett minimális számú rallyen, a megfelelő alkalmazandó, és/vagy az azokba nevezett rendezvények egyikén, ki kell őket zárni az érintett Bajnokság végeredményéből. Ebben az esetben a pontok nem oszthatók el a Bajnokságban továbbra is résztvevők között.

A fenti minimális részvételi követelmények nem teljesítése esetén a regisztráció után szankciókat eredményezhet a vonatkozó licencet kibocsátó ASN részéről, tekintettel a részvétel elmaradásának körülményeire. Az FIA további szankciókat alkalmazhat a regisztrált versenyzőkkel, vezetőkkel és navigátorokkal szemben, akik nem teljesítik a minimális részvételi követelményeket.

5.8. AZ EREDMÉNYEK SZÁMA A BAJNOKSÁG VÉGSŐ ÉRTÉKELÉSÉBEN

Az eredményeket az egyes régiókban megkövetelt kritériumok figyelembevételével határozzák meg. A legmagasabb összeadott pontszámot elérő vezetőt és a navigátort kell az adott régió bajnokának kihirdetni.

6. HOLTVERSENY A BAJNOKSÁGBAN

6.1. VEZETŐK ÉS NAVIGÁTOROK

Egy Bajnokság végeredményének meghatározásakor az azonos pontszámot elért versenyzők és navigátorok között a holtverseny eldöntése az alábbi szabályok szerint történik:

6.1.1. Az összesített pontjaikat kitevő versenyek abszolút értékelésében elért több első, második, harmadik, stb. helyezés a döntő;

6.1.2. Az összes olyan versenyen, ahol valamennyi érintett versenyző és navigátor részt vett, az abszolút értékelésben elért több jobb helyezés a döntő, egy 7. helyezés többet ér, mint akárhány 8. hely, egy 8. helyezés többet ér, mint akárhány 9. helyezés és így tovább.

6.1.3. További holtverseny esetén azon bajnoki futamok első gyorsasági szakaszán, amely nem szuperspeciál, elért legjobb időeredmények száma a döntő, melyen valamennyi érintett versenyző és navigátor részt vett.

6.1.4. További holtverseny esetén az FIA dönti el a versenyzők és navigátorok között fennálló holtversenyt az általa megfelelőnek ítélt bármilyen elgondolás alapján.

6.2. KONSTRUKTŐRÖK

Az azonos pontot szerzett konstruktőrök között a holtverseny eldöntése az alábbi szabályok szerint történik:

6.2.1. A konstruktőrök összesített pontjait kitevő versenyek eredménye alapján a több jobb helyezés a döntő, versenyenként kizárólag a legmagasabb elért eredményt figyelembe véve konstruktőrönként.

6.2.2. Az elért 9., 10. stb. helyezések alapján, ahol egy 9. helyezés többet ér, mint akárhány 10. helyezés és így tovább.

6.2.3. További holtverseny esetén az FIA dönti el a konstruktőrök között fennálló holtversenyt az általa megfelelőnek ítélt bármilyen elgondolás alapján.

7. KIEMELT VERSENYZŐK KÖVETELMÉNYEI

7.1. FIA A PRIORITÁSÚ VERSENYZŐK

- 7.1.1.** Azok a vezetők, akik megnyerték az FIA Rallye Világbajnokságot az előző évek valamelyikében.
- 7.1.2.** Azok a vezetők, akik az első három hely valamelyikén végeztek valamely, a Világbajnokság futamaiba tartozó rallye versenyen az előző vagy az aktuális évben.
- 7.1.3.** Azok a vezetők, akik megnyerték az FIA Junior Rallye Világbajnokságot vagy a Production car Világbajnokságot az előző évben.
- 7.1.4.** Azok a vezetők, akik megnyerték az Európai, Afrikai, Közel-Keleti vagy Ázsiai-Óceániai Bajnokságot az előző évben.

7.2. FIA B PRIORITÁSÚ VERSENYZŐK

- 7.2.1.** Azok a vezetők, akik szerepeltek az A prioritási listán az előző egy vagy két évben és elveszítették ezt a jogosultságukat (mely 2 évig érvényes).
- 7.2.2.** Azok a vezetők, akik 2. vagy 3. helyezést értek el az Európai, Afrikai, Közel-Keleti vagy Ázsiai-Óceániai Bajnokságokon az előző évben.
- 7.2.3.** Azok a vezetők, akik a 4., 5. vagy 6. hely valamelyikén végeztek valamely, a vezetők FIA Rallye Világbajnoksága futamaiba tartozó rallye versenyen az előző évben.
- 7.2.4.** Azok a vezetők, akik csoportgyőzelmet arattak, de nem végeztek az első helyen az abszolút értékelésben valamely, a vezetők FIA Rallye Világbajnoksága futamaiba tartozó rallye versenyen az előző évben.
- 7.2.5.** A felügyelők módosíthatják egy A vagy B prioritású vezető besorolását, ha olyan gépkocsival indul, amely a felügyelők véleménye szerint nem jogosítja fel arra, hogy élvezze a prioritásából származó előnyöket a kezdő rajtsorrendben.

8. A RENDEZVÉNY JELLEMZŐI

8.1. IDŐTARTAM

- 8.1.1.** Egy nap maximálisan tervezett időtartama nem haladhatja meg egyetlen versenyzőpárosnál sem a 18 órás vezetési időtartamot. Maximum 3 órás gyűjtő idő adható hozzá ehhez az időtartamhoz.
- 8.1.2.** Hat óránál rövidebb időtartamú napok esetén a szünet időtartama legalább a nap időtartamával egyenlő. Olyan napok esetében, amelyekben ez az időtartam 6, vagy ennél több óra, a szünet időtartama minimálisan 6 óra.

8.2. SEBESSÉGKORLÁTOZÁSOK ETAPOKON

Az etapokon az átlagsebességet a rendezők megítélésére bízzák, de mindenkor összhangban kell lenni a rallye eseményt rendező ország törvényes rendelkezéseivel. Ezt a sebességet az itinerben meg kell adni.

8.3. ÁLTALÁNOS JELLEMZŐK

A rallye során használt gyorsasági szakaszok alkalmasságáért kizárólag a rendező felel, akinek kerülnie kell az olyan utak használatát, melyek nem felelnek meg az FIA előírásainak és/vagy ajánlásainak. A gyorsasági szakaszok kiválasztásánál a biztonság a legfontosabb szempont. A rallye útvonalának kijelölésekor el kell kerülni az olyan utakat, melyeken nagy a nézők által okozott forgalom.

STANDARD DOKUMENTUMOK ÉS IDŐTERVEK

9. ÁLTALÁNOS RENDELKEZÉSEK

9.1. STANDARD FIA DOKUMENTUMOK

A versenykiírás, menetlevél, itiner, valamint a nevezési lap meg kell feleljen az FIA által előírt standard dokumentumoknak (ld. függelékek).

A Rallye Kalauz(ok), az útvonallap, a rajtlista és az eredménylista az FIA WRC versenyek számára előírt standard dokumentumainak formátumát (ld. WRC Sportszabályok) vagy a vonatkozó Bajnokság változatok követelményeiben meghatározott formátumot kell kövesse.

9.2. NYELVHASZNÁLAT

A különböző dokumentumokat, különösen a versenykiírást és valamennyi végrehajtási utasítást legalább a rendező ország nyelvén és angolul kell kiadni.

9.3. A BAJNOKSÁG EMBLÉMÁJA

Az FIA Bajnokság nevének, amelybe a rallye tartozik és az FIA által az érintett Bajnokságnak adott hivatalos emblémának meg kell jelennie minden egyes FIA Bajnokságba tartozó rallye versenykiírásának fedőlapján, a végrehajtási utasításokon, valamint a nem hivatalos és hivatalos eredménylista első oldalán.

10. VERSENYKIÍRÁSOK

10.1. HATÁRIDŐ

- 10.1.1.** A versenykiírás tervezetét két példányban (vagy elektronikus levélben) el kell juttatni az FIA titkárságára, legalább 3 hónappal a verseny 1. napja előtt.
- 10.1.2.** A versenykiírás tervezetének beérkezése utáni négy héten belül az FIA tájékoztatja a rendezőt a szükséges módosításokról, és kiadja a jóváhagyást annak közzétételére.
- 10.1.3.** A versenykiírást A5-ös formátumban kell kinyomtatni, és meg kell jelennie a rallye hivatalos weboldalán, legalább egy hónappal a hivatalos nevezési zárlat előtt.
- 10.1.4.** A végleges versenykiírás két példányát a közzétételkor meg kell küldeni az FIA titkárságának.

10.2. VERSENYKIÍRÁSOK MÓDOSÍTÁSA – VÉGREHAJTÁSI UTASÍTÁSOK

- 10.2.1.** Végrehajtási utasítást adhat ki:
 - A rendező, a gépátvétel kezdetéig. A végrehajtási utasításokat az FIA-nak jóváhagyásra be kell nyújtani, kivéve az útvonallap vagy a pályabejárás időtervének módosítását.
 - A verseny Felügyelő Testülete a verseny tartama alatt, kivéve az útvonallap módosítását, melyet a versenyigazgató adhat ki.
- 10.2.2.** A végrehajtási utasításokat sárga papírra kell nyomtatni és ki kell függeszteni a hivatalos hirdetőtáblán. Ezen túlmenően, azokat elektronikusan is közzé lehet tenni.
- 10.2.3.** A végrehajtási utasításokat sorszámmal és dátummal kell ellátni. A versenyzőknek (vagy a versenyzőpáros tagjainak) a végrehajtási utasítások átvételét aláírásukkal igazolniuk kell, kivéve, ha ez a verseny folyamán fizikailag nem lehetséges.

11. ITINER

Minden versenyzőpáros egy itinert kap kézhez, mely tartalmazza a kötelező útvonallapokat, melyek előírásait követni kell. Bármely eltérést jelentenek a Felügyelőknél.

12. MENETLEVÉL

12.1. FORMÁTUM

A menetlevélben etaponként és gyorsasági szakaszonként külön oldalt kell biztosítani.

Külön menetlevéltömböt kell kiadni az egyes napok valamennyi szekciójára. Ahol alkalmazható, gondoskodni kell bélyegzőkről, vagy aláírásokról az áthaladás ellenőrző állomásokon.

12.2. BEJEGYZÉSEK A MENETLEVÉLEN

Kizárólag a megfelelő sportbíró jogosult bejegyzéseket tenni a menetlevélre, kézírással vagy nyomtató segítségével, kivéve a "vezető számára fenntartott" részeket.

12.3. BEJEGYZÉS HIÁNYA

Bármely áthaladás ellenőrző állomás pecsétjének vagy bejegyzésének hiánya, vagy időbejegyzés hiánya bármely időellenőrző állomáson, vagy a menetlevél le nem adása bármely állomáson (IE, áthaladás ellenőrző, vagy gyűjtő), vagy a verseny céljában, a versenyigazgató általi kizárást eredményez.

12.4. ELŐÍRT MENETIDŐK

A két egymást követő időellenőrző állomás közötti szakasz megtételéhez szükséges előírt menetidőt fel kell tüntetni a menetlevélen.

12.5. IDŐRÖGZÍTÉS

Az órákat és perceket mindig az alábbiak szerint kell feltüntetni: 00.01 - 24.00, csak az eltelt percek számítanak. A rallye teljes időtartama alatt a hivatalos idő a versenykiírásban meghatározott idő.

12.6. FELELŐSSÉG

Minden versenyzőpáros:

- Kizárólagosan felelős a menetleveléért.
- Felelős a menetlevelek leadásáért, bemutatásáért az ellenőrző állomásokon és a bejegyzések pontosságáért.
- Felelős a menetlevelén minden bejegyzésért.

Ezért a versenyzőpáros feladata a menetlevél időben történő kezeltetése a sportbírókkal és az időbejegyzés ellenőrzése.

12.7. ELTÉRÉSEK

Bármely, a versenyzőpáros menetlevelén és a verseny egyéb hivatalos dokumentumain lévő időbejegyzés közötti eltérést a Felügyelők vizsgálnak meg, és hozzák meg a végső döntést.

12.8. ELEKTRONIKUS MENETLEVÉL

Egy rendező javasolhatja az FIA-nak elektronikus menetlevél használatát az írott rendszer helyett. Az ilyen rendszert használatának megkezdése előtt az FIA-nak jóvá kell hagynia.

13. FIA JÓVÁHAGYÁS KIADÁSA

A jóváhagyás kiadása előtt az FIA a 10. pontban leírtak szerint kiértékeli a versenykiírást.

BIZTOSÍTÁS

14. BIZTOSÍTÁSI FEDEZET

14.1. A BIZTOSÍTÁSI FEDEZET LEÍRÁSA

A versenykiírásnak pontosan részletezni kell a rendezők által megkötött vagy a versenyzőpárosok számára biztosított biztosítási szerződés feltételeit (azon kockázatok és értékhatárok leírását, amelyekre a fedezet kiterjed).

14.2. FELELŐSSÉGBIZTOSÍTÁSI FEDEZET

14.2.1. A nevezési díjban foglalt biztosítási díjnak garantálni kell a nevező részére a harmadik személyekkel szembeni felelősség megfelelő fedezetét (általános felelősségbiztosítás).

- 14.2.2.** A felelősségbiztosítás bármely más, valamely versenyző vagy a versenyen résztvevő természetes vagy jogi személy által kötött személyes balesetbiztosítás mellett, arra vonatkozó kötelezettség nélkül érvényes.
- 14.2.3.** A felelősségbiztosítás legalább a shakedown kezdetétől érvényes kell legyen, majd pedig a rallye útvonallapja alapján közlekedőkre kell érvényesnek lennie az 1. nap rajtjától a verseny végéig, vagy a kiesés, illetve kizárás pillanatáig. A kiesett, majd a következő napon újra rajtoló gépkocsik nem tekintendők véglegesen kiesettnek.

14.3. FEDEZET KIZÁRÁSA

A szerviz gépkocsikra és a pályabejárásra használt gépkocsikra még akkor sem vonatkozik a rallye biztosítási szerződése, ha a rendező által kiadott megkülönböztető táblát viselnek.

GÉPKOCSI AZONOSÍTÁS

15. RAJTSZÁMOK

A rendezőnek valamennyi versenyzőpárost el kell látnia az alábbiakkal, melyeket a gépátvételt megelőzően a meghatározott módon kell a gépkocsikon elhelyezni:

15.1. AJTÓ PANELEK

- 15.1.1.** 2 db rajtszám panel az első ajtókra, melyek 67 cm szélesek, 17 cm magasak, az 1 cm-es fehér kerettel együtt. Minden panelnek tartalmaznia kell egy 15 cm x 15 cm-es rajtszám mezőt, melynek minden esetben a panel elején kell lenni. Ha a rajtszám 99-nél nagyobb, a rajtszám-mező szélessége növelhető. A számjegyeknek fluoreszkáló citromsárgának (PMS 803), 14 cm magasnak, 2 cm vonalvastagságúnak kell lenniük, matt fekete háttérrel. A tábla fennmaradó része a rendező szabad felhasználására van fenntartva.
- 15.1.2.** Minden rajtszám panelt vízszintesen, az első ajtó első éléhez igazítva kell elhelyezni, hogy a rajtszám elöl legyen. A rajtszám panel teteje 7-10 cm-re lehet az ablak aljától.
- 15.1.3.** A rajtszámpanel 10 cm-es körzetében a gépkocsi saját színösszeállításán kívül semmilyen jelölés nem helyezhető el.

15.2. HÁTSÓ ABLAK

1 db hátsó ablak panel, mely maximum 30 cm széles, 10 cm magas és a rendező szabad felhasználására van fenntartva. Ezt a panelt a hátsó ablak tetejére középen, bal, vagy jobb oldalon kell elhelyezni a versenykiírásban előírtak szerint. Egy mellette található 15 cm²-es résznek kell tartalmaznia a fluoreszkáló narancssárga (PMS 804) színű, 14 cm magas átlátszó háttéren lévő rajtszámot. Ez a rajtszám lehet fényvisszaverő hatású, és jól láthatónak kell lennie szemmagasságból.

15.3. OLDALABLAKOK

2 db szám a hátsó oldalablakokra, melyek 25 cm magasak, legalább 25 mm vonalvastagságúak fluoreszkáló narancssárgák (PMS 804) és lehetnek fényvisszaverő hatásúak. Ezeket a számokat a hátsó oldalablak felső részére kell elhelyezni, a vezető nevével együtt.

15.4. TETŐ PANEL

1 db tető panel, mely 50 cm széles, 52 cm magas, az autó tetejére kell helyezni úgy, hogy a felső része az autó orra felé mutasson. A matt fekete rajtszám 5 cm vonalvastagságú, 28 cm magas, egy 50 cm széles és 38 cm magas matt fehér háttéren.

15.5. ELSŐ TÁBLA

Egy 43 cm széles, 21,5 cm magas téglalapba illő táblával, mely magában foglalja legalább a rajtszámot és a rally megnevezését.

16. VEZETŐK ÉS NAVIGÁTOROK NEVE

16.1. HÁTSÓ OLDALABLAKOK

A vezető vezetéknevének az útlevele szerinti nemzetiségnek megfelelő zászlóval együtt meg kell jelenni az autó hátsó oldalablakain, mindkét oldalon, a rajtszám alatt. A vezető neve:

- Helvetica betűtípus: a név első betűje nagy, a többi kisbetűvel.
- Fehér színű, átlátszó háttéren.
- 10 cm magas, 1,5 cm vonalvastagsággal

Üvegtörés esetén a vezető neve feltüntetésének elmulasztásáért járó készpénzben fizetendő bírságot nem kell kiróni.

16.2. ELSŐ SÁRVÉDŐK

A 16.1 pontban megadottakon túl a vezető és a navigátor nevének meg kell jelennie az autó sárvédőin is, annak az országnak a nemzeti zászlajával együtt, amelynek ASN-jétől a licencüket kapták.

AJTÓPANELEK ÉS RAJTSZÁMOK

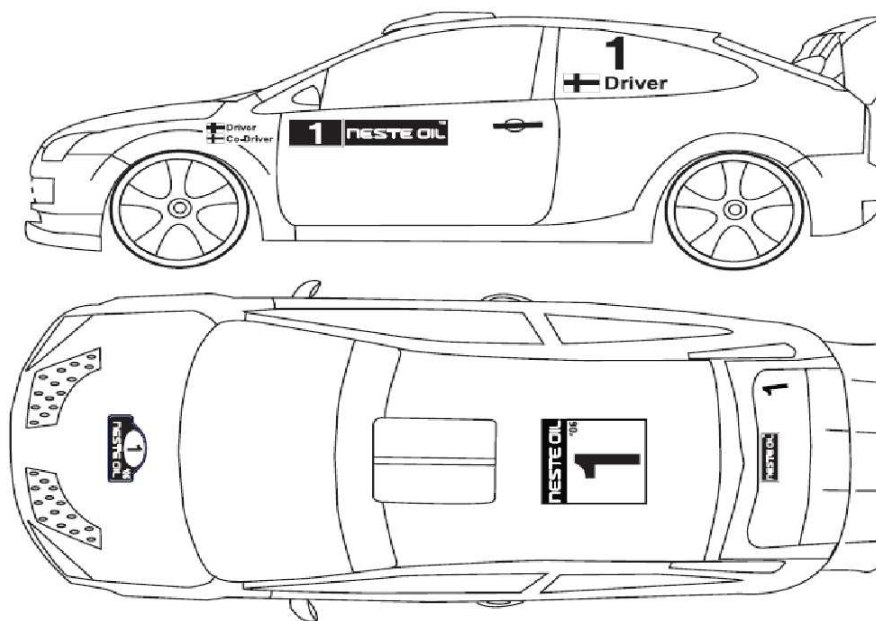

REKLÁMOK

17. REKLÁMOK

17.1. A REKLÁMOK ELHELYEZÉSÉNEK KORLÁTOZÁSA

17.1.1. A nevezők bármilyen reklámot és hirdetést elhelyezhetnek a gépkocsijukon feltéve, hogy:

- azokat a nemzeti törvények és az FIA szabályok megengedik
- nem megbotránkoztató tartalmúak
- nem politikai, vagy vallási természetűek
- nem terjednek ki a rajtszámok és rallye táblák számára fenntartott helyekre
- nem akadályozzák a versenyzőpárost a szabad kilátásban.

17.1.2. A rendezvény szponzora nevének betűi legfeljebb azonos nagyságú és vonal vastagságú feliratban jelenhetnek meg, mint az esemény neve.

17.2. KÖTELEZŐ RENDEZŐI REKLÁM

A rajtszámpanelek hirdetési felületei a 15.1 pontban meghatározottak szerint a rendező számára vannak fenntartva.

Az itt szereplő reklámok kötelezőek, ezek a versenyzők/nevezők részéről nem utasíthatók vissza.

A tető rajtszámtáblán a hirdetésnek be kell illeszkedni, egy azonos szélességű (50 cm) és 14 cm magasságú

(vagy 2 x 7 cm magasságú) felületi részbe, mely a számok felett és/vagy alatt található.

Ennek a hirdetésnek a szövegét világosan jelezni kell a versenykiírásban, vagy legkésőbb 1 hónappal a verseny 1. napját megelőzően a hivatalos végrehajtási utasításban.

17.3. OPCIONÁLIS RENDEZŐI REKLÁM

17.3.1. A rendezők által előírt bármely más hirdetés opcionális. Ha a nevező ezt visszautasítja, a nevezési díj legfeljebb kétszeresére emelhető. Az emelés mértéke nem haladhatja meg a 2,000 €-t.

17.3.2. Nem szabható ki pénzbüntetés az olyan opcionális hirdetések nevezők által történő visszautasítása esetén, amelyek autómárkát, gumibroncsot, üzem-, vagy kenőanyagot reklámoznak.

17.3.3. Az opcionális rendezői hirdetéseket elfogadó nevezőknek, a hirdetésekre a versenykiírás függelékében megadott helyeket fenn kell tartani a gépkocsiján.

KÖZLEKEDÉS

18. A KÖZLEKEDÉSI SZABÁLYOK BETARTÁSA

18.1. ÁLTALÁNOS SZABÁLYOK

18.1.1. A versenyzőpárosoknak minden körülmények között sportszerű viselkedést kell tanúsítaniuk.

18.1.2. Tilos a versenygépkocsit vontatni, szállítani vagy tolni, kivéve, ha az a versenyautó pályára visszahelyezése vagy az útvonal szabaddá tétele érdekében történik.

18.1.3. Helyben megfordulás csak akkor végezhető, ha azt a rallye versenykiírása megengedi.

18.1.4. A versenyzőpárosoknak mindig a gyorsasági szakasz menetirányában kell közlekedniük (kizárólagosan kivéve a megfordulás esetét) a versenyigazgató általi kizárás terhe mellett.

18.2. A PÁLYABEJÁRÁS ALATT

18.2.1. Hangsúlyozzuk, hogy a pályabejárás nem edzés. Az adott országban érvényes közlekedési szabályokat szigorúan be kell tartani, ügyelve a többi közlekedő biztonságára és jogainak tiszteletben tartására.

18.2.2. A pályabejárás alatti gyorsítás esetén a versenyigazgató büntetést szabhat ki, a versenykiírásban részletezettek szerint. Ennek a büntetésnek a nagyságát a rendőrség által kiszabott esetleges büntetés nem befolyásolja.

18.2.3. A pályabejárás alatt elkövetett egyéb szabálysértések vagy jelentős mértékű gyorsítás jelenthető a Felügyelőknek.

18.3. KÖZLEKEDÉSI SZABÁLYOK

18.3.1. A versenyzők a rallye teljes időtartama alatt kötelesek az ország közlekedési szabályait betartani. A szabálysértéseket jelentik a Felügyelőknek.

- 18.3.2.** Amennyiben a rallyen résztvevő versenyzőpáros közlekedési szabálysértést követ el, a szabálysértést megállapító rendőrségnek vagy más hatóságnak értesítenie kell arról az elkövetőt, hasonlóan a közlekedés egyéb résztvevőjéhez.
- 18.3.3.** Amennyiben a rendőrség úgy dönt, hogy nem állítja meg a közlekedési szabálysértést elkövető versenyzőt, követeléssel élhet a kiírásban foglalt büntetések foganatosítására az alábbi feltételek mellett:
- a szabálysértés bejelentése hivatalos úton, írásban érkezik az adott nap végi eredménylista kifüggesztése előtt
 - az adatok kellő részletességgel és minden kétséget kizáróan bizonyítják az elkövető versenyző személyét, valamint rögzítik a helyszínt és időpontot
 - a megállapított tények nem adnak lehetőséget különböző értelmezésekre.
- 18.3.4.** A rallye alatti első gyorshajtás esetén a versenyigazgató büntetést szabhat ki, a versenykiírásban részletezettek szerint. A büntetés nagyságát a rendőrség által kiszabott esetleges büntetés nem befolyásolja.
- 18.3.5.** A második szabálysértésnél: 5 perc időbüntetés
- 18.3.6.** A harmadik szabálysértésnél: kizárás a Felügyelők által.

NEVEZÉSEK

19. NEVEZÉSI ELJÁRÁS

19.1. NEVEZÉSEK SZÁMA

A nevezők maximális számát a versenykiírásban közlik.

19.2. NEVEZÉSI LAPOK BEADÁSA

Minden FIA versenyzői licenccel rendelkezőnek, aki részt kíván venni a versenyen, el kell küldenie a pontosan kitöltött nevezési lapot a rallye titkárságára a versenykiírásban megadott nevezési határidő lejártá előtt. A navigátor adatait a versenykiírásban megadott későbbi időpontig van lehetőség megküldeni.

A nevezések faxon vagy e-mailben is elküldhetők, de ezekben az esetekben az eredeti nevezési lapnak meg kell érkezni a rendezőhöz legkésőbb hét nappal a nevezési zárlat után.

19.3. NEVEZÉSI LAP MÓDOSÍTÁSA

A nevezőknek jogában áll a nevezési lapon megadott versenygépkocsit a gépátvétel időpontjáig egy másik versenygépkocsira cserélni, amennyiben a csere gépkocsi az eredetileg nevezett gépkocsival azonos csoportba és géposztályba tartozik.

19.4. ASN ENGEDÉLYEZÉS

Külföldi nevezőknek, vezetőknek és navigátoroknak a Nemzetközi Sportkódex 70. pontjának megfelelő rajtengedéllyel kell rendelkezni.

19.5. NEVEZŐ ÉS/VAGY VERSENYZŐ(K) CSERÉJE

A nevező a nevezések lezárásáig módosítható.

A versenyzőpáros egyik tagja az alábbiak egyetértésével cserélhető:

- az adminisztratív átvétel kezdetéig a rendező hozzájárulásával,
- az adminisztratív átvétel kezdete és a rajthoz engedélyezett gépkocsi listájának közzététele között a verseny Felügyelő Testületének jóváhagyásával.

Kizárólag az FIA adhat felhatalmazást mindkét versenyző cseréjére.

19.6. A NEVEZŐK ÉS A VERSENYZŐK KÖTELEZETTSÉGEI

A nevezési lap aláírásával a nevezők és a versenyzők alávetik magukat az FIA Nemzetközi Sportkódexben és annak mellékleteiben, a jelen előírásokban és a rallye versenykiírásában megszabott előírásoknak.

20. NEVEZÉSI ZÁRLAT

20.1. NEVEZÉSI ZÁRLAT BETARTÁSA

Az egyes események nevezési zárlatainak időpontjait be kell tartani, tekintet nélkül a Bajnokság regisztrációs határidejére.

20.2. NEVEZÉSI ZÁRLAT

A nevezési zárlat legkésőbb 12 nappal a verseny 1. napja előtt lehet. A nevezési listát, beleértve a versenyzők rajtsorrendjét, legkésőbb 8 nappal a verseny rajtja előtt nyilvánosságra kell hozni, és meg kell küldeni az FIA-nak.

21. NEVEZÉSI DÍJAK

21.1. NEVEZÉSI DÍJAK KÖZZÉTÉTELE

A nevezési díjakat a versenykiírásban meg kell adni.

21.2. NEVEZÉSI LAP ELFOGADÁSA

A rendező csak abban az esetben tekinti érvényesnek a nevezést, ha a teljes egyéni nevezési díjat egyidejűleg befizették, vagy a nevező ASN-je által kiállított befizetést igazoló szelvény a nevezési laphoz mellékelve van.

21.3. NEVEZÉSI DÍJAK VISSZATÉRÍTÉSE

A nevezési díjak teljes egészében visszafizetendők, amennyiben:

- a nevezést a rendező visszautasítja.
- a versenyt nem rendezik meg.

21.4. NEVEZÉSI DÍJAK RÉSZLEGES VISSZATÉRÍTÉSE

A nevezési díj részben is visszatéríthető a versenykiírásában megadott feltételek szerint.

OSZTÁLYOK

22. OSZTÁLYOK

22.1. OSZTÁLYBASOROLÁS MÓDOSÍTÁSA

Amennyiben a technikai gépátvétel során egy gépkocsiról megállapítást nyer, hogy az nem felel meg annak a géposztálynak és/vagy csoportnak, amelybe benevezték, a technikai felügyelő javaslata alapján a Felügyelők azt a megfelelő csoportba és/vagy géposztályba átsorolhatják.

22.2. OSZTÁLYOK

Amennyiben egy géposztályban az indulók száma nem éri el az ötöt, az osztályban indulókat a következő, egy szinttel magasabb osztályban kell indítani.

PÁLYABEJÁRÁS

23. PÁLYABEJÁRÁS

23.1. PÁLYABEJÁRÓ GÉPKOCSIK

23.1.1. ÁLTALÁNOS KÖVETELMÉNYEK

- A gépkocsi egyszínű kell legyen, reklámok, matricák, stb. nélkül.
- Alsó védőlemez engedélyezett (az N csoport szabályai szerint).
- Két kiegészítő, középra homologizált fényszóró engedélyezett.
- A versenyző páros használhat "egyszerű" interkommunikációs rendszert (sisak nélkül).
- Fedélzeti navigációs rendszer használható.

23.1.2. UTCAI (STANDARD) GÉPKOCSIK

Teljesen módosítatlan, széria gépkocsik, ahogyan azokat a nagyközönség megvásárolhatja.

23.1.3. SZÉRIA GÉPKOCSIK

- A motor széria motor legyen (N csoport szabályai szerint).
- A sebességváltó szériagyártású legyen (N csoport szabályai szerint).
- A kipufogórendszer szériagyártású, melynek maximális zajszintje az adott ország megengedett tűréshatárán belül van.
- A felfüggesztések meg kell feleljenek az N csoport előírásainak.
- A J függlék 253-8.1.–8.4. cikkelyének megfelelő acél biztonsági bukócső engedélyezett.
- A gépkocsi belsejével azonos színű kagylóülés engedélyezett.
- A felnik tetszőlegesen a J függlék N csoport határai között, amennyiben a gumik:
 - a) közútra homologizált szériagyártású gumiabroncsok aszfaltra.
 - b) tetszőleges gumik murvára, kivéve ha a versenykiírás másképpen nem rendelkezik

23.2. A PÁLYABEJÁRÁS IDŐTARTAMA ÉS KORLÁTOZÁSAI

A pályabejárást a rendező által megadott időbeosztás szerint kell végrehajtani. A pályabejáráson való részvétel nem kötelező. A pályán való végighaladás vezetőnként két alkalommal engedélyezett minden gyorsasági szakaszon vagy, amennyiben alkalmazandó, szekciónként (a versenyben két alkalommal szereplő gyorsasági szakaszok egy gyorsasági szakasznak tekintendők). A rendelkezések bármilyen megszegését a Felügyelő Testület felé jelenteni kell.

GÉPÁTVÉTEL

24. A VERSENY RAJTJA ELŐTT

24.1. HOMOLOGIZÁCIÓS LAP

A gépátvételen a versenyzőpáros be kell mutassa gépkocsija teljes, hivatalos homologizációs lapját.

24.2. A GÉPJÁRMŰ AZONOSÍTÁSA

A technikai ellenőr kérheti a gépkocsi azonosítását. A karosszéria és a motorblokk megjelölhető.

24.3. GÉPÁTVÉTELI HATÁRIDŐ

Amennyiben egy versenygépkocsiról a technikai átvételén megállapítják, hogy nem felel meg a technikai és/vagy biztonsági szabályoknak, a Felügyelők szabhatnak egy határidőt, melyen belül a gépkocsit a szabályoknak megfelelő állapotba kell hozni, vagy megtagadhatják a rajtengedélyt.

25. A VERSENY KÖZBEN

25.1. KIEGÉSZÍTŐ ELLENŐRZÉSEK

A rallye 1. napjának kezdetétől bármely időpontban lehetséges további ellenőrzés, mely a biztonsági elemekre, beleértve a ruházatot, valamint a gépkocsira vonatkozik.

25.2. A VERSENYZŐPÁROSOK FELELŐSSÉGE

25.2.1. A nevező felelős azért, hogy az általa benevezett gépkocsi a rallye időtartama alatt a technikai szabályoknak megfeleljen.

- 25.2.2.** Amennyiben a versenygépkocsin azonosító jelzéseket alkalmaznak (lásd 24.2 pont), a versenyzők felelősek azért, hogy ezen jelzések a verseny végéig sértetlenek maradjanak. Ezen jelzések hiányát jelentik a Felügyelőknek.
- 25.2.3.** Ugyancsak a versenyzőpáros felelős azért, hogy a gépkocsinak az ellenőrzés során érintett bármely részét szabályosan szereljék vissza.
- 25.2.4.** Minden felfedezett csalást, különös tekintettel az olyan azonosító jelzésekre, melyeket meghamisítottak, de eredetiként mutatnak be, jelentenek a Felügyelőknek.

VÉGELLENŐRZÉS

26. VÉGELLENŐRZÉS

26.1. BEFEJEZŐ PARC FERMÉ

A verseny végén a célba érkezés után minden gépkocsit a cél után kijelölt park fermé-be kell beállítani addig, amíg a Felügyelők utasítására azt meg nem lehet nyitni.

26.2. A GÉPKOCSIK KIVÁLASZTÁSA

A Felügyelők jogában áll a verseny után saját döntésük, óvás, vagy a versenyigazgató javaslata alapján technikai ellenőrzés alá vonni bármely gépkocsit, a gépkocsi megbontását is beleértve.

26.3. A VÉGELLENŐRZÉSRE RENDELKEZÉSRE ÁLLÓ IDŐ

A gépkocsiknak a versenykiírásban megadottak szerinti megjelenése a végellenőrzésen és az ideiglenes végeredmény kiadása közötti időköz nem lehet kevesebb két óránál.

SHAKEDOWN

27. SHAKEDOWN

27.1. SHAKEDOWN LEBONYOLÍTÁSA

Ha shakedown szakaszt szerveznek, azt ugyanúgy kell lebonyolítani, mintha a rallye alatti szakasz volna, és valamennyi ennek megfelelő biztonsági intézkedést alkalmazni kell.

27.2. NYILATKOZAT

Bármely személy, aki a shakedown alatt a gépkocsiban tartózkodik és nincs benevezve a rallyera, alá kell írja a rendező által biztosított jogi nyilatkozatot.

27.3. MEGHIBÁSODÁS A SHAKEDOWN ALATT

Azon versenyzők is kötelesek részt venni az ünnepélyes rajtceremónián a 41. pontban leírtak szerint, akinek a gépkocsija meghibásodik a shakedown alatt.

ELLENŐRZŐ ÁLLOMÁSOK

28. ELLENŐRZŐ ÁLLOMÁSOK – ÁLTALÁNOS KÖVETELMÉNYEK

28.1. ELLENŐRZŐ ÁLLOMÁSOK JELZÉSEI

Minden ellenőrző állomás, tehát az áthaladás és időellenőrző állomások, a gyorsasági szakasz rajt és cél ellenőrző, illetve gyűjtő és neutralizáló állomások az FIA által jóváhagyott szabvány táblákkal kell legyenek jelölve, melyek megfelelnek az I. függelékben megadott rajzoknak és távolságoknak.

28.2. VÉDŐKORLÁTOK

Az ellenőrző állomás előtt és mögött, az út mindkét oldalán egy legalább 5-5 méteres területen korlátokkal kell biztosítani az állomás zavartalan munkáját.

28.3. ELLENŐRZÉSI TERÜLET

Az első sárga előjelző tábla és az ellenőrző állomás területének végét jelző bézs színű, három átlós csíkkal ellátott feloldó tábla közötti terület az ellenőrző állomás területe.

28.4. MEGÁLLÁSI IDŐ AZ ELLENŐRZÉSI TERÜLETEN

Az ellenőrző állomások területén a menetlevél kezeléséhez szükséges időn túl tartózkodni tilos.

28.5. MŰKÖDŐKÉPESSÉG

28.5.1. Az ellenőrző állomásoknak az első versenygépkocsi ideális érkezési ideje előtt legalább 30 perccel munkára kész állapotban kell lenniük.

28.5.2. Amennyiben a versenyigazgatótól más utasítást nem kapnak, az utolsó gépkocsi ideális érkezése után 15 perc + a kizárási idővel fejezik be tevékenységüket.

28.6. AZ ELLENŐRZÉSEK SORRENDJE ÉS IRÁNYA

28.6.1. A versenyzőpárosok minden ellenőrző állomáson az előírt sorrendben és a rallye útvonalának megfelelő irányban kell ellenőrzésre jelentkezzenek, a felügyelők általi kizárás terhe mellett.

28.6.2. Az ellenőrző állomásokra való ismételt behajtás tilos.

28.7. A SPORTBÍRÓK UTASÍTÁSAI

28.7.1. A versenyzőpárosok kötelesek az ellenőrző állomás vezető sportbírójának utasításait követni. Ennek elmulasztását jelentik a Felügyelőknek.

28.7.2. Minden ellenőrzést végző hivatalos személynek azonosíthatónak kell lennie. Minden állomáson, az állomás vezetőjének megkülönböztető mellényt kell viselnie.

29. ÁTHALADÁS ELLENŐRZŐ ÁLLOMÁSOK

Az I. sz. függelék szerint megjelölt áthaladás ellenőrző állomásokon a sportbírók, egyszerű bélyegzéssel és/vagy aláírással kezelik a menetlevelet, amint azt a versenyzők átadják, időbejegyzés nélkül.

30. IDŐELLENŐRZŐ ÁLLOMÁSOK

30.1. MŰKÖDÉSÜK

Ezek az ellenőrző állomásokon a sportbírók azt az időt kötelesek a menetlevélre felvezetni, amikor azt a versenyzőpárostól kézhez kapják. Az időpont rögzítése egész percre történik.

30.2. ELLENŐRZÉSI ELJÁRÁS

30.2.1. Az eljárás akkor kezdődik, amikor a gépkocsi az "időellenőrző állomás kezdete" táblán túlhalad.

30.2.2. Az ellenőrző állomás kezdetét jelző tábla és az ellenőrzés helye között a versenyzőpárosnak a versenygépkocsival tilos megállni, vagy abnormálisan lassan haladni.

30.2.3. A menetlevélre az időbejegyzést csak abban az esetben végzik el a sportbírók, ha a versenyzőpáros mindkét tagja és a versenygépkocsi teljes terjedelmével az időellenőrző állomás területén van, a lehető legkisebb távolságra az időellenőrző asztalától.

30.2.4. A bejegyzett érkezési idő annak a pillanatnak kell megfeleljen, amikor a versenyzőpáros valamelyik tagja a menetlevelet a sportbíróknak átadja.

- 30.2.5.** Ezután a sportbíró kézzel vagy bélyegzőórával azt az időt jegyzi a menetlevélre, amikor a menetlevelet átvette, és semmi mást.
- 30.2.6.** Az ideális érkezési időt úgy kell kiszámítani, hogy az etapra előírt menetidőt hozzá kell adni a szekció indulási idejéhez, melyek minden esetben percekben vannak meghatározva.
- 30.2.7.** Az ellenőrző állomásra való ideális belépési időért egyedül a versenyzőpáros a felelős. A hivatalos időt az ellenőrző állomás órája mutatja, melyet a versenyzőpáros megtekinthet. A sportbírók nem adnak felvilágosítást a versenyzőknek az ideális idejüket illetően.
- 30.2.8.** A versenyzőpáros nem kap büntetést korai érkezésért, ha az ideális érkezési idejének percében, vagy az azt megelőző percben hajt be gépkocsija az ellenőrző állomás területére.
- 30.2.9.** A versenyzőpáros nem kap büntetést késésért, ha a menetlevelét az ideális érkezési idejének percében adja át.
- 30.2.10.** A tényleges és az előírt idő közötti eltérést az alábbiakban leírt módon büntetik:
- késői érkezés esetén: minden megkezdett percéért 10 mp.
 - korai érkezés esetén: minden megkezdett percéért 1 perc.
- 30.2.11.** Amennyiben a rallye versenykiírásában vagy egy későbbi végrehajtási utasításban így van megadva, a rendezők engedélyezhetik a versenyzőpárosoknak a korai érkezést büntetés nélkül. Ebben az esetben a menetlevélre nem az aktuális időt, hanem az ideális érkezési időt kell rávezetni.
- 30.2.12.** Amennyiben megállapítást nyer, hogy valamely versenyzőpáros az időellenőrző állomásra vonatkozó eljárások szabályait figyelmen kívül hagyta, az ellenőrző állomás vezetője köteles jelentését haladéktalanul írásban a versenyigazgatón keresztül a Felügyelőknek továbbítani.

30.3. IDŐELLENŐRZÉS GYORSASÁGI SZAKASZ RAJTJA ELŐTT

Ha az időellenőrző állomást a gyorsasági rajt állomás követi, a következő eljárást alkalmazzák:

- 30.3.1.** Az etap végén az időellenőrző állomáson a sportbírók a versenyzők érkezési idejét és ugyanakkor a következő etap várható rajtidejét rávezetik a menetlevélre. A két időpont között azonban legkevesebb 3 percnak kell lennie, ami a versenyzők előkészületi ideje a gyorsasági szakasz rajtjához, ill. mialatt felállnak a startvonalra, ahonnan a rajteljárás kezdődni fog. A szakasz indulási ideje ekkor a következő etap indulási ideje lesz. Amennyiben kettő vagy több versenyző azonos percben érkezik az időellenőrző állomásra, egymás után kell megadni a gyorsasági rajtidejüket, a várható rajtidő megállapításánál az előző időellenőrző állomás érkezési sorrendjét kell figyelembe venni. Amennyiben ez is egyezik, az azt megelőzőt, és így tovább, míg el nem dönthető a rajtsorrend.
- 30.3.2.** Az időbeírás után a versenyzők haladéktalanul a gyorsasági szakasz rajtjához hajtanak. A sportbíró a tervezett rajtidőt rávezeti a gyorsasági lapra, amely normális esetben megegyezik a következő etap várható rajtidejével. Ezután az e szabályozásban előírt módon megkezdik a rajtoltatást (lásd 34. pont).
- 30.3.3.** Ha a két bejegyzés között eltérés van, a gyorsasági szakasz rajtjánál levő sportbíró által megadott rajtidő a mérvadó, kivéve, ha a Felügyelők másként döntenek.

31. KIZÁRÁS KÉSÉSÉRT

31.1. MAXIMÁLISAN MEGENGEDETT KÉSÉS

Az előírt érkezési időtől számított 15 percnél több késés két időellenőrző állomás között, vagy bármely szekció és/vagy nap végén több mint 30 perc késés, vagy a teljes versenyen több mint 60 perc késés a versenyigazgató általi kizárást eredményezi. Azonban a versenyzőpáros újra rajtolhat a versenyen, ha van a Bajnokságnak erre vonatkozó szabálya. A kizárási idő kiszámításánál a tényleges időt, és nem a büntetési időt (10 mp percenként) veszik figyelembe.

31.2. KORAI ÉRKEZÉS

A korai érkezés semmilyen esetben sem teszi lehetővé a versenyzőpárosok számára, hogy csökkentsék a kizárás szempontjából figyelembe vett késéseket.

31.3. ÉRTESÍTÉS KIZÁRÁSRÓL

A maximálisan megengedett késési időhatár túllépése miatti kizárást csak egy szekció, vagy egy nap befejezése után lehet közölni.

32. GYÚJTÓÁLLOMÁS

32.1. ELJÁRÁS A GYÚJTÓÁLLOMÁSRA TÖRTÉNŐ ÉRKEZÉSKOR

32.1.1. A gyűjtőállomás érkeztető állomására történő érkezéskor a résztvevők megkapják az új indulási idejükről a tájékoztatást. Ezután haladéktalanul és közvetlenül a park fermé-be kötelesek hajtani, ahol a motort le kell állítani, és a versenyzőpáros el kell hagynia a parc fermé-t.

32.1.2. Amennyiben a gyűjtőállomás nem haladja meg a 15 percet, a versenyzőpárosok a gyűjtőállomáson maradhatnak.

32.2. ELJÁRÁS A GYÚJTÓÁLLOMÁSRÓL TÖRTÉNŐ INDULÁSKOR

A nap közbeni gyűjtőállomás esetén a gépkocsik abban a sorrendben kell induljanak, amilyen sorrendben az előző szekciónál rajtoltak.

GYORSASÁGI SZAKASZOK

33. ÁLTALÁNOS RENDELKEZÉSEK

33.1. IDŐRÖGZÍTÉS

A gyorsasági szakaszokon az időmérés másodpercekben történik. Azonban engedélyezett, hogy a bajnokságokba számító versenyeken az időmérést tizedmásodpercekben végezzék.

33.2. MAXIMÁLIS ÁTLAGSEBESSÉG A GYORSASÁGI SZAKASZOKON

A gyorsasági szakaszok átlagsebessége nem haladhatja meg a 130 km/h-t.

33.3. MEGFIGYELŐK

Feladatuk végzése közben a megfigyelők a gyorsasági szakaszok útvonalára legkésőbb 30 perccel az utolsó előfutó gépkocsi (0-ás rajtszámú) indulási ideje előtt hajthatnak be, azonban az FIA biztonsági küldött későbbi időpontban is behajthat a gyorsasági szakaszokra. Amennyiben a 0-ás rajtszámú gépkocsi utoléri a gyorsasági szakaszon az ellenőrző gépkocsikat, azoknak meg kell állni, le kell parkolni és meg kell várni a zárókocsi elhaladását a továbbhaladás előtt.

34. GYORSASÁGI SZAKASZ RAJTJA

34.1. RAJT POZÍCIÓ

A gyorsasági szakaszok rajtja álló rajttal kezdődik, úgy, hogy a versenyautó a rajtvonalon áll.

34.2. RAJT ELJÁRÁS

34.2.1. Az elektronikus indítórendszer jól látható kell legyen a versenyzőpáros számára a rajtpozícióból, a rendszer lehet visszaszámláló óra és/vagy rajtlámpa rendszer. Működésének pontos leírását minden esetben pontosan ismertetni kell a rendezvény versenykiírásában.

34.2.2. Az elektronikus indítórendszer összeköttetésben lehet egy rajtvonal érzékelővel, ami jelzi, ha az autó a megfelelő rajttal előtt lépi át a startvonalat (kiugrás).

34.3. MANUÁLIS RAJTELJÁRÁS

Amennyiben manuális rajteljárást kell alkalmazni, a menetlevél visszaadása után a versenyzőnek az indító sportbíró hangosan visszaszámol: "30 másodperc - 15 másodperc - 10 másodperc", majd az utolsó 5 másodpercet egyesével. Az utolsó 5 mp. letelte után meg kell adni a rajtjelet.

34.4. KÉSŐI RAJT A VERSENYZŐPÁROS HIBÁJÁBÓL

34.4.1. Amennyiben a versenyzőpáros hibájából késik a rajt, az illetékes sportbíró új rajtidőt ír a menetlevélre, és ezt a késést minden megkezdett perc után 1 perccel büntetik.

34.4.2. Minden versenyzőpáros, aki valamely gyorsasági szakaszon a részére előírt rajtolási időt, illetve sorrendet elutasítja, jelentésre kerül a Felügyelőknek, attól függetlenül, hogy a gyorsasági szakaszt lebonyolították vagy sem.

34.4.3. Amennyiben egy versenyzőpáros a rajtvonalról a rajtjel megadását követő 20 másodpercen belül nem képes elrajtolni, a versenyből azonnal kizárásra kerülnek, és gépkocsijukat a rajthelyről eltávolítják egy biztonságos helyre.

34.5. GYORSASÁGI SZAKASZ KÉSLELTETÉSE

Amennyiben egy gyorsasági szakasz lebonyolítását 20 percnél többet késleltetik, egy, a nézőket tájékoztató rendszerrel felszerelt előfutó pályautónak végig kell haladnia a szakaszon a következő versenygépkocsi előtt, abból a célból, hogy a nézőket tájékoztassa arról, hogy a szakasz hamarosan újratekődik. Máskülönben a gyorsasági szakaszt le kell állítani.

34.6. HIBÁS RAJT

A hibás, különösen a korai rajtot, ami a rajtjel megadása előtt történik, a következő módon büntetik:

1. eset: 10 másodperc.

2. eset: 1 perc.

3. eset: 3 perc.

További esetekben: a Felügyelők döntése szerint.

Ez a büntetés azonban nem zárja ki a Felügyelők által kiszabható magasabb büntetés lehetőségét, ha szükségesnek ítélik.

34.7. RAJTOLÁSI IDŐKÖZÖK

Az egyes gyorsasági szakaszokon a rajtolási időközök az adott nap rajtjánál megállapítottal azonosak.

35. GYORSASÁGI SZAKASZ BEFEJEZŐDÉSE

35.1. CÉL VONAL

A gyorsasági szakaszok célja repülőcél. Tilos megállni a sárga célelőjelző és a stop tábla közötti területen. Ennek bármilyen megsértését jelentik a Felügyelőknek. Az időmérés a célvonalon történik, nyomtató berendezéssel ellátott elektronikus időmérő készülékkel és kiegészítőként kézi stopperrel. A gyorsasági szakaszok céljában az időmérőknek a cél vonalat jelző táblával (piros alapon kockás zászló) egy vonalban kell felállni.

35.2. MEGÁLLÁSI PONT

A versenyzők a piros stopptáblával jelzett ellenőrző állomáson kötelesek megállni, és célidejüket (óra, perc, másodperc és amennyiben alkalmazzák, tizedmásodperc) a menetlevélre ráíratni. Amennyiben a célidőt az időmérők nem tudják a bíró sportbíróval közölni, az csak az áthaladás tényét rögzíti a menetlevélre. Az idő beírása ebben az esetben a következő neutralizáló területen vagy gyűjtőállomáson történik.

36. GYORSASÁGI SZAKASZ MEGSZAKÍTÁSA

Amikor egy gyorsasági szakaszt bármilyen okból meg kell szakítani, vagy le kell állítani, a Felügyelők minden érintett versenyzőnek az általuk legigazságosabbnak tartott időeredményt osztják ki.

Azonban a szakasz leállításáért részben vagy egészben felelős versenyzőpáros nem részesülhet ezen kedvezményből. Nekik a tényleges időeredményüket kell kiszabni, ha van.

37. A VERSENYZŐK BIZTONSÁGA

37.1. A VERSENYZŐPÁROSOK FELSZERELÉSEI

A gyorsasági szakaszon a versenyzőknek homologizált bukósisakot és biztonsági övet, valamint minden megkövetelt biztonsági ruházatot és felszerelést, az L függelék III. fejezetében - "A vezető felszerelése"-ben megadottaknak megfelelően kell viselniük.

37.2. SOS/OK JELEK

37.2.1. Minden itinernek tartalmaznia kell a hátlapján, A/4 méretben egy kihajtható piros SOS jelzést, az ellenkező oldalán pedig egy zöld OK jelzést.

37.2.2. Baleset esetén, ahol sürgős orvosi beavatkozásra van szükség, ahol mód van rá a piros SOS jelzést azonnal fel kell mutatni a következő versenyautóknak és a helyszínre érkező helikopternek.

37.2.3. Minden versenyzőnek, akiknek a piros "SOS" jelzést felmutatták, vagy egy olyan balesetet lát, ahol mindkét versenyző az autóban van és ezért nem képes az "SOS" jelzést felmutatni, azonnal és kivétel nélkül meg kell állni, és segítséget kell nyújtani. Minden soron következő autónak meg kell állni. A helyszínre érkező autók közül a második autónak tovább kell haladnia, és értesítenie kell a következő rádiós pontot.

A megállt autóknak egy sávot üresen kell hagyni a helyszínre érkező mentőautók részére.

Azon versenyzőket, akik be tudnák tartani a fenti szabályokat, de megszegik azokat, jelentik a Felügyelőknek.

37.2.4. Olyan balesetek esetén, ahol azonnali orvosi beavatkozásra nincs szükség, a versenyzőpáros egyik tagjának jól látható módon a zöld "OK" jelzést kell felmutatni az őket követő versenyautóknak, valamint a helyszínre érkező helikopternek.

37.2.5. Amennyiben a versenyzők elhagyják a versenyautót, az "OK" jelzést úgy kell kihelyezni, hogy azt a többi versenyző tisztán láthassa.

37.2.6. Az itinernek tartalmaznia kell egy oldalt a baleseti eljárás leírásával.

37.2.7. A versenyt feladó versenyzők kötelesek a rendezőt erről a lehető leghamarabb értesíteni, kivéve a vis major esetét. Ezen szabályt megszegő versenyzőkre a Felügyelők büntetést szabhatnak ki.

37.3. BALESET JELENTÉSE

Ha a versenyen résztvevő versenyzőpáros érintett egy olyan balesetben, amelyben egy néző személyi sérülést szenved, az érintett vezetőnek vagy navigátornak jelentenie kell ezt az itinerben megjelölt legközelebbi rádiós biztonsági pontnak.

Annak az országnak a törvényeit is be kell tartani a baleseteknél alkalmazandó eljárásokat illetően, amely országban a versenyt lebonyolítják. Ezeket a törvényi előírásokat közölni kell a versenykiírásban.

37.4. PIROS HÁROMSZÖG

37.4.1. Minden gépjárműnek rendelkeznie kell piros, fényvisszaverő háromszöggel, melyet abban az esetben, ha a gépjármű egy gyorsasági szakasz során leáll, a versenyzőpáros egyik tagjának 50 méterrel az autó előtt, egy jól látható helyre

kell kihelyezni a többi versenyző figyelmeztetésére. Ezen szabályt megszegő versenyzőkre a Felügyelők büntetést szabhatnak ki.

37.4.2. A háromszöget még akkor is ki kell helyezni, ha a gépjármű nincs az úton.

37.5. A SÁRGA ZÁSZLÓK HASZNÁLATA

37.5.1. A sárga zászló bemutatása esetén a versenyzőnek azonnal csökkentenie kell a sebességet, és csökkentett sebességgel haladni a gyorsasági szakasz végéig, valamint köteles követni bármely sportbíró, vagy a biztonsági autó vezetőjének utasításait, akivel találkozik. A zászlót az összes, a balesetet megelőző rádiós ponton be kell mutatni. Ezen szabályok megsértését a Felügyelők saját belátásuk szerint büntetik.

37.5.2. Az a versenyző, akinek a sárga zászlót bemutatták, megállapított időt fog kapni arra a gyorsasági szakaszra, a 36. pontban leírt eljárás szerint.

37.5.3. A sárga zászlóval a versenyzők számára jelzést adni csak a versenyigazgató utasítására szabad.

A sárga zászlókat csak egy tisztán azonosítható, lehetőleg a H függelékben megadott ajánlott színű mellényt viselő sportbíró mutathatja be, akinek mellényén a rádiós biztonsági pont szimbóluma látható. A zászló alkalmazásának idejét rögzíteni kell, és a versenyigazgatónak jelentenie kell a Felügyelők felé.

37.5.4. A sárga zászlón kívül más zászló nem alkalmazható sehol sem a gyorsasági szakaszon.

37.5.5. Egy sárga zászlónak kell lennie minden rádiós biztonsági ponton (Ezek kb. 5 km-enként kell legyenek).

37.5.6. Más jelzőrendszer (pl. villogó fény) alkalmazható a szuperspeciál szakaszokon. Működésének teljes részletességgel szerepelnie kell a versenykiírásban.

37.6. MENTŐHELIKOPTER

Amennyiben egy FIA Bajnokságba tartozó versenyen a gyorsasági szakasz legtávolabbi pontja és a legközelebbi kórház közötti út megtételéhez 1 óra 30 perc, vagy ennél hosszabb idő szükséges, úgy egy mentőhelikopter alkalmazása kötelező.

38. SZUPERSPECIÁL SZAKASZOK

38.1. A SZUPERSPECIÁL SZAKASZ JELLEMZŐI

38.1.1. Ha több, mint egy gépkocsi indul egyidőben, az egyes gépkocsik pályái a rajthelyen egymás mellett kell legyenek. A rajteljárás minden gépkocsi esetében azonos kell legyen. Az egyes gépkocsik startvonalait egymáshoz képest el lehet tolni, annak érdekében, hogy kiegyenlítsék a szakasz hosszát a különböző rajtpozíciókból.

38.1.2. A szuperspeciál szakasz szervezése nem kötelező.

38.2. SZUPERSPECIÁL SZAKASZ LEBONYOLÍTÁSA

A szuperspeciál szakasz lebonyolítására vonatkozó külön szabályoknak szerepelniük kell a rallye versenykiírásában.

38.3. BIZTONSÁGI TERV

A standard biztonsági terv mellett, annak előírásainak megfelelően külön biztonsági tervet kell benyújtani az FIA felé, a rallye-ra kijelölt megfigyelők általi jóváhagyásra.

38.4. RAJTSORREND

A rajtsorrendet és az indítási időközöket a szuperspeciál szakaszon teljes mértékben a rendező dönti el. Azonban a rendező részletesen le kell írja az eljárást a versenykiírásban vagy a végrehajtási utasításban.

PARC FERMÉ

39. A PARC FERMÉ SZABÁLYAI

39.1. ALKALMAZÁSA

A versenygépkocsikra az alábbi helyeken érvényesek a park fermé szabályai:

- 39.1.1.** A gyűjtőállomásra vagy a nap végi gyűjtőállomásra való behajtástól annak elhagyásáig.
- 39.1.2.** Bármely ellenőrző állomás területére történő behajtás pillanatától kezdve, az ellenőrző állomás elhagyásáig.
- 39.1.3.** A verseny céljába való megérkezés pillanatától kezdve, amíg a Felügyelők nem engedélyezik a parc fermé megnyitását.

39.2. A PARC FERMÉ-BE BELÉPÉSRE JOGOSULT SZEMÉLYEK

- 39.2.1.** A versenygépkocsi parc fermé-be történő beállítása után a motort le kell állítani és a versenyzőpárosnak el kell hagynia a park fermé területét. A park fermé területén kizárólag a verseny hivatalos személyei tartózkodhatnak feladatuk végzése céljából.
- 39.2.2.** A versenyzőpárosok 10 perccel a rajtidejük előtt léphetnek a parc fermé-be.

39.3. GÉPKOCSI TOLÁSA A PARC FERMÉ-BEN

Csak a hivatalos személyeknek és/vagy a versenyzőpáros tagjainak engedélyezett, hogy a versenyautót a parc fermé-ben megtolják.

40. JAVÍTÁSOK A PARC FERMÉ-BEN

40.1. JAVÍTÁSI UTASÍTÁS

- 40.1.1.** Amennyiben a technikai ellenőrök valamely versenygépkocsin olyan hibát állapítanak meg, ami a közlekedés biztonságát veszélyezteti, a gépkocsit meg kell javítani egy technikai ellenőr jelenlétében.
- 40.1.2.** Ha a javításokhoz szükséges idő az eredetileg tervezett rajtidőhöz képest késést okoz, a versenyzőpáros új rajtidőt kap a javítás után, a késésért a büntetés megkezdett percenként 1 perc.

40.2. ABLAK(OK) CSERÉJE

- 40.2.1.** A parc fermé-ben való tartózkodás alatt és sportbíró, vagy technikai ellenőr jelenlétében, a versenyzőpáros és a csapat maximum 3 egyéb tagja cserélhet az autón üvegablako(ka)t.
Ezen javításokat a rajtidő előtt be kell fejezni, ellenkező esetben a 40.1.2. pont szerint kell eljárni.
- 40.2.2.** Ha a karosszéria és/vagy a bukócső egyengetése szükséges az üvegablak(ok) beszereléséhez, akkor a 40.1.2 pontban foglaltakat kell alkalmazni.

RAJTOK ÉS MEGISMÉTEL T RAJTOK

41. ÜNNEPÉLYES RAJT

Ünnepélyes rajtceremónia szervezhető, a rallyevel kapcsolatos promóciós és média-érdeklődés fokozása érdekében. Az ünnepélyes rajtceremónia rajtsorrendjét teljes mértékben a rendező határozza meg.

A ceremónia helyszínét és programját a versenykiírásnak tartalmaznia kell.

Amennyiben egy versenyzőpáros a versenygépkocsijával nem tud részt venni az ünnepélyes rajtceremónián, a rallye további részét az 1. napon megkezdheti, a megadott idejével, feltéve, hogy a Felügyelőket első megbeszélésükön erről tájékoztatták és átestek a gépátvétel szükséges ellenőrzésein. Az érintett versenyzőpáros ennek ellenére részt kell vegyen az ünnepélyes rajtceremónián, versenyzői ruházatukban, a számukra előírt időben.

42. RAJT TERÜLET

42.1. RALLYE RAJTJA

A rajt előtt a rendező összegyűjtheti valamennyi induló gépkocsit egy rajt park fermé-ben, ahová a gépkocsikat legfeljebb 4 órával a rajt előtt be kell állítani, a versenykiírásban részletezetteknek megfelelően. A rajtvárakozó helyre történő késői érkezésért járó kizárólag pénzbeli büntetéseket a versenykiírásban közölni kell.

42.2. NAPI SZAKASZ RAJTJA

Bármely versenyzőpáros, amely több, mint 15 perc késéssel jelentkezik a napi szakasz rajtjához, nem vehet részt a versenyben azon a napon.

43. RAJTSORREND ÉS IDŐKÖZÖK

43.1. RAJTSORRENDEK

A rajtsorrend változatlan marad mindaddig, míg a verseny gyorsasági szakaszai össztávjának legalább 10 %-át a résztvevők teljesítik.

A 2. és, amennyiben van, a 3. nap rajtsorrendjét a megelőző nap végén lefutott utolsó gyorsasági szakasz utáni eredmény alapján határozzák meg, a szuperspeciál szakaszt nem véve figyelembe, amennyiben az volt az előző nap utolsó szakasza.

43.2. VERSENYZŐK ÁTHELYEZÉSE

A Felügyelők, biztonsági okokból áthelyezhetnek egyes versenyzőket a rajtsorrendben, vagy megváltoztathatják az egyes gépkocsik közötti indulási időközöket, az FIA Nemzetközi Sportkódex 141. cikkelyében megadottak szerint.

43.3. RAJTIDŐKÖZÖK

A verseny és az egyes napok elején a rendezők állapítják meg a rajtidőközöket, legalább egy perces időközökre tervezve a résztvevő versenygépkocsik rajtját.

SZERVIZ

44. SZERVIZELÉS – ÁLTALÁNOS FELTÉTELEK

44.1. SZERVIZTEVÉKENYSÉG VÉGREHAJTÁSA

Az első időellenőrző állomástól kezdve szerviz tevékenységet folytatni egy versenyautón csak szervizparkokban lehet.

Azonban a versenyzők, kizárólag az autóban található szerszámokkal és alkatrészekkel, külső fizikai segítség nélkül végezhetnek szervizelést az autón bármikor, hacsak ez külön nincs tiltva.

44.2. CSAPAT SZEMÉLYZET ÉS SZERVIZELÉSI KORLÁTOZÁSOK

Tilos a csapat képviselőinek, ill. csapatjárműveknek (beleértve a helikoptert is) a jelenléte a versenyautó 1 km-es körzetében, a következők kivételével:

- szervizparkokban és gépkocsinként egy csapattagnak az autómosó területen, amennyiben ki van jelölve
- ahol a végrehajtási utasításban engedélyezett
- gyorsasági szakaszokon (az időellenőrző állomás kezdetét jelző sárga táblától a gyorsasági szakasz végén lévő Stop jelig)
- amikor a versenygépkocsik gyűjtőállomás, várakozóhely, vagy szervizpark előtti időellenőrzőn, vagy a gyűjtőállomáson vagy várakozóhelyen várakoznak, ahol étel, ital, ruházat és információ (adat kártya, itiner, stb.) cseréje is megengedett
- amíg a gépkocsik a parc fermé-ben található

- ahol a versenygépkocsinak az itiner szerint azonos utat kell, azonos időben követnie, mint a csapat más autóinak, azonban ebben az esetben sem állhatnak meg azonos helyen egyidőben.

45. SZERVIZPARKOK

45.1. SZERVIZPARK JELÖLÉSE

A szervizparkot a rallye útvonalapján bejárati és kijárat IE-vel kell jelölni. (Az I. függelék szerinti 25 m-t 5 m-re lehet csökkenteni.)

45.2. SZERVIZPARK IDŐBEOSZTÁSA

Az időbeosztás minden gépkocsi részére a szervizparkban a következő:

45.2.1. 10 perc az egyes napok első gyorsasági szakasza előtt.

- Nem kötelező az 1. nap esetében, kivéve, ha egy verseny-szakasz és éjszaka parc fermé előzi meg.
- Műszaki ellenőrzések végrehajthatók a parc fermé-ben.

45.2.2. 20 perc két szekció között.

45.2.3. 45 perc az 1. nap végén

45.2.4. 10 perc szerviz a rallye végén, a rendező rendelkezése szerint.

45.3. SZERVIZPARK JELÖLÉSE

A szervizparkot a rallye útvonalapján bejárati és kijárat IE-vel kell jelölni. (Az I. függelék szerinti 25 m-t 5 m-re lehet csökkenteni.)

45.4. SEBESSÉG A SZERVIZPARKON BELÜL

A versenyautók sebessége a szervizparkban nem lépheti túl a 30 km/h-t, ennek megszegése a Felügyelők által kiszabott büntetést eredményez.

46. ENGEDÉLYEZETT JÁRMŰVEK A SZERVIZPARKBAN

46.1. SZERVIZAUTÓK SZÁMA

Két szervizautó gondoskodhat egy versenyautó szervizeléséről a rallye folyamán. Ezen autóknak rendelkeznie kell a rendező által kiadott, és a megfelelő helyre felragasztott „Service” táblával.

46.2. SEGÍTŐ JÁRMŰVEK

A csapat egyéb járműveit a rendező által kiadott „Segítő jármű” matricával kell ellátni.

Ahol a hely megengedi a „Segítő járművek”-nek szintén engedélyezett a parkolás a szervizparkban, a szerviz járművek mellett.

Amennyiben a hely nem elegendő, a rendező parkoló helyet jelöl ki a „Segítő járművek” számára a szervizpark közelében.

47. A TANK KIÜRÍTÉSE ÉS/VAGY TANKOLÁS A SZERVIZPARKBAN

Ha szükséges a szerviz részeként (azaz az üzemanyagtartály vagy szivattyú cseréjekor), megengedett a tank kiürítése és/vagy újbóli feltöltése a szervizparkban, amennyiben:

- A munka sportbíró felügyelete mellett történik
- Más munkát nem végeznek az autón a kiürítés és/vagy feltöltés alatt
- Megfelelő biztonsági területet biztosítanak a jármű körül
- Kizárólag a következő tankolózóna eléréséhez elegendő üzemanyagot töltenek vissza.

48. FLEXI-SZERVIZ – 45’

48.1. ÁLTALÁNOS JELLEMZŐK

A 45 perces flexi-szerviz lehetővé teszi a versenyben résztvevő gépkocsik átvitelét a parc fermé-ből egy azzal határos szervizparkba, melyet közös határ és be- és kilépési időellenőrző állomás kapcsol a parc fermé-hez.

48.2. FLEXI-SZERVIZ LEBONYOLÍTÁSA ÉS IDŐBEOSZTÁSA

- 48.2.1.** A flexi-szerviz 45 perce alatt a versenyzőpárosok a megadott időben léphetnek be a parc fermé területére (e szabályok 30.2.11 pontja).
- 48.2.2.** A versenyzőpárosok ezután behajthatnak a szervizparkba, vagy gépkocsijukat a parc fermé-ben hagyhatják.
- 48.2.3.** A versenyben résztvevő gépkocsival a nevező arra feljogosított képviselője egyetlen alkalommal állhat át a parc fermé-ből a szervizparkba és vissza, tekintetbe véve a menetlevél bemutatás valamennyi előírását és a vonatkozó büntetéseket.
- 48.2.4.** A versenyben résztvevő gépkocsi büntetés nélkül visszatérhet a parc fermé-be a 45 perc letelte előtt.
- 48.2.5.** A flexi-szerviz lebonyolítására engedélyezett időkeretet az első gépkocsi megérkezésétől számítva a parc fermé-be a rendező állapítja meg, de annak szerepelnie kell a rallye útvonallapján.

EREDMÉNYEK ÉS ADMINISZTRATÍV KÖVETELMÉNYEK A VERSENY UTÁN

49. A RALLYE EREDMÉNYEI

49.1. AZ EREDMÉNYEK MEGÁLLAPÍTÁSA

A verseny értékelése a gyorsasági szakaszok (verseny szekciók az Afrikai rallye-kon) teljesített időinek, az etapok büntetőidőinek, és az egyéb büntetőidőknek az összeadásával történik.

49.2. AZ EREDMÉNYEK KÖZZÉTÉTELE

A versenyek alatt az eredményeket a következők szerint teszik közzé:

- 49.2.1.** Nem hivatalos eredmények: a rendező által kibocsátott, egy nap lebonyolítása közben kiosztott eredmények.
- 49.2.2.** Nem hivatalos részeredmények: egy nap végén közzétett eredmények.
- 49.2.3.** Ideiglenes végeredmény: a rendező által, a rallye végén közzétett eredmény.
- 49.2.4.** Hivatalos végeredmény: a Felügyelők által jóváhagyott eredmények.
- 49.2.5.** Abban az esetben, ha az eredmények közzététele késedelmet szenved, a közzététel új időpontját ki kell függeszteni a hivatalos hirdetőtáblá(k)ra.

49.3. HOLTVERSENY EGY BAJNOKI FUTAMON

Amennyiben holtverseny alakul ki egy bajnoki futamon, azt a versenyzőt nyilvánítják győztesnek, aki az első olyan gyorsasági szakaszon, amely nem szuperspeciál szakasz, a jobb időeredményt érte el. Amennyiben ez nem elegendő a holtverseny eldöntéséhez, úgy a második, harmadik, stb. gyorsasági szakaszok eredményét kell figyelembe venni.

49.4. KORREKT ÉS ELFOGULATLAN TÁJÉKOZTATÁS

A rendező köteles gondoskodni arról, hogy bármely, a rendezvényről beszámoló tudósítás korrekt és pártatlan legyen, és ne jelenítse meg hibásan az esemény eredményét.

50. ÓVÁSOK ÉS FELLEBEZÉSEK

50.1. ÓVÁS VAGY FELLEBEZÉS BENYÚJTÁSA

Minden óvást az FIA Nemzetközi Sportkódex előírásainak megfelelően kell benyújtani.

50.2. ÓVÁSI DÍJAK

Az óvási díj 500 €.

50.3. LETÉT

Amennyiben az óvás elbíráláshoz a versenygépkocsi különböző alkatrészeinek megbontása és visszaszerelése szükséges (motor, sebességváltó, kormányzás, fékrendszer, elektromos berendezések, karosszéria, stb.), az óvást benyújtónak kiegészítő letéti díjat kell fizetnie minden alkatrészért. Az alkalmazható összegeket a rallye versenykiírásában meg kell adni.

50.4. KÖLTSÉGEK

50.4.1. Az óvást benyújtónak kell viselnie a munkálatok és az esetlegesen felmerülő szállítási és utazási költségeket, amennyiben az óvást nem megalapozottként bírálják el, vagy, ha az óvás megalapozott, az viseli ezeket a költségeket, aki ellen az óvást benyújtották.

50.4.2. Megalapozatlan óvás esetén, amennyiben az óvással kapcsolatos munkálatok (szerelés, átvizsgálás, szállítás) költségei meghaladják a befizetett letét összegét, a különbséget, az óvást benyújtónak kell viselnie. Ha a költségek alacsonyabbak a letétnél, a különbséget visszatérítik.

50.5. FELLEBEZÉSEK

A versenykiírásnak tartalmaznia kell a Nemzeti Fellebbezési Díjjal kapcsolatos információkat.

A Nemzetközi Fellebbezési Díj 6,000 €.

51. JEGYZŐKÖNYVEK ÉS ZÁRÓJELENTÉS

A verseny lebonyolítása idején a Felügyelő Testület ülésain történeteket jegyzőkönyvben kell rögzíteni. A jegyzőkönyveket, az eredményeket és a zárójelentést is a verseny befejezését követő 7 napon belül kell az FIA részére megküldeni.

52. RALLYE DÍJKIOSZTÓK

A rallye verseny-szakasza a "cél várakozó terület IE BE" táblánál ér véget.

A díjakat valamennyi versenyzőnek a céldobogón kell átadni, kivéve az abszolút értékelés első, második és harmadik helyezettejében, ahol "olimpiai típusú" dobogót kell alkalmazni. Ha a rendező úgy kívánja, ugyanazon az estén lehet társasági / szponzori / városi összejövetel is. Amennyiben elvárják a versenyzőpárosok részvételét az összejövetelen, ezt fel kell tüntetni a versenykiírásban.

53. ÉVES FIA DÍJKIOSZTÓ

53.1. RÉSZVÉTELI KÖVETELMÉNYEK

Minden vezető és navigátor, aki valamely FIA bajnokságot megnyert, jelen kell legyen az FIA éves díjkiosztó ünnepségen.

53.2. TÁVOLMARADÁS

A vis major esetet leszámítva, a távolmaradókat az FIA bírsággal sújtja.

ÜZEMANYAG – TANKOLÁS

54. TANKOLÁSI ZÓNÁK ÉS ELJÁRÁSOK

54.1. ÁLTALÁNOS RENDELKEZÉSEK

A versenyzőknek tankolni csak a rendező által az itinerben megjelölt tankolási zónában vagy távoli tankolási zónában szabad, kivéve a 47. pontban írtakat.

54.2. TANKOLÁSI ELJÁRÁS

54.2.1. A tankolási zónában kizárólag a versenygépkocsi tankolásához közvetlenül kapcsolódó tevékenységek végezhetők.

54.2.2. Az összes tankolási zónában 5 km/h sebesség korlátozás van érvényben.

54.2.3. A szerelők számára ajánlott a tűzálló öltözet.

- 54.2.4.** A tankolási folyamat teljes felelőssége a versenyzőt terheli.
- 54.2.5.** A motoroknak a tankolás teljes tartama alatt leállított állapotban kell lenniük.
- 54.2.6.** Ajánlott, hogy a versenyzők a tankolás alatt ne tartózkodjanak az autóban; amennyiben mégis, a biztonsági öveknek kikapcsolt állapotban kell lenniük.
- 54.2.7.** Kizárólag a tankolásban való segédkezés céljából, versenyző párosonként két csapattag beléphet a tankolási zónába.
- 54.2.8.** Az autó kitolható a zóna területéről a versenyzők, valamint a hivatalos személyek és/vagy a két csapattag által, büntetés kiszabása nélkül.

GUMIABRONCSOK ÉS KERÉKTÁRCSÁK

55. ÁLTALÁNOS RENDELKEZÉSEK

55.1. MEGFELELŐSÉG

Valamennyi gumiabroncsnak meg kell felelnie a jelen előírásoknak, a IV. függelék rendelkezéseivel együtt.

55.2. MINTÁZOTT GUMIABRONCSOK

Valamennyi gépkocsit mintázott gumiabroncsokkal kell felszerelni. Az FIA Afrikai és Ázsiai-Óceániai Rallye Bajnokságát kivéve, ezeknek a gumiabroncsoknak a megjelölése kötelező, ha azokat gyorsasági szakaszokon használják.

55.3. ELLENŐRZÉS

A gumikat a verseny egésze során jelölni kell a technikai ellenőrök által előírt eljárásnak megfelelően.

A gumiabroncsok megfelelőségét az esemény alatt bármikor ellenőrizni lehet. Minden olyan gumit, amelyik a szabályoknak nem felel meg, egy speciális bélyeggel kell megjelölni és azt többet nem lehet használni.

55.4. KERÉKCSERE ZÓNA

A kijelölt gumicsere zónák kijáratánál egy gumijelölő és amennyiben szükséges, vonalkód olvasó zóna alakítható ki. Kizárólag a jelölésben/vonalkód olvasásban történő segédkezés érdekében, a versenyzőpáros csapatának egy tagja beléphet a jelölő/vonalkód olvasó zónába. A gumiabroncs vonalkódja, amennyiben alkalmazzák, mindig látható kell legyen a gépkocsin kívülről.

A hivatalos gumicsere zóna bejáratánál gumijelölés-ellenőrző zóna alakítható ki.

55.5. A GUMIABRONCS TELJES TELJESÍTMÉNYÉNEK FENNTARTÁSÁRA SZOLGÁLÓ ESZKÖZÖK

Minden, a gumiabroncs teljes működőképességét atmoszférikus vagy annál kisebb nyomás esetén fenntartó eszköz használata tilos. A gumiabroncs belseje (a keréktárcsa és a gumiabroncs belső felülete közötti tér) kizárólag levegővel lehet megtöltve.

55.6. SZIMMETRIKUS MINTÁK

Ha a baloldali gumiabroncsok különböznek a jobboldaliaktól, mintájuk szimmetrikus kell legyen.

55.7. SZAKASZ KÉSLELTETÉS

Ha bármely versenyző esetében valamely szakasz rajtja 10 percnél többet késik, a gumiabroncsnyomás beállítása megengedett.

55.8. MINTÁZAT KÉZI VÁGÁSA

Az autóban/autón lévő gumik mintázatának és a szögek számának szándékos változtatása kizárólag a szervizparkban megengedett.

55.9. SZÖGES GUMIABRONCSOK

Ha a rallyen a szöges gumiabroncsok használata megengedett, a szögek ellenőrzésére használt módszert és annak szabályait a versenykiírásban részletezni kell.

A szöges gumiabroncsokkal kapcsolatban semmilyen előírás nincs, sem azok számára, sem anyagukra vonatkozóan.

Azonban a tüskéknek meg kell felelni mindazon országokban érvényes rendelkezéseknek, amelyekben a versenygépkocsik áthaladnak. A rendező köteles közölni a versenykiírásban a hatályos rendelkezéseket.

55.10. PÓTKEREKEK

A gépkocsikban maximum két pótkerék szállítható.

55.11. GUMIABRONCSOK KEZELÉSE

A gumiabroncsok bármilyen vegyi és/vagy mechanikus kezelése tilos.

55.12. KERÉKTÁRCSÁK

Nem megengedett a gumiabroncsot a keréktárcsára rögzítő bármilyen eszköz alkalmazása.

55.13. TÁVOLSÁG A KERÉKCSERÉK KÖZÖTT

A két gumicsere közötti gyorsasági szakasz vagy szakaszok hossza 30 és 60 km között kell legyen, kivéve, ha az FIA ettől eltérő távolságot engedélyez.

55.14. GUMIABRONCSOK ELÉRHETŐSÉGE

A Regionális Rallye Bajnokságokban használt összes gumiabroncsnak könnyen elérhetőnek kell lenni kereskedelmi forgalomban.

MECHANIKAI RÉSZEGYSÉGEK

56. MOTOROK

A gépátvételtől a rallye befejezéséig ugyanazt a motort kell használni.

57. KAROSSZÉRIA

A gépátvételtől a rallye befejezéséig ugyanazt a karosszériát kell használni.

58. AZ EGYES RÉSZEGYSÉGEKRE VONATKOZÓ KORLÁTOZÁSOK

58.1. TURBÓFELTÖLTŐK

58.1.1. A turbófeltöltőt és a kompresszort a továbbiakban 'turbófeltöltő'-ként említjük.

58.1.2. A szűkítőre és a jelölésre a jelenleg érvényes szabályozások maradnak érvényben (J függelék 254-6.1 és 255-5.1.8.3 bekezdés).

58.1.3. A gépkocsiba beépített turbófeltöltőt és a tartalék turbófeltöltőket (naponta egyet) ellenőrizni kell és le kell pecsételni a verseny előtti gépátvételen.

58.1.4. A turbófeltöltőt a gépkocsi rajtszámával meg kell jelölni, és az kizárólag a jelölés szerinti gépkocsihoz használható.

58.1.5. Amennyiben a versenyző nem használja ki a turbófeltöltő cseréjének lehetőségét minden napon, a felhasználható turbófeltöltők száma automatikusan csökken.

58.1.6. Egy napon belül a már azon a napon lecserélt turbófeltöltő visszacserélhető ugyanabba a gépkocsiba.

58.1.7. Az összes használt turbófeltöltőnek lepecsételt állapotban kell maradnia a rallye végéig, annak érdekében, hogy a technikai ellenőrök a megfelelőségét ellenőrizhessék.

58.1.8. Ezen szabályok vonatkoznak azon autókra is, ahol a turbófeltöltő nincs ellátva szűkítővel. Ebben az esetben a jelölés csak a felhasználható darabszám nyilvántartására szolgál.

58.2. ERŐÁTVITEL

58.2.1. Az FIA prioritással rendelkező vezetők gépkocsijaihoz egy tartalék sebességváltó és egy tartalék differenciálmű (első és/vagy középső és/vagy hátsó) használható minden rallyen.

58.2.2. Ezeket a tartalék részegységeket és a gépkocsiba építetteket a rajt előtti gépátvételen megjelölik/lepecsételik. Ezen szabály alkalmazása a többi autóra az FIA egyetértése esetén, a rendező döntésének függvénye.

58.2.3. A jelöléseket úgy kell elvégezni, hogy lehetővé tegye a versenyző számára a tengelykapcsoló és a kapcsolódó alkatrészek cseréjét.

58.2.4. A részegységeket a gépkocsi rajtszámával kell azonosítani. (Pl. 1-es gépkocsi sebességváltó=1, tartalék=1R)

58.2.5. A jelöléseket/plombálásokat a különböző járművekre kiadott FIA előírásoknak megfelelően kell elvégezni.

58.2.6. A sebességváltót és a differenciálműveket bármelyik szervizparkban lehet cserélni, amennyiben a versenyigazgatót, vagy a technikai ellenőrt előzetesen értesítették a csere szándékáról.

58.2.7. Amennyiben a plomba és jelölés egy kiszereelt sebességváltón, vagy differenciálművön sértetlen maradt, az később újra használható ugyanabban a gépkocsiban.

58.2.8. A plombálásnak/jelölésnek az egész rallye folyamán sértetlennek kell maradnia. A technikai ellenőrök bármikor kérhetik ennek ellenőrzését, és a rallye végén szétszerelhetik a részegységeket, a megfelelés vizsgálatának érdekében.

59. ZAJSZINT A GYORSASÁGI SZAKASZOKON

Biztonsági okokból, kizárólag a gyorsasági szakaszokon, ajánlott lehetőséget biztosítani a kipufogó hangtompítójának megkerülésére, feltéve, hogy a kipufogógázok kilépése megfelel a J függelékben megadottaknak, valamint, hogy a katalizátorral ellátott gépkocsik esetében, a kipufogógázok áthaladnak ezen a katalizátoron.

Minden esetben, valamennyi etapon, a zajsztintnek meg kell felelnie a J függelékben megadottaknak.

2009 FIA REGIONÁLIS RALLYE BAJNOKSÁGOK SPORTSZABÁLYAI FÜGGELÉKEK

CÍMSZÓJEGYZÉK

I. Függelék Ellenőrző állomások jelölései

II. Függelék Standard dokumentumok (* = ajánlott formátum)

	Dokumentum	Elérhetőség
1	Versenykiírás	Weboldal+nyomtatásban
2	Rallye kalauz(ok)*	Weboldal+nyomtatásban
3	Útvonallap*	A versenykiírással együtt
4	Itiner	Nyomtatásban
5	Menetlevél	Nyomtatásban
6	Standard nevezési lap	Weboldal + nyomtatásban a versenykiírással együtt
7	Rajtlisták és eredmények *	Nyomtatásban

Az alábbi kiegészítő dokumentumok szükségesek, formátumuk azonban nem meghatározott:























- Biztonsági terv
- Térképek
- Programok
- Rendezői tájékoztatók
- Belső dokumentumok

III. Függelék: Biztonság

IV. Függelék: Gumiabroncsok

I. FÜGGELÉK

AZ ELLENŐRZŐ ÁLLOMÁSOK JELÖLÉSEI

Az ellenőrző állomás típusa	AZ ELLENŐRZŐ ÁLLOMÁSOK JELÖLÉSEI - AZ ELLENŐRZŐ ÁLLOMÁS TERÜLETE (A táblák átmérője: kb. 70 cm)			A rallye menet-iránya	
	SÁRGA TÁBLÁK Ellenőrzési terület kezdete	PIROS TÁBLÁK Kötelező megállás	BÉZS TÁBLÁK Ellenőrző állomás vége		
ÁTHALADÁS ELLENŐRŐ	 ←25m min.→	 ÁE/PC ←25 m→		➡	
IDŐ ELLENŐRZŐ ÁLLOMÁS	 ←25m min.→	 IE/TC ←25 m→		➡	
Időellenőrző a szervizpark Be- és Ki járatánál ← 5 m→					
IDŐ ELLENŐRZŐ ÉS GY. RAJTJA	 ←25m min.→	 IE/TC ←50-200 m→	 GY rajt←25 m→		➡
GY. VÉGE	 Előjelző ←100 m→	 Repülő cél vonala ←100-300 m→	 Stop állomás ←25 m→		➡
EGYÉB FIA STANDARD RALLYE TÁBLÁK (A táblák átmérője: legalább 55 cm)					
RÁDIÓS PONT	Sárga háttér  Előjelző	Kék háttér  Rádiós pont ←100 m→	TANKOLÓ ZÓNA	Kék háttér   Zóna kezdete Zóna vége	
ELSŐSEGÉLY PONT	 Előjelző	 Elsősegély pont (piros vagy zöld kereszt)			
GUMI-JELÖLÉS	Kék háttér (a jelölő ceruza piros) 		GUMIJELELÉS ELLENŐRZÉSE	Kék háttér (a nagyító piros) 	

II. FÜGGELÉK

STANDARD DOKUMENTUMOK

1. VERSENYKIÍRÁSOK TARTALMA

A versenykiírást A5-ös formátumban kell kinyomtatni, és meg kell jelennie a rallye hivatalos weboldalán is, az adott Bajnokságra vonatkozó előírásoknak megfelelően.

Címszójegyzék

* Ahol/amennyiben alkalmazható

1. Program, a szükséges helyszínek megadása időrendi sorrendben (dátumok és időpontok)

- Nevezési zárlat
- Hivatalos hirdetőtábla – helyszín és időpontok
- Az itiner, térkép és rallye kalauz2 kiadása
- FIA üzemanyag* rendelésének zárlata
- Extra szolgáltatások megrendelési zárlata a szervizparkba*
- A rendező által elfogadott nevezések listájának közzététele
- A shakedown-ra jelentkezés* zárlata
- Navigátor adatai leadásának zárlata
- Pályabejárás időterve
- Az anyagok és dokumentumok összegyűjtése
- Pályabejárás nyomkövetőinek összegyűjtése*
- Sajtóiroda és média akkreditáció megnyitása
- Csapatvezetői eligazítás (WRC regisztrált csapatok)*
- Helikopter pilóták eligazítása*
- FIA biztonsági nyomkövetők összegyűjtése*
- Shakedown és időterv a résztvevőknek*
- Első Felügyelő Testületi ülés
- Verseny előtti sajtótájékoztató
- Adminisztratív átvétel
- Gépátvétel – plombálás és jelölés
- Az első nap rajtlistájának közzététele
- Rajt ceremónia (ha van)
- A verseny rajtjának helye és ideje
- A második nap rajtlistájának közzététele
- A harmadik nap rajtlistájának közzététele*
- Ideiglenes végeredmény közzététele
- Díjátadás
- Végző technikai ellenőrzés
- FIA sajtótájékoztatók

2. Rendezés és Leírás

- 2.1 Az FIA címek, melyekbe a verseny beleszámít
- 2.2 FIA és ASN engedélyek száma
- 2.3 Rendező neve
- 2.4 Cím és elérhetőség
- 2.5 Rendező Bizottság
- 2.6 Felügyelő testület
- 2.7 Megfigyelők és delegált személyek
- 2.8 Vezető tisztségviselők
- 2.9 Útfelület
- 2.10 Versenyközpont helye

3. NEVEZÉSEK

- 3.1 Nevezési eljárás
- 3.2 Elfogadott nevezések száma, géposztályok
- 3.3 Nevezési díjak / nevezési „csomagok” privát nevezőknek
- 3.4 Fizetési feltételek
- 3.5 Visszatérítések

4. BIZTOSÍTÁS

5. Reklámok és azonosítók

6. Gumiabroncsok *

- 6.1 Nemzeti jogszabályok vagy különleges követelmények
- 6.2 A pályabejáráson használható gumiabroncsok – szükséges esetben

7. Üzemanyag *

- 7.1 Megrendelési eljárás
- 7.2 A prioritással nem rendelkező versenyzők ellátása

8. PÁLYABEJÁRÁS

- 8.1 Regisztrációs eljárás
- 8.2 Speciális és/vagy nemzeti előírások – sebesség korlátozás
- 8.3 Sebességellenőrző berendezések beszerelése*

9. Adminisztratív átvétel

Bemutatandó dokumentumok

10. Gépátvétel – plombálás és jelölés

- 10.1 Speciális szabályok (ha vannak), zajsztint ellenőrzés.
- 10.2 Sárfogó lapok használata ha kötelező és színezett ablaküvegek használata, ha megengedett

11. A rallye lebonyolítása

- 11.1 Rajt ceremónia lebonyolítása és sorrendje *
- 11.2 Gyorsasági szakaszok rajt rendszere
- 11.3 Megengedett korai érkezés a nap végén
- 11.4 Hivatalos személyek megkülönböztető jelzései
- 11.5 Szuperspeciál szakaszok lebonyolítása és sorrendje*
- 11.6 Egyéb speciális eljárások/tevékenységek beleértve a rendező promóciós tevékenységét
- 11.7 Befejező eljárások (csak ha eltér a WRC Szabályzat IV-es függelékétől)

12. Biztonsági autók (aszfalton rendezett rallyek csak a WRC-ben)

- 12.1 Eljárás
- 12.2 Különleges utasítások

13. Díjak

14. Végellenőrzés

- 14.1 Végellenőrzés – kinek kell részt vennie a csapatokból és helyszínen
- 14.2 Letéti díj a részegységekért
- 14.3 Nemzeti fellebbezési díjak *

1. melléklet Útvonallap

2. melléklet Pályabejárás időterve

3. melléklet Versenyző összekötők neve és fényképe

4., 5., 6., 7., stb. melléklet Rendező pontjai, beleértve a legfrissebb ruhára, bukósisakra és biztonsági felszerelésekre vonatkozó szabályokat.

2. RALLYE KALAUZ 1 és 2

Rallye kalauz 1

A rallye hivatalos weboldalán meg kell jelentetni legalább 5 hónappal a rallye rajtja előtt. A tájékoztató célja a résztvevők elegendő információval való ellátása a rallyen való részvételről történő döntéshez, a foglalásokhoz és előkészületekhez.

A közzétételről értesítést kell küldeni (e-mailben):

- A WRC konstruktőröknek és gyári csapatoknak
- Az előző évi nevezőknek (választható)
- Az FIA-nak
- Az FIA küldötteknek
- A kereskedelmi jogok tulajdonosainak
- A kiegészítő sorozatok képviselőinek
- A gumigyártóknak
- Az üzemanyag-szállítóknak
- Kívánságra másoknak

Rallye kalauz 2

A Rallye kalauz 1 aktualizált tartalmát és részletesebb információkat tartalmaz. A megismételt és a Rallye kalauz 1-ben közltekkel azonos információt világosan meg kell jelölni, mint "változatlan formában, a Rallye kalauz 1-ből". A tájékoztató célja, hogy minden szükséges nyomtatvány egy dokumentumban megtalálható legyen, a média, a hivatalos személyek vagy versenyzők számára egyaránt.

Nyomtatott és elektronikus dokumentum formájában is közzé kell tenni és szét kell osztani 4 héttel a rallye rajtja előtt a következőknek:

- A WRC konstruktőröknek és gyári csapatoknak
- A gumigyártóknak
- Más nevezőknek (a megfelelő címek a nevezési lapon megadottak szerint)
- Az FIA-nak
- Az FIA küldötteknek
- A kereskedelmi jogok tulajdonosainak
- A kiegészítő sorozatok képviselőinek
- Valamennyi állandó FIA-akkreditációval rendelkező médiumnak

Tartalom

*= Csatolása nem szükséges, ha már szerepel a versenykiírásban

Pont	Címek és alcímek	RK1	RK2
1.	Bevezetés / üdvözlés Bevezetés a fő tisztségviselők, az elnök, stb. részéről Áttekintő a rendezvényről „Ez a dokumentum nem minősül szabálynak-csak tájékoztató jellegű”	X X X	X X X
2.	Elérhetőségek a) Állandó elérhetőségek Postai és látogatói címek, telefon és fax E-mail és Internet címek Fontos hivatalos személyek, azok funkciói és e-mail címük b) Versenyközpont elérhetőségei Postai és látogatói címek, telefon és fax E-mail és Internet címek Versenyiroda nyitvatartása c) Média elérhetőségek	X X X - - - - X	X X X X X X X X

3.	Program és kritikus határidők a) Verseny előtti hét időterve b) A verseny hetének időterve c) Gyorsaságik zárásának időpontjai	X X -	X X X
4.	Nevezési részletek A verseny besorolása A nevezések elfogadásának kritériumai Nevezési díjak listája Nevezési csomagok Előzetes nevezési lista (ha már van)	X X X X -	- * - * - * - * X
5.	Szervizpark(ok) és távoli szerviz zónák ha alkalmazzák Információk a szervizpark(ok)ról, stb. Létesítmények a szervizparkban Ellenőrző lista a szervizpark felszereltségéről (ld. a függelék vége)	X X -	X X X
6.	Rádió adó-vevő Alkalmazásuk Felelős személy / hatóság elérhetősége	X X	- X
7.	Üzemanyag / Gumiabroncsok Tájékoztatás a követelményekről/beszerezésről (különösen a prioritás nélküli versenyzőknek)	X	X*
8.	Autók és tartalék alkatrészek beszállítása Nemzeti jogszabályok / vámeljárási	X	X
9.	Helikopterek Regisztrációs eljárás / információ Nemzeti helikopter társaságok elérhetőségei	X X	X X
10.	Vendéglátási előkészületek Vendéglátási előkészületekért felelős személy/cég elérhetőségei	-	X
11.	Szálloda / szállásfoglalás Elérhetőségek a foglalásokhoz vagy a szállodák listája	X	X
12.	Pályabejárás GPS nyomkövetés (rajtszámok, összegyűjtés)	-	X*
13.	Gépátvétel, plombálás és jelölés Dátum, hely és időtartam (egyéni időpontok a végrehajtási utasításban) Szükséges előkészítés mielőtt a gépkocsi átvételre megy FIA biztonsági nyomkövető rendszer Végellenőrzés	- - - -	X* X* X* X*
14.	Shakedown Általános információk (időpontok, helyszín, szakasz hossza, stb.)	-	X
15.	Rajt Program és előírások	-	X*
16.	Cél Program és előírások	-	X*
17.	PR tevékenységek Rallye Show-k, stb.	-	X
18.	Média Kapcsolattartás a verseny előtt Kapcsolattartás a versenyen Akkreditációs eljárás / kritériumok és határidők Akkreditációs pult – helyszín és nyitva tartás Központi média szoba – helyszín és nyitva tartás Kihelyezett média szoba – helyszín és nyitva tartás Sajtótájékoztatók – időpont és helyszín Csapatok média kapcsolatai Várható média megjelenés (TV és rádió, időpontok, csatornák)	X - X - - - - - - -	X X - X X X X X X X

19.	Belépők és táblák Belépők és táblák leírása – melyik hová jogosít belépésre	-	X
20.	Orvosi és biztonsági szolgálat Vészhívó szám Telefonszámok: - környékbeli kórházak - rendőrség - vontatás - gyógyszertárak	- - - - - -	X X X X X X
21.	Hasznos tudnivalók és szolgáltatások listája - klíma - időzóna - pénznem - gépkocsi kereskedők - autókölcsönzők - légitársaságok és repterek - másoló szolgáltatás - térképek - mobil telefon (bérlés és szolgáltatás) - biztonsági cégek - taxik - éttermek - bank	X - - X X X - - - - - - - - - -	X X X X X X X X X X X X X X X

Mellékletek

Megjegyzés: a mellékletek formátumát a rendező határozza meg (kategóriák, időrendi sorrend vagy más rendszer szerint rendezve)

Címek	RK1	RK2
Útvonalapok (dátummal és verzió számmal ellátva)		
Első nap	X	X
Második nap	X	X
Harmadik nap	X	X
Útvonalap összehasonlítva az előző évekkkel	X	X
Pályabejárás időterve		-*
Térképek (A4-es formátumban)		
Első nap áttekintő	-	X
Második nap áttekintő	-	X
Harmadik nap áttekintő	-	X
Gyorsasági szakaszok és pályabejárás térképei	-	opció
Shakedown térkép	-	X
Érintett városok (versenyközpont, szervizpark, kórházak, stb. jelölésével)		
Itiner vagy regionális térképek, várostérképek, magyarázó ábrák		
Itiner a repülőtérrel a versenyközpontig (vagy útszatlakozások)	-	X
Itiner a versenyközpont és a szervizpark között	-	X
Itiner a szervizparktól és shakedown-tól	-	X
Itiner a shakedown szakaszhoz és vissza a szervizparkba	-	X
Itiner a versenyközpont és a gépátvétel között	-	X
Itiner a szervizpark és a kihelyezett/kiegészítő tankoló zónák között (ha van)	-	X
Itiner a szervizpark és a távoli szerviz zóna között (ha van)	-	X
Itiner a versenyközpont és a média központ között (ha alkalmazható)	-	X

Vázlatok és helyszínrajzok		
Szervizpark (ld. az alábbi listán)	-	X
Gépátvétel és zajsint ellenőrző terület	-	X
FIA biztonsági doboz beszerelése	-	X
Távoli szerviz zóna (ha van)	-	X
Versenyirányítás	-	X
Rajt terület	-	X
Cél terület	-	X
Formanyomtatványok (rendező dönti el közzétételük helyét)		
Szálloda-/szállásfoglalási nyomtatvány		
Szervizpark szolgáltatásainak megrendelője		
Média akkreditáció		
Helikopter regisztráció		
Pályabejárás regisztráció		
Kiegészítő anyag rendelő		
Rádió adó-vevő nyomtatvány (ha alkalmazzák)		
VÁM nyomtatvány		
Szakaszok magassági grafikonjai		

Ellenőrző lista a szervizparkhoz:

- Terület a WRC konstruktőrök és gyári csapatok számára
- Terület a többi versenyző részére (P2, P3, prioritással nem rendelkezők)
- Terület a gumiabroncs gyártóknak.
- Terület a kereskedelmi jogok tulajdonosainak
- IE be / IE ki (számokkal)
- Parc fermé (flexi-szerviz / superrally)
- Technikai zóna
- Gumijelölés
- Tankolási zóna (ha nem kihelyezett)
- Környezetvédelmi követelmények
- Szerviz gépkocsik be és ki
- Időellenőrző állomások
- Céges vendéglátási zónák
- Segélyszolgálat, tűzoltók, egészségügyi központ, stb. elhelyezkedése
- Segítő jármű parkolók
- Sajtó és VIP parkolók
- Nézői parkolók
- Versenyiroda / információs központ
- Nyilvános WC-k
- Vízellátás
- Szemétgyűjtő terület(ek)
- Helikopter indítóállás

3. ÚTVONALLAP – MINTA

DAY 1		Thursday 2 April 2009				
TC	LOCATION	SS dist.	Liaison dist.	Total dist.	Target time	First car due
1	START DAY 1 - Algarve Stadium		0.00	0.00		16:45
SS1	SSS Estádio Algarve 1	2.21				16:50
1A	Parc Fermé IN		0.30	2.51	00:10	17:00
Totals		2.21	0.30	2.51		

Section 1

DAY 1		Friday 3 April 2009				
TC	LOCATION	SS dist.	Liaison dist.	Total dist.	Target time	First car due
RE-START DAY 1 - Algarve Stadium						
1B	Parc Fermé OUT - Service IN		0.00	0.00		09:10
Service A (Algarve Stadium)		2.21	0.30	2.51	00:15	
1C	Service OUT					09:25
Refuel RZ 1		2.21	0.30	2.51		
Distance to next refuel		23.42	84.16	107.58		
2	Rio Torto		66.82	66.82	0:52	10:17
SS2	Ourique 1	23.42				10:20
S. Marcos da Serra - Refueling			17.34	40.76		
Refuel RZ 2		23.42	84.16	107.58		
Distance to next refuel		43.58	62.18	105.76		
3	S. Marcos da Serra		21.08	44.50	0:54	11:14
SS3	Silves 1	21.54				11:17
4	Foz do Ribeiro		12.40	33.94	0:40	11:57
SS4	Malhão 1	22.04				12:00
4A	Regrouping & Technical Zone IN		46.04	68.08	1:20	13:20
4B	Regrouping OUT - Service IN				0:15	13:35
Service B (Algarve Stadium)		67.00	146.34	213.34	0:30	
4C	Service OUT					14:05
Refuel RZ 3		43.58	62.18	105.76		
Distance to next refuel		23.42	84.16	107.58		
5	Rio Torto		66.82	66.82	0:52	14:57
SS5	Ourique 2	23.42				15:00
S. Marcos da Serra - Refueling			17.34	40.76		
Refuel RZ 4		23.42	84.16	107.58		
Distance to next refuel		43.58	62.18	105.76		
6	S. Marcos da Serra		21.08	44.50	0:54	15:54
SS6	Silves 2	21.54				15:57
7	Foz do Ribeiro		12.40	33.94	0:40	16:37
SS7	Malhão 2	22.04				16:40
7A	Parc Fermé & Technical Zone IN		46.04	68.08	1:20	18:00
7B	Parc Fermé OUT - Flexi Service IN					
Flexi Service C (Algarve Stadium)		67.00	146.34	213.34	00:45	
7C	Flexi Service OUT - Parc Fermé IN					21:00
All cars must be returned to Parc Fermé no later than						
Day 1 totals		136.21	292.98	429.19		

Section 2

Section 3

DAY 2

Saturday 4 April 2009

TC	LOCATION	SS dist.	Liaison dist.	Total dist.	Target time	First car due
START DAY 2 - Algarve Stadium						
7D	Parc Fermé OUT - Service IN		0.00	0.00		08:40
Service D (Algarve Stadium)		0.00	0.00	0.00	00:15	
7E	Service OUT					08:55
Refuel RZ 5		43.58	62.18	105.76		
Distance to next refuel		49.79	96.21	146.00		
8	Gomes Aires		77.63	77.63	00:57	09:52
SS8	Santa Clara 1	22.61				09:55
9	Santa Clara		4.05	26.66	00:32	10:27
SS9	Almodovar 1	27.18				10:30
Almodovar - Refueling			14.53	41.71		
Refuel RZ 6		49.79	96.21	146.00		
Distance to next refuel		22.80	64.85	87.65		
10	Dogueno		28.70	55.88	01:07	11:37
SS10	Vascão 1	22.80				11:40
10A	Regrouping & Technical Zone IN		50.68	73.48	01:25	13:05
10B	Regrouping OUT - Service IN				00:15	13:20
Service E (Algarve Stadium)		72.59	161.06	233.65	00:30	
10C	Service OUT					13:50
Refuel RZ 7		22.80	64.85	87.65		
Distance to next refuel		49.79	96.21	146.00		
11	Gomes Aires		77.63	77.63	00:57	14:47
SS11	Santa Clara 2	22.61				14:50
12	Santa Clara		4.05	26.66	00:32	15:22
SS12	Almodovar 2	27.18				15:25
Almodovar - Refueling			14.53	41.71		
Refuel RZ 8		49.79	96.21	146.00		
Distance to next refuel		22.80	64.85	87.65		
13	Dogueno		28.70	55.88	01:07	16:32
SS13	Vascão 2	22.80				16:35
13A	Parc Fermé & Technical Zone IN		50.68	73.48	1:25	18:00
13B	Parc Fermé OUT - Flexi Service IN					
Flexi Service F (Algarve Stadium)		72.59	161.06	233.65	00:45	
13C	Flexi Service OUT - Parc Fermé IN					21:00
All cars must be returned to Parc Fermé no later than						21:00
Day 2 totals		145.18	322.12	467.30		

Section 4

Section 5

DAY 3

Sunday 5 April 2009

TC	LOCATION	SS dist.	Liaison dist.	Total dist.	Target time	First car due
START DAY 3 - Algarve Stadium						
13D	Parc Fermé OUT - Service IN		0.00	0.00		06:50
Service G (Algarve Stadium)		0.00	0.00	0.00	00:15	
13E	Service OUT					07:05
	Refuel RZ 9	22.80	64.85	87.65		
	Distance to next refuel	38.88	93.92	132.80		
14	Califórnia		35.94	35.94	0:42	07:47
SS14	Loulé 1	22.65				07:50
15	Chão da Velha		20.98	43.63	0:52	08:42
SS15	S. Brás Alportel 1	16.23				08:45
15A	Regrouping & Technical Zone IN		37.00	53.23	1:01	09:46
15B	Regrouping OUT - Service IN				0:15	10:01
Service H (Algarve Stadium)		38.88	93.92	132.80	0:30	
15C	Service OUT					10:31
	Refuel RZ 10	38.88	93.92	132.80		
	Distance to next refuel	77.76	187.84	265.60		
16	Califórnia		35.94	35.94	0:42	11:13
SS16	Loulé 2	22.65				11:16
17	Chão da Velha		20.98	43.63	0:52	12:08
SS17	S. Brás Alportel 2	16.23				12:11
17A	Technical Zone IN		37.00	53.23	1:01	13:12
17B	Technical Zone OUT - Service IN				00:03	13:15
Service I (Algarve Stadium)		38.88	93.92	132.80	0:10	
17C	Service OUT - Finish holding control IN					13:25
Day 3 totals		77,76	187,84	265,60		

Section 6

Section 7

TOTALS OF THE RALLY					
	SS	Liaison	Total		%
Day 1 - 7 SS	136.21	292.98	429.19	% of	31.7%
Day 2 - 6 SS	145.18	322.12	467.30	Special	31.1%
Day 3 - 4 SS	77.76	187.84	265.60	Stages	29.0%
Total - 17 SS	359.15	802.94	1162.09		30.9%

ÚTMUTATÓ

- A szervizpark és távoli szerviz zónák adatait vastag fekete kerettel kell körülvenni és, színes nyomtatás esetén, világoskék kitöltéssel jelölendők
- A gyűjtőket vagy más IE tevékenységeket jelölő adatokat vékony fekete kerettel kell körülvenni, szín-kitöltés nélkül
- A tankolást jelölő adatokat vékony fekete kerettel kell körülvenni, sárga kitöltéssel
- A nap végi vagy a rallye végi összesített adatokat mutató adatokat vékony fekete kerettel kell körülvenni, világosszürke kitöltéssel







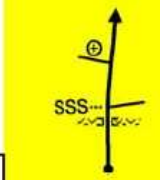
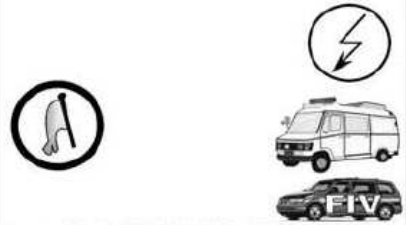

4. ITINER

1. Az itiner A5-ös méretben, álló formátumban kell kinyomtatni, kötését a bal oldalon úgy kell megoldani egy erős fém vagy műanyag spirállal, hogy 360 fokos szétnyitást tegyen lehetővé.
2. A nyomtatás két oldalas kell legyen, a felhasznált papírnak legalább 90 g/m²-esnek kell lennie.
3. Fehér papírra kell kinyomtatni; a gyorsasági szakaszok elválasztására nem szükséges színes elválasztókat alkalmazni, kiemelésük a mintának megfelelően, az „Irány” oszlop sötétítésével történik.
4. Lehet egy könyv az egész rallyera, vagy minden napra külön-külön. Utóbbi esetben az egyes napokra szóló könyvek könnyen megkülönböztethetőek kell legyenek.
5. A címeket angolul és/vagy a nemzeti nyelven kell feltüntetni (választható).
6. Minden etap új oldalon kell kezdődjön. A gyorsasági szakasz STOP állomása után nem kell új oldalt kezdeni, ha ez ugyanannak az etapnak a folytatása (mint a példán látható).
7. Az „Irány” és az „Információk” közötti függőleges oszlopokat fekete kitöltéssel kell jelölni, ha az útburkolt laza (murva), és üresen marad (fehér) aszfalt esetén.
8. A gyorsasági szakasz száma megjeleníthető a lap oldalán (a mellékelt minta szerint), megkönnyítve a gyorsasági szakasz megtalálását. Kétoldalas nyomtatás esetén a jelzésnek mindig a lap külső oldalán, tehát a kötéssel ellenkező oldalon kell megjelennie. A számokat csak a gyorsasági szakaszhoz kapcsolódó oldalakon kell feltüntetni.
9. Az összes 5 km-enként telepített S.O.S. pontot, és az elsősegélynyújtó pontokat jelölni kell a megfelelő jelekkel.
10. Az itinernek az első lapon tartalmaznia kell jelmagyarázatot.
11. Az itiner mindegyik könyvének tartalmaznia kell a teljes rallye-ra vonatkozó részletes útvonalat.
12. Amennyiben egy etapot gyorsasági szakasz követ, az időellenőrző és a gyorsasági szakasz rajtja közötti távolságot méter pontosan meg kell adni az időellenőrzőhöz tartozó „Információk” oszlopban lévő téglalap jobb alsó sarkában.
13. A gyorsasági szakaszok rajt és cél állomásának, a gyűjtőállomások és a szervizparkok GPS koordinátáit meg kell adni.
14. Lehetőség van minden gyorsasági szakaszcól egy külön térkép beillesztésére közvetlenül a gyorsasági szakasz kezdő lapja előtt. Ez a térkép tartalmazhatja:
 - a méretarányt
 - az északi irányt
 - a pályabejárás útvonalát
 - alternatív útvonalat
 - a rajt, cél és az S.O.S. pontok helyét
15. Az itiner oldalanként legfeljebb 6 információt tartalmazhat.

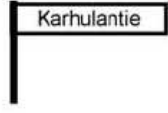
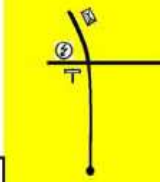
16. Az itiner tartalmazhat fotókat, illetve rajzokat az ellenőrzőállomások elhelyezkedéséről, a tévedések elkerülése érdekében.

17. Egyéb hasznos információk:

- Az irány nyilak vastagságával a főútvonal / mellékútvonal jellegét kell jelezni, nem a követendő irányt.
- Hasznos egy tripméter pont feltüntetése a kapcsolódó rajzokon.
- Közúti kapcsolatok egy másik gyorsaságihoz (-tól) való áthajtásnál.
- A kórházak és egészségügyi központok listája
- A versenyiroda és a mentőszolgálat telefonszámát
- Egy lemondási nyomtatványt
- Információ kérő lapot
- Zöld „OK” és egy piros „SOS” jelet
- A szervizpark helyszínrajzának megismétlése minden egyes esetben nem szükséges. Fontos azonban a helyszínrajz, ha valamely IE helye megváltozik. Minden itinernek tartalmaznia kell legalább egy szervizpark-helyszínrajzot.

TC 21 - VÄÄRINMAJA		DISTANCE	DAY	PAGE
TC 21A - PF IN, PAVILJONKI		126,85 km	2	115
SPECIAL STAGE 21		RECORD	TIME ALLOWED	
VÄÄRINMAJA 16,25 km		NEW STAGE	115 min	
DISTANCE		DIRECTION	INFORMATION	DIST. TO GO
TOTAL	PARTIAL			
0,00	0,00	1 	 GPS: 61 52.110N 024 18.420E	126,85
2,75	2,75	2 		124,10
5,25	2,50	3 		121,60
7,99	2,74	4 		118,86
8,41	0,42	5 		118,44
13,92	5,51	6 		112,93

NESTE OIL RALLY FINI AIND 2008

5. STANDARD FIA MENETLEVELEK

MÉRET

18 cm x 9 cm (álló formátum) helyet hagyva a kötésre és a jelölő füleknek.

KÖTÉS

Fém vagy műanyag spirálkötés a baloldalon vagy alul, úgy, hogy a lapok teljesen áthajthatók legyenek (360°-ban). A hagyományos műanyag kötés nem alkalmazható, mert az csak félig teszi lehetővé a lapok áthajtását (180°-ban).

A LAPOK HASZNÁLATA (mindig a kártya aljáról kezdve)

A. Etap lap (3 azonos példány)

1. A sportbíró átmásolja az IE érkezési időt az előző lapról, ez az etap indulási ideje.
2. Az első példányt azután kitöltik az etap végén az IE-be érkezéskor, és az a lap az ellenőrző állomás sportbírójánál marad.
3. A lap második példányát a versenyautó személyzetének átadják.
4. A harmadik eredeti oldal a füzetben marad.

B. Gyorsasági szakasz és etap lap (4 azonos példány)

1. A sportbíró átmásolja az IE érkezési időt az előző lapról és beírja a várható rajtidőt. Az idő – normális esetben 3 perccel később.
2. A gyorsasági szakasz indító sportbírója a valós rajtidőt (amely eltérhet a várható rajtidőtől) mindkét helyen rávezeti a gyorsasági lapra, amely megegyezik az etap várható rajtidejével.
3. A gyorsasági végén az IE-be érkezéskor a szakasz érkezési idejét és a megtételéhez szükséges időt rávezetik az első példányra, ami az ellenőrző állomás sportbírójánál marad. Ez készülhet fél oldalként is, ebben az esetben csak az alsó fele látható.
4. A második példányt a következő IE-be érkezéskor töltik ki, és az ellenőrző állomás sportbírójánál marad.
5. A lap harmadik példányát a versenyautó személyzetének átadják.
6. A negyedik példány a füzetben marad.

Ez a rendszer biztosítja, hogy minden olyan ellenőrző állomáson, ahol időt mérnek, a sportbírónál a menetlevél egy „eredeti” példánya található. Ez szükség esetén azonnal rendelkezésre áll ellenőrzés és felülvizsgálat céljából.

Szintén minden navigátornál megtalálható az eredeti menetlevél egy másolata saját idejének ellenőrzése és megerősítése céljából.

A MENETLEVÉL FÜZETEK KIADÁSA ÉS ÖSSZEGYŰJTÉSE

A menetleveleket tartalmazó füzeteket az egyes versenyek rendezője által alkalmasnak ítélt helyszíneken adják ki és gyűjtik össze, ott ahol pihenő van a versenyben, és arra lehetőség van, például a szervizparkokban, gyűjtő állomásokon, stb. A füzetek ezek után az értékelők rendelkezésére állnak az eredmények és idők ellenőrzése céljából.

NYELV

A menetlevelek szövegét angolul, amennyiben kívánatos franciául vagy annak az országnak a nyelven is meg lehet jeleníteni, ahol a versenyt rendezik.

31 July - 3 August 2008		TC 1C 34,89 km	TC 2 49,84 km/h		
ARRIVAL TIME at TC	Hr Min		Hr Min		
2					
DUE TIME (Competitor use)					
TARGET TIME			00 42		
ACTUAL START					
1C					
TIME TAKEN					
CAR NUMBER					
STAMP / SIGN					

A. ETAP LAP MINTA

31 July - 3 August 2008		TC 21 126,85 km	TC 21A 66,18 km/h		
ARRIVAL TIME at TC	Hr Min		Hr Min		
21A					
DUE TIME (Competitor use)					
TARGET TIME			01 55		
ACTUAL START					
			RS 21		
TIME TAKEN					
SS 21 Väärinmaja 16,25 km		CAR NUMBER			
FINISH TIME	Hr Min	Sec	1/10		
ACTUAL START			SS 21		
TIME TAKEN					
PROVISIONAL START TIME					
ARRIVAL TIME at TC			21		
				STAMP / SIGN	

B. GYORSASÁGI & ETAP LAP MINTA

6. STANDARD NEVEZÉSI LAP EGYÉNI NEVEZÉSI LAP

EVENT/ ASN LOGO	Name of the Rally	FIA Championship LOGO
--------------------------------	--------------------------	--------------------------------------

INDIVIDUAL ENTRY FORM

	ENTRANT	FIRST DRIVER	CO - DRIVER
Team name			
Surname			
First (given) name			
Date of birth			
Nationality (as passport)			
Postal address			
Passport number			
Address for correspondence (1, 2 or 3)	1.	2.	3.
Telephone N° (business)			
Telephone N° (private)			
Mobile Tel. N°			
Fax No.			
E-mail address			
Competition licence N°			
Issuing ASN			
Driving licence N°			
Country of issue			

DETAILS OF THE CAR

Make		Registration No.	
Model		cc	
Year of manufacture		Chassis N°	
Group / Class		Engine N°	
Homologation N°		Predominant colour	
Country of registration		Tech. Passport N°	

TYPE OF ENTRY

Trade/Legal etc.	
Private/Amateur	
Organisers' proposed advertising accepted:	Yes / No

ENTRY FEES

(For this entry form to be valid, it must be accompanied by the appropriate entry fees, a receipt for the full amount paid to the entrant's ASN, a banker's draft or details of a bank transfer, etc.)

ENTRY FEES	PRIVATE/AMATEUR	OTHERS	CLOSING DATE
Reduced rate	E. 000.000	E.000.000	10.00 hrs 30 SEPTEMBER
Normal rate	E. 000.000	E.000.000	10.00 hrs. 15 OCTOBER

Driver Name		Car		Group/Class	
Current FIA Priority A	Yes / No	Previous FIA Priority A	Year		
Current FIA Priority B	Yes / No	Previous FIA Priority B	Year		
Current National Seeded	Yes / No	Previous National Seeded	Year		
Title of any Championship won			Year		

	Year	Event	Car	Group	O/A Position	Class Position	No. of Finishers
International							
National							
Other							

DECLARATION OF INDEMNITY

(Text variable depending on national laws and regulations in force)

ACKNOWLEDGEMENT AND AGREEMENT

By my signature, I declare that all the information contained on the entry form is correct and that I acknowledge and agree in full to the terms and conditions of the above indemnity and that I accept all the terms and conditions relating to my participation in this event.

(Wording variable depending on national laws and regulations in force)

ASN Stamp *

Signature of Entrant

Signature of 1st driver

Signature of Co-driver

*Or letter from the entrant's ASN authorising and approving the entry

Date _____

7. A RALLYE RAJTLISTÁI ÉS EREDMÉNYEI

Bevezetés:

A listák kiadhatók a versenykiírásban megadott határidőknél korábban, de az azokon megadott időknél MINDIG meg kell egyezniük a versenykiírásban megadottakkal.

Ha bármilyen, időket tartalmazó lista kiadása késik, a versenyigazgató közleményt ad ki a közzététel új időpontjáról.

CSÜTÖRTÖK

Rajtlista a rajtceremóniára

- A rajtlista az adminisztratív átvétel és a gépátvétel után készül el
- A versenyigazgató alá kell írja a felügyelők első ülésén és a versenykiírásban közölt időben kell közzétenni
- Minden résztvevőnek megadja a rajtidejét (vagy legalább az egyes gépkocsik közötti időközöket)
- A csillag jelentése: 'Ismételt gépátvétel szükséges" (WRC 46. cikkely)

vagy

Az első nap / 1. szekció (szuperspeciál) rajtlistája

- A rajtlista az adminisztratív gépátvétel és a gépátvétel után készül el
- A versenyigazgató alá kell írja a felügyelők első ülésén és a versenykiírásban közölt időben kell közzétenni
- Minden résztvevőnek megadja a rajtidejét – melyek lehetne párosított idők
- A csillag jelentése: 'Ismételt gépátvétel szükséges" (WRC 46. cikkely)

és/vagy

Az 1. nap rajtlistája (nincs szuperspeciál) vagy az 1. nap rajtlistája / 2. szekció

- A rajtlista az adminisztratív átvétel és a gépátvétel után készül el
- A versenyigazgató alá kell írja a felügyelők első ülésén és a versenykiírásban közölt időben kell közzétenni
- Minden résztvevőnek megadja a rajtidejét
- A csillag jelentése: 'Ismételt gépátvétel szükséges" (WRC 46. cikkely)

PÉNTEK – 1. NAP / SZOMBAT – 2. NAP

Ideiglenes eredmény az utolsó gyorsasági szakasz után (szuperspeciál nélkül)

- A Felügyelők ülésén készül. Aláírás nélkül.

A 2. / 3. nap rajtlistája

- A versenyigazgató javaslata. A Felügyelők átrendezhetik.
- A versenyigazgató alá kell írja a felügyelők ülésének végén és a versenykiírásban közölt időben kell közzétenni
- Tartalmazza a kiesett versenyzőpárosokat, akik nem jelentették be, hogy feladják a versenyt.
- A csillag jelentése: 'Ismételt gépátvétel szükséges" a kiesett gépkocsik számára (WRC 50.2.1. cikkely)

Részleges ideiglenes eredmény az 1. / 2. nap után

- A versenyigazgató alá kell írja és a felügyelők ülése után adják ki, a tényleges közzétételi idővel.
- Akkor készül el, ha már minden büntetés ismert.

VASÁRNAP – 3. NAP

Ideiglenes végeredmény

- Valamennyi versenyzőt tartalmazza, akik teljesítették a 3. napot (WRC 49.1.4 cikkely)
- A versenyigazgató írja alá az utolsó felügyelői ülésen
- „A végső technikai ellenőrzés eredményeitől függően” (a teljes eredményre vonatkozóan)
- „Az alábbi autók rutin üzemanyag-ellenőrzésének eredményétől függően: ...” (ha az üzemanyag-eredmények nem elérhetőek a rendezvényen)
- „A Felügyelők ... sz. döntésének függvényében a ... rajtszámú autónál”
- „A teljes motorellenőrzés függvényében a ... rajtszámú autónál”
- „A doppingellenőrzés függvényében a következő versenyzőpárosoknál:...”

Hivatalos végeredmény

- A Felügyelők írják alá és a versenykiírásban közölt időben teszik közzé
- „Az alábbi autók rutin üzemanyag-ellenőrzésének eredményétől függően: ...” (ha az üzemanyag-eredmények nem elérhetőek a rendezvényen)
- „Az FIA által végzendő további ellenőrzések függvényében a ... rajtszámú autónál”
- „A Felügyelők ... sz. döntésének függvényében a ... rajtszámú autónál”
- „A ... rajtszámú nevező esetleges fellebbezésének függvényében a felügyelők bejelentett döntése ellen”
- „A teljes motorellenőrzés függvényében a ... rajtszámú autónál”
- „A doppingellenőrzés függvényében a következő versenyzőpárosoknál:...”

III. FÜGGELÉK

BIZTONSÁG

Az alábbiak a FIA Nemzetközi Sportkódex H függelékének kivonatai (Ajánlások a segély- és egészségügyi szolgálat felügyeletéhez) útmutatásul a rallye rendezők számára. A teljes szöveg megtekinthető a H függelékben.

A H FÜGGELÉK 5. CIKKELYE: RALLYEK (1. KATEGÓRIA)

TARTALOM

- 5.1 ÁLTALÁNOS RENDELKEZÉSEK
- 5.2 BIZTONSÁGI TERV ÉS ADMINISZTRÁCIÓS KÖTELEZETTSÉGEK
- 5.3 A MENTŐSZOLGÁLAT ÉS AZ AUTÓMENTÉS ELEMINEK LEÍRÁSA
- 5.4 A NÉZŐK BIZTONSÁGA
- 5.5 A VERSENYZŐPÁROSOK BIZTONSÁGA
- 5.6 BALESET JELENTÉSE

1.1. ÁLTALÁNOS RENDELKEZÉSEK

Az alábbi előírások kötelezőek, de nem szükséges közölni azokat a rallye versenykiírásában.

Minden rendező alkalmazhat további intézkedéseket is a nézők és a versenyzők biztonságának növelése érdekében.

Ezeknek az ajánlásoknak az alkalmazásáért a végső felelősség a versenyigazgatót terheli.

FIA Biztonsági és Orvosi Küldöttek jelenléte kötelező az FIA Rallye Világbajnokság futamain.

FIA Biztonsági és/vagy Orvosi Küldötteket nevezhetnek ki bármely más FIA Bajnokságra is; Ebben az esetben feladatuk és hatáskörük az FIA Rallye Világbajnokság (továbbiakban "WRC") sportszabályiban leírtaknak megfelelő.

1.2. BIZTONSÁGI TERV ÉS ADMINISZTRÁCIÓS ELJÁRÁSOK

1.2.1. Biztonsági tervet kell készíteni, amely tartalmazza:

- A versenyközpont (versenyirányítás) pontos helyét;
- A különböző tisztségviselők nevét:
 - Versenyigazgató,
 - Versenyigazgató helyettesek,
 - Versenyfőorvos (FIA jóváhagyás szükséges a világbajnoki rendezvényeknél az 1. kiegészítésnek megfelelően),
 - A biztonsági szolgálat vezetője,
 - Az egyes gyorsasági szakaszok biztonsági felelősei.
- A különböző biztonsági szolgálatok címeit és telefonszámait:
 - Rendőrség,
 - Kórházak,
 - Mentőszolgálat,
 - Tűzoltóság,
 - Autómentés,
 - Vöröskereszt (vagy ennek megfelelő).
- A teljes útvonalat az etapok részletezésével.
- Gyorsasági szakasz biztonsági tervét, amelynek fel kell sorolnia valamennyi fontos hivatalos személyt, segélyszolgálatot az adott szakaszon, telefonszámokat stb., valamint a gyorsasági szakasz részletes térképét.

- Valamennyi bíró pontos helyét, mentőautó és rádiós pont pontos helyét, menekülő útvonalat (5.5.3 a pont) részletes térképen. A versenyen használt valamennyi GPS hivatkozási pontot fok, perc és decimális tört percben, pl.:139°36,379'.
- A rendezők és a versenyigazgató alternatív útvonalat kell kijelöljön minden gyorsasági szakasz mellett, melyet a szakasz törlése esetén kell igénybe venni.
- A WRC futamok esetében be kell tartani a WRC szabályokban megadott határidőket a biztonsági terv, az orvosi kérdőív és a kijelölt kórházakkal kötött megállapodások benyújtására az FIA-nak.

1.2.2. A biztonsági terv különösen az alábbi területekkel foglalkozik:

- a nézők biztonsága,
- a résztvevő versenyzők biztonsága,
- a verseny tisztségviselőinek biztonsága.

Tartalmazza:

- a mentő- és segélynyújtó szolgálat állomáshelyeit,
- az előírásokat a beavatkozásra,
- a betegszállítási útvonalakat,
- a kórházakat, melyekkel megállapodtak, és melyeket veszélyhelyzet esetén igénybe vennének.

1.2.3. Minden esetben fel kell venni a helyi hatóságokkal a kapcsolatot, vagy annak hiányában egy magán szervezettel, mentési terv létrehozására, amelyet olyan nagyobb esemény vagy események bekövetkeztekor kell alkalmazni, melyek meghaladják a helyszíni mentőszolgálat kereteit.

A kiválasztott kórházakat írásban kell megkeresni, legalább 16 nappal a rallye előtt, kérve, hogy az elsősegély szolgálat álljon készenlétben.

1.2.4. A biztonsági szolgálat vezetője,

A biztonsági szolgálat vezetőjét az esemény versenykiírásában kell közölni. Tagja a rendező bizottságnak és részt vesz a biztonsági terv kidolgozásában.

A verseny alatt folyamatos összeköttetésben áll a versenyirányítással, a verseny főorvossal és a gyorsasági szakaszok rajtjával (telefonon vagy rádión).

Felelős a biztonsági terv megvalósításáért és alkalmazásáért.

1.2.5. Gyorsasági szakasz biztonsági felelőse

Minden gyorsasági szakaszon van egy biztonsági felelős, aki segíti a biztonsági szolgálat vezetőjét.

A gyorsasági szakasz biztonsági felelőse a 0. jelzésű gépkocsi áthaladása előtt ellenőrzi a gyorsasági szakaszt és igazolja azt, hogy megfelel a biztonsági tervnek.

1.2.6. Tisztségviselők és sportbírók

A rendezőnek gondoskodnia kell arról, hogy a tisztségviselők, feladatuk ellátása közben, ne kerülhessenek veszélyes helyzetbe.

A rendezők felelősek annak biztosításáért, hogy a tisztségviselők kellő képzést kapjanak e tekintetben.

A személyzet megkülönböztető mellényeket kell viseljen. Az ajánlott színek:

Biztonsági sportbírók: narancs

Biztonsági felelős: narancs, fehér csíkkal és szöveggel

Állomás vezetője: kék, fehér csíkkal és szöveggel

Média: zöld

Szakasz vezetője: piros, szöveggel

Versenyzői összekötő: piros dzseki vagy piros mellény

Orvos: fehér

Rádió: sárga, kék jelöléssel

Technikai ellenőr: fekete

1.3. A MENTŐSZOLGÁLAT ÉS AZ AUTÓMENTÉS ELEMEINEK LEÍRÁSA

1.3.1. Általános rendelkezések

A biztosított mentőszolgálatoknak meg kell felelniük az ebben a fejezetben leírtaknak. Szintén teljesíteniük kell az egyes érintett országokban érvényben levő törvényi előírásokat. Ezek az előírások érvényesek minden nemzetközi rendezvényre. Nem alkalmazandóak privát tesztelés alkalmával.

A műszaki, orvosi információk és az alapvető gyakorlati tanácsok megtalálhatók egy összefoglaló táblázatban ennek a mellékletnek a végén.

1.3.2. Személyzet

A versenyirányításnál:

- A versenyfőorvos vagy asszisztense:
Mindkettejüknek rendelkezniük kell az ASN jóváhagyásával, és a versenyigazgató felügyelete alá tartoznak. Nevüket fel kell tüntetni a rendezvény versenykiírásában.

A versenyfőorvossal szemben támasztott követelmények a Rallye Világbajnokság eseményein a 2. kiegészítésben találhatók.

A versenyfőorvos felelős a mentőszolgálatok kiválasztásáért, alkalmazásáért, működtetéséért és a sérültek elszállításáért. Következésképpen a teljes orvosi és ápoló személyzetnek, beleértve az ASN által közvetlenül vagy közvetve szerződötett személyzetet, követnie kell utasításait.

Különleges eseteket kivéve, a rendezvény ideje alatt a versenyfőorvos a versenyirányításban marad, annak érdekében, hogy megkönnyítse a párbeszédet és az együttműködést a versenyigazgatóval baleset esetén. Átmenetileg helyettesítheti egy asszisztens, akinek a nevét meg kell adni az érintett verseny versenykiírásában. Minden körülmények között elérhetőnek kell lennie. A rendező köteles ellátni a versenyfőorvost minden anyaggal és adminisztratív eszközzel, ami feladatának ellátásához szükséges.

- A versenyfőorvos asszisztense:
Segíti a versenyfőorvost és különböző megbízásokat teljesít, vagy helyettesíti őt.

Az orvosi beavatkozó járművek és kezelő/újraélesztő egységek:

- **Orvosok**, az adott ország előírásainak vagy, ahol alkalmazandó, a vonatkozó előírásoknak megfelelő képesítéssel rendelkeznek az újraélesztésben;
- **Ápolók**, akik képesítését a szív- és érrendszeri és légzőrendszeri újraélesztésben és az intubálás gyakorlatában abban az országban kiadott hivatalos diploma igazolja, amelyben tevékenységüket végzik (helyettesíthetik az orvosokat a gyorsasági szakaszok közbülső pontjain, azonban csak ezeken a pontokon, azzal a feltétellel, hogy bármely sérültet újraélesztésben képzett orvosnak meg kell vizsgálnia, mielőtt kórházba szállítanák);
- **Gépkocsivezetők**, akik lehetnek a mentőcsapatok tagjai;

és, amennyiben szükséges:

- **Segélynyújtó** munkások és személyzet, akik ki vannak képezve a balesetet szenvedettek kiszabadítására az összetört gépkocsikból.
- beavatkozó egységek (lásd 7. kiegészítés).

1.3.3. Beavatkozó gépkocsik

Feladatuk, hogy a baleset helyszínére juttassák:

- egyrészt a megfelelő orvosi mentőcsapatot;
- másrészt a szükséges műszaki felszereléseket.

Két megoldás ajánlott:

a) Két külön jármű, egy az "orvosi" csapat részére, egy a "műszaki" csapatnak.
Az orvosi beavatkozó jármű szállítja:

- az orvosi csapatot az 5.3.2. pontnak megfelelően
- az orvosi felszerelést a 3. kiegészítés szerint

A műszaki beavatkozó jármű szállítja:

- a műszaki csapatot 7. kiegészítésnek megfelelően:
- két, 4 kg-os tűzoltó készülék, kiképzett kezelővel,
- megfelelő kommunikációs berendezés a kapcsolattartáshoz a rallye versenyközponttal,
- figyelmeztető sziréna,
- megfelelő azonosító jelölések.
- alapvető mentőfelszerelés, melyet a versenyfőorvos határoz meg a technikai ellenőrök vezetőjével együttműködve, a 7. (járműből mentés) és a 8. kiegészítés (mentés) alapján;

b) vegyes használatú jármű, amely kombinálja a "műszaki" és "orvosi" funkciókat.

Fedélzetén megtalálható:

- valamennyi, a műszaki beavatkozáshoz szükséges felszerelést;
- az orvosi személyzetet és felszereléseket, melyek az orvosi beavatkozáshoz szükségesek.

Legalább az egyik fent említett gépkocsin kell lennie hordágnak.

A gépkocsik alkalmasak kell legyenek a terepen való közlekedésre és képesnek kell lenniük a gyors haladásra a gyorsasági szakaszon. A gépkocsik számát az érintett gyorsasági szakasz természetétől, hosszától és nehézségétől függően kell meghatározni.

A beavatkozó gépkocsikban ajánlott a biztonsági bukócső használata, és javasolt, hogy a mentőcsapat valamennyi tagja viseljen bukósisakot.

Minden esetben a gyorsasági szakasz rajtjánál állomásozó orvosnak (vagy, egy köztes ponton, az újraélesztésre kiképzett ápolónak) kell elsőnek a baleset helyszínére érnie.

1.3.4. Újraélesztő berendezéssel ellátott mentőautó

Újraélesztő berendezéssel ellátott mentőautó, az adott országban érvényes előírásoknak megfelelően. A személyzet egy vezetőből, egy mentőorvosból, aki megfelelő képesítéssel rendelkezik az újraélesztésben és/vagy egy ápolóból áll, aki lehet a vezető is.

1.3.5. Kezelő/újraélesztő egység

A szervizparkban ideiglenes vagy állandó újraélesztő egység található, amely a 4. kiegészítés szerinti felszereltséggel rendelkezik; két ágy szükséges és elegendő. Alkalmas kell legyen a kisebb sérülések és az intenzív ellátást igénylő betegek ellátására is.

Az újraélesztésben megfelelő képesítéssel rendelkező orvos valamennyi egységben található.

1.3.6. Betegszállító mentőautó

Egy szabványos mentőautó, amely megfelel az adott országban érvényes előírásoknak, a sérültek szállítására, a fedélzetén orvossal, vagy anélkül. Ha a szállítandó sérült állapota újraélesztést tesz szükségessé, az újraélesztésben megfelelő képesítéssel rendelkező orvos jelenléte kötelező.

1.3.7. Mentőhelikopter

Amennyiben mentőhelikoptert biztosítanak, annak meg kell felelnie az adott ország repülési hatóságai előírásainak.

Ahol szükséges, alkalmas kell legyen a hegyi terepen való bevetésre, és minden esetben tartózkodnia kell a fedélzetén az újraélesztésben megfelelő képesítéssel rendelkező orvosnak.

Kizárólag baleseti beavatkozásra kell legyen fenntartva a gyorsasági szakaszok vagy etapok idején.

Felhívjuk a rendezők figyelmét az alábbi FIA irányelvekre: "A helikopterekkel kapcsolatos repülésbiztonsági szabályok" és az alábbi 5.5.3. pont d) alpontja.

1.3.8. Kommunikációs eszközök

A versenyfőorvos a csapat valamennyi tagjával képes kell legyen kommunikálni, vagy az általános rádió-hálózat, vagy kijelölt rádiócsatorna segítségével.

1.4. A NÉZŐK BIZTONSÁGA

A biztonsági terv elsődleges feladata a nagyközönség (beleértve a nézőket) biztonságának szavatolása.

A 5.4.1. pont esetleges kivételével az alábbi nem teljes körű intézkedések minden, 1. kategóriába sorolt nemzetközi rallye esetében kötelezők.

1.4.1. Oktatófilm (ajánlott minden versenyen)

- 30 másodperces időtartam.
- Ismert versenyző vagy versenyzők kommentárjaival, a rendezvény helyszínén használt nyelve(ke)n.
- Balesetek ne szerepeljenek benne.
- Több alkalommal le kell adni.

1.4.2. A nézők felügyelete

- a) Az 5.4.5. pontban leírtak szerint intézkedni kell a nézők figyelmeztetéséről, és, ahol szükséges, gondoskodni kell róla, hogy a veszélyes helyen tartózkodó nézők azt elhagyják.
- b) A veszélyes helyeket a biztonsági tervben fel kell tüntetni. A rendező, ahol szükséges, a közrendvédelmi szervek segítségével a biztonsági tervnek megfelelően ki kell jelölje és le kell zárja a veszélyzónákat, jóval a nézők megérkezése előtt.
- c) A versenyigazgató figyelembe kell vegye a biztonsági szolgálat vezetőjének, valamint a 0-s autó személyzetének ajánlásait (és az FIA Biztonsági és Orvosi Küldöttek ajánlásait, amennyiben jelen vannak) annak érdekében, hogy a gyorsasági szakaszt töröljék, ha a körülmények veszélyesek.
- d) Ha nagy számban várható nézők valamely gyorsasági szakaszra vagy egy szuperspeciál szakaszra, azokat különleges biztonsági felszerelésekkel, mint pl. gumiabroncs-fallal, szalmabála-fallal, stb. kell védeni.
- e) A nézőket meg kell akadályozni abban, hogy a gyorsasági szakasz útvonala mentén mozogjanak, amikor az útszakaszt a versenyzésre lezárták (0-ás. kocsi után és a záróautó előtt).
- f) A biztonsági előírásokat ki kell osztani a közönség között a gyorsasági szakasz mentén és minden megközelítési ponton is.
- g) Elegendő pályabiztosító vagy közrendvédelmi személyzet (rendőr, katona, stb.) legyen jelen a nézőközönség biztonságának biztosítására a gyorsasági szakasz lebonyolítása alatt.
- h) A pályabiztosítóknak világosan megkülönböztethető, "SAFETY" felirattal ellátott kabátot kell viselniük, amely megfelel az előírásoknak.
- i) A gyorsasági szakaszokat úgy kell kijelölni és ütemezni, hogy lehetővé tegyék a nézők biztonságos mozgását azok között.

1.4.3. Tankolás és szervizelés

Ahol tankolás vagy szerviztevékenység folyik, a rendezőnek gondoskodnia kell arról, hogy kellő elővigyázatossági intézkedéseket tegyenek a nézők megfelelő távolságra tartására a potenciálisan veszélyes tevékenységektől.

1.4.4. Nullás autók és záróautók

- a) A rendező nullás autóit a motorháztetőn és a két első ajtaján elhelyezett 36 cm x 50 cm-es panelbe illő „SAFETY” (vagy SECURITE) felirattal valamint 000, 00 vagy 0 rajtszámmal kell jelölni.
- b) Valamennyi nullás autót fel kell szerelni a tetőn elhelyezett megkülönböztető fényjelzéssel és szirénával.
- c) A nullás autókat nem vezetheti az FIA A prioritási listán minősített (1./2. vagy A/B), sem pedig a versenyből kiesett versenyző.

- d) A nullás autók vezetőinek és navigátorainak jelentős rallye tapasztalattal kell rendelkezniük, ami lehetővé teszi számukra, hogy teljes biztonságban, mérsékelt sebességgel haladhassanak, és részletes tájékoztatást tudjanak adni a versenyigazgatónak az útvizonyokról. A nullás autóknak szintén ellenőrizniük kell az időmérő órákat és a sportbírók menetlevél-kezelési ismereteit.
- e) Egy pályautó ("söprögető autó") végig kell haladjon valamennyi gyorsasági szakaszon az utolsó versenyző után. Ezeknek az autóknak a motorháztetején és a két első ajtaján 36 cm x 50 cm-es panelben kockás zászló látható.

1.4.5. Tájékoztatás

A főként a nagyközönségnek szánt információkat az alábbi módokon teszik közzé:

- írott sajtó, rádió és televízió,
- plakátok,
- szétosztott szóróanyagok,
- hangosbeszélővel felszerelt gépkocsi (pályainformációs gépkocsi) közlekedtetésével az útvonalon, a nézők tájékoztatása céljából (45-60 perccel az első gépkocsi rajtja előtt). A gépkocsit helyettesíteni lehet hangosbeszélővel felszerelt helikopterrel is. A tájékoztatás szükség esetén többször is megismételhető.

1.4.6. Orvosi szolgálatok

Akkor van szükség orvosi szolgáltatásra a nézők számára, ha vannak a rendező által kezelt körbezárt területek. Abban az esetben is, ha a nézők számára nyújtott orvosi szolgáltatást más szervezet biztosítja, annak felügyeletét a versenyfőorvos látja el.

1.5. A VERSENYZŐPÁROSOK BIZTONSÁGA

1.5.1. Biztonsági szolgálatok alkalmazása

- a) Az egyes gyorsasági szakaszok rajtjánál (beleértve a shakedownt, ha van):
 - egy vagy több orvosi beavatkozó jármű kell állomásozzon közel a műszaki beavatkozó (járműből mentő, tűzoltó, stb.) gépkocsikhoz;
 - egy, újraélesztő felszereléssel felszerelt mentőautó,
 - lehetőség szerint egy betegszállító mentőautó,
 - egy az újraélesztésben megfelelő képesítéssel rendelkező orvos,
 - egy ápoló,
 - két, 4 kg-os tűzoltó készülék, kiképzett kezelővel,
 - a versenyközponttal történő kapcsolattartásra alkalmas kommunikációs rendszer.

Ezek a gépkocsik a rajt után kell állomásozzanak, attól legfeljebb 150 m-re. A rajtállomást módosítani kell, ha szükséges, hogy e járművek megfelelő elhelyezése biztosítható legyen.

- b) Az útvonal közbenső pontjain (ld. az alábbiakban):
 - egy vagy több első beavatkozó jármű,
 - egy betegszállító mentőautó,
 - egy az újraélesztésben megfelelő képesítéssel rendelkező orvos, vagy egy újraélesztésre kiképzett ápoló,
 - a versenyközponttal történő kapcsolattartásra alkalmas kommunikációs rendszer.

A közbenső pontok számát az érintett gyorsasági szakasz természetétől, hosszától és nehézségétől függően kell meghatározni.

Mindenképpen szükségesek, ha a gyorsasági szakasz hossza 15 km vagy annál több, és két biztonsági pont közötti távolság soha nem haladhatja meg ezt a határt. Mindig rádiós ponttal együtt kell legyenek kijelölve.

A közbenső pontok számát és elhelyezkedését a rajttól az első pont, majd a következő pontok és a cél eléréséig szükséges idő alapján kell meghatározni,

ami nem lehet több, mint 10 perc, a rallyen alkalmazott beavatkozó járművekkel.

Ezen túlmenően, ha a terep természete, az időjárási vagy egyéb körülmények úgy kívánják, ez a távolság módosítható, a versenyfőorvos és a biztonsági szolgálat vezetője (FIA Orvosi Küldött és FIA Biztonsági Küldött, FIA Világbajnoki futamok esetében) közös javaslata alapján, a biztonsági terv jóváhagyásakor.

A rajtoknál és a közbenső pontoknál egyaránt, a beavatkozó járművek közvetlenül be kell tudjanak hajtani a gyorsasági szakasz útvonalára és biztonságos zónában kell elhelyezni azokat.

- c) A gyorsasági szakaszok stop állomásain:
 - 2 db (legalább) 4 kg-os tűzoltó készülék
- d) A szervizparkban, vagy egy központi helyen, mely közúton nincs messzebb 15-km-nél az érintett gyorsasági szakaszoktól:
 - egy autómentő gépkocsi;
 - a versenyközponttal történő kapcsolattartásra alkalmas kommunikációs rendszer;
 - egy kezelő/újraélesztő egység az 5.3.5. pontnak megfelelően;
 - egy betegszállító mentőautó

A rallye egyetlen gyorsasági szakasza sem kezdődhet el vagy folytatódhat megszakítás után, ha az alapvető orvosi szolgálat nincs jelen.

A helyettesítésről gondoskodni kell.

1.5.2. A gyorsbeavatkozó járművek bevetése:

1.5.2.1. Minden, orvosi gépkocsi kiküldését igénylő mentési tevékenységet a versenyigazgató rendelhet el, egyeztetve a versenyfőorvossal és tájékoztatva arról a szakasz felügyelőjét. A sérülteknek a kiválasztott kórházakba szállítása úton vagy levegőben a korábban meghatározott útvonalakon kell történiük (5.2.2 és 5.5.3a).

1.5.2.2. A baleset helyszínén az orvosi beavatkozás szervezését és irányítását az érintett beavatkozó jármű orvosa végzi (esetleg a kiképzett ápoló, a közbenső biztonsági pontról érkező jármű esetén). Az orvosi személyzetnek ismernie kell az orvosi beavatkozó jármű felszerelését, és ki kell legyen képezve annak megfelelő használatára.

1.5.3. Betegszállítás

- a) Minden gyorsasági szakasznál meg kell tervezni a betegszállítási útvonalat, és egyértelműen fel kell tüntetni a biztonsági tervben (térképen vagy ábrán).
- b) Az útvonal mellett található kórházak baleseti osztályainak készenlétben kell állniuk (ld. a fenti 5.2 pontot).
- c) Akár közúton vagy levegőben történik a sérült kórházba szállítása, minden súlyos sérültet, akinek állapota intenzív ellátást igényel, az újraélesztésben megfelelő képesítéssel rendelkező orvos kell elkísérjen a kórházba.
- d) Ha helikopteres betegszállítást terveznek, a következő feltételeket teljesíteni kell:
 - ha az időjárási körülmények nem teszik lehetővé a helikopter használatát, a versenyigazgató és a biztonsági szolgálat vezetőjének közös döntése alapján, a gyorsasági szakaszt el lehet halasztani, vagy törölni lehet, ha a sérültek elszállítása mentőautóval a kiválasztott kórházba több időt venne igénybe, mint amit megfelelőnek ítélnék a versenyfőorvossal való megbeszélés alapján;
 - a helikopter jelenléte nem mentesít a földi betegszállítás megtervezésének kötelezettsége alól, melynek során minden súlyos sérültet, akinek állapota intenzív ellátást igényel, az újraélesztésben megfelelő képesítéssel rendelkező orvos kell elkísérjen a kórházba.
 - Szintén ld. a fenti 5.3.7. pontot.

1.5.4. Az útszakaszok felügyelete és jelölései

1.5.4.1. A gyorsasági szakaszok megjelölése

A szakaszokhoz vezető utakat és bekötő utakat le kell zárni a forgalom elől. Ezt az alábbi módon kell végrehajtani:

- a) az utakat vagy a bevezető utakat és minden olyan utat, melyen közlekedés várható, le kell zárni és oda pályabiztosítót, rendőrt vagy más hatóság emberét kell kihelyezni.
- b) rövid bekötőutakat (pl. tanyához vezető) le kell zárni, vagy szalaggal kell ellátni, az akadályra vagy szalagra írt felirattal kell felhívni a figyelmet a versenyre és a belépés veszélyére.

Az előfutó gépkocsik felelősek annak ellenőrzéséért, hogy a lezárás módja megfelelő és azonnal tájékoztatja a versenyvezetőséget minden mulasztásról, amelyet helyre kell hozni a gyorsasági szakasz megkezdése előtt.

1.5.4.2. A pályabiztosítókat úgy kell felállítani a pálya mentén, hogy:

- táblák, kordonok, kötelek, sípok és hangosbeszélők segítségével távol tartsák a nézőket a tiltott területektől;
- amennyire lehetséges, figyelmeztessék a versenyzőpárosokat bármilyen akadályra a gyorsasági szakaszon.

1.5.4.3. Amennyiben, a sárga zászló használata szükséges, az alábbi eljárást kell alkalmazni:

- a) Egy sárga zászlónak kell lennie minden rádiós biztonsági ponton (Ezek kb. 5 km-enként kell legyenek).
- b) A sárga zászlóval a versenyzők számára jelzést adni csak a versenyigazgató utasítására szabad.
A sárga zászlókat csak a fenti 5.2.6. pontban leírtaknak megfelelő megkülönböztető mellényt viselő sportbíró mutathatja be, akinek mellényén a rádiós biztonsági pont szimbóluma látható. A zászló alkalmazásának idejét rögzíteni kell, és a versenyigazgatónak jelentenie kell a Felügyelők felé.
- c) A pályabejárás alatt egy, az alábbi 5.5.4.4. pontban meghatározott szimbólummal ellátott jelzést kell kihelyezni minden rádiós pont helyén. A jel lehet kisebb, de a pályabejárást végző versenyzőpárosok számára tisztán látható kell legyen, annak érdekében, hogy feljegyezhessek azt a jegyzeteikben.
- d) A sárga zászló bemutatása esetén a versenyzőnek azonnal csökkentenie kell a sebességet, és csökkentett sebességgel haladni a gyorsasági szakasz végéig, valamint köteles követni bármely sportbíró, vagy a biztonsági autó vezetőjének utasításait, akivel találkozik. A zászlót az összes, a balesetet megelőző rádiós ponton be kell mutatni. Ezen szabályok megsértését a Felügyelők saját belátásuk szerint büntetik.
- e) A sárga zászlón kívül más zászló nem alkalmazható a gyorsasági szakaszon.
- f) Más jelzőrendszer (pl. villogó fény) alkalmazható a szuperspeciál szakaszokon. Működésének teljes részletességgel szerepelnie kell a verseny kiírásában.

1.5.4.4. Minden egyes gyorsasági szakaszra külön rádióhálózattal ellátott biztonsági pontok hálózatát (kb. 5 km-enként felállítva) kell létrehozni, amely lehetővé teszi, hogy a gépjárműveket nyomon követhessék, és a verseny lebonyolítását ellenőrizhessék.

Minden egyes rádiós pontot feltüntetnek az itinerben, és a rádiós pont szimbólumával ellátott minimálisan 70 cm átmérőjű jelzőtáblával látnak el. A rádiós pontot kék alapon fekete szikra jelöli.

A gyorsasági szakaszon belül elhelyezett mentőkocsit rádiós biztonsági ponton kell állomásoztatni. Egy kiegészítő táblát (zöld vagy piros kereszt) kell elhelyezni a rádiós biztonsági pontot jelző tábla alatt, ezen a ponton.

Ezenkívül 100 - 200 m-re az SOS biztonsági pont előtt egy előjelző táblának kell lennie, a fent megadott ábrával, de sárga háttérrel.

- 1.5.4.5.** A gépkocsi áthaladását vagy a verseny központ (versenyirányítás) vagy a gyorsasági szakasz biztonsági felelőse követi nyomon. A nyomkövetés valamelyik formáját alkalmazni kell a gyorsasági szakaszon a biztonsági felelősnek vagy a versenyközpontnak. A rendezőknek kell kidolgozni és bemutatni a biztonsági tervben a gépkocsi nyomon követésének eljárás módját, és elő kell írni a követendő eljárást, ha egy versenyzőpárost nem találnak.
- 1.5.4.6.** Ha a nézők biztonságát és ellenőrzését érintő esemény történik, a sportbírók az általános tervben lefektetettek szerint együtt kell működjenek a közrendvédelmi szervekkel, minden eseményt vagy balesetet jelentve a versenyirányításnak és lehetővé téve a biztonsági szolgálat számára a biztonsági ponton található kommunikációs eszközök használatát.

1.5.5. SOS/OK jelek - A versenyzők biztonsága

- a) Minden gépjárműnek rendelkeznie kell piros, fényvisszaverő háromszöggel, melyet abban az esetben, ha a gépjármű egy gyorsasági szakasz során leáll, a versenyzőpáros egyik tagjának 50 méterrel az autó előtt, egy jól látható helyre kell kihelyezni a többi versenyző figyelmeztetésére. Ezen szabályt megszegő versenyzőkre a Felügyelőök büntetést szabhatnak ki.
A háromszöget még akkor is ki kell helyezni, ha a gépjármű nincs az úton.
- b) Az itinereknek tartalmazniuk kell egy lapot a baleset esetén alkalmazandó eljárás leírásával, amelynek tartalmaznia kell utasításokat arra az esetre, ha a baleset a közönség valamely tagját érinti.
- c) A balesetet szenvedett versenyzők számára az "SOS" vagy "OK" jelek használatának szabályai az FIA WRC és Regionális Bajnokságok Szabályaiban találhatóak.
- d) A versenyt feladó versenyzők kötelesek a rendezőt erről a lehető leghamarabb értesíteni, kivéve a vis major esetét. Ezen szabályt megszegő versenyzőkre a Felügyelőök büntetést szabhatnak ki.

1.6. BALESET JELENTÉSE

1.6.1. A közönség tagját érintő baleset

Ha a versenyen résztvevő vezető érintett egy olyan balesetben, amelyben egy néző személyi sérülést szenved, az érintett vezetőnek vagy navigátornak jelentenie kell ezt az itinerben megjelölt legközelebbi rádiós biztonsági pontnak.

Annak az országnak a törvényeit is be kell tartani a baleseteknél alkalmazandó eljárásokat illetően, amely országban a versenyt lebonyolítják.

1.6.2. Baleset kivizsgálása

Halálos és súlyos sérüléssel járó balesetokról be kell számolni a Nemzeti Sporthatóságnak, amelynek megfelelő módon értesítenie kell az FIA-t.

IV. FÜGGELÉK

GUMIABRONCS SZABÁLYOK

1. A mintázott gumiabroncsok meghatározása

1.1 A futófelület mintázatán egy 170 mm széles (a gumi középvonalától 85 mm mindkét irányban), kerületen

140 mm hosszban. Ezen területen, a barázdáknak legalább 5,5 mm mélynek és 2 mm szélesnek kell lenni, a blokkok között maximum 600 engedélyezett (ld. ábra), melyek a teljes felület 17%-át kell, hogy kitegyék.

A futófelületnek mintázottnak kell lennie.

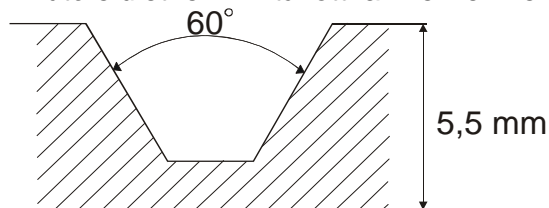

	hosszúság X szélesség	Felület	17 %
9"	170X140	23800	4046
8.5"	161X140	22540	3832
8"	148X140	20720	3522
7.5"	142X140	19880	3380
7"	133X140	18620	3165
6.5"	124X140	17360	2951

1.2 A fent körülírt területen, a kerületvonal által meghatározott barázdák szélességének összege legalább 4 mm kell, hogy legyen.

1.3 A sugárirányú vonalon a barázdák szélességének összege legalább 16 mm kell, hogy legyen.

1.4 A hidakat a minta részének lehet tekinteni, amennyiben méretük 2 mm-nél kisebb.

2. Gumiabroncs homologizáció

2.1 Legkésőbb 2 héttel az adott verseny gépátvételét megelőzően, a gumigyártónak el kell juttatni az FIA-hoz a használni kívánt minták ábráját ahhoz, hogy a homologizációt megkapja. A homologizációt lejárató idő nélkül adják meg.

2.2 Az FIA mindegyik mintázatról kiad egy dokumentumot a paraméterek meghatározásával.

2.3 A minta rajzán fel kell tüntetni a következőket:

- a futófelület mintázatát
- a legkisebb barázda méretét a 2. pontnak megfelelően
- a keréktárcsa méretét
- a méreteket az ellenőrzési felület meghatározása céljából.

2.4 Ezen cikkely csak azokra a gumiabroncsokra vonatkozik, melyek barázdálási rátája 25%-nál kevesebb.

3. A verseny közben

3.1 A verseny egésze folyamán, a gépjárműre felszerelt gumiabroncsok mintázatának mélysége nem lehet 1.6 mm-nél kevesebb a mintázat $\frac{3}{4}$ -re vonatkozóan. Javasolt, hogy a gyártó a kopás könnyebb követése érdekében jelzéseket helyezzen el a gumin.

3.2 A pótkerekeket kizárólag akkor lehet újra felszerelni, ha a minta mélysége minimum 1,6 mm, és azokat mindig az autó fedélzetén kell tárolni.

3.3 A szervizparkból minden, a gépjárműre szerelt vagy a fedélzetén elhelyezett jelölt keréknek el kell jutnia a következő szervizparkba vagy szerviz területre, ahol a kerékcseré engedélyezett. Sehol máshol nem lehet szerelt kereket berakni a gépkocsiba vagy arról levenni, csak szervizparkban, vagy a szerviz ponton, ahol a kerékcseré engedélyezett.

II. Magyarországi rallye versenyek általános feltételei

1. Magyarországi rallye versenyek általános feltételei

A Magyar Nemzeti Autósport Szövetség (továbbiakban: MNASZ) szabályai szerint a Magyar Köztársaság területén rallye versenyt megrendezni és lebonyolítani, valamint ilyeneken részt venni csak az MNASZ Rallye Bizottsága (továbbiakban: RSB) által elkészített, jelen "Rallye Versenyek Szabályai" (továbbiakban: RVSZ) előírásai szerint lehet.

A versenyek sportszabályainak és lebonyolításának meg kell felelniük a jelen szabályzat I. fejezetében leírtaknak, kivéve, ahol az RVSZ ettől eltérően rendelkezik.

Ez az alapelv az MNASZ-re és valamennyi tagjára, szervezetére, bizottságára és tagjára, alkalmazottjára, valamint az MNASZ által kiadott licencek tulajdonosaira és ezek segítőire érvényes és mindannyiuk által betartandó. Ezen alapelv megszegőivel szemben az RSB-nek joga van az éves versenysorozat alatt tapasztaltak alapján, a nevezőt, a versenyzőt, a rendezőt az MNASZ Általános Szabályai alapján pénzbüntetéssel sújtani, amennyiben ezt nem fizeti meg, akkor az RSB a licenc visszavonását kezdeményezheti az Intéző Bizottság felé.

Megjegyzés: a Magyar Nemzeti Autósport Szövetség Szabálykönyvei alatt jelen szabályok értelmezésében mindenkor az MNASZ-nél érvényben lévő szabályok, és az adott évre érvényes szabálmódosítások összességét kell érteni.

A Magyar Köztársaság területén a következő rallye versenyek szervezhetők az MNASZ feltüntetett szervezeteinek illetve tisztségviselőinek engedélyével:

- a) A Nemzetközi Automobil Szövetség (továbbiakban: FIA) bajnokságai-, kupasorozatai- és tróféáihoz tartozó, vagy az FIA által jóváhagyott nemzetközi sorozatokhoz tartozó rallye versenyek. (A bejelentést az RSB javaslata alapján engedélyezi az MNASZ Intéző Bizottsága, - a versenykiírást jóváhagyja az RSB vezetője, ellen jegyzi az IB vezetője.) Ezek a versenyek akkor lehetnek a magyar bajnokság futamai, ha szabályai a Magyar Köztársaság Rallye Bajnokságaira vonatkozó szabályoknak megfelelnek.
- b) Nemzetközi meghívásos rallye versenyek. (A bejelentést az RSB javaslata alapján engedélyezi az MNASZ Intéző Bizottsága, - a versenykiírást jóváhagyja az RSB vezetője, ellen jegyzi az IB vezetője.)
- c) A Magyar Köztársaság Rallye Bajnokságaihoz tartozó rallye versenyek. (A bejelentést engedélyezi, a versenykiírást jóváhagyja és engedélyezi az RSB vezetője.)
- d) Országos nemzeti meghívásos rallye versenyek. (A bejelentést engedélyezi, a versenykiírást jóváhagyja és engedélyezi az RSB vezetője.)

Az országos bajnokság futamait külföldön is lehet rendezni egy külföldi rendező által rendezett nemzetközi verseny keretén belül.

A Magyar Köztársaság Rallye Bajnokságainak versenyei egyben lehetnek külföldi bajnoki futamok is, az MNASZ engedélyével.

A verseny rendezőjének lehetősége van arra, hogy a felsorolt versenyek közül kettő, vagy több féle versenyt egy rendezvény keretében szervezzen, amennyiben valamennyi érintett versenyfajta szabályainak az ilyen összevont rendezvény megfelel.

A felsorolt versenyek rendezésére, lebonyolítására és az azokon való részvétel feltételeire az alábbi szabályok érvényesek:

- Az FIA Rallye Versenyek Szabályai és az FIA Nemzetközi Sportszabályai (továbbiakban: KÓDEX).
- Az FIA által jóváhagyott nemzetközi bajnokságok és sorozatversenyek adott szabályai és az FIA Nemzetközi Sportszabályai. (Pontos és részletes leírásuk megtalálható a sorozat kiírásában.)
- Jelen "Rallye Versenyek Szabályai", továbbiakban RVSZ, és az MNASZ általános szabályai.
- A tárgyévre vonatkozó MNASZ Rendezői megállapodás.
- Az adott versenyre kiadott Versenykiírás.

A Magyar Köztársaság Rallye Bajnokságai valamennyi résztvevőjének (versenyzők, nevezők), rendezőjének és közreműködőjének be kell tartania az MNASZ (ezen keresztül a KÓDEX) és a jelen RVSZ előírásait.

Valamennyi versenyt csak az RSB írásban is rögzített jóváhagyásával lehet megrendezni. A jóváhagyott verseny (versenykiírás) csak a jóváhagyó ismételt hozzájárulásával ill. a már funkcionáló Felügyelők engedélyével változtatható meg.

Az MNASZ versenynaptárában szereplő valamennyi versenyre az MNASZ és az RSB által kiadott pályabelépők ill. VIP kártyák érvényesek, a belépőkön feltüntetett feltételekkel. A rendezőnek, büntetés terhe mellett, kötelező a saját rendezvényén érvényt szerezni ezen pályabelépőknek.

A rendezőkre vonatkozó előírásokat megszegő rendezőket az MNASZ Általános szabályaiban (díjtételek) meghatározott pénzbüntetéssel sújthatja az RSB, amely összeg a rendezési kaucióból kerül levonásra. (amennyiben a kaució nem fedezi a büntetést, úgy a különbözetet a Rendező köteles az MNASZ számlájára befizetni)

• MNASZ Médiajogaira vonatkozó szabály

A Magyar Nemzeti Autósport Szövetség Felépítése, Működése, Általános Szabályai 2009 című szabálykönyv szerint.

Ezekon az eseményeken, - és ezen események keretében zajló betét-programokon - nyilvános bemutatásra, illetve kereskedelmi értékesítésre szolgáló mozgófilm, videó és televíziós felvételek, valamint sportfotók készítésére engedélyt csak az MNASZ által elfogadott szabályozás szerint lehetséges kiadni.

• Büntetések

Az RSB jogosult a sportszabályokban leírt tételes büntetéseken túl egyéb büntetést is kiszabni rendezőre, nevezőre és versenyzőre, amennyiben valamelyikük tevékenységével, megnyilvánulásaival az MNASZ testületeinek, vagy a rallye sportágnak az érdekeit sérti, tekintélyét és megítélését kedvezőtlenül befolyásolja. A büntetések csak RSB ülés keretében szabhatóak ki, melyre az adott kérdés tárgyalásához az érintetteket meg kell hívni. Az érintettek távolmaradása esetén is kiszabható a büntetés. Az RSB által kiszabott büntetéseket írásban kell az érintettekkel közölni, akik ez ellen az MNASZ IB-hez fellebbezhetnek a kézhezvételtől számított 7 napon belül. A kiszabott büntetések nyilvánosságra hozhatók. (lásd MNASZ felépítése és általános szabályai IV.2. VII. 7.2. pontja)

Amennyiben valamely versenyzőről bebizonyosodik, hogy a szabályismerete nem megfelelő, úgy az adott verseny Felügyelői vagy az RSB új szabályismereti vizsgára kötelezheti.

• **A rendezői licenc**

Az MNASZ versenynaptárába - az adott naptári évre - csak olyan rendezvény kerülhet, illetve csak olyan rendezvényt lehet MNASZ versenyként megrendezni, amelynek rendezője az adott versenyévre érvényes RENDEZŐI LICENCCEL rendelkezik, Rendezői Szerződést kötött az MNASZ-szal a naptári eseményre, és megfelel az FIA és az MNASZ egyéb hatályos szabályzataiban foglaltaknak. Bizonyított pénzügyi tartozás esetén rendezői licenc nem váltható.

A jelen szabályok betartását az RSB a versenyek (versenykiírások) engedélyezése (jóváhagyása), illetve megfigyelők útján ellenőrzi:

1.1. RSB megfigyelő

A Magyar Köztársaság Rallye Bajnokságainak valamennyi versenyére az RSB delegálja, a Felügyelővel azonos mozgási feltételeket, és a versennyel kapcsolatos valamennyi információhoz való hozzáférést kell részére biztosítani. Részt vehet a Felügyelő Testület ülésein, de felügyelőként nem működhet. Feladatainak ellátása érdekében, a rendező köteles a verseny hírlancához kapcsolódó rádiót biztosítani a megfigyelőnek. A verseny értékelését az MNASZ megfigyelők részére kiadott szempontok és értékelőlap szerint végzi. Jelentését a verseny befejezését követő egy héten belül köteles elküldeni az RSB Titkárságára. Költségeit az RSB fizeti.

1.2. RSB biztonsági megfigyelő

A Magyar Köztársaság Rallye Bajnokságainak valamennyi versenyére az RSB delegálja, a Felügyelővel azonos mozgási feltételeket kell részére biztosítani. Részt vehet a Felügyelő Testület ülésein. Feladatainak ellátása érdekében, a rendező köteles a verseny hírlancához kapcsolódó rádiót biztosítani a megfigyelőnek. Jelentését a verseny befejezését követő egy héten belül köteles elküldeni az RSB Titkárságára. Költségeit az RSB fizeti.

1.3. Versenyzői összekötő(k)

A futamokra kijelölt versenyzői összekötő személyét az RSB hagyja jóvá. A Felügyelővel azonos mozgási feltételeket kell részére biztosítani. Részt vehet a Felügyelő Testület ülésein. Jelentését az RSB részére készíti el a versenyt követően. A verseny közbeni észrevételeit a versenyigazgatónak ill. a Felügyelőnek juttatja el. Szállását, és annak költségét a rendező köteles biztosítani, költségtérítését a rendező fizeti.

1.4. Média felelős

A rendező választja az MNASZ által meghatározott média felelősi listáról, az RSB-vel történő egyeztetés mellett.

1.5. Természetvédelmi megbízott

A Magyar Köztársaság Rallye Bajnokságainak valamennyi versenyére az RSB delegálja, a Felügyelővel azonos mozgási feltételeket kell részére biztosítani. Jelentését a verseny befejezését követő egy héten belül köteles elküldeni az RSB Titkárságára. Költségeit az RSB fizeti.

Az RVSZ jelen szabályaitól eltérést, évközi szabálmódosítást csak az MNASZ Intéző Bizottsága engedélyezhet.

2. Tiltott versenyek

Az MNASZ általános szabályai szerint.

3. Rallye versenyzői licencek kiadásának rendje 2009. évre

Az MNASZ általános szabályai szerint.

4. Zajsztint

A versenygépkocsik kipufogójának zajsztintjét az FIA J függelék 252. 3.6 pontja szabályozza. Azok a versenygépkocsik, melyeknek zajsztintje a gépátvételen meghaladja a 103 dB(A) értéket nem kaphatnak rajtengedélyt, továbbá az engedélyezett zajsztint érték túllépése a verseny bármely időszakában az alábbi büntetéseket vonja maga után:

103 dB (A)-tól 104 dB (A)-ig	10.000,- Ft
104 dB (A)-tól 105 dB (A)-ig	20.000,- Ft
105 dB (A) felett	Rajtengedély megvonás, vagy kizárás

A gépátvételen átvett gépkocsik kipufogórendszerét a technikai felügyelők megjelölhetik.

5. Óvás és fellebbezés

Technikai óvás esetén a versenyautó technikai ellenőrzésén részt vehetnek:

- az ellenőrzést végző személyek,
- a versenyigazgató (a verseny vezető sportbírója),
- sportfelügyelők,
- technikai felügyelő,
- az óvott versenyző és 2 fő szerelője,
- az óvott versenyző nevezőjének képviselője nevezői licenc vagy meghatalmazás felmutatásával

6. A Magyar Köztársaság Rallye Bajnokságaihoz (továbbiakban Bajnokságok) tartozó versenyek rendezési feltétele

6.1. Biztonsági előírások

A versenyekre vonatkozó általános és speciális biztonsági szabályokat az FIA H függeléke tartalmazza. A rallye versenyekre vonatkozó részeket külön tartalmazza az FIA Regionális Rallye Bajnokságok szabályai III. sz. függeléke is egységes szerkezetben.

Ezen szabályok betartása mellett, az abban foglaltakat kiegészítve vagy kiemelve készült a hazai rendezvényekre vonatkozó biztonsági előírás.

6.1.1. Kiegészítés a nemzetközi előírásokhoz

A rendezvény teljes időtartamára a rendező köteles egy biztonsági tervet készíteni. A verseny engedélyeztetése előtt a kiírás tervezettel együtt a verseny előtt 60 nappal kell ennek a tervnek egy előzetes (nevek és személyi adatok nélkül) változatát 2 példányban az RSB Titkárságra benyújtani.

Az előzetes biztonsági tervnek tartalmaznia kell:

- Időtervet.
- A verseny útvonalát, a gyorsasági szakaszok, szervizparkok, gyűjtőállomások helyszíneinek leírását.
- Prológ, superspeciál részletes leírását, biztonsági tervét.
- A rendezvény biztosítását ellátó, személy és vagyonvédelmi tevékenységet végző szervezet megnevezését, valamint a szervezet képviselőjének nevét, címét, telefonszámát, és a verseny alatti elérhetőségét.

- Kijelölt nézői pontokat, nézők elől elzárt területeket, a nézők elhelyezését.
- Alternatív és menekítési utakat.
- A rendezők létszámát, felállítási helyeit, külön-külön gyorsasági szakaszonként.
- Az útzárások pontos helyeit.
- Gyorsbeavatkozó gépkocsik, mentők pontos felállítási helyeit.
- A verseny során használt egyéb biztonsági eszközök (rács, szalag, lassítók és padkavédelem eszközei) pontos elhelyezését.
- Közönséginformáció módját.
- Média és VIP elhelyezésére kijelölt területek megjelölését.

Gyorsasági szakaszok rajtjánál, az FIA Regionális Rallye Bajnokságok Szabályai III. függelék 5.3 pontjában foglalt orvosi gyorsbeavatkozó jármű helyett, egy darab H függelék szerinti felszereléssel ellátott technikai gyorsbeavatkozó gépkocsit, és egy darab mentőautót, orvossal és újraélesztéshez alkalmas felszereléssel – együttesen kell készenlétben tartani. Ezeket a járműveket az MNASZ által közzétett, tanúsítvánnyal rendelkező szervezetek által üzemeltetettek közül kell választani.

A 15 km-nél hosszabb gyorsasági szakaszoknál legalább kettő mentőautó, és legalább kettő gyorsbeavatkozó gépkocsi alkalmazása kötelező. A második gépkocsikat a gyorsasági szakasz egy közbenső alkalmas pontján kell elhelyezni.

A gyorsasági szakaszokon az itinerben jelzett rádiós pontok közti távolság nem haladhatja meg a 2,5 km-t.

A végleges biztonsági tervet a III. függelék és jelen RVSZ szerint kell elkészíteni, és végleges formáját a verseny kezdete előtt 10 nappal a versenyigazgatónak, a kijelölt RSB Biztonsági megfigyelőnek, és az RSB Titkárságának át kell adni. Amennyiben nem érkezik meg határidőre, a verseny törülésre kerül. Az ebből adódó pénzügyi károkat a rendező köteles megtéríteni.

A rendezvény időtartama alatt történt bármilyen személyi sérüléssel járó baleset esetén a rendező, vagy az ott tisztséget betöltő Szövetségi tisztségviselő köteles a lehető legrövidebb időn belül értesíteni az RSB vezetőjét, a Szövetség sportszakmai alelnökét a Szövetség elnökét és az RSB Biztonsági Munkacsoportot.

Az eseményt a Versenyigazgatói jelentésben írásos formában is rögzíteni kell.

A rendezőknek egy darab mínusz 1 órás gépkocsit kell biztosítani a nézőbiztonsági feladatok ellenőrzésére, melynek során minden gyorsasági szakaszt ellenőrizni kell. A gépkocsit és személyzetét a rendező biztosítja, de itt lehetőséget kell biztosítani az RSB kijelölt biztonsági szakemberének is a pályák közös ellenőrzésére. A gépkocsiban legalább 1 db. kézi beszélőt kell biztosítani, és a gépkocsit SAFETY táblával kell megkülönböztetni.

A gépkocsit szerepeltetni kell a biztonsági terv, biztonsági autók fejezetében is.

A Rendező köteles biztosítani egy hangosbemondóval felszerelt autót. A gépkocsit hangosbeszélővel és SAFETY megkülönböztető táblával kell ellátni, és szerepeltetni kell a biztonsági terv időtervében. A hangosautó nem lehet egyben záróautó is, erre egy külön járművet köteles üzemeltetni a rendező.

A versenyirányításnak gondoskodni kell a hangos autó információval való folyamatos ellátásáról.

Javasolt a rendezőknek, hogy a verseny teljes helyszínét besugárzó URH műsorszóró rádióállomással együttműködést kössön a verseny során történő folyamatos tájékoztatás céljából. Ez a „Rallye rádió” rövid időközökben eredményeket és információkat szolgáltat a versenypályán álló és rádióval rendelkező nézők számára. Lényeges, hogy a versenyiroda kiszolgálja a rádióadót az aktuális hírekkel és információkkal. A rádió szerepét a rendezők a műsorfüzetben és tájékoztató rölapokon is hangsúlyozzák ki.

A rendező köteles betartani a rendezvények szervezésére és rendezésére vonatkozó egyéb előírásokat.

Gyorsasági szakaszok területére a versenyautókon kívül, a pálya forgalom előli zárása után a sportfelügyelők, a rendezvény versenyigazgatója, a biztonsági szolgálat vezetője, az RSB biztonsági megfigyelője, az RSB megfigyelője, a gyorsasági szakasz vezetőbírója, kivételével egyéb jármű nem hajthat be. Nemzetközi versenyeken az FIA előírásaiban meghatározott személyek hajthatnak be.

A rendező köteles a gyorsasági szakaszok rajt, cél, stop állomásait úgy biztosítani, hogy az ott beosztottakon és a hivatalos személyeken kívül más ne tartózkodhasson, és a nézőknek a továbbhaladáshoz megfelelő hely álljon rendelkezésre. Ezek biztosítására megfelelő számú rendezőt kell biztosítani. A biztonsági tervben elkerülő, és menekítési útvonalat kell kidolgozni, a versenyzők ill. nézők szükség szerinti elterelésére.

A gyorsasági szakaszokon az MNASZ, illetve a rendező által akkreditált média képviselőket úgy kell elhelyezni, hogy munkájukat megfelelően végezhesék, azonban a verseny biztonságos lebonyolítását nem veszélyeztethetik.

A gyorsasági szakaszok kordonozásához használt szalagon, a veszélyre figyelmeztető feliratot kell feltüntetni.

A rendező részére ajánlott a rendezvény idején a nézők tájékoztatására szórólapot készíteni, és a helyszínen való terjesztéséről gondoskodni, melyben felhívja a figyelmet a rendezvény veszélyességére.

Abban az esetben, amikor gyorsasági szakaszok lakott területet érintenek, a lakosságot szórólappal kell tájékoztatni, ill. plakátokat kell elhelyezni, amiben fel kell hívni a figyelmet a rendezvény pontos időpontjára, és veszélyességére.

A rendező köteles a pályabejárás megkezdésekor a gyorsasági szakaszok végpontjain minimum A/3 méretű tájékoztató plakátokat kirakni a rendezvényről, és az útszakaszok zárási időpontjairól.

A rendező köteles az útlezárások során érintett önkormányzatokat és közigazgatásokat írásban értesíteni a rendezvényről, a pályabejárásról és a pályazárásokról.

6.2. Versenyek előkészítése, kiírása

A verseny rendezője köteles 70 nappal a rendezvény előtt egy írásbeli „lebonyolítási forgatókönyvet” készíteni a rendezvényről, és azt az RSB részére eljuttatni. Az RSB ezzel egy időben szóbeli beszámolót is kérhet a rendezőtől, a rendezvény előkészületeiről. Ennek hiányát, késői leadását vagy tartalmi hiányosságait az RSB pénzbüntetéssel sújthatja.

Valamennyi versenyre a verseny rendezője a hivatkozott szabályokban rögzített módon és formában versenykiírást köteles készíteni. A rendező kérésére az RSB betétprogramokat engedélyezhet.

Minden olyan speciális előírást, szabályozást, amelyet a jelen szabály nem tartalmaz, de az adott versennyel kapcsolatosan a verseny rendezője fontosnak ítélt meg, az adott verseny versenykiírásában kell meghatározni és azt az útvonal leírással, időtervvel, biztonsági, nézői, média valamint sportbírói tervvel együtt a jelen szabályzatban meghatározott határidőre - jóváhagyásra - az RSB részére el kell juttatni. Amennyiben ez nem történik meg, az RSB azonnal intézkedik a rendezvény lemondására.

A verseny rendezőjének az FIA Regionális Rallye Bajnokságok Szabályai II. függelékében foglalt "Versenykiírások tartalma" alapján elkészített versenykiírást, az útvonallappal és részletes időtervvel, előzetes biztonsági tervvel kiegészítve, a verseny adminisztratív átvételének napja előtt legalább 60 nappal (postabélyegző, vagy átvétel kelte) az RSB-hez jóváhagyásra be kell nyújtania. A versenykiírás és az előzetes biztonsági terv, kizárólag együtt adható le.

A verseny adminisztratív átvételének napja előtt legalább 55 nappal pályainspekciót kell kérni írásos formában az RSB-től. A versenyt megelőző 45. naptól az RSB pályainspekciót tarthat, melynek időpontjáról a rendezőt értesíteni köteles 7 nappal korábban. A pályainspekcióra a rendezőnek az alábbi dokumentumokat kell biztosítania 3 példányban:

- szervizpark tervet, a szervizpark méretarányos rajzával kiegészítve és a szervizpark nyitvatartásának feltüntetésével
- útvonallap tervezetet és részletes időtervet a standard dokumentumok formájában (etapidők, IE és gyűjtő állomások, tankoló zónák pontos helye)
- prólóg, szuperspeciál tervezetet
- gyorsasági biztonsági terv tervezetet a zárásokkal kiegészítve (rendezői felállítás, létszám, köztes rádiók helye, zárások helye)
- úthasználati engedélyeket, vagy hiteles dokumentumot az úthasználati engedélyek megkéréséről
- hatósági engedélyeket, vagy hiteles dokumentumot a hatósági engedélyek megkéréséről
- átvételek helyszínrajzát és időtervét
- rajt, cél és park fermé helyszínrajzát

A verseny adminisztratív átvételének napja előtt legalább 30 nappal kell leadni a média és a részletes sportbírói tervet az RSB Titkárságára.

A pályainspekción egyeztetett és jóváhagyott versenyfeltételektől adódó eltérés esetén a rendező köteles egyeztetni az RSB vezetőjével, aki dönt, hogy kell-e ismételt pályainspekciót kérni, az erre vonatkozó díjtétel egyidejű befizetése mellett, melyet az RSB a befizetést követő 7 napon belül köteles elvégezni a rendezővel egyeztetett időben.

A rendező köteles gondoskodni arról, hogy a verseny biztonsági szolgálat vezetője megjelenjen a pályainspekción, a biztonsági kérdések eldöntése céljából.

Ezen időpontoktól való késést az RSB pénzbüntetéssel sújtja. A 45. nap leteltével az RSB vezetője intézkedik a verseny lemondásáról. A rendezési kaució ebben az esetben nem kerül visszafizetésre.

A verseny lebonyolításához a szükséges okmányokat (hatósági és úthasználati engedélyek, végleges sportbírói terv) a verseny rendezőjének kell beszerezni és a Felügyelőknek átadni az első ülésen.

A végleges biztonsági tervet a rendezvény előtt 10 nappal kell leadni az RSB Titkárságán. Ennek a tervnek egy példányát kell leadni a Felügyelő Testület Vezetőjének a helyszínre érkezésekor, de az első felügyelő testületi ülés előtt. Ezekről a határidőktől való késést az RSB bünteti, a büntetés mértéke 50.000,- Ft / nap.

Az RSB által jóváhagyott "Versenykiírás"-t (a Bajnokságok vonatkozásában a továbbiakban versenykiírásként kerül említésre) a verseny előtt legkésőbb 30 nappal közzé kell tenni a verseny hivatalos honlapján. A nyomtatott versenykiírást 1 példányban, az itinerbe fűzve át kell adni az itiner átvételénél azon versenyzőpárosok részére, akik neveztek az eseményre.

A versenykiírást a rendező köteles a verseny előtt legkésőbb 30 nappal postázni az MNASZ Titkárságára 30 példányban, melyet a Titkárság postáz a versenyek Tisztségviselői részére.

- az MNASZ sportszakmai alelnöke (saját címen),
- RSB vezetője (MNASZ címen),
- RSB titkára (MNASZ címen) 10 pld,
- RSB megfigyelő (saját címen),
- RSB biztonsági megfigyelő (saját címen),
- Bírói Bizottság vezetője (MNASZ címen) 2 pld,
- Sportfelügyelői Bizottság vezetője (saját címen),
- Felügyelő Testület tagjai (saját címen),
- Versenyigazgató (saját címen),
- Versenyigazgató helyettes (saját címen),
- MNASZ Technikai Bizottság vezetője (saját címen) 2 pld,
- Versenyzői összekötők (saját címen).

6.3. Itiner

Az itiner a verseny hivatalos dokumentuma. A verseny útvonalának pontos leírását, az ellenőrző állomások és szerviz zónák, valamint a szerviz tilalmi területek helyét a rendező az általa kiadott itinerben köteles megadni. A rendező köteles minden versenyzőpárosnak – akinek nevezését elfogadta - 1 db itinert (aranylicenccel rendelkező párosnak 2 db) díjmentesen rendelkezésére bocsátani a versenykiírásban megadott időben és helyen. A Bajnokságok versenyeinek szabvány itinere az FIA Standard Dokumentumok alapján készül. (FIA Regionális Rallye Bajnokságok Szabályai II. függelék 4. pont)

Az itiner előírásaitól való bármely eltérést jelentenek a Felügyelőknek. A verseny előírásainak és pontos útvonalának betartását a Felügyelők a GPS készülékek adatainak felhasználásával is ellenőrizhetik, ezen adatokat az esetleges szabálysértés elbírálásánál figyelembe vehetik. A verseny bármely résztvevője részére az RSB előírhatja GPS nyomkövető berendezés használatát, melyet a rendező biztosít. A GPS használatára kötelezett versenyzők a berendezést az adminisztratív átvételen kapják meg, melynek beépítését a technikai átvételen ellenőrzik. A verseny végén vagy a versenyből történő kiesést követően a GPS berendezés és tartozékainak leadása a versenyirodán kötelező. A GPS berendezés használatának megtagadását, ill. a GPS működésének megakadályozását a Felügyelők kizárásig terjedő büntetéssel sújthatnak. A berendezés és tartozékai leadásának elmulasztását az RSB pénzbüntetéssel és a berendezés leadásáig terjedő indulási jog felfüggesztésével büntetheti.

6.3.1. Kiegészítés az FIA itinerre vonatkozó előírásaihoz (FIA Regionális Rallye Bajnokságok, Szabályai II. függelék)

Nemzeti versenyeken megengedett, hogy az itiner kizárólag magyar nyelven készüljön.

A szervizcsapatok mozgásának segítése érdekében a rendezőknek szerviz itinert kell készíteniük, mely tartalmazza:

- átvételek helyszínrajzát az átvételek idejével
- áttekintő várostérképet, a rajt, cél, park fermé, prológ, kijelölt trélerparkoló jelölésével
- a prológ áttekintő rajzát, prológ park fermé helyét (ha van)
- rajt, cél áttekintő rajzát, park fermé helyét, várható nyitási idejét
- napok áttekintő térképét útvonallappal, a zárások időpontjával
- szervizpark(ok) áttekintő térképét nyitvatartási renddel, a versenyzőnkénti szervizhelyek előzetes tervét tartalmazó melléklettel
- verseny hivatalos rádió állomásának hullámsávját (ha van)
- Rallye SMS telefonszámát (ha van)

Itinert kell biztosítani az alábbi személyeknek:

- gyorsasági szakasz biztonsági felelősének
- gyorsasági szakasz vezető bírójának
- gyorsasági szakaszok rescue autói személyzetének (1db/autó)
- technikai bizottság részére
- RSB megfigyelőnek
- RSB biztonsági megfigyelőnek
- felügyelőknak
- versenyzői összekötő(k)nek
- hangos autó személyzetének
- -1 órás biztonsági autó személyzetének
- tiltott szerviz tevékenységet ellenőrző bíróknak

6.4. A bajnokságok versenyei és azok jellemzői

A versenyek nevét, rendezőjét és időpontját a 2009. évre érvényes MNASZ versenynaptár tartalmazza.

A különböző bajnokságok speciális jellemzőit az adott Bajnokság kiírása tartalmazza.

Versenyenként csak egy helyszínen lehet szervizparkot kialakítani.

A gyorsasági szakaszok ismétlését és a lehetséges irányokat a pályainspekción az RSB hagyja jóvá, de nem tervezhető egy aszfalt gyorsasági 3 áthaladásnál többször. Földes, murvás szakaszok és azok részei sem ismételhetők kettőnél többször. Ezekről az előírásokról csak az RSB előzetes, egyedi engedélye alapján lehet eltérni.

Vegyes talajú verseny nem szervezhető, de a prológ és szuperspeciál talaja eltérhet a verseny talajától.

A versenyt értékelhetetlennek kell nyilvánítani, ha 30% alá csökken az értékelhető gyorsasági szakaszok ösztávja.

6.5. Pályabejárás

A Magyarországon megrendezett versenyek rendezőinek csak az alábbi korlátozások állnak jogában, amennyiben a versenykiírásban közzé teszi:

- a) Az egyes gyorsasági szakaszokon minimum 4 áthaladást kell biztosítani, ezt azonban a rendező időben korlátozhatja, és teljesítési limitidőket írhat ki.

- b) RSB jóváhagyással az egyes gyorsasági szakaszok bejárása során, a terep és téli mintázatú gumiabroncsok használatát megtiltani, vagy a profilmélységet meghatározni, ezt ellenőrizni és a pályabejárás szabályainak megszegése szerint büntetni.
- c) Magán és erdőrendészeti utakon rendezett gyorsasági szakaszokon az áthaladási sebességet maximálni, melynek betartását a rendező köteles ellenőrizni, és engedélyeztetni az RSB-vel.
- d) Egyes gyorsasági szakaszok bejárása során széria gyártású autó használatát előírni, ill. benevezett versenyautó használatát megtiltani.
- e) A pályabejárás időtartamára, a rendező által biztosított adatrögzítő berendezés használatát előírni. Ebben az esetben az adatok hiánya a pályabejárás szabályok megsértésének minősül.

Ezeket a korlátozásokat, közúton is előírhatja a rendező az RSB engedélyével. Fenti korlátozásoktól eltérni, vagy további korlátozásokat meghatározni csak az RSB eseti engedélye alapján lehet. A gyorsasági szakaszok azon részein, amelyek közúton kerülnek lebonyolításra, a rendező a pályabejárás időszakon kívüli áthaladást – versenyautóval történő áthaladás kivételével – nem tekintheti tiltott pályabejárásnak. Ezekre a szakaszokra a közúti közlekedés szabályainak igazolt megsértése a versenykiírás megjelenését követően egyben a pályabejárás szabályok megsértésének minősül.

Korlátozott pályabejáráson csak a benevezett versenyző +1 fő tartózkodhat a pályabejáró autóban. Ezen szabály megsértése a pályabejárás szabályainak megsértéseként minősül.

Pályabejárást térítés ellenében a rendező nem írhat ki.

Ezen korlátozásokat a rendező a versenykiírásban egyértelműen köteles megadni, és ezen korlátozásokat a verseny minden résztvevőjére egyformán kell érvényesíteni.

Azon gyorsasági szakaszokon, amelyeken a pályabejárást korlátozták, a pályabejárás idejére köteles a rendező, büntetés terhe mellett, ellenőrző állomást létesíteni, ettől eltérő időpontokban a tiltott pályabejárást ellenőrizni.

A rendező, a pályabejárás szabályainak megsértéseként minősíti, ha a nevezett versenyző az időben korlátozott pályabejáráson nem vesz részt (kivételek: közúton rendezett gyorsasági szakasz). A rendező köteles ezt a szabálysértést az első Felügyelő Testületi ülésen jelenteni. A szabálysértő nevezőket a Felügyelők is büntethetik.

A rendező köteles minden versenyző részére az itinerrel együtt azonosító számmal ellátott matricát kiadni, melynek mérete minimum 10 cm, amit a versenyző a pályabejárás teljes időtartama alatt a szélvédő jobb alsó, vagy felső sarkában jól láthatóan felragasztva viselni köteles. A matrica nem felragasztása vagy hiánya, a pályabejárás szabályok megsértésének számít. Amennyiben a pályabejárás matrica megsérül, vagy a versenyzőpáros autót cserél a versenyzőpáros köteles a rendezőtől új matricát kérni.

Az itiner átvételekor a pályabejárás megkezdése előtt, a rendező köteles a 4. sz. mellékletben szereplő adatlapot kitöltetni a versenyzőpárosokkal. Az adatlap kitöltése, és az adatok egyeztetése után a versenyzőpáros megkapja az azonosító kártyáját (1-1 db. igazolványképpel), melyet pecséttel hitelesítenek az adminisztratív és technikai átvételen. A versenyzőpáros köteles bemutatni az azonosító kártyáját a pályabejárás ellenőreinek, sportbíróinak kérésére.

Itiner átvétel utáni navigátor csere esetén, az adminisztratív átvételen új azonosító kártyát kap a versenyzőpáros.

A pályabejárás kiírásban rögzített szabályait megsértő versenyzőkre a rendező pénzbüntetéstől a rajtengedély megvonásáig terjedő büntetést is kiszabhat, és erről az RSB-t értesíteni köteles.

A pénzbüntetés mértéke max. 250.000,- Ft.

A rendező jelentése alapján a pályabejárás kiírásban rögzített szabályait megsértő versenyzőket a Felügyelők időbüntetéssel is sújthatják, de ebben az esetben pénzbüntetés nem szabható ki. A pályabejárás többszöri megsértéséért többszöri büntetés is kiszabható.

A pályabejáráson, vagy a pályabejáráson kívül a verseny hivatalos útvonalán bizonyítható módon balesetet, nagy vagyoni kárt okozó, vagy súlyos közlekedési szabálysértést elkövető versenyzők rajtengedélyét a rendező köteles megvonni a nevezési díj visszafizetése nélkül, az RSB értesítése mellett.

A pályabejárás szabályait az RSB a rendezőtől függetlenül is ellenőrizheti, a szabály ellen vétőket külön büntetéssel sújthatja.

6.6. Nevezés, nevezési zárlat

A versenyenkénti nevezési díj maximumát az adott Bajnokság kiírása tartalmazza. Amennyiben egy rendezvény több bajnokságba is bele számít, az adott versenyre csak egy nevezési díj fizetendő.

A Bajnokságok valamennyi versenyén az egyéni nevezési zárlatnak legalább 20 nappal a rendezvény időpontja előtt kell lennie.

A Bajnokságok valamennyi versenyére az RVSZ-ben megadott egységes elvek alapján szerkesztett nevezési lapot kell alkalmazni.

A nevező köteles az RSB hivatalos honlapján on-line nevezni, és az ott kitöltött nevezési lapot a rendező részére (nevezői bélyegzővel és versenyzői aláírással ellátva) postai úton megküldeni vagy legkésőbb az itiner átvételén átadni.

A versenyzőpáros a nevezési lap aláírásával tudomásul veszi, hogy a versenyen saját felelősségére vesz részt, a rendezővel szemben semmilyen anyagi kártérítéssel nem élhet.

A rendezőnek a kiírásban a postai cím mellett meg kell adni egy bankszámlaszámot is, ahová a nevezők utalhatják a nevezési díjat

A rendező köteles a rendezvény előtt legkésőbb 10 nappal a verseny hivatalos honlapján közzétenni az általa elfogadott nevezések alapján összeállított nevezési listát, valamint az átvételi időket, amennyiben azt a versenykiírás nem tartalmazta.

Amennyiben a verseny a nevezők hibáján kívüli okokból elmarad, a rendező köteles a nevezési díjak 90%-át 8 napon belül a nevezőknek visszafizetni.

A nevezést illetően minden vitás esetet a nevező és a rendező között első fokon az RSB dönt el.

Amennyiben egy versenyzőpáros, akinek a nevezését a rendező elfogadta, de nem tud a versenyen részt venni, köteles az itiner átvétel kezdetéig a rendezőt és a Rallye Titkárságot a lemondás okának közlésével írásban értesíteni. Ebben az esetben a rendező a nevezési díj 75%-át 10 napon belül köteles visszatéríteni a nevezőnek. Amennyiben egy versenyzőpáros nem tud részt venni a versenyen, és ezt – elfogadható indokokkal alátámasztva - az adminisztratív átvételig írásban nem közli, a következő verseny (melyre nevezését elfogadták) adminisztratív átvételéig a nevezési díjnak - nettó érték értendő (ÁFA 0 %) - megfelelő összegű büntetést köteles fizetni. (Az összeg az MNASZ-t illeti.) Ennek elmulasztását a rajtengedély megvonásával büntetik, továbbá a következő versenyek rendezői kötelesek nevezését visszautasítani, amíg a büntetést be nem fizeti. Az évad utolsó versenyén nevezett, nem indult, de magát ki nem

mentő versenyzőt az RSB bünteti, a fent leírt összeggel, amelynek befizetéséig a versenyző nem kaphat licencet a következő évre.

Ennek végrehajtása érdekében a versenyek rendezői kötelesek az adminisztratív átvétel jegyzőkönyvében rögzíteni azokat a versenyzőket, akik nem küldtek értesítést. Ezt a jegyzőkönyvet a Rallye titkár a következő rendezőnek köteles megküldeni, a versenyt követő első munkanapon.

6.7. A nevezések visszautasítása

Minden olyan nevezés, amely a nevezési határidő után érkezik illetve a nevezési díj nem került befizetésre, a rendező által érvénytelennek tekinthető. Ezen nevezéseket a rendező úgy tekintheti, mintha meg sem történtek volna, ezekkel további teendői nincsenek. A rendező feladatainak végrehajtását akadályozó, tartalmilag hiányos, értelmetlen nevezéseket, a rendező saját hatáskörében visszautasíthatja, vagy összesen maximum a nevezési díjnak megfelelő összegű pénzbüntetés mellett adatpótlást kérhet.

Az ilyen okok miatt visszautasított nevezések esetében a nevezési díjat nem kell visszatéríteni. A rendező által kiszabott pénzbüntetés ellen a nevező, a rendező tájékoztatása mellett, az RSB-hez fellebbezhet.

A versenyre vonatkozó kiegészítő verseny felelősségbiztosítási díjat az adminisztratív átvételen kell befizetni.

A Bajnokságokhoz tartozó versenyek rendezőinek jogában áll a versenyre beérkezett nevezéseket az előző bekezdésben foglaltakon túl is visszautasítani, az alábbi korlátozások figyelembevételével:

- a) Minden rendező köteles legalább az adott Bajnokság kiírásában meghatározott számú versenyzőpáros nevezését elfogadni.
- b) 2009-ben a rendező nem utasíthatja vissza olyan versenyző nevezését, aki a nevezés egyéb feltételeinek megléte mellett a 2008-as Országos Rallye Bajnokság MNASZ által kiadott hivatalos eredménylistáján, mint értékelt versenyző szerepelt, vagy a tárgyévben, a nevezésben megadott Bajnokság bármelyik korábbi futamán bajnoki pontot szerzett.
- c) A rendező visszautasíthatja minden olyan versenyző nevezését, a fenti korlátozások alkalmazása nélkül, aki az adott év során a Bajnokságok bármely versenyére benevezett, nevezését nem utasították vissza és ennek ellenére a verseny adminisztratív átvételén nem jelent meg úgy, hogy magát a versenyt megelőzően a jelen RVSZ előírásait betartva nem mentette ki magát. Az értesítés feladását vitás esetben a versenyzőnek kell bizonyítani.

A rendező amennyiben az itt leírt feltételek figyelembevételével valamelyik versenyző nevezését visszautasítja, úgy köteles a versenyzőt a nevezési határidőt követő 7 napon belül, tértivevényes ajánlott levélben - a nevezési lapon, a visszaigazolásra megadott címen - értesíteni. A rendező a visszautasított versenyzők befizetett nevezési díját, a postai feladási költség levonása után, a c) pontban foglalt esetek kivételével köteles az említett 7 napon belül, visszafizetni.

A nevezések visszautasításával kapcsolatosan vitás esetekben a RSB vezetője jogosult állást foglalni, de nem teheti semmisé a visszautasítást, amennyiben az a leírt feltételeket kielégíti.

Amennyiben valamely visszautasított versenyző a rendező szabályszerű értesítése ellenére is a rendezvényen megjelenik, a felmerült költségeivel kapcsolatban semmiféle kártérítést a rendezővel szemben nem támaszthat.

6.8. Biztosítás

A versenyen részt vevő gépjárművek kiegészítő versenyfelelősség biztosításáról a verseny rendezője köteles, az MNASZ és a Biztosító Társaság között létrejött szerződés alapján kiadott MNASZ általános szabályok szerint gondoskodni.

6.9. Hivatalos jelzések a járműveken

6.9.1. Rallye táblák

A rendezőnek valamennyi versenyzőpárost el kell látni 1 készlet (2 db) rallye táblával.

6.9.2. Rajtszámok

Az FIA szabályai szerint, az alábbi kiegészítésekkel:

- A tető rajtszám a Bajnokságok futamain nem kötelező.
- Az FIA szabályoknak megfelelő rajtszámpanel a Bajnokságok futamain, a panel aljához kapcsolódó 10 cm magas reklámfelülettel (rajtszám csík) egészül ki, mely reklám a versenyzők részéről nem utasítható vissza.
- A versenyzők nevét a versenyautón az I. fej. 16.1 pontja szerint kell megjeleníteni úgy, hogy a hátsó oldalablakokon a vezető és a navigátor neve is szerepeljen.
- Az I. fej. 16.2 pontjának betartása nem kötelező.
- A rajtszámhoz tartozó reklámok (rajtszámpanel és kapcsolódó reklámfelület) tárgyát a versenykiírásban, vagy a kiírásban megadott helyen, legkésőbb az itiner átvételéig hivatalos kiegészítés formájában egyértelműen közölni kell.

6.9.3. Reklámok viselése a versenygépkocsikon

Az egyes versenyek rendezői a rajtszám területén elhelyezett reklámokon kívül 4 db reklám viselését írhatják elő a résztvevőknek, amelyek összfelülete nem haladhatja meg a 0,25 m²-t, és a legnagyobb sem lóghat ki egy 20x40 cm-es téglalapból. Ezek helyét, nagyságát és tárgyát a versenykiírásban, vagy a kiírásban megadott helyen legkésőbb az itiner átvételéig hivatalos kiegészítés formájában egyértelműen kell közölni. Ellenkező esetben a versenyző díjmentesen visszautasíthatja a rendezői reklámot.

A rendezői reklámok bármelyikének visszautasítása esetén egy újabb nevezési díj fizetendő, a verseny közben ezek hiányáért max. a nevezési díjnak megfelelő pénzbüntetés szabható ki.

A rendezői reklámok nem értelemszerű felragasztása, és/vagy megcsonkítása a rendezői reklám visszautasításának minősül. A rendezői reklámok viselése a verseny hivatalos gépkocsijain is kötelező.

Nem minősül rendezői reklámeszköznek, így nem utasítható vissza a rallye tábla és a rajtszámokhoz tartozó bármely hirdetés (akár MNASZ, akár rendezői).

A rajtszámok és a reklámok nem nyúlhatnak túl a karosszérián.

A gépkocsi ablakain elhelyezett reklámokra vonatkozóan betartandók az FIA és az MNASZ egyéb szabályai.

6.9.4. Szerviztábla

Valamennyi verseny rendezője köteles a verseny alatti szerviztevékenység ellenőrizhetősége érdekében ARANY licenccel versenyzőpáronként 2 szervizautóra összesen 2 db, a többi versenyzőpáros esetében 1 szervizautóra összesen 1 db szerviztáblát kiadni, melyeken fel kell tüntetni a szervizautó rendszámát, valamint hogy egy kiadott tábla mely rajtszámú versenyautó(k)hoz tartozik (min. 10 cm betűmagasságú helvetia bold betűtípussal). Kötelező a belülről ragasztható kivitel. Ezen szerviztáblákat fel kell ragasztani a szervizautók első szélvédőjére, jól látható helyre. Nem, vagy nem megfelelő helyre felragasztott szerviztábla használata esetén a rendezőnek joga van azt érvénytelennek tekinteni. A szerviztáblák az adminisztratív átvételen kerülnek kiadásra, a szervizautók rendszámának

megadása után. A tankoló zónához közlekedő szervizautókra egy „Tankoló zóna” matricát kell biztosítani, mely matrica csak a tankoló zóna megközelítését biztosítja, a szervizparkba behajtásra nem jogosít.

6.9.5. Segítő jármű tábla

A rendező kiadhat a versenyére érvényes segítő jármű táblát. A segítő jármű táblát a jármű szélvédőjének jobb felső részére kell ragasztani, melyen fel kell tüntetni a segítő jármű rendszámát, valamint hogy a kiadott tábla mely rajtszámú versenyautó(k)hoz tartozik. A segítő jármű táblával kapcsolatos jogosultságokat, szabályokat a versenykiírás tartalmazza. A segítő jármű szabálytalan használatát 300.000,- Ft-ig terjedő pénzbüntetéssel sújthatják a Felügyelők.

6.10. Adminisztratív és technikai átvétel

A rendező köteles a technikai átvételre tervezett időbeosztást a kiírás jóváhagyásra való beadása előtt egyeztetni az MNASZ Technikai Bizottságának vezetőjével. Az adminisztratív és a technikai átvétel kezdete között 60 percet kell biztosítani. Amennyiben az átvételek egy helyen kerülnek lebonyolításra, úgy az átvételek kezdete között 30 percet kell biztosítani.

Az egyéni átvételi idők ellenőrzésére a technikai átvételnél sportbírókat kell biztosítani.

Az egyéni átvételi időktől késve érkezőket 10.000 Ft-ig terjedő pénzbüntetéssel büntetheti a rendező, de ezt a kiírásban közölni kell. A verseny rendezője az átvételek lebonyolításához fedett, a közönségtől elhatárolt területet köteles biztosítani, ennek hiányát az RSB bünteti.

Verseny közbeni technikai ellenőrzést, csak a versenyigazgató által elrendeltek alapján a kijelölt és táblával jelzett (ld. III. melléklet) helyen, a technikai ellenőrök végezhetnek. Ilyen jellegű ellenőrzések nem végezhetők közvetlenül a gyorsasági szakaszok rajtvonalánál, és a versenyzők felkészülési idejében (3 perc).

Indokolt esetben, biztonsági szempontok alapján tett technikai ellenőri javaslatot figyelembe véve, a versenyigazgató utasítására a sportbíró bevonhatja a versenyzőpáros menetlevelét.

A verseny rendezője köteles a versenyzők célba érkezése utáni fokozott technikai ellenőrzés lebonyolításához fedett, zárt, az illetéktelenektől elhatárolt, aknával, vagy alkalmas emelő berendezéssel ellátott helyet biztosítani. (ennek hiányát az RSB bünteti) A fokozott technikai ellenőrzésen részt vehet a Versenyigazgató, a Felügyelők, a Technikai Felügyelő, az ellenőrzést végző technikai ellenőrök, az érintett versenyzőpáros és két fő szerelője, a nevező képviselője nevezői licenc vagy meghatalmazás felmutatásával.

6.11. Menetlevél

A verseny rendezőjének a verseny valamennyi résztvevője részére, hivatalos versenyokmányként az FIA Regionális Rallye Bajnokságok Szabályai, II. sz. függelék 5. pontjában közölt FIA egységes menetlevelet kell kiadni. A Bajnokságok futamain elfogadott a másolat nélküli, laponként egypéldányos, tűzött kivitel. A szekciónkénti menetlevél hátsó borítójára a verseny sportbíróinak és technikai ellenőreinek bejegyzésére alkalmas felületet kell biztosítani.

6.12. A verseny rajtja

A Bajnokságok futamain a rajtszámokat 1-től kezdődően, a következő sorrendnek megfelelően kell kiadni:

- | | |
|-------------------|------------------------------------|
| 1. csoport | FIA A prioritású versenyzők |
| 2. csoport | FIA B prioritású versenyzők |

3. csoport	nemzeti prioritással és „ARANY” licenccel rendelkező versenyzők (2. sz. melléklet)
4. csoport	összes további A-N csoportban induló versenyző
5. csoport	összes további H csoportban induló versenyző

Az egyes csoportokon belül a versenyzők rajtsorrendjét a rendező állapítja meg. A rendező által megállapított rajtsorrendet egyeztetni kell az RSB versenyzőket képviselő tagjával, akinek véleményezési joga van. Véleményeltérés esetén a döntést az RSB vezetője mondja ki.

A rajtolás a rajtszámok emelkedő sorrendjében történik azonos időközökben, mely legalább egy perc, melyről a versenyigazgató határoz a rendezővel történt egyeztetés alapján. Murva versenyek esetében kötelező a kettőpercenkénti rajtolás, mely szabály alól az RSB indokolt esetben felmentést adhat. A H csoport első versenygépkocsija minden nap minimum 3 perc szünet után rajtol az A-N csoport utolsó versenygépkocsija után.

6.13. Különpróbák

6.13.1. Gyorsasági szakasz (GY)

A verseny rendezője köteles valamennyi gyorsasági szakasz beíró helyénél a versenyzők által jól olvasható (minimum 4 cm betűnagyságú) tájékoztató táblát elhelyezni, amelyen a gyorsasági szakaszt teljesített versenyzők mért idejét a sportbírók folyamatosan feltüntetik. Ezt a táblát szekciónként új táblára kell cserélni. Indokolt esetben, amennyiben nem biztosítható a nevezők csapatvezetőinek a STOP állomás megközelítése, a rendező ezt a csapatvezetőknek megtilthatja, és a táblát köteles megismételni. Ennek a táblának a körzetére is engedélyezett a csapattagoknak versenyautójuk körzetében való tartózkodás. Ezeket a helyszíneket az RSB engedélyezi a pályainspekció alkalmával, melyeket a versenykiírásban kell közölni. Ezen előírásokat megsértő rendezőt pénzbüntetéssel sújtja az RSB.

Az FIA Regionális Rallye Bajnokságok Szabályai III. függelék 5.5.4.3 pontját (sárga zászló használata) csak az RSB előzetes engedélyével alkalmazhatja a rendező, és a kiírásban közölni kell.

Amennyiben valamely gyorsasági szakaszon a verseny bármely oknál fogva megszakad, vagy nem indul el, a versenyigazgató dönthet arról, hogy a mezőny hátramaradt része normál etapként induljon tovább a szakaszon.

Amennyiben egy gyorsasági szakaszon öt versenyzőpáros átlagsebessége 10%-kal meghaladja az I. fejezet 33.2-ben meghatározott (130 km/h) értéket, azt a gyorsasági szakaszt a következő alkalommal etapként kell lebonyolítani.

Amennyiben egy gyorsasági szakaszon mesterséges lassító hely kerül elhelyezésre, azt:

- az itinerben (jellegének megfelelően) pontosan jelölni kell (helye, kialakítása és méretei, gumisorok távolsága méterben)
- a pályabejárás idején (az itiner kiadásának időpontjától kezdődően) aszfaltversenyen az útburkolaton, murvás versenyen más módon jelölni kell
- a verseny idején 150 méterrel a lassító előtt, előjelző táblával kell jelezni (lásd 3. sz. melléklet)

- a lassítónál ténybírókat kell foglalkoztatni (rádiós kapcsolattal) az események jegyzőkönyvezése érdekében, valamint egy személyt, a megrongált lassítók helyreállítására

Amennyiben a rendező a pályaelhagyás elkerülése ill. az útszegély védelme érdekében gumikat, cölöpöket, karókat, stb. kíván elhelyezni, úgy ezeket az itinerben fel kell tüntetni, valamint a pályabejárás idején ki kell helyezni, vagy egyértelműen jelölni.

6.13.2. Körgyorsasági (KGY)

Körgyorsasági csak az RSB előzetes engedélye alapján tervezhető. Az engedély megszerzése érdekében a rendezőnek, a szakasz részletes pályarajzát a nézői helyek feltüntetésével, a tervezett lebonyolítási szabályokat, valamint a normál biztonsági tervtől elkülönített, a körgyorsaságira vonatkozó egyedi biztonsági tervet - 60 nappal a rendezvény előtt meg kell küldeni az RSB vezetőjének és az RSB Biztonsági Munkacsoportjának.

A lebonyolítás szabályait a versenykiírásban kell részletesen leírni, és az itinerben kell a pontos pályarajzot közölni.

6.13.3. Szuperspeciál szakasz (SZS)

A rendező tervezhet a versenyen, legfeljebb naponta egy helyszínen, egy olyan speciál szakaszt, melyre nagyszámú nézőközönséget vár, és melynek lebonyolítása során a nézőknek lehetőségük van egyidejűleg több versenyautó versenyzését is megtekinteni (pl. szinkron pálya). Szuperspeciál szakasz csak az RSB előzetes engedélye alapján tervezhető. Az engedély megszerzése érdekében a rendezőnek, a szakasz részletes pályarajzát a nézői helyek feltüntetésével, a tervezett lebonyolítási szabályokat, valamint a normál biztonsági tervtől elkülönített, a szakaszra vonatkozó egyedi biztonsági tervet - 60 nappal a rendezvény előtt meg kell küldeni az RSB vezetőjének és az RSB Biztonsági Munkacsoportjának.

Az ilyen szakaszokon a lebonyolítás szabályai eltérhetnek a normál gyorsasági szakaszétól. A lebonyolítás szabályait a versenykiírásban kell részletesen leírni, és az itinerben a pontos pályarajzot közölni.

A körgyorsasági is tekinthető bizonyos esetekben szuperspeciál szakasznak.

A szuperspeciál része lehet a versenynek, amennyiben az a verseny valamely szakaszába illeszkedik, és ekkor gyorsasági szakaszként kell értékelni.

6.14. Park fermé

A verseny két napja között és a verseny célba érkezését követően a verseny rendezője köteles a nézőktől és nem hivatalos személyektől elkerített, köz- és tűzbiztonsági szempontból őrzött, olyan területet biztosítani park fermé céljára, ahol ellenőrizhető módon a versenyen induló valamennyi gépkocsi elhelyezhető. Ezen előírást megszegő rendezőt az RSB megfigyelő jelentése alapján az RSB 150.000.- Ft-ig terjedő pénzbüntetéssel sújthatja.

A verseny rajtja előtt ez lehet, egy úgynevezett rajtvárakozó hely is. Ezeken a területeken csak a verseny vezető tisztségviselői és az oda beosztott hivatalos személyek tartózkodhatnak, valamint a versenyzők, a számukra engedélyezett esetekben.

A versenygépkocsik és versenyzők be- illetve kilépését hivatalos személyeknek kell ellenőrizni.

Amennyiben a napi utolsó szervizpark után szuperspeciál kerül megrendezésre, a nevező megbízottja a park fermé behajtáskor tartalék indító akkumulátort adhat át a park fermé be állomás területén a versenyzőnek.

6.15. Szervizpark

A szervizparkban versenyautónként (1 db szervizautó) egy 8 x 7 méteres szervizhelyet kell biztosítani, melyből sem a szerviz sem a versenyautó nem lóghat ki. Az ARANY licenccel rendelkező versenyzők 2 szervizautót állíthatnak a szervizparkba, részükre versenyzőnként 8 x 10 méteres kiemelt, elkülönített területet kell biztosítani, melyen el kell férniük. A közlekedő utak területét a megadott szervizterületeken felül kell kialakítani, melyek két irányú közlekedésre alkalmasak.

Az RSB engedélyével, az FIA által meghatározott szervizidőktől el lehet térni. Murva versenyeken a napok közbeni szervizparkban 20 perc helyett ajánlott a 30 perces időtartam.

Amennyiben a rendező megtiltja a szervizpark területén a versenyautók mosását, úgy köteles erre a célra egy megfelelő helyet biztosítani, melyet a pályainspekció során az RSB hagy jóvá.

Az itiner átvételekor a versenyzőpárosoknak meg kell adniuk a szervizjárműveik rendszámát, amennyiben egy csapat több versenyautót szervizel a versenyautók rajtszámát is. (4. sz. melléklet)

Amennyiben egy versenyzőpáros kiesik a versenyből, a következő nap szervizparkjába a hozzátartozó szervizjármű nem állhat be.

Amennyiben a szervizjármű jelzés nélkül, vagy érvénytelen matricával próbál meg beállni a szervizparkba, úgy a nevezőt a Felügyelők maximum 50.000,- Ft-ig terjedő, amennyiben a szervizjármű nem a kiírt időben áll be a szervizparkba, úgy a nevezőt a Felügyelők maximum 10.000,- Ft-ig terjedő pénzbüntetéssel sújthatják.

Amennyiben a szervizpark látogatása nem ingyenes, a rendező köteles a kiemelt nevezési díjú (2009-ben 174.000,- forint) versenyzőknek 10 db, a többi versenyzőpárosnak 6 db, a verseny teljes időtartamára a szervizparkba érvényes belépőt biztosítani a versenyzők szerelői részére.

A szervizpark tisztaságának megőrzése érdekében a rendező sportbírók által jogosult ellenőrizni a nevezők szervizhelyeit. A szervizpark elhagyásakor a nevező köteles a szervizhelyéről a keletkezett hulladékot eltávolítani és az eredeti állapotot visszaállítani. Az állapot megőrzés érdekében a szerviz és javítás helyszínén minden versenyautó alá egy 5 x 3 méter méretű benzin- és olajálló műanyag lapot (leplet) kell leteríteni. A szervizszemélyzetnek rendelkeznie kell egy minimum 150 literes szemeteszákkal, amelybe az esetleges hulladékot köteles összegyűjteni. Minden javítás helyszínén jól látható és könnyen elérhető helyen a szervizcsapatoknak min. 5 kg-os tűzoltó készüléket kell kihelyezni. Ezen szabályok megsértését a Felügyelők büntetik. Ezen szabály megsértéséből adódó környezetszennyezés elhárításának költsége a nevezőt terheli.

6.16. Tankoló zóna

A tankoló zónát úgy kell elhelyezni, hogy az utoljára teljesített gyorsasági szakasztól legalább 10 km távolságban legyen.

"Napindító szervizpark" után kötelező a tankoló zóna kialakítása.

A tankoló zónát csak közönségtől elzárt területen lehet kialakítani, ahová ellenőrizhető módon versenyautóként 2 fő segítő személyzet léphet be. Üzemanyag utántöltés kizárólag ezekben a zónákban engedélyezett. Ezen szabály alól az RSB adhat felmentést.

6.17. Versenyek díjazása

Az egyes versenyekre a rendezőnek az alábbi tiszteletdíjakat kell biztosítania:

- | | |
|--|--|
| • abszolút értékelés | 1-5. helyezett páros mindkét tagjának |
| • csoport értékelés | 1. helyezett páros mindkét tagjának |
| • géposztály értékelés | 1-3. helyezett páros mindkét tagjának |
| • Szuper 1600 Bajnokság értékelés | 1-3. helyezett páros mindkét tagjának |
| • Szuper 2000 Bajnokság értékelés | 1-3. helyezett páros mindkét tagjának |
| • Kupák értékelése | a Kupák kiírása szerint |

Amennyiben egy géposztályon belül a szabályosan elrajtolt versenyzőpárosok száma kevesebb, mint kettő, úgy tiszteletdíj nem adható ki.

Több bajnokság egy versenyen történő rendezése esetén a verseny díjazása azokban a csoportokban és géposztályokban, melyek megegyeznek, összevontan is történhet. Az eltérő esetekben a díjakat külön kell kiadni a különböző bajnokságok értékelése szerint.

Jogában áll a rendezőnek különdíjakat is kiadni, amelyek lehetnek tárgyi és/vagy pénzdíjak, azonban ezeket a verseny kiírásában, de legkésőbb a verseny rajtja előtti átvételek végéig a hivatalos hirdetőtáblán ki kell függeszteni. Ezután a határidő után díjakat vagy különdíjakat utólag kiírni vagy megállapítani, tilos. Ezen előírást megszegő rendezőket az RSB pénzbüntetéssel sújthatja.

A díjra jogosult versenyzők megjelenése, a díj átvétele, a díjkiosztón kötelező. A szabály ellen vétő versenyzőket az RSB büntetéssel sújthatja.

A versenyek tiszteletdíjai ki kell, hogy fejezzék a verseny rangját, a győztesek elért helyezéseinek egymáshoz viszonyított értékét.

Amennyiben egy díj a díjkiosztón bármilyen ok miatt nem adható át, azt a végleges döntés után, kizárólag egy másik verseny, vagy az éves bajnokság díjkiosztóján lehet átadni.

Amennyiben egy versenyzőről bebizonyosodik, hogy a verseny díjkiosztóján átvett díjra nem jogosult, úgy köteles az átvett díjat 72 órán belül az MNASZ Titkárságára visszaszolgáltatni.

6.18. Díjkiosztó

A díjkiosztó formáját a rendező az I. fejj. 52. pontjától eltérően is szervezheti, de helyét és idejét a versenykiírásban közzé kell tenni.

6.19. Bajnokságok éves értékelése

A Bajnokságok éves értékelése az egyes versenyek során a vezető versenyző által szerzett bajnoki pontok összegzése alapján történik úgy, hogy az első helyezett az, aki a legtöbb bajnoki pontot szerezte.

7 vagy több értékelhető futam esetén az éves értékelésben a 6 legjobb eredményt kell figyelembe venni. Kevesebb értékelhető verseny esetén valamennyi eredményt figyelembe kell venni. Az utolsó futam csak abban az esetben hagyható el, amennyiben a versenyzőpáros a versenyen szabályosan elrajtolt.

Nem hagyható el az a verseny, ahol a versenyző eltiltása miatt nem állt rajthoz, vagy a versenyen csalárd eljárás miatt kizárásra került.

Amennyiben valamely Bajnokság lebonyolítása során nincs legalább három értékelhető verseny, az MNASZ Intéző Bizottsága az adott Bajnokságot utólag törli, és nem hirdet eredményt. Ilyenkor a MNASZ Intéző Bizottsága dönt az egyéb címen kiosztható díjakról.

6.20. Egyéni értékelés

A Bajnokságokban minden pontot szerzett versenyző értékelésre kerül. Bajnoki pontot kizárólag MNASZ licenccel rendelkező versenyző kaphat.

A navigátor nevét csak abban az esetben kell feltüntetni az éves eredménylistán, ha azoknak a versenyeknek több mint 50 %-án navigált, ahol a vezető versenyző a bajnoki pontokat szerezte.

Pontegyenlőség esetén:

- elsősorban a több jobb helyezés,
- másodsorban azon a versenyen elért jobb helyezés dönt, ahol legalább az egyik versenyző indult, és a teljesített gyorsasági szakaszok össztávolsága a leghosszabb volt.

Ha mindezek után is holtverseny alakul ki, az érintett versenyzőket azonos helyezettnek kell nyilvánítani.

III. A Magyar Köztársaság Országos Rallye Bajnokságának kiírása és szabályai

1. Általános előírások

A Magyar Nemzeti Autósport Szövetség 2009. évre kiírja a Magyar Köztársaság Országos Rallye Bajnokságát (továbbiakban: ORB) és annak keretében:

- Az abszolút, csoport és géposztály Bajnokságot
- A Szuper 1600 Bajnokságot
- A Szuper 2000 Bajnokságot
- Suzuki Márkabajnokságot, azon belül a Suzuki Swift Kupát
- R csoport Kupát
- **SPURI Kupát**

Az ORB éves egyéni értékelésében az abszolút első helyen végzett versenyzőpáros elnyeri a „**Magyar Köztársaság Országos Rallye Bajnoka**” címet, a Szuper 1600 értékelésében első helyen végzett versenyzőpáros a „**Magyar Köztársaság Szuper 1600 Bajnoka**” címet, a Szuper 2000 értékelésében első helyen végzett versenyzőpáros a „**Magyar Köztársaság Szuper 2000 Bajnoka**” címet. A Suzuki Márkabajnokság Suzuki Swift Kupa első helyezett versenyzőpárosa a „**Suzuki Swift Kupa Győztese**” címet az R csoport Kupa első helyezett versenyzőpárosa az „**R csoport Kupa Győztese**” címet, **a SPURI Kupa első helyezett versenyzőpárosa a „SPURI Kupa Győztese” címet.**

2. Az ORB résztvevői

Nevezési joga van az ORB versenyére azoknak az MNASZ Tagoknak (sportegyesületeknek, sportkluboknak, szakosztályoknak stb. továbbiakban: nevezőknek), akik 2009. évre érvényes, az MNASZ által kiállított, a rallye szakágra érvényes, nevezői licenccel rendelkeznek. A nevező a saját szervezetéhez tartozó versenyzőpárost (párosokat) nevezheti az ORB versenyekre az itt közölt szabályok figyelembevételével.

3. Az ORB versenyekre nevezhető versenyzők

Az ORB versenyekre nevezhető, illetve a versenyeken részt vehet, mint vezető versenyző minden - a rallye szakágra érvényes - **A** és „**Arany**” jelű érvényes versenyzői igazolvánnyal (továbbiakban: licenccel), továbbá mint navigátor versenyző, minden - a rallye szakágra érvényes - **A**, „**Arany**”, **N**, **H**, **B3** és **B** jelű licenccel rendelkező versenyző. A gyorsasági szakaszokon a versenygépkocsit csak a vezető versenyző vezetheti. Ezen szabály megsértése kizárást von maga után.

4. Az ORB versenyein elfogadott járművek

Az ORB versenyekre azok a járművek nevezhetők, illetve a versenyeken azok a járművek vehetnek részt, amelyek rendelkeznek érvényes FIA homologizációval, megfelelnek a jelen RVSZ és az MNASZ Technikai Bizottság által 2009. évre legkésőbb február 25-ig kiadott előírásoknak, továbbá nem sértik a hatályos magyar közlekedési jogszabályokat és rendelkeznek a közúti közlekedésben való részvételhez szükséges engedélyekkel, jelzésekkel, továbbá érvényes, az MNASZ Technikai Bizottság által kiállított gépkönyvük van. A február 25-i határidő alól kizárólag azok az FIA szabályok képezhetnek kivételt, melyeket az FIA a biztonság érdekében, azonnali bevezetési határidővel bocsát ki.

Az ORB egyes bajnoki osztályaiban elfogadott járművek csoport és géposztály besorolása:

N csoport	1. géposztály:	legfeljebb 1400 ccm
	2. géposztály:	nagyobb, mint 1400 ccm, de legfeljebb 1600 ccm
	3. géposztály:	nagyobb, mint 1600 ccm, de legfeljebb 2000 ccm
	4. géposztály:	2000 ccm felett

A csoport	5. géposztály:	legfeljebb 1400 ccm
	6. géposztály:	nagyobb, mint 1400 ccm, de legfeljebb 1600 ccm
	7. géposztály:	nagyobb, mint 1600 ccm, de legfeljebb 2000 ccm

Az A/7-es géposztályba nem nevezhetőek a homolog lap VK (Kit-Car) kiterjesztésen szereplő alkatrészekkel szerelt versenyautók.

Az érvényes FIA homologizációval rendelkező diesel üzemű járművek a valós (szorzó nélküli) lökettérfogat szerinti géposztályban indulnak.

A Szuper 1600-as versenyautókat csak abszolút, csoport („A”) és Szuper 1600 Bajnokság értékelésben, a Szuper 2000-es versenyautókat csak abszolút, csoport („N”) és Szuper 2000 Bajnokság értékelésben veszik figyelembe.

Az R csoportos homologizációjú versenyautók az I. fej. 4.2 pontjában foglalt táblázat szerint vesznek részt az A és N csoportban.

5. Az ORB versenyek jellemzői

Az ORB versenyek időtartamát javasolt 3 napra tervezni, melybe beleértendő az átvételek és a díjkiosztó is. Az RSB külön engedélyével tesztnapal együtt tervezhető 4 napos rendezvény.

Az ORB minden futamát úgy kell szervezni, hogy a rendezvény min. 120 versenyzőpáros rajthoz állására alkalmas legyen.

Az ORB aszfaltos versenyein **a gyorsasági szakaszok össztávját 140 - 170 km** értékek közé kell tervezni.

Az ORB murvás versenyein **a gyorsasági szakaszok össztávját 120 - 150 km** értékek közé kell tervezni.

6. Nevezési díjak

A versenyenkénti nevezési díj maximuma 2009. évben:

- N/4, S1600, S2000 besorolású versenyautóval indulók részére 174.000,- Ft, mely összeg az ÁFA-t tartalmazza,
- A/7, A/6, A/5, N/3, N/2, N/1 besorolású versenyautóval indulók részére 132.000,- Ft, mely összeg az ÁFA-t tartalmazza

Amennyiben az RSB GPS nyomkövető rendszer használatát írja elő, úgy a berendezés bérleti díját (7.080,- Ft amely tartalmazza az ÁFA-t) az adminisztratív átvételen kell befizetni.

7. Rajtsorrend

A II. fejezet 6.12 pontja szerint.

8. Az ORB versenyek értékelése

Az egyes versenyek bajnoki értékelését géposztályonként, csoportonként, Szuper 1600 Bajnokság, Szuper 2000 Bajnokság, Suzuki Márkabajnokság (Suzuki Swift Kupa), R csoport Kupa, **Spuri Kupa** szerint, valamint géposztály és csoport figyelembe vétele nélkül, abszolút értékelés szerint kell elvégezni.

A futamokon a helyezéseket a versenyeken a teljesített gyorsasági idők, az útvonalon szerzett és egyéb büntetőidők összesítése alapján állapítják meg. Első helyezett a legalacsonyabb összidővel rendelkező versenyző, és így tovább.

A hivatalos végeredmény alapján készített eredménylistán, valamennyi rajthoz állt versenyző nevét és kiesésig elért eredményét - függetlenül attól, hogy értékelhetően fejezte be a versenyt vagy kiesett - fel kell tüntetni.

Jelen szabály mellékletét képezi egy eredménylista séma (lásd 1.sz. melléklet), melynek a rendező által kiadott végeredménynek meg kell felelnie.

A rendező a verseny végeredményét tartalmazó hivatalos eredménylistát a verseny befejezését követő 48 órán belül az RSB vezetőjének és az MNASZ IB vezetőjének, az MNASZ titkárságának valamint a következő ORB futam rendezőjének (lásd 1.sz. melléklet), illetve a verseny befejezését követő 10 napon belül valamennyi nevezőnek (elegendő a mellékletben megadott egyszerűsített forma is) - elrajtolt versenyzőivel azonos példányszámban - meg kell küldenie. Ennek elmulasztását az RSB pénzbüntetéssel sújtja.

9. Eredménykifüggesztés

A rendezőnek a versenykiírásban ismertetni kell, hogy az ideiglenes végeredményt mikor és hol függesztik ki. Az ideiglenes eredménylista kifüggesztése és az utolsó célba érkező versenyautó Parc Fermebe állása között legalább 60 percnak kell eltelnie.

A hivatalos végeredmény alapján készített eredménylista a következő értékeléseket tartalmazza:

- abszolút sorrend (minden gyorsasági szakasz időeredményével és egyéb büntetőidőkkel, kiesett és kizárt versenyzők feltüntetésével)
- csoport értékelés
- Szuper 1600 Bajnokság értékelés
- Szuper 2000 Bajnokság értékelés
- géposztály értékelés
- Suzuki Márkabajnokság, ezen belül Suzuki Swift Kupa értékelés
- R csoport Kupa értékelés
- **Spuri Kupa értékelés**

10. Az ORB versenyek díjazása

Az egyes versenyeken az ORB-ben értékelésre kerülő versenyzők nem részesülnek külön díjazásban.

11. Abszolút értékelés

Az abszolút sorrend megállapítása az ORB versenyeken szerzett abszolút bajnoki pontok összesítése alapján történik.

A bajnokság versenyeken az ORB versenyzőinek figyelembe vételével készült abszolút eredmény lista első tizenöt helyezettje a következő séma szerint kapja a bajnoki pontokat:

1. helyezett:	24 pont	9. helyezett:	7 pont
2. helyezett:	21 pont	10. helyezett:	6 pont
3. helyezett:	18 pont	11. helyezett:	5 pont
4. helyezett:	16 pont	12. helyezett:	4 pont
5. helyezett:	14 pont	13. helyezett:	3 pont
6. helyezett:	12 pont	14. helyezett:	2 pont
7. helyezett:	10 pont	15. helyezett:	1 pont
8. helyezett:	8 pont		

12. Csoport értékelés

A csoportonkénti sorrend megállapítása az ORB versenyeken szerzett bajnoki csoportpontok összesítése alapján történik.

A bajnokság versenyeken az adott csoport első nyolc helyezettje a következő séma szerint kapja a bajnoki pontokat.

1. helyezett:	10 pont	5. helyezett:	4 pont
2. helyezett:	8 pont	6. helyezett:	3 pont
3. helyezett:	6 pont	7. helyezett:	2 pont
4. helyezett:	5 pont	8. helyezett:	1 pont

13. Szuper 1600 Bajnokság értékelés

A sorrend megállapítása az ORB versenyein szerzett bajnoki Szuper 1600 pontok összesítése alapján történik.

A bajnokság versenyein a Szuper 1600 helyezettjei a géposztály értékelésnek megfelelően kapják a bajnoki pontokat.

Amennyiben a megrendezett futamokon csak háromszor, vagy annál kevesebbszer értékelhető a Bajnokság, az év végén bajnoki cím nem kerül kiosztásra, és csak az első helyezett versenyzőpáros kerül díjazásra.

Amennyiben egy versenyen a Szuper 1600-ban szabályosan elrajtolt gépkocsik száma kevesebb, mint öt, úgy Szuper 1600 indulókat, csak csoportban és abszolútban kell értékelni.

14. Szuper 2000 Bajnokság értékelés

A sorrend megállapítása az ORB versenyein szerzett bajnoki Szuper 2000 pontok összesítése alapján történik.

A bajnokság versenyein a Szuper 2000 helyezettjei a géposztály értékelésnek megfelelően kapják a bajnoki pontokat.

Amennyiben a megrendezett futamokon csak háromszor, vagy annál kevesebbszer értékelhető a Bajnokság, az év végén bajnoki cím nem kerül kiosztásra, és csak az első helyezett versenyzőpáros kerül díjazásra.

Amennyiben egy versenyen a Szuper 2000-ben szabályosan elrajtolt gépkocsik száma kevesebb, mint öt, úgy Szuper 2000 indulókat, csak csoportban és abszolútban kell értékelni.

15. Géposztály értékelés

A géposztályokon belüli sorrend megállapítása az ORB versenyein szerzett bajnoki géposztály pontok összesítése alapján történik.

Amennyiben a megrendezett futamokon csak háromszor, vagy annál kevesebbszer értékelhető a géposztály, az év végén bajnoki cím nem kerül kiosztásra, és csak az első helyezett versenyzőpáros kerül díjazásra.

Amennyiben az I. fej. 22.2 pontja alapján egy versenyzőpárost feljebb sorolnak, úgy a magasabb géposztályban szerzett bajnoki pontot kapja a hengerűrtartalom szerinti géposztályában.

A bajnokság versenyein az adott géposztályon belül a helyezések sorrendjében a következő séma szerint kell a bajnoki pontokat adni:

1. helyezett:	10 pont	5. helyezett:	4 pont
2. helyezett:	8 pont	6. helyezett:	3 pont
3. helyezett:	6 pont	7. helyezett:	2 pont
4. helyezett:	5 pont	8. helyezett:	1 pont

16. Az ORB éves díjazása

Tiszteletdíjban részesül:

- az **abszolút** értékelés szerinti **1-5. helyezett** páros mindkét tagja,
- az **N, A, csoportok** értékelése szerinti **1-3. helyezett** páros mindkét tagja,
- valamennyi **géposztály** értékelésénél az **1-3. helyezett** páros mindkét tagja,
- **Szuper 1600 Bajnokság** értékelés szerinti **1-3. helyezett** páros mindkét tagja,
- **Szuper 2000 Bajnokság** értékelés szerinti **1-3. helyezett** páros mindkét tagja,
- **Suzuki Márkabajnokság Suzuki Swift Kupa** **a kupa kiírása szerint**
- **R csoport Kupa** értékelés szerinti **1-3. helyezett** páros mindkét tagja,
- **Spuri Kupa** értékelés szerinti **1-3. helyezett** páros mindkét tagja

17. SUZUKI Márkabajnokság kiírása

Az MNASZ a Magyar Suzuki Zrt. támogatásával kiírja a SUZUKI Márkabajnokságot az ORB keretében. A SUZUKI Márkabajnokság egy kupasorozatot tartalmaz:

- **SUZUKI Márkabajnokság – SUZUKI SWIFT Kupa**

17.1. SUZUKI Márkabajnokság – SUZUKI SWIFT Kupa kiírása

Az MNASZ a Magyar Suzuki Zrt. támogatásával kiírja a „SUZUKI Márkabajnokság - SUZUKI SWIFT Kupa”-t az ORB keretében az alábbi feltételekkel:

17.1.1. Résztvevők

A SUZUKI Márkabajnokságon részvételi joga van minden, az ORB versenyein részvételi joggal rendelkező versenyzőnek, ha vállalja, hogy gépjárműve folyamatosan megfelel az MNASZ és a Magyar SUZUKI Zrt. által a Suzuki Márkabajnokság vonatkozásában közösen kialakított és az MNASZ honlapján 2009. január 30. napjáig közzétett műszaki, megjelenési és egyéb feltételeknek (követelményeknek), melyet MNASZ ellenőrizni jogosult.

17.1.2. Versenygépkocsik

Az értékelésben azokat a részvételi joggal rendelkező versenyzőket veszik figyelembe, akik Suzuki Swift gyártmányú, N-5703 számú homologizációval rendelkező, elsőként Magyarországon forgalomba helyezett versenygépkocsival vesznek részt az egyes futamokon (műszaki feltétel). A futamokon történő indulás további előfeltétele, hogy a versenygépkocsi az MNASZ és a Magyar SUZUKI Zrt. által közösen kialakított és az MNASZ honlapján 2009. január 30. napjáig közzétett megjelenési (hirdetés stb.) és egyéb esetleges más feltételeknek (pl. gumibroncsok meghatározása) megfeleljen. Amennyiben valamely versenyző versenygépkocsija az MNASZ kiírásának nem felel meg, úgy a kupasorozatból kizárásra kerül. Fenti feltételek a SUZUKI Márkabajnokság időtartama alatt csak a Suzuki és az MNASZ közös egyetértése mellett módosítható.

17.1.3. A SUZUKI SWIFT Kupa futamai

Megegyezik az ORB futamaival.

17.1.4. Értékelés

SUZUKI SWIFT Kupa pontokat kapnak a versenyzők azokon a futamokon, ahol legalább három – a 2. pontban meghatározott – Suzuki SWIFT (N-5703) gépkocsi elrajtolt. Ezekben a futamokban a helyezéseket a versenyeken a teljesített gyorsasági idők, az útvonalon szerzett és egyéb büntetőidők összesítése alapján állapítják meg. Első helyezett a legalacsonyabb összidővel rendelkező versenyző és így tovább. Pontegyenlőség esetén az a versenyzőpáros a győztes, melynek az első gyorsasági szakaszon elért ideje volt jobb. Amennyiben ezután is fennáll a holtverseny akkor a második, harmadik stb. gyorsasági szakaszon elért időket kell figyelembe venni. A versenyzők a futamokon elért helyezéseik alapján az alábbi pontokat kapják:

1. helyezett:	10 pont	5. helyezett:	4 pont
2. helyezett:	8 pont	6. helyezett:	3 pont
3. helyezett:	6 pont	7. helyezett:	2 pont
4. helyezett:	5 pont	8. helyezett:	1 pont

17.1.5. Futamonkénti díjazás

A SUZUKI SWIFT Kupa futamonkénti első három helyezettje serlegdíjazásban részesül.

17.1.6. SUZUKI SWIFT Kupa éves értékelése

Megegyezik az ORB éves értékelésével.

17.1.7. SUZUKI SWIFT Kupa éves díjazása

Az a versenyző, aki a futamokon szerzett pontok összegzése után a legmagasabb pontszámot éri el, elnyeri a „SUZUKI SWIFT Kupá”-t és

	400.000.- Ft + 20 % ÁFA pénzdíjat
további díjazás: 2. helyezett:	200.000.- Ft + 20 % ÁFA pénzdíj
3. helyezett:	100.000.- Ft + 20 % ÁFA pénzdíj

A pénzdíjakat a díjazott versenyzők egyesülete kapja, számla ellenében.

A Magyar Suzuki Zrt. fenntartja a jogot, hogy a kiírás szerinti díjak mértékét megemelje, valamint különdíjakat, nyereményeket ajánljon fel, de azt minden év július 31-ig nyilvánosságra hozza.

18. R csoport Kupa kiírása

Az MNASZ kiírja az R csoport Kupá”-t az ORB keretében az alábbi feltételekkel:

18.1. Résztvevők

Résztvételi joga van minden, az ORB versenyein résztvételi joggal rendelkező versenyzőnek.

18.2. Versenygépkocsik

Az értékelésben azokat a résztvételi joggal rendelkező versenyzőket veszik figyelembe, akik R csoportra érvényes homologizációval rendelkező és annak megfelelő gépkocsikkal vesznek részt az egyes futamokon.

18.3. Kupa futamai

Megegyezik az ORB futamaival.

18.4. Értékelés

Az egyes versenyek értékelését géposztály és csoport figyelembe vétele nélkül, abszolút értékelés szerint kell elvégezni. A kupa versenyein az első nyolc helyezett versenyző a géposztály séma szerint kapja a bajnoki pontokat. Amennyiben egy versenyen a kupában szabályosan elrajtolt gépkocsik száma kevesebb mint három, úgy az adott versenyen a kupa nem kerül értékelésre.

18.5. Futamonkénti díjazás

Az R csoport Kupa résztvevői futamonként nem kerülnek díjazásra.

18.6. Kupa éves értékelése

A Kupa éves értékelése az egyes versenyek során a vezető versenyző által szerzett abszolút pontok összegzése alapján történik úgy, hogy az első helyezett az, aki a legtöbb pontot szerezte.

Holtverseny esetén elsősorban a több jobb helyezés, másodsorban azon a versenyen elért jobb helyezés dönt, ahol a megrendezett gyorsasági szakaszok összátvja a leghosszabb volt.

18.7. Kupa éves díjazása

Az 1-3. helyezett versenyzőpáros mindkét tagja tiszteletdíjban részesül.

19. SPURI Kupa kiírása

Az MNASZ a T-Invest Reklám Kft. támogatásával 2009-ben kiírja a SPURI Kupa"-t, az alábbi feltételekkel:

19.1. Résztvevők

Résztvételi joga van minden, a Magyar Köztársaság Országos Rallye Bajnokságában indulási joggal rendelkező versenyzőnek. A Kupába az év során nevezni folyamatosan lehet, azonban az éves értékelésben csak azokon a versenyeken elért eredményt lehet figyelembe venni, amely versenyek a nevezés leadását követően kerülnek megrendezésre.

19.2. Versenygépkocsik

Az értékelésben azokat a résztvételi joggal rendelkező versenyzőket veszik figyelembe, akik az FIA által kiadott és érvényes N/2-es géposztályú és N/5686 számú homologizációval rendelkező, SUZUKI IGNIS gyártmányú versenygépkocsikkal vesznek részt a Kupasorozat futamain és a jelen kiírás 1. sz. mellékletét képező nyilatkozat aláírásával vállalják, hogy a SPURI Kupa versenysorozatban részt kívánnak venni és a jelen kiírás 2. sz. mellékletében meghatározott kötelezettségeket vállalják.

19.3. A SPURI Kupa futamai

Megegyezik az ORB azon futamaival, melyek a kupa kiírását követően kerülnek lebonyolításra.

19.4. Futamonkénti díjazás

Az adott futamon, a SPURI Kupában résztvevő versenyzők közül az első három legjobb eredményt elért versenyzőpáros serleg díjazásban részesül.

19.5. SPURI Kupa éves értékelése

A SPURI Kupa éves értékelése során valamennyi futam eredményét figyelembe kell venni. A SPURI Kupa éves értékelésének módja megegyezik az ORB éves géposztály értékelésének módjával. A futamonkénti kupa pontokat az indulók az ORB géposztály séma szerint kapják, olyan módon, hogy a futamonkénti sorrend megállapításakor csak a kupasorozatban induló versenyzőpárosokat veszik figyelembe. A SPURI Kupa értékelésében csak azon a versenyen lehet pontot szerezni, amely versenyen legalább három, a SPURI Kupában induló versenyző szabályosan elrajtolt.

Az év végén a SPURI Kupa értékelése szerinti 1-3. helyezett versenyző serleg díjazásban részesül.

A versenyeken a nyilatkozatban vállalt kötelezettségek betartását a rendezvények tisztségviselői folyamatosan ellenőrzik, és amennyiben valamely, a SPURI Kupába számító versenyen a SPURI Kupába benevezett versenyzőnél történő ellenőrzés során az derül ki, hogy a vállalt kötelezettségeket nem tartotta be, úgy az adott versenyen és az adott évben a további versenyeken a versenyzőt törlik a SPURI Kupából, egyben az adott év éves értékelésénél sem tekintik a SPURI Kupa indulójának.

Részvételi joga van az NYRB futamokra érvényes versenyzői licenccel rendelkező versenyzőknek, kivéve az FIA és nemzeti prioritással ill. Arany licenccel rendelkező versenyzőket. H csoportba nem érvényes a prioritás ill. Arany licenc, aki ebben a csoportban indul, elveszti a prioritását ill. Arany licencét.

Rajtbesorolásuk a II. fej. 6.12. pontjában leírtak szerint történik.

A csoport versenyzői az ORB FIA versenynaptárában szereplő nemzetközi versenyeken önálló lebonyolítási és értékelési egységet képeznek. A magyar bajnokság értékelésébe a többi futammal megegyező módon számítanak.

A H csoportban, a már FIA homologizációval nem rendelkező, de korábban érvényes magyarországi gépkönyvvel ellátott, valamint a LADA VFTS típusú gépkocsik vehetnek részt, abban az esetben, ha 2009. évre kiváltották az érvényes gépkönyvüket, megfelelnek a korábbi homologizációjuknak (VFTS esetén nemzeti technikai szabályoknak), illetve az érvényben lévő N és A csoportra vonatkozó FIA és nemzeti előírásoknak.

Turbómotorokra az FIA által jelenleg előírt méretű turbósűkítő használata kötelező.

5. Az NYRB versenyek jellemzői

Az NYRB versenyek időtartamát javasolt 3 napra tervezni, melybe beleértendők az átvételek és a díjkiosztó is. Az RSB külön engedélyével tesztnapal együtt tervezhető 4 napos rendezvény. NYRB versenyeken legalább kettő versenynapot kell szervezni.

Az NYRB minden futamát úgy kell szervezni, hogy a rendezvény min. 120 versenyzőpáros rajthoz állására alkalmas legyen.

Az NYRB aszfaltos versenyein **a gyorsasági szakaszok össztávját 140 - 170 km** értékek közé kell tervezni.

Az NYRB murvás versenyein **a gyorsasági szakaszok össztávját 120 - 150 km** értékek közé kell tervezni.

Az NYRB futamai minden esetben az ORB futamaival közösen rendezendők.

6. Nevezés, nevezési zárlat

A versenyenkénti nevezési díj maximuma 2009. évben:

- WRC, A/8, besorolású versenyautóval indulók részére 174.000,- Ft, mely összeg az ÁFA-t tartalmazza,
- A/7, H/10, H/9 besorolású versenyautóval indulók részére 132.000,- Ft, mely összeg az ÁFA-t tartalmazza

Amennyiben az RSB GPS nyomkövető rendszer használatát írja elő, úgy a berendezés bérleti díját (7.080,- Ft amely tartalmazza az ÁFA-t) az adminisztratív átvételen kell befizetni.

7. Rajtsorrend

A II. fejezet 6.12 pontja szerint.

8. Az NYRB versenyek értékelése

Az egyes versenyek bajnoki értékelését géposztályonként, csoportonként, valamint géposztály és csoport figyelembe vétele nélkül, abszolút értékelés szerint kell elvégezni.

A futamokon a helyezéseket a versenyeken a teljesített gyorsasági idők, az útvonalon szerzett és egyéb büntetőidők összesítése alapján állapítják meg. Első helyezett a legalacsonyabb összidővel rendelkező versenyző, és így tovább.

A hivatalos végeredmény alapján készített eredménylistán, valamennyi rajthoz állt versenyző nevét és kiesésig elért eredményét - függetlenül attól, hogy értékelhetően fejezte be a versenyt vagy kiesett - fel kell tüntetni.

Jelen szabály mellékletét képezi egy eredménylista séma (lásd 1.sz. melléklet), melynek a rendező által kiadott végeredménynek meg kell felelnie.

A rendező a verseny végeredményét tartalmazó hivatalos eredménylistát a verseny befejezését követő 48 órán belül az RSB vezetőjének és az MNASZ IB vezetőjének, az MNASZ titkárságának valamint a következő futam rendezőjének (lásd 1.sz. melléklet), illetve a verseny befejezését követő 10 napon belül valamennyi nevezőnek (elegendő a mellékletben megadott egyszerűsített forma is) - elrajtolt versenyzőivel azonos példányszámban - meg kell küldenie. Ennek elmulasztását az RSB pénzbüntetéssel sújtja.

9. Eredménykifüggesztés

A rendezőnek a versenykiírásban ismertetni kell, hogy az ideiglenes végeredményt mikor és hol függesztik ki. Az ideiglenes eredménylista kifüggesztése és az utolsó célba érkező versenyautó Parc Ferme-be állása között legalább 60 percnak kell eltelnie.

A hivatalos végeredmény alapján készített eredménylista a következő értékeléseket tartalmazza (nemzetközi versenyen elkülönítve is):

- abszolút sorrend (minden gyorsasági szakasz időeredményével és egyéb büntetőidőkkel, kiesett és kizárt versenyzők feltüntetésével)
- csoport értékelés
- géposztály értékelés

10. Az NYRB versenyek díjazása

Az egyes versenyeken az NYRB-ben értékelésre kerülő versenyzők nem részesülnek külön díjazásban.

11. Abszolút értékelés

Az abszolút sorrend megállapítása az NYRB versenyeken szerzett abszolút bajnoki pontok összesítése alapján történik.

A bajnokság versenyeken az abszolút eredmény lista első tíz helyezettje a következő séma szerint kapja a bajnoki pontokat:

1. helyezett:	20 pont	6. helyezett:	8 pont
2. helyezett:	17 pont	7. helyezett:	6 pont
3. helyezett:	14 pont	8. helyezett:	4 pont
4. helyezett:	12 pont	9. helyezett:	2 pont
5. helyezett:	10 pont	10. helyezett:	1 pont

12. Csoport értékelés

A csoportonkénti sorrend megállapítása az NYRB versenyeken szerzett bajnoki csoportpontok összesítése alapján történik.

A bajnokság versenyeken az adott csoport első tíz helyezettje a következő séma szerint kapja a bajnoki pontokat.

1. helyezett:	10 pont	5. helyezett:	4 pont
2. helyezett:	8 pont	6. helyezett:	3 pont
3. helyezett:	6 pont	7. helyezett:	2 pont
4. helyezett:	5 pont	8. helyezett:	1 pont

13. Géposztály értékelés

A géposztályokon belüli sorrend megállapítása az NYRB versenyeken szerzett bajnoki géposztály pontok összesítése alapján történik.

Amennyiben a megrendezett futamokon csak háromszor, vagy annál kevesebbszer értékelhető a géposztály, az év végén bajnoki cím nem kerül kiosztásra, és csak az első helyezett versenyzőpáros kerül díjazásra.

Amennyiben az I. fejj. 22.2 pontja alapján egy versenyzőpárost feljebb sorolnak, úgy a magasabb géposztályban szerzett bajnoki pontot kapja a hengerűrtartalom szerinti géposztályában.

A bajnokság versenyein az adott géposztályon belül a helyezések sorrendjében a következő séma szerint kell a bajnoki pontokat adni:

1. helyezett:	10 pont	5. helyezett:	4 pont
2. helyezett:	8 pont	6. helyezett:	3 pont
3. helyezett:	6 pont	7. helyezett:	2 pont
4. helyezett:	5 pont	8. helyezett:	1 pont

14. Az NYRB éves díjazása

Tiszteletdíjban részesül:

- az **abszolút** értékelés szerinti **1-5. helyezett** páros mindkét tagja,
- a **csoportok** értékelése szerinti **1-3. helyezett** páros mindkét tagja,
- valamennyi **géposztály** értékelésénél az **1-3. helyezett** páros mindkét tagja,

V. A Magyar Köztársaság Országos Rallye2 Bajnokság szabályai

1. Általános előírások

A Magyar Nemzeti Autósport Szövetség 2009. évre kiírja a Magyar Köztársaság Országos Rallye2 Bajnokságát (továbbiakban: Rallye2) és annak keretében:

- Az abszolút, csoport és géposztály Bajnokságot
- Lada Kupát

Az Rallye2 éves egyéni értékelésében az abszolút első helyen végzett versenyzőpáros elnyeri a „**Magyar Köztársaság Országos Rallye2 Bajnoka**” címet, a Lada Kupa első helyezett versenyzőpárosa elnyeri a „**Lada Kupa Győztese**” címet.

2. A Rallye2 résztvevői

Nevezési joga van a Rallye2 versenyére azoknak az MNASZ Tagoknak (sportegyesületeknek, sportkluboknak, szakosztályoknak továbbiakban: nevezőknek), akik 2009. évre érvényes, az MNASZ által kiállított, a rallye szakágra érvényes nevezői licenccel rendelkeznek. A nevező az egyesületéhez tartozó versenyzőpárost (párosokat) nevezheti a Rallye2 versenyekre az itt közölt szabályok figyelembevételével.

3. A Rallye2 versenyekre nevezhető versenyzők

A Rallye2 versenyekre nevezhető, illetve a versenyeken részt vehet mint vezető versenyző vagy navigátor, minden - a rallye szakágra érvényes – **B3** ill. **B** jelű licenccel rendelkező versenyző, valamint mint navigátor, minden - a rallye szakágra érvényes – **B3, B, N, A, Arany, H** jelű licenccel rendelkező versenyző. A B jelű, rallye szakágra érvényes licenc nem jogosít az F/3 géposztályban vezető versenyzőként való indulásra.

Nevezhet mint vezető versenyző minden Arany, A ill. N licenccel rendelkező versenyző is, de ezek a versenyzők külön csoportban (M csoport) indulnak, és külön kerülnek értékelésre.

4. A Rallye2 versenyein elfogadott járművek

A Rallye2 versenyekre azok a járművek nevezhetők, illetve a versenyeken azok a járművek vehetnek részt, amelyek megfelelnek a jelen RVSZ és az MNASZ Technikai Bizottság által 2009. évre, legkésőbb február 15-ig kiadott előírásoknak, továbbá nem sértik a hatályos magyar közlekedési jogszabályokat és rendelkeznek a közúti közlekedésben való részvételhez szükséges engedélyekkel, jelzésekkel, továbbá érvényes, az MNASZ Technikai Bizottság által kiállított gépkönyvük van. A február 15-i határidő alól kizárólag azok az FIA szabályok képezhetnek kivételt, melyeket az FIA a biztonság érdekében, azonnali bevezetési határidővel bocsát ki,

A Rallye2 egyes bajnoki osztályaiban elfogadott járművek csoport és géposztály besorolása:

N csoport gépkocsijait az alábbi géposztályokba sorolják:

- 1. géposztály: legfeljebb 1400 ccm
- 2. géposztály: nagyobb, mint 1400 ccm, de legfeljebb 1600 ccm
- 3. géposztály: nagyobb, mint 1600 ccm, de legfeljebb 2000 ccm

A Rallye2 versenyekre az N csoportba nevezhetők az FIA homologizációval nem rendelkező, de az N csoportra vonatkozó egyéb előírásoknak megfelelő magyar Suzuki Swift (MAB 35S) típusú, nemzeti homologizációval rendelkező versenygépkocsik.

A csoport gépkocsijait az alábbi géposztályokba sorolják:

- 5. géposztály: legfeljebb 1400 ccm
- 6. géposztály: nagyobb, mint 1400 ccm, de legfeljebb 1600 ccm
- 7. géposztály: nagyobb, mint 1600 ccm, de legfeljebb 2000 ccm

A lejárt A vagy N homologizációval rendelkező versenyautók is nevezhetők, amennyiben megfelelnek a kiadott homologizációjuknak, az érvényben lévő N ill. A csoportra vonatkozó FIA és nemzeti szabályoknak, és gépkönyvük van. A diesel üzemű járművek a valós (szorzó nélküli), lökettérfogat szerinti géposztályban indulnak.

A Rallye2 versenyein a homolog lap VK,VR2B,VR3C,VR3D,WR,WR2,SP,KS,KSR kiterjesztésen szereplő alkatrészek használata tilos az N ill. A csoportban.

F csoport (szabad kategória a motor korrigált lökettérfogata szerint) gépkocsijait az alábbi géposztályokba sorolják:

- 1. géposztály: legfeljebb 1600 ccm
- 2. géposztály: nagyobb, mint 1600 ccm, de legfeljebb 4000 ccm
- 3. géposztály: négykerék-hajtású és/vagy turbófeltöltővel szerelt autók

A diesel üzemű járművek a valós (szorzó nélküli), lökettérfogat szerinti 1. vagy 2. géposztályban indulnak, de meg kell felelniük a korrigált hengerűrtartalom szerinti minimális tömeg és maximális kerékszélesség előírásainak.

M csoport (meghívásos ORB+NYRB licences versenyzők) lökettérfogat szerinti besorolás nélkül.

A Rallye2 Bajnokságban a IV. sz. függelék szerinti gumiabroncsok használhatóak.

5. Az Rallye2 versenyek jellemzői

A versenyek nevét, rendezőjét és időpontját a 2009. évre érvényes MNASZ versenynaptár tartalmazza.

A Rallye2 minden önálló futamát úgy kell szervezni, hogy a rendezvény a pályabejárástól a díjkiosztóig 2 nap alatt befejeződjön és min. 90 versenyzőpáros rajthoz állására alkalmas legyen. Indokolt esetben az RSB eltérést engedélyezhet.

Az Rallye2 aszfaltos versenyein **a gyorsasági szakaszok össztávját 80 - 100 km** értékek közé kell tervezni.

Az Rallye2 murvás versenyein **a gyorsasági szakaszok össztávját 60 - 85 km** értékek közé kell tervezni.

Törekedni kell, hogy 3 helyszínnél több ne kerüljön kiírásra.
Egy gyorsasági szakasz hossza minimum 5 km kell legyen.

6. Nevezési díjak

A versenyenkénti nevezési díj maximuma 2009. évben:

- | | |
|-----------------|--|
| A-N csoportban: | 42.000,- Ft, mely összeg az ÁFA-t tartalmazza |
| F csoportban: | 48.000,- Ft, mely összeg az ÁFA-t tartalmazza |
| M csoportban: | 132.000,- Ft, mely összeg az ÁFA-t tartalmazza |

~~Amennyiben az RSB GPS nyomkövető rendszer használatát írja elő, úgy a berendezés bérleti díját, (7.080,- Ft amely tartalmazza az ÁFA-t) az adminisztratív átvételen kell befizetni.~~

7. Rajtsorrend

Az Rallye2 egyes versenyein a rajtszámokat 201-től kezdődően, a következő sorrendnek megfelelően kell kiadni:

1. csoport

A-N csoport versenyzői

2. csoport

F csoport versenyzői

Az F csoport első versenygépkocsija minimum 5 perc szünet után rajtol az A-N csoport utolsó versenygépkocsija után. Az M csoport indulási helyét a rendező határozza meg.

8. Az Rallye2 versenyek értékelése

Az egyes versenyek bajnoki értékelését az N-A csoportban géposztályonként, csoportonként, valamint géposztály és csoport figyelembevétel nélkül, abszolút értékelés szerint kell elvégezni.

Az F csoport értékelése csoportban és géposztályonként történik.

Az egyes versenyek bajnoki értékelését géposztály és csoport figyelembevétel nélkül, (N-A-F) MNASZ Lada Kupa szerint is el kell végezni.

A futamokon a helyezéseket, a versenyeken a teljesített gyorsasági idők, az útvonalon szerzett és egyéb büntetőidők összesítése alapján állapítják meg. Első helyezett a legalacsonyabb összidővel rendelkező versenyzőpáros, és így tovább.

A hivatalos végeredmény alapján készített eredménylistán valamennyi rajthoz állt versenyző nevét és kiesésig elért eredményét - függetlenül attól, hogy értékelhetően fejezte be a versenyt vagy kiesett - fel kell tüntetni.

Jelen szabály mellékletét képezi egy eredménylista séma (lásd 1.sz. melléklet), melynek a rendező által kiadott végeredménynek meg kell felelnie.

A rendező a verseny végeredményét tartalmazó hivatalos eredménylistát a verseny befejezését követő 48 órán belül az RSB vezetőjének és az MNASZ IB vezetőjének, az MNASZ titkárságának valamint a következő futam rendezőjének (lásd 1.sz. melléklet), illetve a verseny befejezését követő 10 napon belül valamennyi nevezőnek (elegendő a mellékletben megadott egyszerűsített forma is) - elrajtolt versenyzőivel azonos példányszámban - meg kell küldenie. Ennek elmulasztását az RSB pénzbüntetéssel sújtja.

9. Eredménykifüggesztés

A rendezőnek a versenykiírásban ismertetni kell, hogy az eredménylistát mikor és hol függesztik ki.

A hivatalos végeredmény alapján készített eredménylista a következő értékeléseket tartalmazza:

- abszolút sorrend (minden gyorsasági szakasz időeredményével és egyéb büntetőidőkkel, kiesett és kizárt versenyzők feltüntetésével), N és A csoport összevontan
- csoport értékelés N,A
- F csoport értékelése (F abszolút is egyben)
- M csoport értékelése
- géposztály értékelés, (N,A,F csoportokban)
- MNASZ Lada Kupa értékelése (a kupa kiírása szerint)

10. Az Rallye2 versenyek díjazása

Az egyes versenyekre a rendezőnek az alábbi tiszteletdíjakat kell biztosítania:

- **N-A abszolút** értékelésnél az **1-5. helyezett** párosok mindkét tagjának
- **N, A csoport** értékelésénél az **1. helyezett** páros mindkét tagjának
- **F csoport** értékelésénél az **1-3. helyezett** páros mindkét tagjának
- **A-N-F géposztályok** értékelésénél **1-3. helyezett** párosok mindkét tagjának
- **M (meghívásos) csoport** **1. helyezett** páros mindkét tagjának
- **MNASZ Lada Kupa** értékelésénél **1-3. helyezett** páros mindkét tagjának

11. Abszolút értékelés

Az abszolút sorrend megállapítása a Rallye2 versenyein szerzett N-A abszolút bajnoki pontok összesítése alapján történik.

A bajnokság versenyein az első tíz helyezett a következő séma szerint kapja a bajnoki pontokat:

1. helyezett:	20 pont	6. helyezett:	8 pont
2. helyezett:	17 pont	7. helyezett:	6 pont
3. helyezett:	14 pont	8. helyezett:	4 pont
4. helyezett:	12 pont	9. helyezett:	2 pont
5. helyezett:	10 pont	10. helyezett:	1 pont

12. Csoport értékelés

A csoportonkénti sorrend megállapítása a Rallye2 versenyein szerzett bajnoki csoportpontok összesítése alapján történik.

A bajnokság versenyein az adott csoport első nyolc helyezettje a következő séma szerint kapja a bajnoki pontokat.

1. helyezett:	10 pont	5. helyezett:	4 pont
2. helyezett:	8 pont	6. helyezett:	3 pont
3. helyezett:	6 pont	7. helyezett:	2 pont
4. helyezett:	5 pont	8. helyezett:	1 pont

13. Géposztály értékelés

A géposztályokon belüli sorrend megállapítása a Rallye2 versenyein szerzett bajnoki géposztály pontok összesítése alapján történik.

Amennyiben a megrendezett futamokon csak háromszor, vagy annál kevesebbszer értékelhető a géposztály, az év végén bajnoki cím nem kerül kiosztásra, és csak az első helyezett versenyzőpáros kerül díjazásra.

Amennyiben az I. fej. 22.2 pontja alapján egy versenyzőpárost feljebb sorolnak, úgy a magasabb géposztályban szerzett bajnoki pontot kapja a hengerűrtartalom szerinti géposztályában.

A bajnokság versenyein az adott géposztályon belül a helyezések sorrendjében a következő séma szerint kell a bajnoki pontokat adni:

1. helyezett:	10 pont	5. helyezett:	4 pont
2. helyezett:	8 pont	6. helyezett:	3 pont
3. helyezett:	6 pont	7. helyezett:	2 pont
4. helyezett:	5 pont	8. helyezett:	1 pont

14. Az Rallye2 éves díjazása

Tiszteletdíjban részesül:

- **N-A abszolút** értékelés szerinti **1-5. helyezett** párosok mindkét tagja,
- **N, A, csoportok** értékelése szerinti **1-3. helyezett** párosok mindkét tagja,
- **F csoport** értékelése szerint **1-3. helyezett** párosok mindkét tagja,
- **N, A, géposztályok** értékelésénél az **1-3. helyezett** párosok mindkét tagja,
- **F géposztályok** értékelésénél az **1-3. helyezett** párosok mindkét tagja,
- **MNASZ Lada Kupa** értékelése szerint **1-3. helyezett** párosok mindkét tagja.

15. MNASZ LADA Kupa kiírása

Az MNASZ kiírja az „MNASZ Lada Kupá”-t a Rallye2 Bajnokság keretében az alábbi feltételekkel:

15.1. Résztvevők

Résztvételi joga van minden, a Rallye2 Bajnokság versenyein résztvételi joggal rendelkező versenyzőnek.

15.2. Versenygépkocsik

Az értékelésben azokat a résztvételi joggal rendelkező versenyzőket veszik figyelembe, akik Lada gyártmányú gépkocsikkal vesznek részt az egyes futamokon (N-A-F csoportban).

15.3. Kupa futamai

Megegyezik az Országos Rallye2 Bajnokság futamaival.

15.4. Értékelés

Az egyes versenyek értékelését (N-A-F csoport) géposztály és csoport figyelembe vétele nélkül, abszolút értékelés szerint kell elvégezni. A kupa versenyein az első nyolc helyezett versenyző a géposztály séma szerint kapja a bajnoki pontokat.

15.5. Futamonkénti díjazás

Az MNASZ LADA Kupa futamonkénti első három helyezett versenyzőpárosa serlegdíjazásban részesül.

15.6. Kupa éves értékelése

A Kupa éves értékelése az egyes versenyek során a vezető versenyző által szerzett abszolút pontok összegzése alapján történik úgy, hogy az első helyezett az, aki a legtöbb pontot szerezte.

Holtverseny esetén elsősorban a több jobb helyezés, másodsorban azon a versenyen elért jobb helyezés dönt, ahol a megrendezett gyorsasági szakaszok összátvja a leghosszabb volt.

15.7. Kupa éves díjazása

Az 1-3. helyezett versenyzőpáros mindkét tagja tiszteletdíjban részesül.

VI. Az Országos Historic Rallye Bajnokság kiírása és szabályai

1. Historic Rallye bajnokság kiírása

Az MNASZ kiírja a Historic Rallye Bajnokságot – továbbiakban Bajnokság - a 2009. évi Országos Rallye és Rallye2 Bajnokság keretében az alábbi feltételekkel.

A Bajnokság éves értékelésében minden csoport abszolút első helyén végzett versenyzőpáros elnyeri a "Csoport Historic Rallye Bajnok" címet.

2. Résztvevők

Nevezési joga van a Bajnokság versenyére azoknak az MNASZ tagoknak (sportegyesületeknek, sportkluboknak, szakosztályoknak stb. továbbiakban: nevezőknek), akik 2009. évre érvényes, az MNASZ által kiállított, a rallye szakágra érvényes, nevezői licenccel rendelkeznek. A nevező az egyesületéhez tartozó versenyzőpárost (párosokat) nevezheti a Bajnokság versenyére az itt közölt szabályok figyelembevételével. A külföldi versenyzők, akik a fent említett követelményeknek nem felelnek meg, a verseny értékelésében szerepelnek, de bajnoki pontot nem kapnak.

3. Nevezhető versenyzők

A Bajnokság versenyére nevezhető, illetve a versenyeken részt vehet, mint vezető versenyző minden - a rallye szakágra érvényes – „A”, „Arany” és „H” jelű érvényes versenyzői licenccel, továbbá mint navigátor versenyző, minden - a rallye szakágra érvényes – „A”, „Arany”, „H”, „N” „B3” és „B” jelű licenccel rendelkező versenyző. A gyorsasági szakaszokon a versenygépkocsit csak a vezető versenyző vezetheti. Ezen szabály megsértése kizárást von maga után.

Megjegyzés: A rallye szakágra érvényes versenyzői licencek kiadásának feltétele az érvényes vezetői engedély, érvényes rallye szabályismereti vizsga, amelyet minden licenccel rendelkező versenyző köteles teljesíteni, és az RSB hozzájárulása. A szabályismereti vizsgák időpontjáról és helyszínéről az MNASZ körlevélben ad tájékoztatást. (a 2007. évi, vagy azt megelőzően tett vizsga érvénytelen)

4. Elfogadott járművek

A Bajnokság versenyére azok a túra és GT autók (Gr.1-4) nevezhetőek, illetve a versenyeken azok a túra és GT autók (Gr.1-4) vehetnek részt, amelyek 1958. január 1. és 1981. december 31-e között kerültek homologizálásra, és megfelelnek az FIA „K” Függelék mindenkor érvényes előírásainak. A gépjárműveknek rendelkezniük kell az adott évre érvényes MNASZ Technikai Bizottsága által kiállított Historic Gépkönyvvel.

- A Bajnokság osztályaiban elfogadott járművek (kor)csoport és géposztály (kategória) besorolása:

1. csoport 1969. december 31-ig homologizált túra és GT autók (E, F, G1 periódus);
2. csoport 1970. január 1. – 1975. december 31-e között homologizált túra és GT autók Gr.1-4 (G2, H1 periódus);
3. csoport 1976. január 1. – 1981. december 31-e között homologizált túra és GT autók Gr.1-4 (H2, I periódus);

- Hengerűrtartalom szerinti géposztályok.

1. (B) CSOPORT		2. (C) CSOPORT		3. (D) CSOPORT	
B1	1000 cm ³ -ig	C1	1300 cm ³ -ig	D1	1300 cm ³ -ig
B2	1000-1300 cm ³ -ig	C2	1300-1600 cm ³ -ig	D2	1300-1600 cm ³ -ig
B3	1300-1600 cm ³ -ig	C3	1600-2000 cm ³ -ig	D3	1600-2000 cm ³ -ig
B4	1600-2000 cm ³ -ig	C4	2000-2500 cm ³ -ig	D4	2000 cm ³ felett
B5	2000 cm ³ felett	C5	2500 cm ³ felett		

- Feltöltős (kompresszor, turbó) motor esetén mindenkor egy 1,4-es szorzóval kell egy fiktív hengerűrtartalmat képezni és ebben a géposztályban kell az autót nevezni illetve értékelni.
- Biztonsági okokból, a közép-, és farmotoros, kétülékes autók a Bajnokságban nem vehetnek részt. (FIA European Historic Sporting Rally Championship 2. pont)
- A gépjárműveknek érvényes műszaki vizsgával és forgalmi engedéllyel kell rendelkezniük.

5. NEVEZÉSI DÍJ

A Bajnokság ORB-vel együtt rendezett futamain a nevezési díj maximuma 120.000,- Ft, mely összeg az ÁFA-t tartalmazza, önálló Rallye2-es versennyel együtt rendezett futam esetén a nevezési díj maximuma 60.000,- Ft, mely összeg az ÁFA-t tartalmazza.

6. Technikai előírások

Az FIA K Függelék 2009 előírásai az alábbi eltérésekkel és pontosításokkal.

6.1. Gépkönyv kiállításához szükséges:

- A versenykész jármű
- Homologizációs dokumentum
- Tulajdont igazoló okirat
- Versenyzői licenc

6.2. Bukócső:

Az FIA K függelékének megfelelő bukókeret használata kötelező (nem WRC). A bukókeretnek minimum nemzeti homologizációval kell rendelkeznie.

6.3. Első ülések:

Széria vagy FIA homológ

6.4. Biztonsági öv:

FIA homológ

6.5. Bukósisak:

FIA homológ

6.6. Ruházat:

FIA homológ overál, kesztyű, cipő, valamint a maszk használata kötelező.

Figyelem! A 2009-es bajnoki szezonra a 6.3-6.6 pontok érvényessége a következők szerint módosul: a lejárt érvényességű, de nem betiltott homológ felszerelések elfogadottak!

6.7. Üzemanyagtank:

Amennyiben nem eredeti, akkor az eredeti helyén, kizárólag FIA homológ üzemanyag tartály. Ha van más hely is homologizálva az adott típushoz, akkor oda is engedélyezett az FIA homológ üzemanyag tartály beépítése.

6.8. Keréktárcsa, gumibroncs:

Csak közúti forgalomra engedélyezett E jelű gumibroncs (kivétel minden, olyan felirattal rendelkező gumibroncs, amely egyértelműen utal arra, hogy csak versenyzési célokra használható vagy tiltja a közúti használatot), az FIA K függelékében meghatározott minimális összátmérő figyelembevételével. A keréktárcsa átmérőnél mindig az adott jármű korabeli homologizációs lapja az irányadó amennyiben az rendelkezik róla.

6.9. Első szélvédő:

A szélvédő csak biztonsági üveg lehet.

7. Versenyek lebonyolítása

A Bajnokság futamai az MNASZ versenynaptárában meghatározott ORB és Rallye2 aszfalt burkolatú futamaival együtt kerülnek lebonyolításra. A lebonyolítás szabályai megegyeznek az adott versenyekre érvényes ORB/Rallye2 éves alapkiírásában foglaltakkal, az alábbi módosításokkal:

7.1. Abban az esetben, ha a Bajnokság az ORB, kétnapos versenyével (az önálló prológót tartalmazó nap nem tekintendő versenynapnak) együtt kerül megrendezésre, akkor ez a verseny értékelése szempontjából két, egymástól független bajnoki fordulónak számít, kivéve, ha a két versenynap közül az egyik versenynapra kiírt gyorsasági szakaszok hossza nem haladja meg a gyorsasági szakaszok teljes hosszának a 40%-át, akkor a verseny értékelése szempontjából egy bajnoki fordulónak számít. Az első versenynapon a végleges eredménylista kifüggesztését követően a parc ferme a Bajnokság versenyzőinek részére feloldásra kerül. A második versenynapon a járműveket a kiírásban meghatározott határidőig – a második napi rajtengedély megvonásának terhével - a parc ferme-be be kell állítani. A második napi rajtsorrend megegyezik az első napi rajtsorrenddel. A bajnoki pontozás a napi eredmények alapján külön-külön történik. Díjkiosztó csak a második nap végén van. Ezekre a versenyekre leadott nevezés a két versenynapra érvényes, csak az egyik napra külön nevezni nem lehet. A két versenynap között gépátvételi lehetőség nincs. A második versenynap előtti parc ferme-ben a technikai ellenőrök a versenyautókat ellenőrzik, és azoknak a versenyzőpárosoknak akiknek a versenyautóját nem megfelelőnek minősítették, a rajtengedélyét megvonják.

Azon versenyzők, akik olyan kétnapos versenyen, amely a verseny értékelése szempontjából egy bajnoki fordulónak számít, az első napi szakaszra előírt útvonalat bármely okból teljes egészében nem tudták teljesíteni, de a második versenynapon a járműveket a kiírásban meghatározott határidőig – a második napi rajtengedély megvonásának terhével - a parc fermé-be beállítják az alábbi büntetés mellett a további versenyben, részt vehetnek:

- az első napot teljesített versenyzők, gyorsasági szakaszon elért legrosszabb időinek az összeadásával elért büntetőpont + 300 hibapont.
- A bajnoki pontozásban, a versenyben elért helyezéssel járó pontok 50%-a kerül beszámításra.

7.2. A Bajnokság gépkocsijait a szervizparkokon kívül, az útvonalon is lehet javítani, akár idegen segítség igénybevételével, a KRESZ szabályok betartása mellett, kivéve ott, ahol ez kifejezetten tiltott. Ennek érdekében a Historic szervizautók naponta többször is behajthatnak a szervizpark területére. A szervizparkban versenyautónként egy álló és egy ún. mozgó szervizautó tartózkodhat egy időben.

7.3. Üzemanyag utántöltés a tankolási zónában, vagy az útvonalon bárhol engedélyezett, ahol ez egyébként nem tiltott. Közvetlenül az útvonal mellett elhelyezkedő nyilvános üzemanyagotöltő állomások használata engedélyezett és nem minősül pálya-elhagyásnak.

8. Rajtszámok és nevek

Az FIA Nemzetközi Sportkódex 205-208 pontja szerint, az alábbi kiegészítésekkel:

- A rajtszámpanel 50 cm széles és 35 cm magas.
- A rajtszámpanelt nem kell fekete kerettel ellátni.

- A versenyautó orrán (motorháztető) nem kell rajtszámot elhelyezni.
- A rajtszámpanel a Historic bajnokság futamain, a panel tetejéhez kapcsolódó, 15 cm magas és max. 50 cm széles reklámfelülettel (rajtszám csík) egészül ki, mely reklám a versenyzők részéről nem utasítható vissza.
- A rajtszámpanel a Historic Bajnokság futamain, a panel aljához kapcsolódó, 10 cm magas és 67 cm széles reklámfelülettel (rajtszám csík) egészül ki, mely reklám a versenyzők részéről nem utasítható vissza.
- A versenyzők nevét és nemzetiségi zászlaját mindkét oldalon (lehetőleg az első sárvédő ajtóoszlop felőli részén) kell elhelyezni egy max. 10 cm x 40 cm-es felületen min. 4cm magas betűket használva. Klub (egyesület) jelvényét mindkét oldalra el lehet helyezni max. 10 cm x 10 cm-es méretben.
- A versenyautó első szélvédőjének felső részén, teljes szélességben el kell helyezni a Historic Munkacsoport által biztosított szélvédő csíkot, melynek magassága 10cm (FIA Sportkódex 211. pontja), és amely a versenyzők részéről nem utasítható vissza.

A Historic Bajnokság indulói egész évre érvényes rajtszámot kapnak, melyet a Historic Munkacsoport javaslata alapján az RSB állapít meg és tart nyilván.

A versenyek rajtsorrendjét a rendező határozza meg. A rendező által meghatározott rajtsorrendet egyeztetni kell az RSB Historic Munkacsoportjának vezetőjével, akinek véleményezési joga van. Véleményeltérés esetén a döntést az RSB vezetője mondja ki.

9. Versenyek értékelése

Az egyes versenyek értékelését géposztályonként, valamint géposztályok figyelembe vétele nélkül, abszolút értékelés szerint kell elvégezni. A futamokon a helyezéseket a versenyeken teljesített gyorsasági idők, az útvonalon szerzett és egyéb büntetőidők összesítése alapján állapítják meg. Első helyezett, a legalacsonyabb összidővel rendelkező versenyző, és így tovább.

Holtverseny esetén:

- elsősorban a régebbi csoportba tartozó jármű
- másodsorban a csoporton belül kisebb géposztályba sorolt jármű dönt.
- További holtverseny esetén az RVSZ II. fejezet 6.20 pontjában foglaltak érvényesek.

10. Futamonkénti díjazás

Serlegdíjban részesül:

- az abszolút értékelés szerinti 1-3. helyezett páros mindkét tagja,
- a géposztály értékelés szerinti 1. helyezett páros mindkét tagja azokban a géposztályokban, ahol legalább kettő szabályosan elrajtolt páros volt.

11. Éves értékelés

A Bajnokság éves értékelése csoportonként történik az egyes versenyek során a vezető versenyző által a 11.1 pontban meghatározott rendszer szerint szerzett pontok összegzése alapján. Az a csoportbajnok, akinek a legtöbb pontja van a csoportban.

Kilenc vagy több bajnoki futam esetén a legjobb hét eredményt kell figyelembe venni, 7 vagy 8 értékelhető verseny esetén az éves értékelésben a legrosszabb eredmény kiejthető. Kevesebb, mint 7 értékelhető verseny esetén valamennyi eredményt figyelembe kell venni. (A kétnapos rendezvény mindkét napja külön versenynek számít. Lásd 8.1.)

Nem hagyható el az a verseny, ahol a versenyző eltiltása miatt nem állt rajthoz, vagy a versenyen csalárd eljárás miatt kizárásra került.

Amennyiben az év során nincs legalább három értékelhető verseny, a Bajnokság éves értékelése nem történik meg, díj nem kerül kiadásra. Ez a szabály a géposztály és a csoportértékelésre egyaránt értendő.

11.1 Az éves értékelés az FIA Historic Európa bajnoksággal megegyezően történik, az alábbiak szerint:

Abszolút helyezéssel megszerezhető pontok az 1., 2. és 3. csoportban

1. helyezett 10 pont	5. helyezett 4 pont
2. helyezett 8 pont	6. helyezett 3 pont
3. helyezett 6 pont	7. helyezett 2 pont
4. helyezett 5 pont	8. helyezett 1 pont

Géposztályonkénti pontozás, az indulók számától függetlenül

1. helyezett 3 pont
 2. helyezett 2 pont
 3. helyezett 1 pont
- minden más, aki befejezte a versenyt 1 pont

További adandó pontok

1., 2. és 3. csoport

1 pont minden indulónak

1. csoport

1 pont az F periódusba tartozó minden indulónak („K” függelék 3.2. pontja szerint)

2 pont az E periódusba tartozó minden indulónak („K” függelék 3.2. pontja szerint)

3 pont a D periódusba tartozó minden indulónak („K” függelék 3.2. pontja szerint)

Amennyiben egy géposztályban az indulók száma nem éri el a kettőt, az osztályban indulókat a következő, egy szinttel magasabb osztályban kell indítani. Amennyiben egy versenyzőpárost feljebb sorolnak, úgy a magasabb géposztályban szerzett bajnoki pontot kapja a hengerűrtartalom szerinti géposztályában.

Amennyiben egy csoportban az indulók száma nem éri el a hármat, az indulókat - a hengerűrtartalom figyelembevételével - a sorrendben következő csoportban kell indítani. Amennyiben egy versenyzőpárost másik csoportba sorolnak, úgy az ebben a csoportban szerzett bajnoki pontot kapja az eredeti csoport hengerűrtartalom szerinti géposztályában.

Azoknak a két napos versenyeknek az esetében, melyek a verseny értékelésének szempontjából egy bajnoki fordulónak számítanak, (lásd 7.1 pont) a megszerzett bajnoki pontokat 1,5-ös szorzóval kell figyelembe venni.

12. Egyéni értékelés

A Bajnokságban minden pontot szerzett versenyző értékelésre kerül.

Csoporton belüli pontegyenlőség esetén:

- elsősorban a régebben homologizált jármű,
- másodsorban a csoporton belül kisebb géposztályba sorolt jármű dönt.
- További holtverseny esetén RVSZ ORB-re vonatkozó holtversenyt szabályzó előírásai érvényesek.

13. Éves díjazás

A csoportértékelés (csoport abszolút) szerinti 1-3. helyezett versenyzőpáros mindkét tagja serlegdíjban részesül.

1. sz. melléklet: Versenyeredmények rendszere

No.	Anyag neve	Megjegyzés	Státusz	Kiadás	Aláíró
1.	Nevezői lista	Az RSB-vel egyeztetendő	Hivatalos	A nevezések lezárása után	Rendező
2.	Rajthoz engedélyezett autók listája		Hivatalos	Az átvételek után	Versenyigazgató
3.	Rajtlisták, ideiglenes	A nevezések elfogadása, változások átvezetése, tervezett rajtsorrend ismertetése	Feltételes Opcionális a rendező döntése szerint	Az átvételek után	Versenyigazgató
4.	Rajtlisták, hivatalos	Kiadás csak a felügyelő testület jóváhagyása után	Hivatalos	A rallye rajtja előtt, az átvételek után, ill. a 2. (és 3.) nap előtt	Felügyelők
5.	Gyorsasági szakasz időeredményeik	Gyorsasági szakaszok ideiglenes eredményei, menetlevél ellenőrzés nélkül, a versenyzők, a nézők és a média tájékoztatására	Nem hivatalos Opcionális a rendező döntése szerint	A gyorsasági szakaszok közben és/vagy után	Nincs
6.	Göngyöltett eredmények	Abszolút göngyöltett eredmények, és gyorsasági szakasz eredmények egy lapon, menetlevél ellenőrzés nélkül	Nem hivatalos	Minden nap folyamán, ajánlatlan azonnal, amikor a versenyben vezető autók befejezték az adott gyorsasági szakaszt.	Nincs
7.	Göngyöltett abszolút eredmények	Részletes abszolút göngyöltett eredmények, egy adott gyorsasági szakasz után, menetlevél ellenőrzés nélkül	Nem hivatalos Opcionális a rendező döntése szerint	Minden gyorsasági szakasz után	Nincs
8.	Nem hivatalos részeredmények	Részletes eredmények az 1. (és a 2.) nap után, csak a menetlevelekkel történt gyorsasági szakasz időekkel és útvonal hiba-pontokkal történt egyeztetés után adható ki.	Nem hivatalos	A kiírásban meghatározott időben az 1. (és a 2.) nap után	Versenyig.
9.	Ideiglenes végeredmény	A rallye végén, menetlevél ellenőrzés után. Minden egyéb információt tartalmaznia kell (pl. büntetések, technikai büntetések, stb.)	Ideiglenes	Az utolsó autó PF-be állása után 60 perccel	Versenyig.
10.	Hivatalos végeredmény	Amikor az eredmények véglegesek. (Abszolút)	Hivatalos	Az óvási idő lejártá után, ill. az óvásokban hozott döntések után. Egybeesik a Parc Fermé feloldásával	Felügyelők
11.	Büntetések, kiesések kizárások	Feltüntetni az összes büntetést, érvénybelépésük után.	Hivatalos	A rallye folyamán, ill. befejezése után	Versenyig.

Az listában felsorolt dokumentumok kiadása kötelező, a státusz sorban opcionálisként feltüntetettek kivételével. A listák mintája a rendezők számára az MNASZ titkárságon átvehető.

2. sz. Melléklet: Nemzeti prioritás

A 2010. évi versenyévadra a nemzeti prioritás azokat az „A” ill. „ARANY” licenccel rendelkező versenyzőket illeti meg, akik:

- 2009 évben az ORB abszolút 1-6. hely valamelyikét, NYRB abszolút 1-6. hely valamelyikét szerezték meg.

Azon versenyzők, akik sportszerűtlen magatartás miatt fegyelmi úton elmarasztalásra kerültek, vagy csalárd eljárás miatt versenyből kizárásra kerültek, „ARANY” licenccel ill. nemzeti prioritást még jogosultság esetén sem kaphatnak.

A nemzeti prioritás az alábbi feltételek valamelyikének teljesülése esetén azonnal érvénybe lép, és a tárgyév december 31-ig érvényes, melyről az MNASZ Titkársága kérésre igazolást állít ki. A nemzeti prioritás megszerzése jogosítja a versenyzőt az ARANY licenc kiváltására:

1. A tárgyévben az ORB vagy NYRB valamely futamán az abszolút 1-2. helyezés megszerzése.
2. A tárgyévben valamely VB, EB, Zóna Kupa vagy IRC futamon abszolút helyezés - hivatalos eredménylistával is igazolt - megszerzése az alábbi táblázat szerint:

Indulók száma	Prioritást eredményező helyezés
40 induló alatt	-
41-50 induló	1.
51-60 induló	1-2.
61-70 induló	1-3.
71-80 induló	1-4.
80 induló felett	1-5.

Amennyiben egy versenyző magasabb prioritást ér el (FIA A, vagy B), a nemzeti prioritást is megszerzi, amely ebben az esetben a magasabb prioritás érvényességi idejére szól.

2009 január 1-én MNASZ nemzeti prioritással ill. Arany licenc váltásának jogával rendelkező versenyzők:

Aschenbrenner György	prioritás	arany licenc
Benik Balázs	prioritás	arany licenc
Borsi Gergely	prioritás	arany licenc
Herczig Norbert	prioritás	arany licenc
Hideg Krisztián	prioritás	arany licenc
Matics Mihály	prioritás	arany licenc
Spitzmüller Csaba	prioritás	arany licenc
Turán Frigyes	prioritás	arany licenc
Turi Tamás	prioritás	arany licenc
Vizin László	prioritás	arany licenc

3. SZ. MELLÉKLET: ELŐJELZŐ TÁBLA

Az előjelző táblát a lassító kezdetétől 150 méterre kell elhelyezni. (csak egy darab előjelző kell)

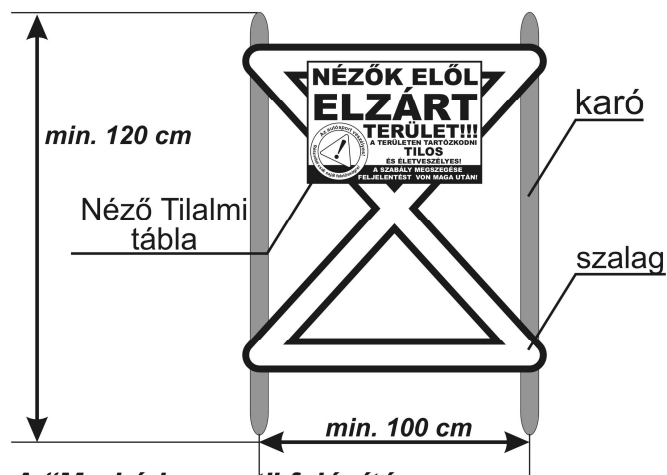
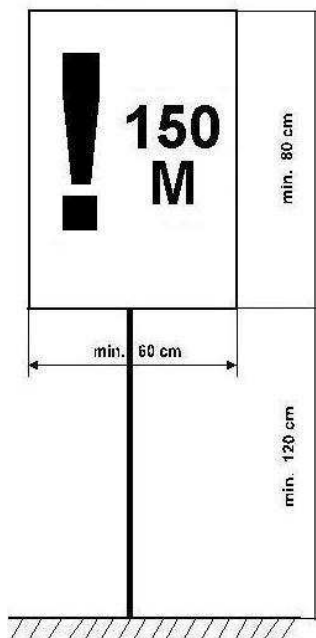

A "Markó kereszt" felépítése

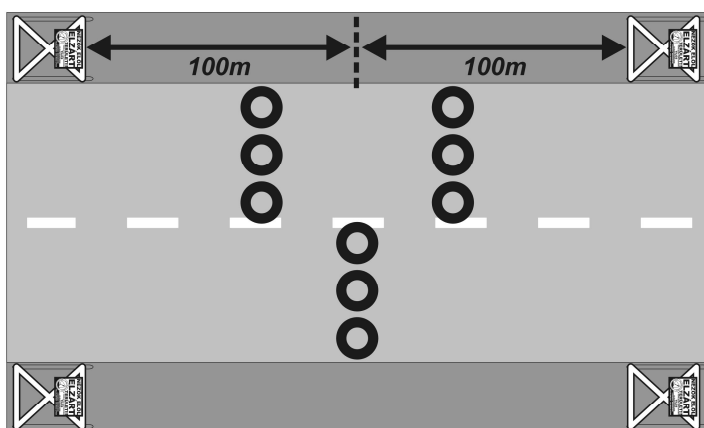

A "Markó kereszt"-ek (4db) kihelyezése

Mesterséges lassítóknál ajánlott a „Markó kereszt” használata.

Technikai ellenőrzési zóna tábla

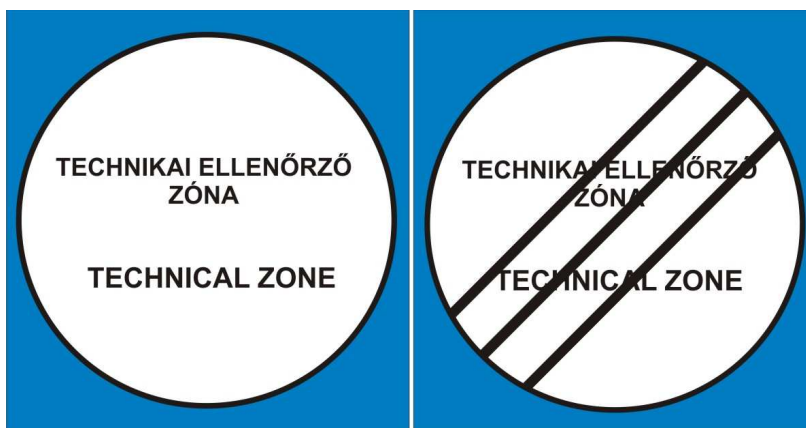

4. SZ. MELLÉKLET: RENDSZÁM ÉS ADATVÉDELMI NYILATKOZAT

NYILATKOZATOK

ITINER ÁTVÉTELKOR AZ ÁTVÉTEL HELYSZÍNÉN A MELLÉKELT NYILATKOZATI LAPOT LE KELL ADNI KITÖLTVE, ALÁÍRVA!

VERSENY NEVE:.....2009.....

NEVEZŐ EGYESÜLET:.....

VERSENYZŐK NEVE: 1. Versenyző:
2. Versenyző:

Visszaigazolt rajtszám:

A PÁLYABEJÁRÁSON HASZNÁLT GÉPKOCSI ADATAI:

FORGALMIRENDSZÁM:

Tulajdonos neve:.....

Tulajdonos lakcíme:.....

A VERSENYEN HASZNÁLANDÓ SZERVIZJÁRMŰ ADATAI:

1. SZERVIZJÁRMŰ: RENDSZÁM:

Vezető neve:.....

(Csak ORB futamon)

2. SZERVIZJÁRMŰ: RENDSZÁM:

Vezető neve:.....

HA TÖBB VERSENYAUTÓNAK SZERVIZEL A CSAPAT, A RAJTSZÁMOKAT ÉS AZ OSZTÁLYT ALÁBBI NÉGYZETEKBE KÉRJÜK BEÍRNI:

Alulírottak hozzájárulunk, hogy a rendező a rendőrségtől személyes adatainkat kikérje, illetve hozzájárulunk, hogy a rendőrség, szabálysértés elkövetése esetén a rendezőnek személyes adatainkat kiadja az 1992.évi LXIII. törvényben - A személyes adatok védelméről és a közérdekű adatok nyilvánosságáról - és az 1994.évi XXXIV. törvényben - A rendőrségről - foglaltakra figyelemmel.

2009.....

1. versenyző

2. Versenyző

5. SZ. MELLÉKLET: NEMZETI TECHNIKAI SZABÁLYOK

1. WRC autók homologizációja

A WRC versenyautók homologizációja az utolsó WR kiterjesztés kiadása után 7 évvel lejár.

Gyártmány	Típus	Homológ szám	WRC homologizációjának vége
Citroen	Xsara WRC	A/5626	2013.12.31
Citroen	C4 WRC	A/5702	2015.12.31
Ford	Focus WRC	A/5596	2011.12.31
Ford	Focus WRC	A/5649	2011.12.31
Ford	Focus WRC	A/5690	2015.12.31
Hyundai	Accent WRC	A/5611	2010.12.31
Mitsubishi	Lancer WRC	A/5632	2012.12.31
Peugeot	206 WRC	A/5604	2009.12.31
Peugeot	307 WRC	A/5665	2013.12.31
Seat	Cordoba WRC	A/5586	2009.12.31
Skoda	Octavia WRC	A/5573	2009.12.31
Skoda	Fabia WRC	A/5663	2012.12.31
Subaru	Impreza WRC	A/5480	2010.12.31
Subaru	Impreza WRC	A/5621	2009.12.31
Subaru	Impreza WRC	A/5652	2013.12.31
Subaru	Impreza WRC	A/5695	2015.12.31
Subaru	Impreza WRC	A/5713	2015.12.31
Suzuki	SX4 WRC	A/5712	2014.12.31
<i>Ford</i>	<i>Escort WRC</i>	<i>A/5466</i>	<i>2000.12.31</i>
<i>Toyota</i>	<i>Corolla WRC</i>	<i>A/5572</i>	<i>2007.12.31</i>
<i>Toyota</i>	<i>Corolla WRC</i>	<i>A/5597</i>	<i>2008.12.31</i>

2. Üzemanyag mintavevő (ORB és NYRB A és N csoport)

A versenyautókat fel kell szerelni FIA szabványos üzemanyag mintavételi csatlakozóval. A csatlakozót az üzemanyagrendszer nyomóágába kell beszerezni, T csatlakozó segítségével. A csatlakozó lehetőleg „apa” oldali legyen. „A” csoportban az AC működtetéséhez külön kapcsolót ajánlott felszerelni a csatlakozó közelében.

2 típusú csatlakozó használható:

- JANSEN katalógusban a E240096-0, E240096-2, E240096-3 cikkszámokon szerepel
- Staubli SPT08.7655/L/JV és SPT08.7655/L/BM/JV

3. Rögzítések utas és csomagterben

A kerékkulcs, szerszámok, emelő, tartalék alkatrészek, stb. rögzítésének fémből kell készülnie.

4. A-s autók nyomatékvtó áttétele

N csoportba homologizált áttételek is használhatóak.

5. GPS csatlakozó

A GPS rendszerek megfelelő működése érdekében, minden ORB-ben vagy NYRB-ben induló versenyautót fel kell szerelni az alábbi eszközökkel:

- GPS antennával - NAVISYS GR-301 soros kábelrel
- GSM antennával SMA csatlakozóval (ablakra ragasztható)
- SOS gombot tartalmazó dobozzal

A versenyautókat el kell látni egy 12V-os gyújtástól független tápkábelrel, jobb oldalon, a B oszlopnál (mely 5 A biztosítékot tartalmaz), melyet az alábbiakban meghatározott 15 pólusú, 2 soros DSUB (anya) csatlakozóba (házzal, hosszú csavarral) kell bekötni:

15 pólusú csatlakozó bekötése:

1. láb: +12V
 2. láb: +12V
 3. láb: GPS - piros (+5V)
 4. láb: GPS - fekete (-5V)
 5. láb: GPS - zöld (Tx)
 6. láb: GPS - fehér (Rx)
 7. láb: SOS nyomógomb
 8. láb: OK nyomógomb
 9. láb: gyorsasági szakasz / etap nyomógomb
 10. láb: csipogó (+)
 11. láb: csipogó (-)
- Fém keret:GND

További információk: Marton Zsolt 30/241-31-11

N csoport:

Felhívjuk a figyelmet a csoportra vonatkozó szabályok betartására!

6. N csoport

Az N csoportban engedélyezett a gyári eredeti lökhárítók és a spoilerok helyettesítése, a gyári alkatrészsel mindenben megegyező, de utángyártott kivitelű alkatrészsel (az eredetileg különálló alkatrészek egyben is legyárthatóak). A visszapillantó tükrök cserélhetőek utángyártott kivitelűre, de a minimális reflexiós felületnek, a szabálynak megfelelő méretűnek kell lennie.

7. N csoport generátor gerjesztő tekercs

A gerjesztő tekercs áramkörébe biztosíték, valamint kapcsoló nem szerelhető. A gerjesztő tekercsnek bekapcsolt gyújtásnál feszültség alatt kell lennie.

8. H csoport

A versenyautóknak meg kell felelniük:

- Homologizációs lapjuknak
- Jelenleg érvényben lévő technikai előírásoknak (FIA J 251-255)
- A katalizátor használata nem kötelező, de az autónak a közúti közlekedés szabályainak meg kell felelnie.

9. Kiegészítés a Lada A-5381-es számú homológaphoz (Lada 21074)

- Motorok hengereinek felfúrása 80mm maximális furatra engedélyezett. (max. hengerűrtartalom 1608 cm³)
- Lada 2107 típusú karosszéria felépíthető Lada 2105 típusú karosszériából a szükséges elemek cseréjével (gépháztető, csomagteretető, lökhárító, műszerfalborítás). A rendszámmal rendelkező versenyautó esetén az ilyen átalakítást engedélyeztetni kell az illetékes fővárosi, illetve megyei közlekedési főfelügyelettel.

10. Kiegészítés a Lada B-222-es számú homologlaphoz (Lada VFTS)

A B-222 homologlap az „A” csoport érvényben lévő szabályaival és az alábbi kiegészítésekkel használatos:

- „H” jellel ellátott katalizátor használható,
- Motorháztető beömlő formája szabad,
- Spoilerekből bármelyik verzió használható,
- Fékerő-szabályzó felszerelhető,
- Széria hátsó híd szabadon erősíthető és belső kialakítása szabad,
- Furat és löket szabad, maximális hengerűrtartalom 1610 ccm,
- 8mm-es szelepszár használható,
- Leömlő szabad,
- Hajtókar és a dugattyú szabadon választható,
- Gyújtás szabad,
- „CS.ZS” jellel ellátott hosszú lengőkarok használat engedélyezett,
- Differenciálmű 4,4 – 4,7 – 5,3 lehet,
- Nyomatékváltó a következő áttételsorral is rendelkezhet:

I	34/15
II	28/17
III	26/19
IV	24/21
V	22/23
VI	21/24

11. Kiegészítés a Mitsubishi Lancer Evo IX.-hez

Kizárólag a magyar Rallye Bajnokság 2009. évi futamain a Mitsubishi Lancer Evo IX. típusú versenyautók alvázsám korlátozás nélkül vehetnek részt, az alvázsámnak csak a homologizációs lapban szereplő 4 karakterrel kell megegyeznie (CT9A), erre vonatkozóan egyéb megkötés nincs. 2010-től kizárólag a kiadott homologizációnak megfelelő versenyautók nevezhetők az ORB-ben.

12. Kiegészítés az A5585-ös (Mitsubishi Lancer EVO CP9A) homologlaphoz

A homologizációs lap 02/01 WR kiterjesztése „A” csoportban használható.

13. Rallye2

- A katalizátor használata nem kötelező, de az autónak a közúti közlekedés szabályainak meg kell felelnie.
- Az FIA J függelék 253.3.4 pontja szerinti üzemanyagtartály szellőzés ajánlott.
- 4 kg oltóanyag tartalmú kézi tűzoltó készülék használata – az előírásoknak megfelelően kötelező, beépített rendszer használata ajánlott.
- Jelenleg érvényes homologizációnak megfelelő, de lejárt érvényességű, min. 4 pontos biztonsági öv használata engedélyezett (az öv minden szálában olvashatónak kell lennie a címkének)

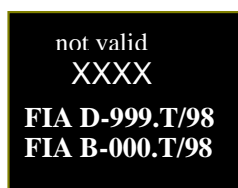

14. Rallye2 A és N csoport

Az A és N csoportban indulhatnak a lejárt homologizációval rendelkező versenyautók amennyiben megfelelnek a:

- Homologizációs lapjuknak
- Jelenleg érvényben lévő technikai előírásoknak (FIA J 251-255)

15. Rallye2 F csoport

Minden típusú gépkocsi nevezhető a csoportba, és minden átalakítás megengedett, ami nem ellenkezik a:

- Közúti forgalomban való részvétel szabályaival
- FIA biztonsági előírásaival
- Valamint az alábbi kivételekkel:
 - Motor csak a forgalmi engedélyben meghatározott gyártmányú gépkocsi motorja lehet
 - Maximális hengerűrtartalom 4000 ccm szívó motor esetén, és 2353 ccm benzines-, és 2666 ccm dízel feltöltős motor esetén
 - „A” csoportra vonatkozó turbószűkítő szabályokat figyelembe kell venni
 - Minimális tömeg és maximális kerékszélesség (Mérés az „A” csoportra vonatkozó FIA J függelék 255.4 és 255.5.4 szerint)

16. Versenyzők felszerelése

Érvényes sisak homolog címkek:



Homológ overál címke:



Homológ alsóruházat, maszk, cipő, zokni, kesztyű címke:

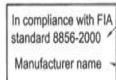

		Rallye ¹		
		I. osztály + H csoport	Rallye 2	Historic
Sisak	homológ	Kötelező	Ajánlott	Ajánlott
	lejárt homológ	-----	Kötelező	Kötelező
Overál	homológ	Kötelező	Ajánlott	Ajánlott
	lejárt homológ ²	-----	Kötelező	Kötelező
Maszk	homológ	Kötelező	Ajánlott	Ajánlott
	lejárt homológ	-----	Kötelező	Kötelező
Alsóruházat + zokni	homológ	Kötelező	Ajánlott	Ajánlott
	lejárt homológ	-----		
Kesztyű ¹	homológ	Kötelező	Ajánlott	Ajánlott
	lejárt homológ	-----	Kötelező	Kötelező
Cipő	homológ	Kötelező	Ajánlott	Ajánlott
	lejárt homológ	-----	Kötelező	Kötelező
Ülés	homológ	Kötelező	Ajánlott	Ajánlott
	Lejárt homológ	-----	Kötelező	Kötelező
Öv	homológ	Kötelező	Ajánlott	Ajánlott
	Lejárt homológ	-----	Kötelező	Kötelező
HANS	homológ	Erősen ajánlott	Ajánlott	Ajánlott

¹ Navigátorok számára a kesztyű viselése ajánlott.

² Lejárt homológ overál az FIA 1986-os szabványának megfelelő

Valamennyi gyorsasági szakaszon és a prologon kizárás terhe mellett a fenti táblázat szerinti „Versenyzők Felszerelésének” viselése kötelező, ha az autóban tartózkodnak a versenyzők. (Rajtjelző táblától a STOP tábláig).