

# ORSZÁGOS RALLYE BAJNOKSÁGOK 2008. évi ALAPKIÍRÁSA



*Készítette: az MNASZ Rallye Bizottság*  
*Jóváhagyta: az MNASZ Intéző Bizottság*  
*Kiadja: az MNASZ Titkárság*

## TARTALOMJEGYZÉK

<b>I. RALLYE VERSENYEK ÁLTALÁNOS SZABÁLYAI, AZ ÖSSZES FIA RALLYE BAJNOKSÁGRA, TRÓFEÁRA, CHALLENGERE ÉS KUPÁRA</b>	
<i>I. MEGHATÁROZÁSOK</i>	4
<i>II. ÁLTALÁNOS FELTÉTELEK</i>	5
<i>III. VERSENYKIÍRÁSOK</i>	6
<i>IV. HIVATALOS SZEMÉLYEK</i>	8
<i>V. NEVEZÉSEK</i>	8
<i>VI. BIZTOSÍTÁS</i>	9
<i>VII. VERSENYZŐ PÁROSOK</i>	9
<i>VIII. ÚTVONAL, ITINER, MENETLEVÉL ÉS STANDARD DOKUMENTUMOK</i>	10
<i>IX. RALLYE TÁBLÁK ÉS RAJTSZÁMOK</i>	10
<i>X. REKLÁMOK</i>	11
<i>XI. KÖZLEKEDÉS</i>	12
<i>XII. SZERVÍZ – ÜZEMANYAGTÖLTÉS – JAVÍTÁS</i>	12
<i>XIII. GUMIABRONCSOK</i>	16
<i>XIV. PÁLYABEJÁRÁS</i>	16
<i>XV. GÉPÁTVÉTEL - ADMINISZTRATÍV ELLENÖRZÉSEK</i>	17
<i>XVI. RAJT ÉS MEGISMÉTELTELT RAJT</i>	18
<i>XVII. MENETLEVÉL</i>	18
<i>XVIII. AZ ELLENÖRZŐ ÁLLOMÁSOK MŰKÖDÉSI RENDJE</i>	19
<i>XIX. GYORSASÁGI SZAKASZOK</i>	23
<i>XX. "PARC FERMÉ"</i>	25
<i>XXI. EREDMÉNYEK</i>	26
<i>XXII. HOLTVERSENY A BAJNOKSÁGBAN VAGYA BAJNOKSÁG EGY VERSENYÉN</i>	27
<i>XXIII. JEGYZŐKÖNYVEK, ZÁRÓJELENTÉSEK</i>	27
<i>XXIV. ÓVÁSOK ÉS FELLEBBEZÉSEK</i>	28
<i>XXV. KORREKT ÉS ELFOGULATLAN TÁJÉKOZTATÁS</i>	28
<i>XXVI. ZÁRÓ RENDELKEZÉSEK</i>	28
<i>XXVII. ÜNNEPÉLYES RAJT</i>	28
<i>XXVIII. ÉVES FIA DÍJKIOSZTÓ</i>	28
<i>I. FÜGGELÉK: Ellenőrző állomások jelzései, szabványos FIA táblák</i>	29
<i>II. FÜGGELÉK: Versenyzők összekötője</i>	31
<i>III. FÜGGELÉK: A nemzetközi rallye versenyek biztonsága</i>	32
<i>IV. FÜGGELÉK: Gumiabroncsokra vonatkozó szabályok</i>	40
<i>V. FÜGGELÉK: Standard versenykiírás forma az FIA bajnokságokra</i>	42
<i>VI. FÜGGELÉK: Szabványos menetlevél</i>	44
<i>VII. FÜGGELÉK: Itiner</i>	46
<i>VIII. FÜGGELÉK: Szabványos nevezési lap</i>	48
<i>IX. FÜGGELÉK: Versenyzői FIA prioritás megszerzésére vonatkozó szabályok</i>	49
<b>II. ÁLTALÁNOS RÉSZEK</b>	
<i>1. MAGYARORSZÁGI RALLYE VERSENYEK ÁLTALÁNOS FELTÉTELE</i>	50
<i>2. VERSENYEK KIÍRÁSA</i>	52
<i>3. TILTOTT VERSENYEK</i>	52
<i>4. RALLYE VERSENYZŐI LICENCEK KIADÁSÁNAK RENDJE 2008. ÉVRE</i>	52
<i>5. BIZTONSÁGI ELŐÍRÁSOK</i>	52
<i>6. ZAJSZINT</i>	54
<i>7. KIEGÉSZÍTÉS AZ FIA ITINERRE VONATKOZÓ ELŐÍRÁSAIHOZ</i>	55
<b>III. ORSZÁGOS RALLYE BAJNOKSÁG SZABÁLYAI</b>	
<i>1. ÁLTALÁNOS ELŐÍRÁSOK</i>	56
<i>2. AZ ORB RÉSZTVEVŐI</i>	56
<i>3. AZ ORB VERSENYEIRE NEVEZHETŐ VERSENYZŐK</i>	56
<i>4. AZ ORB VERSENYEIN ELFOGADOTT JÁRMŰVEK</i>	57
<i>5. AZ ORB VERSENYEINEK RENDEZÉSI FELTÉTELEI</i>	58
<i>6. HIVATALOS JELZÉSEK A JÁRMŰVEKEN</i>	63

7. ADMINISZTRATÍV ÉS TECHNIKAI ÁTVÉTEL	64
8. A VERSENY RAJTJA	64
9. KÜLÖNPRÓBÁK	65
10. PARK FERMÉ	66
11. SZERVIZPARK	66
12. TANKOLÓ ZÓNA	67
13. AZ ORB VERSENYEINEK ÉRTÉKELÉSE	67
14. EREDMÉNYKIFÜGGESZTÉS	68
15. ÓVÁS ÉS FELLEBBEZÉS	68
16. AZ ORB VERSENYEINEK DÍJAZÁSA	68
17. AZ ORB ÉVES ÉRTÉKELÉSE	69
18. EGYÉNI ÉRTÉKELÉS	69
19. AZ ORB ÉVES DÍJAZÁSA	70
20. SUZUKI MÁRKABAJNOKSÁG KIÍRÁSA	70
21. MURVA RALLYE KUPA KIÍRÁSA	73
22. F2000 COMPACT KUPA	73
<b>IV. ORSZÁGOS RALLYE2 BAJNOKSÁG SZABÁLYAI</b>	
1. ÁLTALÁNOS ELŐÍRÁSOK	75
2. A RALLYE2 RÉSZTVEVŐI	75
3. A RALLYE2 VERSENYEIRE NEVEZHETŐ VERSENYZŐK	75
4. A RALLYE2 VERSENYEIN ELFOGADOTT JÁRMŰVEK	76
5. A RALLYE2 VERSENYEINEK RENDEZÉSI FELTÉTELEI	77
6. HIVATALOS JELZÉSEK A JÁRMŰVEKEN	81
7. ADMINISZTRATÍV ÉS TECHNIKAI ÁTVÉTEL	82
8. A VERSENY RAJTJA	83
9. KÜLÖNPRÓBÁK	83
10. PARK FERMÉ	85
11. SZERVIZPARK/SZERVIZZÓNA	85
12. TANKOLÓ ZÓNA	85
13. A RALLYE2 VERSENYEINEK ÉRTÉKELÉSE	86
14. EREDMÉNYKIFÜGGESZTÉS	86
15. ÓVÁS ÉS FELLEBBEZÉS	86
16. A RALLYE2 VERSENYEINEK DÍJAZÁSA	87
17. A RALLYE2 ÉVES ÉRTÉKELÉSE	87
18. EGYÉNI ÉRTÉKELÉS	87
19. A RALLYE2 ÉVES DÍJAZÁSA	88
20. MNASZ LADA KUPA KIÍRÁSA	89
<b>V. ORSZÁGOS HISTORIC RALLYE BAJNOKSÁG SZABÁLYAI</b>	
1. HISTORIC RALLYE BAJNOKSÁG KIÍRÁSA	90
2. RÉSZTVEVŐK	90
3. NEVEZHETŐ VERSENYZŐK	90
4. ELFOGADOTT JÁRMŰVEK	90
5. NEVEZÉSI DÍJ	91
6. BIZTOSÍTÁS	91
7. TECHNIKAI ELŐÍRÁSOK	91
8. VERSENYEK LEBONYOLÍTÁSA	92
9. VERSENYEK ÉRTÉKELÉSE	92
10. FUTAMONKÉNTI DÍJAZÁS	93
11. ÉVES ÉRTÉKELÉS	93
12. EGYÉNI ÉRTÉKELÉS	94
13. ÉVES DÍJAZÁS	94
<b>VI. MELLÉKLETEK</b>	
1. sz. Melléklet: Versenyeredmények rendszere	95
2. sz. Melléklet: Nemzeti prioritás	96
3. sz. Melléklet: Előjelző tábla	97
4. sz. Melléklet: Rendszám és adatvédelmi nyilatkozat	98
5. sz. Melléklet: Nemzeti Technikai Szabályok	99

## **I. RALLYE VERSENYEK ÁLTALÁNOS SZABÁLYAI, AZ ÖSSZES FIA RALLYE BAJNOKSÁGRA, TRÓFEÁRA, CHALLENGERE ÉS KUPÁRA. (továbbiakban „Általános szabályok”)**

A jelen általános szabályok célja, hogy megalkossa azon szabályok vázát, melyeket FIA bajnoki futamba tartozó rendezvényeken kell alkalmazni.

Ezen szabályok bármilyen megsértése jelentésre kerül a Felügyelőknek, akik büntetés kiszabásáról dönthetnek, a Nemzetközi Sportkódex 152 és 153. cikkelye alapján.

Ezek az általános szabályok részletezik, kiegészítik és helyenként értelmezik az alább megnevezett FIA Nemzetközi Bajnokságok szabályaiban leírt általános feltételeket (lásd FIA Autósport évkönyv).

- Nemzetközi Sportszabályzat és függelékei (Nemzetközi Sportkódex)
- FIA Rallye Világbajnokság
- FIA Rallye Világbajnokság vezetők részére
- FIA Rallye Világbajnokság gyártók részére
- FIA Széria autók Rallye Világbajnoksága vezetők részére
- FIA Junior Rallye Világbajnokság vezetők részére
- FIA Rallye Európa Bajnokság
- FIA Rallye Európa Bajnokság vezetők részére
- FIA Európa Rallye Kupák
- FIA Afrikai Rallye Bajnokság
- FIA Közel Keleti Rallye Bajnokság
- FIA Ázsia - Óceánia Rallye Bajnoksága

Az általános szabályok és fenti bajnokságok szabályai alól kivételt csak az FIA jogosult engedélyezni.

### **I. MEGHATÁROZÁSOK**

#### **1.1 RALLYEK (SPORTESEMÉNYEK)**

Olyan meghatározott átlagsebességgel megtartott verseny, amelyet teljesen, vagy részben a normál közlekedésre szolgáló közutakon bonyolítanak le.

Egy rallye vagy egyetlen útvonalból áll, amelyet valamennyi gépkocsinak teljesíteni kell, vagy több útvonalból, melyek előre meghatározott, ugyanazon ponton futnak össze, és ezután egyetlen útvonal szerint kell teljesíteni.

Az útvonal egy, vagy több gyorsasági szakaszt (versenyszekciót az afrikai kontinensen) valamint közúti szekciót tartalmazhat.

#### **1.2 NAP (NAPI SZAKASZ)**

A rallye versenynek meghatározott minimális megállási idővel (szünettel) elkülönült részei.

#### **1.3 GYORSASÁGI SZAKASZ**

A rallye versenyre a közúti közlekedés elől lezárt utakon megtartott időmérési gyorsasági próbák.

#### **1.4 VERSENY SZEKCIÓ (KIZÁRÓLAG AZ AFRIKAI BAJNOKSÁGBAN)**

A rallye versenyre nem lezárt utakon megtartott időmérési gyorsasági próbák.

#### **1.5 ETAP**

Két egymás után következő időellenőrző állomás közötti útszakasz.

#### **1.6 SZEKCIÓ**

A rendezvény alábbi részei:

- a rendezvény rajtjától az első gyűjtőállomásig,
- két egymást követő gyűjtőállomás között,
- az utolsó gyűjtőállomástól a nap, illetve a rendezvény céljáig.

## **1.7 GYŰJTŐÁLLOMÁS**

A rendező által kijelölt szünet, parc fermé szabályok alkalmazása mellett, melynek bejárata és kijárata IE állomás, részben az időterv betartása, részben a versenyben maradt gépkocsik összevonása céljából. A szünet időtartama a résztvevőknek különböző is lehet.

## **1.8 NEUTRALIZÁCIÓ**

Olyan időtartam, amely alatt a rendező bármely okból megállítja a versenyzőket.

## **1.9 PARC FERMÉ**

Olyan terület, ahol mindennemű javítás és külső segítség tilos, kivételek kizárólag azok az esetek, amelyeket az általános szabályok, és a versenykiírás engedélyez.

## **1.10 VÉGREHAJTÁSI UTASÍTÁS**

Hivatalos írásos rendelkezés, amely szerves része a versenykiírásnak és azt megváltoztatja, pontosítja vagy kiegészíti. A végrehajtási utasítások számozottak és dátummal vannak ellátva. Ezek tudomásulvételét a nevezők (vagy a versenyzők) aláírásukkal igazolják.

Végrehajtási utasítás kiadására jogosult:

- az átvételek megkezdéséig a rendező, előzetes FIA jóváhagyás után, (kivéve az útvonal és a pályabejárás módosítást)
- a verseny időtartama alatt a Felügyelő Testület, kivéve az útvonal módosítását, amit a versenyigazgató ad ki.

## **1.11 MENETLEVÉL**

Kártya, mely a verseny különböző ellenőrző pontjain regisztrált idők bejegyzésére, illetve bebélyegzésére szolgál.

## **1.12 NEVEZŐ**

Természetes vagy jogi személy

## **1.13 VERSENYZŐPÁROS**

Versenyautónként két versenyzőből áll. A versenyzőpáros két tagját vezető versenyzőnek és navigátornak nevezik. A versenyzőpáros mindkét tagja vezethet a verseny folyamán, ezért mindkettőjüknek rendelkeznie kell a tárgyévre érvényes FIA nemzetközi versenyzői licenccel, amely az adott versenyre érvényes.

## **1.14 A RALLYE IDŐTARTAMA**

Minden rallye az adminisztratív és /vagy a technikai gépátvétellel kezdődik (beleértve a tartalék alkatrészek ellenőrzését) és az alábbi határidők egyike szerint fejeződik be, attól függően melyik van később:

- óvási vagy fellebbezési határidő, vagy bármely meghallgatás vége
- az adminisztratív és befejező technikai ellenőrzés vége a Nemzetközi Sportkódex szerint
- az ünnepélyes díjkiosztó vége

## **II. ÁLTALÁNOS FELTÉTELEK**

### **2.1 NEVEZHETŐ GÉPKOCSIK**

**2.1.1** Az FIA rallye bajnokságain kizárólag az alábbi gépkocsik vehetnek részt és ezeknek meg kell felelniük az FIA J függelék előírásainak.

**2.1.1.1** Túra autók (Gr. A) beleértve a „World Rallye Car”-okat.

**2.1.1.2** A csoportos (Gr. A) autók, 2000 ccm alatti korigált lökettérfogattal, amennyiben a homologizációt az FIA elfogadta a bajnokságában.

**2.1.1.3** Széria autók (Gr. N.).

**2.1.1.4** Egyéb autók a regionális bajnokságok szabályaiban részletezettek szerint.

**2.1.1.5** World Rallye Cars

Csak az a gyártó állíthat elő World Rallye Car-t, aki már regisztrálta magát, vagy regisztrálási szándékát bejelentette, a Rallye Világbajnokságba. Ezek a World Rallye Car-ok, csak akkor homologizálhatók ha a Világbajnokságba a regisztrálás megtörtént. A gyártó által nevezett autónak mindig a legutolsó homologizált változatnak kell lennie és az állandóként megjelölt versenyző vezetheti (lásd az FIA Rallye Világbajnokság Gyártók Részére szabály 2.3.1 cikkelyét).

Magán nevezők használhatnak a gyártó által meghatározott módon összeszerelt és ellenőrzött World Rallye Car-okat is. Ebben az esetben használhatók a régebben homologizált verziók is.

World Rallye Car-ok nem indulhatnak az FIA Regionális Rallye Bajnokságaiban.

## **2.2 A NAPOK IDŐTARTAMA, SEBESSÉGKORLÁTOZÁSOK**

**2.2.1** A Rallye Világbajnokságok kivételével egy nap maximálisan tervezhető időtartama semmilyen körülmények között nem haladhatja meg egyetlen versenyzőpárosnál sem a 18 órás vezetési időtartamot. Maximum 3 órás gyújtó idő adható hozzá ehhez az időtartamhoz.

**2.2.2** Ez a szabály nem vonatkozik a csillagtúrákra.

**2.2.3** Rallye Világbajnokságok kivételével hat óránál rövidebb időtartamú napok esetén a szünet időtartama legalább a nap időtartamával egyenlő. Olyan napok esetében, amelyekben ez az időtartam hat, vagy ennél több óra, a szünet időtartama minimálisan hat óra.

**2.2.4** A Rallye Világbajnokság kivételével, a gyorsasági szakaszok átlagsebessége nem haladhatja meg a 130 km/h-t. Az etapokon az átlagsebességet a rendezők megítélésére bízzák, de mindenkor összhangban kell lenni a rallye eseményt rendező ország törvényes rendelkezéseivel. A sebességet az itinerben meg kell adni.

## **2.3 EGY VERSENY FIA RALLYE BAJNOKSÁGOKBA TÖRTÉNŐ KVALIFIKÁCIÓJA (KIVÉVE RALLYE VILÁGBAJNOKSÁG)**

**2.3.1** Egy rallye verseny csak akkor kvalifikálható egy FIA Rallye Bajnokságba, ha legalább a bejelentést megelőző évben már megrendezték. Az FIA megfigyelő jelentését a Rallye Bizottság megvizsgálja és javaslatát a Világtanács és a Közgyűlés elé terjeszti.

**2.3.2** Azon rallye versenyek esetében, melyek megfigyelői jelentése nem megfelelő, vagy melyek a bajnokságba vagy kupába történt bejelentéssel a szabályok és előírások betartására vállalt kötelezettségeket megszegtek valamint azon versenyek, melyek nem teljesítették a versenyzők és nézők biztonságát szolgáló követelményeket, a következő évben nem fogadhatók el, mint a bajnokságba tartozó esemény.

**2.3.3** Ha egy versenyt törölnek egy FIA bajnokságból vagy kupából, az FIA által elismert vis major esetet leszámítva a következő évben nem kerülhet be a bajnokságba vagy kupába.

**2.3.4** Minden FIA Regionális Rallye Bajnokságba vagy Kupába kandidáló rallye versenynek meg kell felelni a jelen Általános Szabálynak, valamint az adott bajnokság vagy kupa sportszabályainak.

Egy világbajnokságba kandidáló regionális versenyt a regionális szabályok szerint kell megrendezni, és nem a világbajnokság előírásai alapján, kivéve ha az FIA másképp dönt.

## **III. VERSENYKIÍRÁSOK**

### **3.1 KÖZZÉTÉTEL FELTÉTELEI**

**3.1.1** Az A5 formátumban nyomtatott versenykiírásnak teljes összhangban kell lenni:

- a Nemzetközi Sportkódexben,
- jelen Általános Szabályokban,
- az érintett bajnokság specifikus szabályzatában,
- a hivatalos FIA bulletinben közzétett összes többi szabállyal és ezek értelmezésével.

- 3.1.2** A rendezők által kiadott versenykiírásban kell pontosan rögzíteni minden kiegészítő előírást és feltételt, melyeknek összhangban kell lenniük a szabályok szövegével.
- 3.1.3** A versenykiírás tervezet két példányának legalább három hónappal az esemény rajtja előtt (Rallye Világbajnokság esetén 4 hónappal) be kell érkeznie az FIA titkárságára jóváhagyásra. A tervezet átvételét követő négy hét alatt az FIA tájékoztatja a rendező ország ASN-jét az elvégzendő módosításokról és közzétételükre feljogosító engedély számot ad ki. A végleges versenykiírás két példányát a kiadáskor, de legkésőbb egy hónappal a végleges nevezési határidő előtt el kell küldeni az FIA titkárságához. A különböző dokumentumokat, különösen a versenykiírást és valamennyi végrehajtási utasítást a rendező ország nyelvén és angolul kell kiadni. Amennyiben a rendezők úgy kívánják ezen anyagokat franciául és bármilyen más nyelven is kiadhatják.
- 3.1.4** Az FIA bajnokság nevének és az FIA hivatalos emblémájának amelybe a rallye tartozik, meg kell jelenni minden egyes bajnoki rallye versenykiírásának fedőlapján, végrehajtási utasításokon, valamint a nem hivatalos és hivatalos eredménylista első oldalán.
- 3.1.5** A versenykiírásban meg kell adni a hivatalos eredmények kifüggesztésének helyét és idejét. Amennyiben az eredmények közzététele késedelmet szenvedne, úgy a közzététel új időpontját ki kell függeszteni a hivatalos hirdetőtáblán. A felügyelők első ülésének időpontját szintén meg kell adni.

### **3.2 VERSENYKIÍRÁS MÓDOSÍTÁSA, VÉGREHAJTÁSI UTASÍTÁSOK**

- 3.2.1** A versenykiírásban leírt rendelkezéseket csak az FIA Nemzetközi Sportkódex 66. és 141. cikkelyében meghatározottak szerint lehet változtatni.
- 3.2.2** Minden változtatást vagy kiegészítést, dátummal ellátott és sorszámozott végrehajtási utasításokban kell közzétenni, amelyek a versenykiírás szerves részét képezik.
- 3.2.3** Ezen végrehajtási utasításokat a verseny hivatalos hirdetőtábláján, a versenyirodán és a titkárságon hozzák nyilvánosságra, illetve a résztvevőkkel közvetlenül közlik, melyeknek tudomásulvételét azok aláírásukkal igazolják, kivéve, ha ez a verseny alatt kifejezetten lehetetlen.
- 3.2.4** A végrehajtási utasításokat citromsárga papírra kell nyomtatni.

### **3.3 AZ ELŐÍRÁSOK ALKALMAZÁSA ÉS ÉRTELMEZÉSE**

- 3.3.1** A versenyigazgató feladata és hatásköre a verseny teljes időtartama alatt ezen szabályoknak, az egyéb alkalmazható (Világbajnokság, vagy Regionális Bajnokság stb.) szabályoknak, és a versenykiírásnak az alkalmazása. Ezen túl köteles minden olyan fontos eseményről a felügyelőket tájékoztatni, melyeknél ezen általános szabályok, a tárgyhoz tartozó szabályok és a versenykiírás alkalmazása szükségessé vált.
- 3.3.2** A résztvevők által benyújtott mindennemű óvást a sportfelügyelők elé kell terjeszteni vizsgálat és döntés céljából (lásd Nemzetközi Sportkódex 171. szakasz).
- 3.3.3** Hasonlóképpen a Felügyelő Testület vizsgál meg minden olyan esetet, amelyet jelen szabályzat nem szabályoz és ezekben a kérdésekben egyedül ők jogosultak döntést hozni (lásd Nemzetközi Sportkódex 141. szakasz).
- 3.3.4** Minden FIA Rallye Bajnokságba vagy Kupába tartozó és kandidáló esemény hivatalos nyelve az angol vagy a francia nyelv. A szabályok értelmezésével kapcsolatos bármilyen vita esetén az angol szöveg a kötelező.
- 3.3.5** A vezető versenyző viseli a nevező minden felelősségét, ha az a versenygépkocsiban nincs jelen.
- 3.3.6** Mindennemű csalárd, vagy sportszerűtlen eljárást, melyet a nevezők, vagy versenyzők követnek el, a Felügyelők bírálhatnak el, és a büntetés a kizárásig terjedhet.

## **IV. HIVATALOS SZEMÉLYEK**

### **4.1 FELÜGYELŐ TESTÜLET**

Egy FIA bajnoki vagy kupa rallye felügyelő testülete mindig három tagból áll. Két tagot mindig – a rendező országtól eltérő nemzetiségűt, - az FIA jelöl ki (beleértve az elnököt) és egyet a rallye-t rendező ország ASN-je.

Állandó és megfelelő kommunikációs kapcsolatnak kell lennie a felügyelők és a versenyigazgató között.

Legalább egy felügyelőnek a versenyközpont közelében kell tartózkodnia, hogy bármilyen döntés késedelem nélkül meghozható legyen.

### **4.2 MEGFIGYELŐ**

**4.2.1** Valamennyi FIA bajnoki vagy kupa rallye eseményre - ideértve a pályázó eseményeket is - az FIA legalább egy megfigyelőt jelöl ki.

**4.2.2** Az FIA megfigyelő nem lehet az esemény felügyelője is.

### **4.3 FIA BIZTONSÁGI KÜLDÖTT**

Az FIA kijelölhet egy biztonsági küldöttet, aki kifejezetten a nézőközönség biztonságának ellenőrzését végzi.

### **4.4 AZ ÚTVONAL ÉS A GYORSASÁGI SZAKASZOK ELLENŐRZÉSE A TISZTSÉGVISELŐK ÁLTAL**

**4.4.1** FIA megfigyelő(k) és a felügyelők hatásköre és feladata az útvonalon és a gyorsasági szakaszokon felállított összes technikai és/vagy biztonsági berendezés ellenőrzése. Ezt a következő előírásokkal összhangban kell elvégezniük:

**4.4.1.1** Gépkocsijuk szélvédőjére egy jól látható és azonosítható megkülönböztető emblémát kell kihelyezni. Ez szolgál a rendezők által kiadott behajtási engedélyként.

**4.4.1.2** A gyorsasági szakaszok útvonalára legkésőbb 30 perccel az utolsó előfutó gépkocsi (0-ás rajtszámú) indulási ideje előtt hajthatnak be. Az FIA biztonsági küldött egy későbbi időpontban is behajthat a gyorsasági szakaszokra.

**4.4.1.3** Amennyiben a 0-ás rajtszámú gépkocsi utoléri a gyorsasági szakaszon az ellenőrző gépkocsikat, azoknak meg kell állni, le kell parkolni és meg kell várni a zárókocsi elhaladását a továbbhaladás előtt.

### **4.5 TECHNIKAI KÜLDÖTT**

A regionális bajnokságokra az FIA kijelölhet technikai küldöttet.

## **V. NEVEZÉSEK**

### **5.1 NEVEZÉSI LAPOK, NEVEZÉSEK**

A nevezési zárlatnak legkésőbb 12 nappal a verseny kezdete előtt kell lennie. A nevezési zárlatokat minden egyes esetben/versenyen figyelembe kell venni, függetlenül a bajnokság regisztrációs határidejétől. A nevezési listát, beleértve a versenyzők rajtszámrendjét, legkésőbb 8 nappal a verseny rajtja előtt nyilvánosságra kell hozni, és meg kell küldeni az FIA-nak.

**5.1.1** Minden FIA versenyzői licenccel rendelkezőnek, aki részt kíván venni a versenyen, el kell küldeni a pontosan kitöltött nevezési lapot (teljes cím, telefon és fax szám stb.) a rendezőhöz a versenykiírásban megadott nevezési határidőig előtt.

A navigátor adatait a versenykiírásban megadott időpontig van lehetőség megküldeni.

A nevezések faxon is elküldhetők, de ebben az esetben az eredeti nevezési lapnak meg kell érkezni a rendezőhöz legkésőbb hét nappal a nevezési zárlat után.

**5.1.2** Külföldi nevezőknek, vezetőknek és navigátoroknak a Nemzetközi Sportkódex 70. pontjának megfelelő rajtengedéllyel kell rendelkezni.

**5.1.3** A nevezési lapon változtatásokat eszközölni nem lehet! (Kivétel a jelen előírásokban foglaltakat). A nevezőknek jogában áll a nevezési lapon megadott versenygépkocsit a gépátvétel időpontjáig egy másik versenygépkocsira cserélni, amennyiben a csere gépkocsi az eredetileg nevezett gépkocsival azonos csoportba és géposztályba tartozik.



**5.1.4** A nevezési zárlat után a nevező nem módosítható. A versenyzőpáros egyik tagja az alábbi esetekben cserélhető:

- az adminisztratív átvétel kezdetéig a rendező hozzájárulásával,
- az adminisztratív átvétel kezdete és a rajthoz engedélyezett gépkocsik listájának közzététele között a verseny Felügyelőinek jóváhagyásával.

Kizárólag az FIA adhat felhatalmazást mindkét versenyző cseréjére.

**5.2** Amennyiben egy versenygépkocsiról a technikai gépátvételnél megállapítást nyer, hogy az nem felel meg annak a géposztálynak vagy csoportnak amelyikbe neveztek, a technikai felügyelő javaslata alapján a Felügyelők azt a megfelelő csoportba vagy géposztályba sorolhatják.

**5.3** A nevezési lap aláírásával a nevezők és a versenyzők alávetik magukat az FIA Nemzetközi Sportkódex és annak függelékeiben, a jelen előírásokban, a bajnokság rendelkezéseiben és a versenykiírásban megszabott előírásoknak.

**5.4** A nevezők maximális számát a kiírásban közlik.

## **5.5 NEVEZÉSI DÍJ**

**5.5.1** A nevezési díjat a versenykiírásban közlik.

**5.5.2** A rendező csak abban az esetben tekinti érvényesnek a nevezést, ha a teljes egyéni nevezési díjat egyidejűleg befizették, vagy a nevező ASN-je által kiállított befizetést igazoló szelvény a nevezési laphoz mellékelve van.

## **5.6 A TELJES NEVEZÉSI DÍJAT A RENDEZŐ VISSZAFIZETI:**

**5.6.1** Ha a nevezést visszautasítja.

**5.6.2** Ha a versenyt nem tudja megrendezni.

**5.7.** A nevezési díj részben is visszatéríthető a versenykiírásában megadott feltételek szerint.

## **VI. BIZTOSÍTÁS**

**6.1** A versenykiírásnak pontosan részletezni kell a biztosítási feltételeket mindazokról, amelyeket a rendezők követelnek meg, vagy ők biztosítanak a versenyzőpárosok részére. (Azon károk és értékhatárok, amelyekre a fedezet kiterjed.)

**6.2** A nevezési díjban foglalt biztosítási díjnak garantálni kell a nevező részére a harmadik személyekkel szembeni felelősség megfelelő fedezetét. A felelősség biztosítás a rendezvény rajtjától lép életbe és a verseny végén, vagy kiesés, illetve kizárás pillanatában szűnik meg.

**6.3** A szerviz gépkocsik nem tartoznak a verseny hivatalos résztvevői közé, még akkor sem, ha a rendező által kiadott "service" táblát viselik. Részükre a kötelező verseny felelősségbiztosítás nem érvényes, a felelősség kizárólag a gépkocsi üzemeltetőjét és vezetőjét terheli.

## **VII. VERSENYZŐ PÁROSOK**

**7.1** A versenyzőpáros egyik tagjának hiánya jelentésre kerül a felügyelőknek. Harmadik személy, vagy személyek szállítása a versenygépkocsiban (kivéve sérült szállítását), jelentésre kerül a felügyelőknek.

**7.2** A Rallye Világbajnokság kivételével, a versenygépkocsi mindkét oldalán, az első sárvédőn, vagy a hátsó oldalablakain fel kell tüntetni a vezető versenyző és lehetőleg a navigátor nevét, valamint nemzeti zászló színeiket is. Ezen szabályt megszegő nevezőket pénzbüntetéssel sújtják.

**7.2.1** A Rallye Világbajnokság kivételével, abban az esetben, ha a versenyzők neve a hátsó oldalablakon van feltüntetve, a betűknek fehér színűeknek kell lenni, max. 10 cm

magas nagy és kis nyomtatott Helvécia bold típusú betűkkel. A navigátor nevének betűi ugyan olyan méretűek legyenek, mint a vezetőé. A nemzeti zászlót mindkét versenyző neve mellett külön fel kell tüntetni.

**7.2.2** Az oldalablak kitörése esetén a pénzbüntetést nem alkalmazzák.

## **VIII. ÚTVONAL, ITINER, MENETLEVÉL ÉS STANDARD DOKUMENTUMOK**

### **8.1 ITINER**

**8.1.1** Minden résztvevő, az időtervben meghatározott időben egy itinert kap kézhez, mely tartalmazza a kötelező útvonal részletes leírását, melyet követni kell. Bármilyen eltérést ezen útvonaltól jelentenek a Felügyelőknek.

A versenyzőpárosoknak szigorúan be kell tartani az itinerben előírt útvonalat anélkül, hogy elhagynák a megadott utat, a kijelölt szerviz- területet, parkot, zónát, kivéve a Felügyelők által vis majornak megállapított eseteket.

**8.1.2** Az itinernek minden esetben meg kell felelnie az FIA Rallye Bajnokságok Szabályaiban közzétett szabvány itinernek. A5-ös formátumúnak kell lennie, úgy, hogy tartalmaz egy kihajtható minimum A4-es formátumú OK / SOS jelet.

### **8.2 A RAJTIDŐKÖZÖK (világbajnokság kivételével)**

**8.2.1** A rendezők állapítják meg a verseny és az egyes napok elején legalább egy perces időközökre a résztvevő versenygépkocsik rajtját.

**8.2.2** Az időköznek azonosnak kell lenni és maradni valamennyi gépkocsi részére, kivéve, ha egy bajnokság speciális előírásaiban eltérő szabályok vannak, vagy ha az FIA részletezett felmentést ad.

### **8.3 MENETLEVÉL**

**8.3.1** A menetlevélben etaponként és gyorsasági szakaszonként külön oldalt kell biztosítani. Külön menetlevéltömböt kell kiadni az egyes napok valamennyi szekciójára. Ahol alkalmazható, gondoskodni kell bélyegzőkről, vagy aláírásokról az áthaladás ellenőrző állomásokon.

**8.3.2** Minden résztvevő köteles az áthaladást a menetlevélen megjelölt ellenőrző állomásokon a megfelelő sorrendben igazoltatni. Minden eltérést jelentenek a Felügyelőknek.

**8.3.3** Az egymást követő ellenőrző állomások közötti távolság teljesítésére előírt időket a menetlevél tartalmazza.

### **8.4 STANDARD DOKUMENTUMOK**

A Rallye Világbajnokságon, az itinernek, a menetlevélnek, a dokumentum kiadás programjának és a többi standard dokumentumnak meg kell felelnie az FIA standard dokumentumainak (lásd jelen szabályzat VI-VIII. függelék és WRC Szabályok III. függelék). Az FIA regionális bajnokságaiban, az eredmény listák kivételével (ami erősen ajánlott) a többi standard dokumentumhoz ragaszkodni kell.

## **IX. RALLYE TÁBLÁK ÉS RAJTSZÁMOK**

### **9.1 RAJTSZÁMOK**

A rendezőknek valamennyi versenyzőpárost el kell látni az alábbiakkal, melyeket meghatározott módon kell a gépkocsikra feltenni:

**9.1.1** 2 db rajtszám pannellel az első ajtókra, melyek 67 cm szélesek, 17 cm magasak az 1 cm-es fehér kerettel együtt. Minden panelnek tartalmaznia kell egy 15 cm x 15 cm-es rajtszám mezőt, melynek minden esetben a panel elején kell lenni.

Ha a rajtszám magasabb, mint 99, a rajtszámező szélessége növelhető. A számjegyeknek fluoreszkáló citromsárgának (PMS 803), 14 cm magasnak, 2 cm vonalvastagságúnak kell lenniük matt fekete háttérrel. A tábla fennmaradó része a rendező területe..

**9.1.2** Minden rajtszám panelt vízszintesen, az első ajtó éléhez kell ragasztani úgy, hogy a rajtszám elöl legyen. A rajtszám panel teteje 7-10 cm-re lehet az ablak aljától.

- 9.1.3** Az autó színösszeállításától eltérő felirat nem helyezhető a rajtszámpanel 10 cm-es körzetébe.
- 9.1.4** 1 db hátsó ablak panellel, mely 30 cm széles, 10 cm magas és a rendező területe. Ezt a panelt a hátsó ablak tetejére középen, bal, vagy jobb oldalon kell elhelyezni a versenykiírásban előírtak szerint. Egy 15 cm<sup>2</sup>-es résznek kell tartalmazni a fluoreszkáló narancssárga (PMS 804) 14 cm magas átlátszó háttéren lévő rajtszámot. Ez a rajtszám lehet tükröződő, de jól láthatónak kell lennie szemmagasságból.
- 9.1.5** 2 db számmal a hátsó oldalsó ablakokra, melyek 25 cm magasak, legalább 25 mm vonalvastagságúak fluoreszkáló narancssárgák (PMS 804) és lehetnek tükröződők. Ezeket a számokat a hátsó oldalsó ablak tetejére kell elhelyezni, a vezető nevével együtt (lásd 9.2. pont).
- 9.1.6** 1 db tető panellel, mely 50 cm széles, 52 cm magas, az autó tetejére kell helyezni úgy, hogy a teteje az autó eleje felé legyen. A matt fekete rajtszámok 5 cm szélesek, 28 cm magasak, egy 50 cm széles és 38 cm magas matt fehér háttéren.
- 9.1.7** Előre: egy 43 cm széles, 21,5 cm magas téglalapba illő táblával, mely magába foglalja a rajtszámot.

## 9.2 VEZETŐK ÉS NAVIGÁTOROK NEVE

- 9.2.1** A vezetők vezetéknevének az útlevél szerinti nemzetiségű zászlóval együtt meg kell jelenni az autó hátsó ablakán, mindkét oldalon, a rajtszám alatt. A vezetők vezetékneve:
- Helvetica betűtípusú: a vezetéknev első betűje nagy betű, a maradék kicsi.
  - Fehér színű, átlátszó háttéren.
  - 10 cm magas, 1,5 cm betűvastagságú.
- 9.2.2** A 9.2.1 pontban követeltek mellett a vezető és a navigátor nevének a nemzeti zászlajukkal együtt meg kell jelenni az autó sárvédőin is.

Ajtó panelek és rajtszámok:

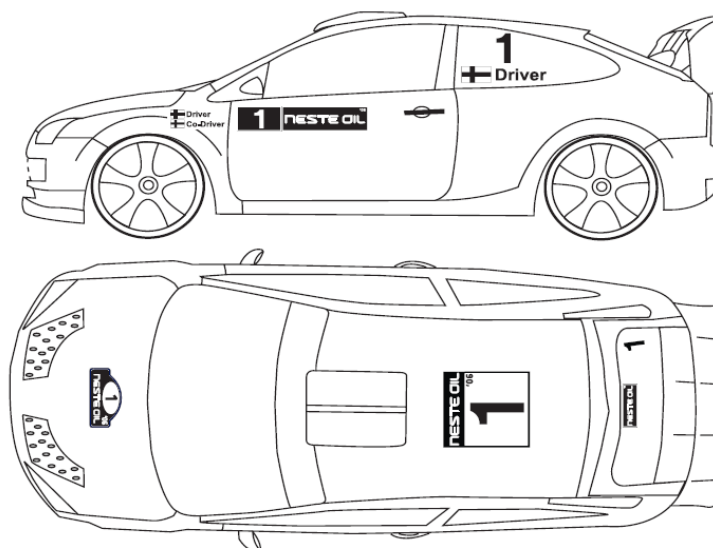

## X. REKLÁMOK

- 10.1** A nevezők, a reklámok és hirdetések bármely fajtáját elhelyezhetik a versenygépkocsikon feltéve, hogy:
- engedélyezettek a nemzeti törvényekben, és az FIA szabályokban,
  - nem lehetnek megbotránkoztató tartalmúak,
  - nem politikai, vagy vallási természetűek,
  - nem a rajtszámok és rallye táblák számára fenntartott helyeken vannak,
  - nem akadályozzák a versenyzőpárost a szabad kilátásban.

- 10.2** A rajtszámpanelek hirdetési felületei a 9.1 pontban meghatározottak szerint a rendezőnek vannak fenntartva. Az itt szereplő reklámok kötelezőek, ezek a nevezők részéről nem utasíthatók vissza. A tető rajtszámablán a hirdetésnek be kell illeszkedni, egy azonos szélességű (50 cm) és 14 cm magasságú (vagy 2 x 7 cm magasságú) felületi részbe, mely a számok felett és/vagy alatt van. Ennek a hirdetésnek a szövegét világosan jelezni kell a versenykiírásban, vagy legkésőbb 1 hónappal a verseny rajtja előtt a hivatalos végrehajtási utasításban.
- 10.3** A rendezők által előírt bármely más hirdetés opcionális. Ennek visszautasítása nem eredményezheti a nevezési díjnak, több mint kétszeresre emelését. Ez azonban a 3.000 USD-t nem haladhatja meg.
- 10.4** Az opcionális rendezői hirdetéseket elfogadó nevezőknek, a hirdetésekre a versenykiírás függelékében megadott helyeket fenn kell tartani a gépkocsiján.
- 10.5** Nem szabható ki pénzbüntetés az olyan opcionális hirdetések nevezők által történő visszautasítása esetén, amelyek autómárkát, gumiabroncsot, üzem-, vagy kenőanyagot reklámoznak.
- 10.6** A rendezvény szponzora nevének betűi legfeljebb azonos nagyságú és vonalvastagságú feliratban jelenhetnek meg, mint az esemény neve.

## **XI. KÖZLEKEDÉS**

- 11.1** A verseny teljes időtartama alatt kötelesek a verseny résztvevői azoknak az országoknak a közlekedési szabályait, amelyeken áthaladnak feltétel nélkül betartani. A közlekedési szabályokat megsértő versenyzők büntetése:
- 11.1.1** Minden szabálysértés a versenyigazgató általi büntetést von maga után, egy előre meghatározott díjszabás szerint. Olyan esetekben, mikor a vétség súlyos, a versenyigazgató a Felügyelők elé terjesztheti az ügyet.
- 11.1.2** Második szabálysértésnél: 5 perc időbüntetés
- 11.1.3** Harmadik szabálysértésnél: kizárás
- 11.2** A közlekedési szabálysértés tényét a rendőrség, vagy egyéb erre feljogosított személy a versenyzőkkel ugyanolyan módon közli, mint a közlekedés egyéb résztvevőivel.
- 11.3** Amennyiben a rendőrség úgy dönt, hogy nem állítja meg a közlekedési szabálysértést elkövető versenyzőt, követeléssel élhet a kiírásban foglalt büntetések foganatosítására az alábbi feltételek mellett:
- 11.3.1** A szabálysértés bejelentése hivatalos úton, írásban érkezik az adott nap végi eredménylista kifüggesztése előtt;
- 11.3.2** Az adatok kellő részletességgel és minden kétséget kizáróan bizonyítják az elkövető versenyző személyét, valamint rögzítik a helyszínt és időpontot;
- 11.3.3** A szabálysértés ténye egyértelműen megállapított.
- 11.4** Tilos a versenygépkocsit vontatni, szállítani vagy tolni, kivéve, ha az a versenyautó pályára visszahelyezése vagy az útvonal szabaddá tétele érdekében történik. Bármiféle szabálysértést jelentenek a Felügyelőknek.
- 11.5** Hasonlóan tilos a versenyzőknek és megsértése jelentésre kerülni a Felügyelőknek:
- 11.5.1** a versenyautók haladását vagy előzését szándékosan megakadályozni;
- 11.5.2** bármilyen sportszerűtlen magatartást tanúsítani.

## **XII. SZERVIZ - ÜZEMANYAGTÖLTÉS – JAVÍTÁS**

### **12.1 SZERVIZELÉS – ÁLTALÁNOS FELTÉTELEK**

- 12.1.1** Szervizelésnek nevezünk korlátozás nélküli minden munkát a versenyautón, kivéve, ahol a jelen 12.1 és 12.2 fejezetben korlátozott.
- 12.1.2** A rallye folyamán szerviz tevékenységet folytatni egy versenyautón csak szervizparkban lehet. Ugyanakkor a versenyzők, kizárólag az autóban található szerszámokkal és alkatrészekkel, külső fizikai segítség nélkül végezhetnek szervizelést az autón bármikor, hacsak ez külön nincs tiltva.

**12.1.3** A szervizelési szabályok bárminemű, a verseny hivatalos tisztségviselői által észlelt megszegése, ill. bármi, ami „TILTOTT SZERVIZ”-nek minősül (lásd 12.2) maga után vonja a Nemzetközi Sportkódex 152/153 szakaszának alkalmazását a Felügyelők által. Az eset súlyosságától függően az Autósport Világtanács (World Motor Sport Council) más büntetést is alkalmazhat.

**12.1.4** Az autókat fel lehet szerelni olyan elektromos berendezéssel, amely lehetővé teszi annak ellenőrzését, hogy nem történt-e tiltott szerviz az autón.

**12.1.5** Amennyiben szükséges, a szerviz részeként (pl. benzintartály ill. benzinszivattyú csere) a benzin kiürítése és/vagy visszatöltése engedélyezett a szervizparkban feltéve, hogy:

- I. A munka sportbírói felügyelettel folyik
- II. Más munkát nem végeznek az autón a kiürítés és/vagy feltöltés alatt.
- III. Megfelelő biztonsági terület van biztosítva a jármű körül.
- IV. Két tűzoltó tartózkodik a helyszínen megfelelő, tűzveszélyes folyadékok oltására alkalmas, tűzoltó készülékkel.
- V. Csak a következő tankolási területig szükséges üzemanyag tölthető vissza.

## 12.2 TILTOTT SZERVIZ DEFINÍCIÓJA

**12.2.1** Bármi előállított anyag, (szilárd vagy folyékony), alkatrész, szerszám, vagy berendezés használata, vagy átvétele a versenyzők által, azokon kívül, amiket a versenyautóban szállítanak.

**12.2.2** A csapat képviselőinek, ill. csapatjárműveknek (beleértve a helikoptert is) a jelenléte a versenyautó 1 km-es körzetében a következők kivételével:

- a) szervizparkokban és a távoli szerviz zónákban, egy csapattagnak az autómosó területen a világbajnokságokon,
- b) ahol a végrehajtási utasításban engedélyezett,
- c) gyorsasági szakaszokon (az időellenőrző állomás kezdetét jelző sárga táblától a gyorsasági szakasz végén lévő Stop jelig)
- d) amikor a versenygépkocsik gyújtóállomás, távoli szerviz zóna vagy szervizpark előtti időellenőrzőn, vagy a gyújtóállomáson várakoznak, ahol étel, ital, ruházat és információ (adat kártya, itiner, stb.) cseréje is megengedett,
- e) a versenyzők parc fermébe, vagy onnan történő el szállítása alatt,
- f) mialatt a távoli szerviz zónába, vagy onnan el közlekednek, vagy ott tartózkodnak a 12.5.1 cikkely szerint
- g) ahol a versenygépkocsinak az itiner szerint azonos utat kell, azonos időben követnie, mint a csapat más autóinak, azonban ebben az esetben sem állhatnak meg azonos helyen egyidőben,
- h) azokon a kijelölt pontokon, amelyekeken kizárólag a biztonsági jegyzetek adhatók át (a Rallye Világbajnokságon). Ezen pontokat, a hivatalos hirdetőtáblán információként meg kell jeleníteni.

**12.2.3** Egy versenyautó eltérése az útvonaltól.

## 12.3 SZERVIZPARKOK

**12.3.1** A Világbajnokság kivételével szervizparkot kialakítani a következő táblázatnak megfelelően lehet:

Típus	Engedélyezett idő a parkban	Parkok száma naponként	Max. Gy. km a parkok között	Gumicsere	Megjegyzések
I.	20' vagy 45'	max 5	60 km	igen	45' csak az 1. és 2. nap végén, 20' a rallye végén
II.	20'	1	-	igen	Az 1. gyorsasági szakasz előtt minden nap
III.	10'	bármennyi	-	nem	

**12.3.2** A szervizparkot a rallye útvonalán bejáratí és kijáratí IE-vel kell jelölni. (Az I. függelék szerinti 25 m-t 5 m-re lehet csökkenteni.) A bejáratí időellenörző előtti elkerített zónába csak az engedéllyel rendelkező személyek léphetnek be (szerelők, sajtó, stb.).

**12.3.3** A versenyautók sebessége a szervizparkban nem lépheti túl a 30 km/h-t, ennek megszegése a Felügyelők által kiszabott büntetést eredményez.

#### **12.4 ENGEDÉLYEZETT JÁRMŰVEK A SZERVIZPARKBAN**

**12.4.1** Két szervizautó gondoskodhat egy versenyautó szervizeléséről a rallye folyamán. Ezen autóknak rendelkeznie kell a rendező által kiadott, és a megfelelő helyre felragasztott „Service” táblával.

**12.4.2** Az egyéb csapat járműveket a rendező által kiadott „Segítő jármű” matricával kell ellátni.

**12.4.3** Ahol a hely megengedi a „Segítő járművek”-nek szintén engedélyezett a parkolás a szervizparkban, a szerviz járművek mellett a 12.4.1 bekezdésnek megfelelően a rendező döntése alapján.

**12.4.4.** Amennyiben a hely a 12.4.3 bekezdésnek megfelelően kevés, a rendező parkoló helyet jelöl ki a „Segítő járművek” számára a szervizpark közelében.

#### **12.5 GUMICSERE ÉS MÓDOSÍTÁSOK**

**12.5.1** A Rallye Világbajnokság kivételével (lásd WRC Szabályok V. függelék) az összes versenyző számára a gumicsere csak a kijelölt zónákban engedélyezett. Két gumicsere közötti gyorsasági(k) hossza, azokon a rallyeken, melyek kérték és megkapták az FIA beleegyezését, 40 és 80 km között lehet. Egyéb rallyeken ez a távolság, 30 és 60 km között kell, hogy legyen.

**12.5.2** A szervizparkon kívül nem engedélyezett az autóban/autón lévő gumik mintázatának és a szögek számának változtatása, még az autóban lévő eszközökkel sem.

**12.5.3** Mindennemű szabálysértést jelentenek a Felügyelőknek.

**12.5.4** A WRC Szabályok IV. függeléke alapján, a Rallye Világbajnokságba tartozó versenyeken a kijelölt gumicsere zóna kijáratánál egy gumijelölő és vonalkód olvasó zónát kell kialakítani. Kizárólag a jelölésben/vonalkód olvasásban történő segédkezés érdekében, a versenyzőpáros csapatának egy tagja beléphet a jelölő/vonalkód olvasó zónába.

#### **12.6 TANKOLÁS**

**12.6.1** A versenyzőknek tankolni csak a rendező által az itinerben megjelölt tankolási zónában szabad, kivéve a 12.1.5 pontban írtakat.

**12.6.2** A bejáratát és a kijáratát egy kék üzemanyag kanna embléma jelöli.

**12.6.3** A tankoláson kívül, bármiféle tevékenység a tankolási zónában tilos.

**12.6.4** Az összes tankolási zónában 5 km/h sebesség korlátozás van érvényben.

**12.6.5** A szerelők számára ajánlott a tűzálló öltözet.

**12.6.6** A tankolási folyamat teljes felelőssége a versenyzőt terheli.

**12.6.7** A motornak leállított állapotban kell lennie a tankolás alatt.

**12.6.8** Ajánlott, hogy a versenyzők a tankolás alatt ne tartózkodjanak az autóban, amennyiben mégis, a biztonsági öveknek kikapcsolt állapotban kell lenniük.

**12.6.9** Kizárólag a tankolásban való segédkezés céljából, versenyző párosenként két csapattag beléphet a tankolási zónába.

**12.6.10** Az autó kitolható a zóna területéről a versenyzők, valamint a hivatalos személyek és/vagy a két csapattag által, büntetés kiszabása nélkül.

**12.6.11** Az Európa Bajnokságba tartozó olasz rallye futamokon és Regionális Rallye Kupákban, a J függelék 252.9 pontjában meghatározottaknak megfelelő, a rendező által beszerzett üzemanyagot kell az összes indulónak használni.

#### **12.7 ALKATRÉSZEK CSERÉJE – ÁLTALÁNOS FELTÉTELEK**

A rallye futam alatt a motorcsere nem engedélyezett.

Az alváz nem cserélhető, vagy pótolható a rallye futam alatt.

A Világbajnokság kivételével, naponként csak egy turbó cseréje engedélyezett autónként. A turbó cseréjét a szervizparkban kell elvégezni, vagy a szervizparkon kívül, a versenyzők által, azonban ekkor a turbónak a versenyautóban kell lennie. Ezen szabály bármilyen megsértése a versenyző kizárását eredményezi a Felügyelők által.

## **12.8 A TARTALÉK ALKATRÉSZEK KORLÁTOZÁSÁNAK FELTÉTELEI**

Az FIA Rallye Bajnokságokon a következő tartalék alkatrészek használatának korlátozása kerül bevezetésre.

### **12.8.1 Turbófeltöltő és kompresszor (továbbiakban turbófeltöltő)**

**12.8.1.1** A jelen szabályzatot kell alkalmazni a szűkítőre és a jelölésre (J függelék 254-6.1 és 255-5.1.8.3 bekezdés).

**12.8.1.2** A versenyautó turbófeltöltőjének és a megengedett maximális számú tartalék turbófeltöltőnek (1 db naponként) az ellenőrzése kötelező.

**12.8.1.3** A turbófeltöltőt jelölni kell az autó rajtszámával (pl. 1-es rajtszámú autó = turbófeltöltő 1A + a tartalékok 1B, 1C és 1D) és kifejezetten az adott autóhoz van rendelve.

**12.8.1.4** Amennyiben a versenyző nem használja ki a turbófeltöltő cseréjének lehetőségét minden napon, a felhasználható turbófeltöltők száma automatikusan csökken. Példa: 1-es autó – 1A turbófeltöltő – 3 nap. Tartalék turbófeltöltők 1B, 1C és 1D. Ha az első napon a versenyző nem cserél turbófeltöltőt, a felhasználható tartalékok száma eggyel csökken.

**12.8.1.5** Amennyiben a turbófeltöltőt lecserélték, a lecserélt alkatrészt a versenyautóban, vagy a szervizautóban kell elhelyezni, és szállítani a nap végéig (parc fermé), ahol a technikai ellenőrök ellenőrizhetik. A versenyzők ezután cserélhetik ki a következőre, ha van, ami a következő napra használható.

**12.8.1.6** Egy napon belül a már azon a napon lecserélt turbófeltöltő visszacserélhető ugyanabba az autóba. Példa: 1-es autó az 1A és 1B turbófeltöltőt tetszőlegesen használhatja az első napon.

**12.8.1.7** Az összes használt turbófeltöltőnek lepecsételt állapotban kell maradnia addig, amíg a technikai ellenőrök a megfelelőségét ellenőrizhetik.

**12.8.1.8** Ezen szabályok vonatkoznak azon autókra is, ahol a turbófeltöltő nincs ellátva szűkítővel. Ebben az esetben a jelölés csak a felhasználható darabszám nyilvántartására szolgál.

## **12.9 SEBESSÉGVÁLTÓ ÉS DIFFERENCIÁL MŰ**

**12.9.1** Minden versenyautónál, a sebességváltóból és a differenciálművek sorozatából (első és/vagy középső és /vagy hátsó) csak egy tartalék használható egy rallye-n.

**12.9.2** A kezdő gépátvételen a versenyzőknek kötelező a versenyautóba szerelt sebességváltót és differenciálműveket, és a tartalékokat megjelölni. A beszerelt és a tartalékok megjelölése ugyanabban az időben történik. A darabokat a versenyző rajtszámával kell azonosítani. (Pl. 1-es gépkocsi sebességváltó=1, tartalék=1R)

**12.9.3** A plombáknak és jelöléseknek összhangban kell lenniük a különböző járművekre kiadott FIA specifikációval.

### **12.9.4**

a) A sebességváltót és a differenciálműveket bármelyik szervizparkban lehet cserélni, azonban a versenyigazgatót, vagy a technikai ellenőröket előtte tájékoztatni kell a cseréről.

b) Technikai ellenőröket ellenőrizhetik a szabályok betartását.

**12.9.5** Amennyiben a plomba és jelölés egy szétszerelt sebességváltón, vagy differenciál-művön sértetlen maradt, az később újra használható a fent ismertetett feltételekkel.

**12.9.6** A plombálásnak/jelölésnek az egész rallye folyamán sértetlennek kell maradnia, a technikai ellenőrök bármikor kérhetik ennek ellenőrzését, és a rallye végén szétszerelhetik a megfelelőség vizsgálatának érdekében.

**12.9.7** Az FIA Technikai küldött jelöli meg az összes FIA prioritással rendelkező versenyző autóját. Ezen szabály alkalmazása a többi autóra az FIA egyetértése esetén, a rendező döntésének függvénye.

**12.9.8** Figyelmeztetés: A jelöléseket úgy kell elvégezni, hogy lehetővé tegye a versenyző számára a tengelykapcsoló és egyéb lehetséges alkatrészek cseréjét.

### **XIII. GUMIABRONCSOK**

**13.1** A Regionális Rallye Bajnokságokban használt összes gumibroncsnak könnyen elérhetőnek kell lenni kereskedelmi forgalomban.

#### **13.2 SLICK GUMIABRONCSOK TILTÁSA**

FIA bajnoki versenyen tilos a slick gumibroncsok használata. A gumibroncsok használatát szabályozó előírásokat (lásd IV. függelék) szigorúan be kell tartani.

#### **13.3 SZÖGES GUMIABRONCSOK**

**13.3.1** A szöges gumibroncsokkal kapcsolatban semmilyen előírás nincs, sem azok számára, sem anyagukra vonatkozóan.

**13.3.2** A tüskéknek meg kell felelni mindazon országokban lévő rendelkezéseknek, amelyeken a versenygépkocsik áthaladnak. A rendező köteles közölni a versenykiírásban a hatályos rendelkezéseket.

#### **13.4 SZÖGES GUMIABRONCSOK ELLENŐRZÉSE**

A szögek ellenőrzésére használt módszert a versenykiírásban kell részletezni.

### **XIV. PÁLYABEJÁRÁS**

**14.1** A Rallye Világbajnokság kivételével, a pályabejárás vonatkozásában a következő három előírás közül egyet vagy többet lehet alkalmazni, melyeket a versenykiírásában kell részletezni:

**14.1.1** A hatóságok, vagy a terület tulajdonosai által tiltott pályabejárás (katonai területek, erdőgazdaságok, privát utak):

A rendezőknek lehetőséget kell adni a versenyzők részére, hogy megismerjék az útvonalat (előre meghatározott időpontokban, amelyről mind a nevezőket, mind a nyilvánosságot tájékoztatták), normál, rendszámmal ellátott gépkocsikkal és a közlekedési szabályok betartása mellett.

**14.1.2** Feltehetően zavart okozó pályabejárásokat (melyek zavart okozhatnak lakott területeken, zavarják vagy veszélyeztetik a közúti közlekedés résztvevőit);, mind időtartamában, mind számában korlátozott pályabejárásként kell szervezni.

**14.1.3** Szabad pályabejárások olyan területeken, ahol a környezetet nem zavarják, vagy ahol ezt a jogszabályok megengedik.

#### **14.2 PÁLYABEJÁRÁS**

Azok a rendezők, akik úgy döntenek, hogy a versenykiírásba a pályabejárásra vonatkozó szövegezést tesznek, meg kell adniuk a pályabejáró autók használatának lehetőségét, amennyiben azok megfelelnek az alábbi 14.3. pontnak.

#### **14.3 PÁLYABEJÁRÓ GÉPKOCSIK**

**14.3.1** Sorozatgyártású gépkocsik.

**14.3.2** Egyszínű gépkocsik, hirdetés, matrica stb. nélkül.

**14.3.3** A motor széria motor legyen (N csoport szabályai szerint).

**14.3.4** A sebességváltó szériagyártású legyen (N csoport szabályai szerint).

**14.3.5** A kipufogórendszer szériagyártású, melynek maximális zajszintje az adott ország megengedett tűrészatárán belül van.

**14.3.6** A felfüggesztések feleljenek meg az N csoport előírásainak.

**14.3.7** Alsó védőlemez engedélyezett (N csoport szabályai szerint).

**14.3.8** A J függelék 253.8.1.–8.4. cikkelyének megfelelő biztonsági bukócső engedélyezett.



- 14.3.9** A gépkocsi belsejével azonos színű biztonsági öv engedélyezett.
- 14.3.10** A gépkocsi belsejével azonos színű rallye ülés engedélyezett.
- 14.3.11** Két kiegészítő, középra homologizált fényszóró engedélyezett.
- 14.3.12** A felniak tetszőlegesen a J függelék N csoport határai között, amennyiben a gumik:
- a) középra homologizált szériagyártású gumibroncsok aszfalra.
  - b) tetszőleges gumik murvára.
- 14.3.13** A versenyző páros használhat interkommunikációs rendszert (sisak nélkül).

## **XV. GÉPÁTVÉTEL - ADMINISZTRATÍV ELLENŐRZÉSEK**

### **15.1 GÉPÁTVÉTEL A VERSENY RAJTJA ELŐTT ÉS A VERSENY KÖZBEN**

- 15.1.1** Az FIA engedélyét kivéve, a versenyzőpáros mindkét tagjának a versenygépkocsival - az időbeosztásban meghatározott időben és helyen meg kell jelennie a gépátvételen (és/vagy adminisztratív ellenőrzésen).
- 15.1.2** Azokat a résztvevőket, akik a versenykiírásban megadott, az időbeosztásban előírt időben az átvételeken nem jelennek meg, jelentik a Felügyelőknek.
- 15.1.3** Az átvételen a résztvevőknek be kell mutatni gépkocsijuk homologizációs lapját és annak valamennyi kiegészítését. Amennyiben ez nem áll rendelkezésre, a Felügyelők szabhatnak ki büntetést, amely a rajtengedély megvonásáig terjedhet.
- 15.1.4** Amennyiben egy versenygépkocsiról a technikai átvételén megállapítják, hogy nem felel meg a technikai és/vagy biztonsági szabályoknak, a Felügyelők szabhatnak egy határidőt, melyen belül a gépkocsit a szabályoknak megfelelő állapotba kell hozni.
- 15.1.5** Az előírásoknak nem megfelelő gépkocsik rajtengedélyét a felügyelők visszavonhatják a technikai ellenőrök jelentése alapján.
- 15.1.6** A verseny előtti átvételek általános jellemzők vizsgálatára terjednek ki (licenck, a gépkocsi gyártmányának, típusának, és nevezett csoportba tartozásának ellenőrzése, az alapvető biztonsági berendezések megléte, és annak vizsgálata, hogy a gépkocsi megfelel-e a rendező ország közlekedési szabályainak).
- 15.1.7** Ezen belül:
- 15.1.7.1** A versenyzőpáros azonosítása. Minden versenyzőnek rendelkeznie kell 2 db. igazolvány fényképpel (4 x 4 cm).
- 15.1.7.2** A gépjármű azonosítása, az alváz, a hengerblokk azonosítása, melyek bármelyike, bármikor megjelölhető.
- 15.1.8** A verseny bármely időszakában további ellenőrzés lehetséges, amely mind a versenygépkocsit, mind a versenyzőket érintheti. Minden nevező felelős azért, hogy az általa benevezett versenygépkocsi a verseny időtartama alatt a technikai szabályoknak megfeleljen. Minden eltérést jelentenek a Felügyelőknek.
- 15.1.9** Amennyiben a versenygépkocsin jelzéseket alkalmaznak (lásd 15.1.7), a versenyzők felelősek azért, hogy ezen jelzések a verseny végéig sértetlenek maradjanak. Ezen jelzések hiányát jelentik a Felügyelőknek. Ugyancsak a versenyzőpáros felelős annak biztosításáért, hogy a gépkocsi bármely része, amely az ellenőrzés során érintve volt, szabályosan kerüljön visszaszerelésre.
- 15.1.10** Mindennemű bizonyított csalárd eljárás, beleértve az eredeti jelzések megmásítását, jelentésre kerül a Felügyelőknek, akár csak bármely más versenyzőpáros, vagy nevező, akik a csalásban részt vettek vagy segítséget nyújtottak. Ezenfelül további büntetés kiszabására irányuló vizsgálat is kezdeményezhető a versenyző, vagy a nevező illetékes ASN-jénél.

### **15.2 BEFEJEZŐ ELLENŐRZÉS**

- 15.2.1** A verseny végén a célba érkezés után minden gépkocsit a cél után kijelölt park fermébe kell beállítani, ahol ellenőrzik:
- 15.2.1.1** a versenygépkocsi azonosságát a rajt előtti átvételen bemutatottal,
- 15.2.1.2** a felsorolt büntetésekkel járó esetek fennállását.
- 15.2.2** A 15.1.7 pontban foglalt jelzések hiányát jelentik a Felügyelőknek.

**15.2.3** A Felügyelők jogában áll saját döntése, óvás, vagy a versenyigazgató javaslata alapján fokozott technikai ellenőrzés alá vonni bármely gépkocsit (ez a gépkocsi megbontását is jelentheti), a 15.2.5 pontban részletezettek szerint.

**15.2.4** Amennyiben a fentiekben tárgyalt gépkocsi megbontását óvás alapján végzik, az óvást előterjesztőnek a várható költségek fedezetére (a versenykiírásban rögzítetteknek megfelelően) letétet kell elhelyeznie a rendezőnél. Amennyiben az óvást megalapozottnak ítélik, a letétet visszafizetik, és a költségeket az elmarasztalt nevező viseli.

**15.2.5** A verseny végén végrehajtásra kerülő fokozott ellenőrzés legalább az alábbiakra terjedjen ki:

- felfüggesztés
- fékek
- erőátvitel
- alváz/karosszéria megfelelése
- szűkítő és turbófeltöltő ha van

Az ellenőrzendő gépkocsik minimális száma: az abszolút értékelésben eltérő gyártmányú első két helyezett gépkocsi, A vagy N csoport első helyezett gépkocsi, a Junior Rallye Bajnokság első helyezettje, és ha az előzőekbe nem tartozik, lehetőség szerint a nagy létszámú géposztályban első helyezést elért gépkocsi.

## **XVI. RAJT ÉS MEGISMÉTELT RAJT**

A rajt vagy a megismételt rajt előtt, a rendezők összevonhatják az összes gépkocsit egy rajtvárakozó helyen a versenykiírásban megadott feltételekkel. Ebben az esetben a rajtvárakozó helyre történő késői érkezésért járó (kizárólag pénzbeli) büntetéseket a versenykiírásban közlik.

**16.1** A versenyzőpáros a rajt park fermé-be maximum 10 perccel a rajtideje előtt léphet be.

**16.2** A versenyzők tervezett rajtidejét a saját menetlevelük tartalmazza.

**16.3** Azok a versenyzőpárosok, akik a verseny, valamely nap, vagy szekció rajtjánál késve jelennek meg, megkezdett percenként 10 másodperc büntetést kapnak. Azoknak a versenyzőpárosoknak, akik 15 percnél többet késnek, a rajtengedélyét megvonják.

**16.4** Amennyiben valamely versenyzőpáros a megengedett 15 perces késési időn belül jelenik meg a rendezvény, valamely nap, vagy szekció rajtjánál, menetlevelére a tényleges rajtidejét jegyzik be.

**16.5** A rajtsorrend az aktuális bajnokság szabályzata szerint, de változatlan marad mindaddig, míg a verseny gyorsasági szakaszai össztávjának legalább 10 %-át a résztvevők teljesítik.

**16.6** A napok rajtsorrendje a megelőző nap végén megállapított ideiglenes eredmény alapján kerül meghatározásra, és kifüggesztésre kerül a kiírásban megadott időben.

## **XVII. MENETLEVÉL**

**17.1** A verseny rajtjánál minden versenyzőpáros megkapja a menetleveleket az egymást követő időellenőrökre előírt menetidőkkel. A menetleveleket az adott szekció végén lévő állomáson le kell adni, ahol azokat a következő szekcióra érvényes, újakra cserélik ki. Több menetlevél is kiadható, mely egy szekcióra, vagy egy teljes napra érvényes kötve, mint egy könyv.

A menetleveleiért kizárólag a versenyzőpáros felelős. A menetlevelek megfelelő helyen történő leadásáért, bemutatásáért és a bejegyzett adatok pontosságáért a versenyzőpárost terheli a felelősség. A versenyzőpáros a felelős minden bejegyzésért a menetlevelén.

Ezért a versenyzőpáros feladata a menetlevél időben történő kezeltetése és sportbírói időbejegyzés ellenőrzése.

Az órákat és perceket mindig így tüntetik fel: 00:01 - 24:00, csak az eltelt percek számítanak. A verseny teljes ideje alatt a hivatalos idő a versenykiírásban meghatározott idő.

**17.2** A menetleveleknek elérhetőnek kell lenni az ellenőrzések céljából, különösen az időellenőrző állomásokon, ahol a versenyzőpáros egyik tagjának kell személyesen átadnia bejegyzés céljából.

**17.3** A menetlevélen végzett mindennemű javítás vagy módosítás a versenyigazgató általi kizárást eredményez, hacsak nem az illetékes sportbíró javított, vagy módosított.

**17.4** Bármely áthaladás ellenőrző állomás pecsétjének vagy bejegyzésének hiánya, vagy időbejegyzés hiánya bármely időellenőrző állomáson, vagy a menetlevél le nem adása bármely állomáson (IE, áthaladás ellenőrző, vagy gyűjtő), vagy a verseny céljában, a versenyigazgató általi kizárást eredményez.

**17.5** A menetlevélre időbejegyzést csak az ellenőrző állomás illetékes sportbírója jogosult kézzel, vagy nyomtatva tenni.

**17.6** Bármely, a versenyzőpáros menetlevelén és a verseny egyéb hivatalos dokumentumain lévő időbejegyzések közötti eltérést a Felügyelők vizsgálnak meg, és hozzák meg a végső döntést.

## **XVIII. AZ ELLENŐRZŐ ÁLLOMÁSOK MŰKÖDÉSI RENDJE**

### **18.1 ÁLTALÁNOS ELŐÍRÁSOK**

**18.1.1** Minden állomás, időellenőrző, áthaladás ellenőrző, gyorsasági szakasz rajt és cél ellenőrző, illetve gyűjtő állomás, FIA szabvány táblákkal van jelölve.

**18.1.2** Az ellenőrző állomások területének kezdetét sárga alapú előjelző tábla jelzi. Nem kevesebb, mint 25 m távolságra egy ugyan olyan jelű piros alapú tábla jelzi az ellenőrzés helyét. Az ellenőrző hely előtt és mögött, az út mindkét oldalán egy legalább 5-5 méteres területen korlátokkal kell biztosítani az állomás zavartalan munkáját.

Az ellenőrző állomás területének végét kb. 25 méterrel távolabb egy bézs színű feloldó tábla jelzi, három átlós fekete csíkkal.

**18.1.3** Minden ellenőrző állomás területén (az első sárga és utolsó, 3 fekete csíkkal áthúzott, bézs tábla között) a park fermé szabályok érvényesek (lásd 20.1.2. pont), és tilos a javítás ill. segítségnyújtás az állomás területén.

**18.1.4** Az ellenőrző állomások területén a menetlevél kezeléséhez szükséges időn túl tartózkodni tilos.

**18.1.5** Az ellenőrző állomásra való ideális belépési időért egyedül a versenyzőpáros a felelős. A hivatalos időt az ellenőrző állomás órája mutatja, melyet a versenyzőpáros megtekinthet.

**18.1.6** Az ellenőrző állomások bírói nem adnak felvilágosítást a versenyzőknek az ideális idejüket illetően.

**18.1.7** Az ellenőrző állomásoknak az első versenygépkocsi ideális érkezési ideje előtt 15 perccel munkára kész állapotban kell lenniük.

**18.1.8** Amennyiben a versenyigazgatótól más utasítást nem kapnak, az utolsó gépkocsi ideális érkezése után 15 perc + a kizárási idővel fejezik be tevékenységüket.

**18.1.9** A résztvevők kötelesek az ellenőrző állomásokon szolgálatot teljesítő sportbírók utasításait teljesíteni. Ellenkező esetben ezt jelentik a Felügyelőknek.

### **18.2 AZ ELLENŐRZŐ ÁLLOMÁSOK JELZÉSE**

**18.2.1** Az I. sz. függelékben megadott jelzéseket kell használni.

**18.2.2** Valamennyi ellenőrző állomást (időellenőrző, áthaladás ellenőrző, gyorsasági szakasz rajt, cél és stop állomásait) az I. sz. függelék ábráinak megfelelő szabványjelzésekkel jelölik.

**18.2.3** Az ellenőrző állomások megjelölése a leírt három jelzéssel történik. (lásd. I. sz. függelék)

Megjegyzés: szükség esetén a sárga és a piros színű táblák egyértelműbbé tehetők egy sárga, illetve piros színű zászló kihelyezésével.

#### **18.2.4** Időellenőrző állomás

**18.2.4.1** Az ellenőrző állomás területének kezdetét sárga alapon időellenőrző jelű tábla jelzi.

**18.2.4.2** Az állomást magát, piros alapon időellenőrző jelű tábla, az állomás területének végét, bézs alapon ellenőrző állomás vége jelű tábla jelzi.

#### **18.2.5** Áthaladás ellenőrző állomás

A táblákat ugyanolyan módon helyezik el, mint az időellenőrző állomásoknál, előjelző tábla, állomás jelző tábla, feloldó tábla, de itt az előjelzőn és az állomás tábláján az áthaladás ellenőrző ábra található.

#### **18.2.6** Gyorsasági szakasz

**18.2.6.1** A rajtot piros alapon GY rajt tábla jelzi.

**18.2.6.2** A repülő cél előtt egy sárga alapon cél jelű előjelző tábla van, a célvonalat, ahol az időmérést végzik, piros alapon cél jelű tábla jelzi.

**18.2.6.3** Piros színű „STOP” táblát helyeznek ki a célvonalától számított 100-300 méter távolságra.

### **18.3** ELLENŐRZÉSI TERÜLET

Minden ellenőrzést végző hivatalos személynek azonosíthatónak kell lennie. Az ellenőrző állomás vezetőjének megkülönböztető mellényt kell viselnie, az azonnali azonosíthatóság érdekében.

### **18.4** ÁTHALADÁS ELLENŐRZŐ (ÁE)

Az I. sz. függelék szerint megjelölt áthaladás ellenőrző állomásokon a sportbírók időbejegyzés nélkül, egyszerű bélyegzéssel, vagy aláírással kezelik menetlevelet, amint azt a versenyzők átadják.

### **18.5** IDŐELLENŐRZŐ ÁLLOMÁSOK (IE):

Ezek az ellenőrző állomásokon a sportbírók azt az időt kötelesek a menetlevélre felvezetni, amikor azt a versenyzőpárostól kézhez kapják. Az időpont rögzítése egész percre történik.

### **18.6** AZ IDŐELLENŐRZÉS LEBONYOLÍTÁSÁNAK MÓDJA:

**18.6.1** Az eljárás akkor kezdődik, amikor a versenygépkocsi az "időellenőrző állomás kezdete" sárga táblán túlhaladva az ellenőrző állomás területére behajt.

**18.6.2** Az ellenőrző állomás kezdetét jelző tábla és az ellenőrzés helye között a versenyzőpárosnak a versenygépkocsival tilos megállni, vagy abnormálisan lassan haladni.

**18.6.3** A menetlevélre az időbejegyzést csak abban az esetben végzik el a sportbírók, ha a versenyzőpáros mindkét tagja és a versenygépkocsi teljes terjedelmével az időellenőrző állomás területén van, a lehető legkisebb távolságra az időellenőrző táblától.

**18.6.4** A bejegyzett érkezési idő annak a pillanatnak felel meg, amikor a versenyzőpáros valamelyik tagja a menetlevelet a sportbíróknak átadja.

**18.6.5** Ezután a sportbíró kézzel vagy bélyegzőórával azt az időt jegyzi a menetlevélre, amikor a menetlevelet átvette, és semmi mást.

**18.6.6** Az ideális érkezési időt úgy kell kiszámítani, hogy az etap indulási idejéhez hozzá kell adni az etapra előírt menetidőt. Ezek az idők minden esetben percekben vannak meghatározva.

**18.6.7** A versenyzőpáros nem kap büntetést korai érkezésért, ha az ideális érkezési idejének percében, vagy az azt megelőző percben hajt be gépkocsija az ellenőrző állomás területére.

**18.6.8** A versenyzőpáros nem kap büntetést késésért, ha a menetlevelét az ideális érkezési idejének percében adja át.

**18.6.9** Példa: Az előírt érkezési idő: 18:58 óra. A pontos időbejegyzés: 18:58:00-tól, 18:58:59-ig lehetséges.

Minden más esetben az előírt időtől történt eltérést az alábbiakban leírt módon büntetik:

a) Az ellenőrző állomásra történő késői érkezés:  
minden megkezdett percéért 10 mp.

b) Az ellenőrző állomásra történő korai érkezés:  
minden megkezdett percéért 1 perc.

**18.6.10** A versenyigazgató megítélése alapján lehetőség van, a korai érkezésért büntetést kapott versenyzőpárosok idejét neutralizálni a szükséges idővel, az ideális idejükben történő indulásuk érdekében.

**18.6.11** A rendezőnek joga van a nap végén, a szekciók végén, a gyűjtő állomások végén, és a verseny végén lévő időellenőrző állomásokon a korai érkezést büntetés nélkül engedélyezni, amennyiben ezt a versenykiírásban, vagy végrehajtási utasításban szabályozta. Ebben az esetben a menetlevélre nem az aktuális időt, hanem az ideális érkezési időt kell rávezetni.

**18.6.12** Amennyiben megállapítást nyer, hogy valamely versenyzőpáros az időellenőrző állomásra vonatkozó eljárások szabályait figyelmen kívül hagyta (és különösen azt, hogy az ellenőrző állomás területére több, mint egy perccel az ideális ideje előtt behajtott), az ellenőrző állomás vezetője köteles jelentését haladéktalanul írásban a versenyigazgatón keresztül a Felügyelőknek továbbítani, akik a megfelelő döntést meghozzák.

## **18.7 INDULÁSI IDŐK AZ ELLENŐRZŐ ÁLLOMÁSOKON**

**18.7.1** Azokon az időellenőrző állomásokon, ahol a következő etap nem gyorsasági szakasszal kezdődik, a menetlevélre bejegyzett érkezési idő egyben a következő etap indulási ideje is.

**18.7.2** Azokon az időellenőrző állomásokon, ahol az állomást egy gyorsasági szakasz rajtja követi, a következő eljárást alkalmazzák:

a) Az időellenőrző és gyorsasági rajt állomás egybe van vonva (lásd 18.1.3. és 20.1.2) úgy, hogy a táblák az alábbi módon következnek:

a1) sárga előjelző tábla óra számlappal (IE állomás kezdete),

a2) piros tábla óraszámappal (IE állomás) kb. 25 m-re,

a3) piros tábla zászlóval (gyorsasági szakasz rajtja) 50 - 200 m-re,

a4) bézs feloldó tábla három átlós csíkkal (az ellenőrző zóna vége) max.25 m-re.

b) Az etap végén az időellenőrző állomáson a sportbírók a versenyzők érkezési idejét és ugyanakkor a következő etap várható rajtidejét rávezetik a menetlevélre. A két időpont között azonban legkevesebb 3 percnak kell lennie, ami a versenyzők előkészületi ideje a gyorsasági szakasz rajtjához. Amennyiben kettő vagy több versenyző azonos percben érkezik az időellenőrző állomásra, egymás után kell megadni a gyorsasági rajtidejüket, a várható rajtidő megállapításánál az előző időellenőrző állomás érkezési sorrendjét kell figyelembe venni. Amennyiben ez is egyezik az azt megelőzőt, és így tovább míg el nem dönthető a rajtsorrend.

- c) Az időbeírás után a versenyzők haladéktalanul a gyorsasági szakasz rajtjához hajtanak. A sportbíró a valóságos rajtidőt rávezeti a gyorsasági lapra, amely normális esetben megegyezik a következő etap várható rajtidejével, és megkezdí az előírt módon a rajtoltatást (lásd. 19.4.).
- d) Ha közbejött esemény vagy egyéb ok miatt az időellenőrző és gyorsasági rajtállomás időbejegyzése a rajtidőre vonatkozóan nem egyezik meg, a gyorsasági szakasz rajtideje a mérvadó, kivéve, ha a Felügyelők másként döntenek.

## 18.8 KIZÁRÁS

A versenyzőpárosok a Felügyelők által kiszabott kizárás terhe mellett kötelesek az előírt sorrendben és a verseny útvonalának megfelelő menetirányban beérkezni az ellenőrző állomásokra. Ismételt behajtás ugyancsak tilos.

**18.8.1** Az előírt érkezési időtől számított 15 percnél több késés két időellenőrző állomás között, vagy bármely szekció/nap végén több mint 30 perc késés, vagy a teljes versenyen több mint 60 perc késés a versenyigazgató általi kizárást eredményezi. Azonban a versenyzőpáros újra rajtolhat a versenyen, ha van a Bajnokságnak erre vonatkozó szabálya. A kizárási idő kiszámításánál a tényleges időt, és nem a büntetési időt (10 mp percenként) veszik figyelembe.

**18.8.2** Az előírt menetidőknek a lerövidítésével semmilyen esetben sem lehet azokat az időket csökkenteni, amelyek késés miatt kizárást vonnak maguk után. Azokat a büntetőidőket, amelyeket a versenyzők a korai érkezésért kapnak, nem veszik figyelembe a késésért kizáráshoz vezető idők számításánál.

<u>Példa: A. etap:</u>	Rajt:	12 óra 00
	Előírt menetidő:	1 óra 00 perc
	Érkezési idő:	13 óra 10 perc
	Büntetés késésért:	10 x 10 mp = 1perc 40 mp
	Kizáráshoz figyelembe veendő késés:	10 perc
<u>B. etap:</u>	Előírt menetidő:	1 óra 30 perc
	Érkezési idő:	14 óra 20 perc
	Büntetés korai érkezésért:	20 perc
	Kizáráshoz figyelembe veendő késés:	10 perc (változatlan)
<u>C. etap:</u>	Előírt menetidő:	2 óra 00 perc
	Érkezési idő:	16 óra 30 perc
	Büntetés késésért:	10 x 10 mp = 1perc 40 mp
	Kizáráshoz figyelembe veendő késés:	10 perc (előzőhöz adandó)
<b>A. + B. + C. ETAP ÖSSZESEN:</b>		
A késésért és a korai érkezésért a büntetés összesen:		
$1\text{perc } 40\text{ mp} + 20\text{ perc} + 1\text{perc } 40\text{ mp} = 23\text{ perc } 20\text{ mp}$		

A kizáráshoz figyelembe veendő összes késési idő:  $10 + 10 = 20$  perc

**18.8.3** A késési időhatárt mely kizáráshoz vezet, a versenyigazgató javaslatára bármely ponton növelhetik a Felügyelők. Erről az érintett versenyzőket haladéktalanul értesíteni kell.

**18.8.4** A maximálisan megengedett késési időhatár túllépése miatti kizárást csak egy szekció, vagy egy nap befejezése után közölhetik a Felügyelők.

## 18.9 GYŰJTŐÁLLOMÁS (GYÁ.)

**18.9.1** A verseny útvonalán gyűjtőállomásokat lehet létesíteni. Az itt létesített érkeztető és indító állomásra az ellenőrző állomások általános szabályai érvényesek (lásd 18.1., 18.2., 18.3. szakasz).

**18.9.2** A gyűjtőállomás célja, hogy a versenyzők között a késések és/vagy kiesések miatt megnövekedett időközöket csökkentsék. Éppen ezért nem az időtartamának, hanem a gyűjtőállomásra való indulási időknél van jelentősége.

**18.9.3** Példa: A versenyen 120 versenyautó rajtol el. Az első gyűjtőállomás időtartama 4 óra. A gyűjtőállomás rajtideje 12 óra 01 perc.

- a) Az 1-es rajtszámú gépkocsi ideális érkezési ideje a gyűjtőállomásra 8 óra 01 perc. A 120-as rajtszámú gépkocsi ideális érkezési ideje 10 óra 00 perc.
- b) Az 1-es rajtszámú gépkocsi tényleges érkezési ideje 8 óra 45 perc. A 120-as rajtszámú gépkocsi tényleges érkezési ideje 11 óra 50 perc. (60 gépkocsi kiesett a verseny ezen szekciójában)
- c) Az 1-es rajtszámú gépkocsi rajt ideje a gyűjtőállomásról 12 óra 01 perc. A 120-as rajtszámú gépkocsi rajtideje 13 óra 00 perc.  
A gyűjtőállomáson való tényleges tartózkodási ideje:
  - 3 óra 16 perc az 1-es rajtszámú gépkocsinak,
  - 1 óra 10 perc a 120-as rajtszámú gépkocsinak.

**18.9.4** A gyűjtőállomás érkeztető állomására történő érkezéskor a résztvevők a sportbíróknak átadják menetlevél tömbjüket, és megkapják az új indulási idejükről a tájékoztatást. Ezután haladéktalanul és közvetlenül a park fermé-be (XX.) kötelesek hajtani. A motorokat le kell állítani. A park fermé be-, vagy kijáratánál új menetlevél tömböt kaphatnak.

**18.9.5** Amennyiben lehetséges a gyűjtőállomást követő rajtsorrendet, az addig lefutott verseny abszolút eredménylistája alapján állapítják meg. Ellenkező esetben a gépkocsiknak abban a sorrendben kell rajtolniuk, mint az előző szekcióban. Semmi esetre sem lehet egyedül a gyorsasági szakaszokon elért időket figyelembe venni az abszolút értékelés kialakításánál. Ennek tartalmazni kell az útvonal hibapontokat, valamint minden más időtartamban kifejezett büntetést is.

## **XIX. GYORSASÁGI SZAKASZOK**

**19.1** A gyorsasági szakaszok a közúti forgalom elől elzárt és kizárólag a verseny céljára fenntartott útszakaszok. A gyorsasági szakaszokon az időmérés másodpercekben történik, kivéve a Rallye Világbajnokságot, ahol tizedmásodpercekben történik. Ugyanakkor engedélyezett, hogy más bajnokságokba számító versenyeken is az időmérést tizedmásodpercekben végezzék.

**19.2** A gyorsasági szakaszon a versenyzőknek homologizált biztonsági övet és bukósisakot kell viselniük, ha az autóban tartózkodnak. Ennek bármilyen megsértése jelentésre kerül a Felügyelőknek.

**19.3** Gyorsasági szakaszon az előírt menetiránnyal szemben haladni tilos; ennek bármilyen megsértése a versenyigazgató általi kizáráshoz vezet.

**19.4** A gyorsasági szakaszok rajtja álló rajttal kezdődik, úgy, hogy a versenyautó a rajtvonalon áll. Amennyiben egy versenyzőpáros a rajtvonalról a rajtjel megadását követő 20 másodpercen belül nem képes elrajtolni, a versenyből azonnal kizárára kerülnek, és gépkocsijukat a rajthelyről eltávolítják egy biztonságos helyre.

**19.5** A GYORSASÁGI SZAKASZOK RAJTJA A KÖVETKEZŐK SZERINT TÖRTÉNIK:

**19.5.1** Amikor egy versenygépkocsi a két versenyzővel a rajtállomásnál megáll, a sportbíró rávezeti a tényleges rajtidőt (óra és perc) a menetlevélre. Ezután visszaadja a menetlevelet a versenyzőnek, és hangosan számol: "30 másodperc - 15 másodperc - 10 másodperc", majd az utolsó 5 másodpercet egyesével. Alternatív módon ez az eljárás felváltható egy elektromos visszaszámláló rendszerrel, amely másodpercenként számol vissza, és a versenyző számára jól látható a rajt pozícióból. Ez a rendszer elektromos úton összeköttetésben lehet egy rajtvonal érzékelővel, ami jelzi, ha az autó a rajtjel előtt lépi át ezt a vonalat. Ez a rendszer szintén össze lehet kötve egy vele szinkronban működő rajtlámpa rendszerrel, amely működésének pontos leírását a rendezvény kiírásában kell ismertetni.

**19.5.2** Az utolsó 5 mp. letelte után kell megadni a rajtjelet.

**19.6** A gyorsasági szakaszon a tervezett rajtidőben történő rajtolást csak vis major esetén késleltetheti az illetékes sportbíró.

**19.7** Amennyiben a versenyzőpáros hibájából késik a rajt, az illetékes sportbíró új rajtidőt ír a menetlevélre, és ezt a késést minden megkezdett perc után 1 perccel büntetik.

**19.8** A hibás, azaz korai rajtot, ami a rajtjel megadása előtt történik, a következő módon büntetik:

1. eset: 10 másodperc

2. eset 1 perc

3. eset 3 perc

további esetekben: a Felügyelők döntése szerint

Ez a büntetés azonban nem zárja ki a Felügyelők által kiszabható magasabb büntetés lehetőségét, ha szükségesnek ítélik.

**19.9** Minden versenyzőpáros, aki valamely gyorsasági szakaszon a részére előírt rajtolási időt, illetve sorrendet elutasítja, jelentésre kerül a Felügyelőknek, attól függetlenül, hogy a gyorsasági szakaszt lebonyolították vagy sem.

**19.10** A gyorsasági szakaszok célja repülőcél, tilos megállni a sárga célelőjelző és stop tábla közötti területen. Ennek bármilyen megsértése jelentésre kerül a Felügyelőknek. Az időmérés a célvonalon történik, nyomtató berendezéssel ellátott elektronikus időmérő készülékkel és kiegészítőként kézi stopperrel, melynél a nyomtató nem kötelező. A gyorsasági szakaszok céljában az időmérőknek a cél vonalat jelző táblával (piros alapon kockás zászló) egy vonalban kell felállni.

**19.11** A piros stoptáblával jelzett ellenőrző állomáson kötelesek a versenyzők megállni, és célidejüket (óra, perc, másodperc és a világbajnokságon tizedmásodperc) a menetlevélre ráírni.

Amennyiben a célidőt az időmérők nem tudják a beíró sportbíróval közölni, csak az áthaladás tényét rögzítik a menetlevélre. Az idő beírása a következő gyűjtőállomáson történik.

**19.12** Amennyiben az időbeírás a versenyzők hibájából nem történik meg, a következő büntetéseket kapják:

**19.12.1** rajtnál: kizárás a versenyigazgató által

**19.12.2** stopnál: 5 perc időbüntetés

**19.13** A versenyzők által az egyes gyorsasági szakaszokon teljesített időt órákban, percekben, másodpercekben és a világbajnokságon tizedmásodpercekben az egyéb büntető időkhöz (közúti, technikai, stb.) adják hozzá.

**19.14** A gyorsasági szakasz teljesítése közben idegen segítség igénybevétele tilos. Ennek bármilyen megsértése jelentésre kerül a Felügyelőknek. Ilyen döntéseket a Felügyelők csak a szekció vagy a nap végén hirdethetnek ki.

**19.15** Az egyes gyorsasági szakaszokon a rajtolási időközök az adott nap rajtjánál megállapítottal azonosak, kivéve, ha az FIA felmentést ad.

## **19.16** GYORSASÁGI SZAKASZ BEFEJEZŐDÉSE

**19.16.1** Amikor egy gyorsasági szakaszt meg kell szakítani, vagy le kell állítani valamilyen okból kifolyólag, a Felügyelők minden érintett versenyzőnek az általuk legigazságosabbnak tartott időeredményt osztják ki.

**19.16.2** Ugyanakkor a szakasz leállításáért részben vagy egészben felelős versenyzőpáros nem részesülhet ezen kedvezményből. Nekik a tényleges időeredményüket kell kiszabni ha van, ha az nagyobb, mint a többi versenyzőnek kiosztott kedvezményes idő.



## **19.17 ELŐFUTÓ GÉPKOCSIK**

A rendezőknek legalább két előfutó autóról kell gondoskodni 00, illetve 0 rajtszámmal. E gépkocsiknak a verseny valamennyi gyorsasági szakaszának teljes útvonalán végig kell haladnia.

## **19.18 BIZTONSÁGI TERV**

A biztonsági tervnek összhangban kell lenni a III. sz. függelékben foglaltakkal.

## **19.19 A VERSENYZŐK BIZTONSÁGA - SOS/OK JELEK**

**19.19.1** Minden itinernek tartalmaznia kell a hátlapján, A/4 méretben egy kihajtható piros SOS jelzést, az ellenkező oldalán pedig egy zöld OK jelzést.

**19.19.2** Baleset esetén, ahol sürgős orvosi beavatkozásra van szükség, ahol mód van rá a piros SOS jelzést a versenyautóknak és a helyszínre érkező helikopternek fel kell mutatni.

**19.19.3** Minden versenyzőnek, akiknek a piros SOS jelzést felmutatták, vagy egy olyan balesetet lát, ahol mindkét versenyző az autóban van és ezért nem képes az SOS jelzést felmutatni, azonnal és kivétel nélkül meg kell állni, és segítséget kell nyújtani. Minden soron következő autónak meg kell állni. A helyszínre érkező autók közül a második autónak tovább kell haladnia, és értesítenie kell a következő rádiós pontot. A megállt autóknak egy sávot üresen kell hagyni a helyszínre érkező mentőautók részére.

**19.19.4** Azon versenyzőkre, akik be tudnák tartani a fenti szabályokat, de megszegik, a Felügyelők a nemzetközi Sportkód rendelkezései alapján büntetéseket szabhatnak ki.

**19.19.5** Olyan balesetek esetén, ahol azonnali orvosi beavatkozásra nincs szükség, a versenyzőpáros egyik tagjának jól látható módon a zöld OK jelzést fel kell mutatni az őket követő versenyautóknak, valamint a helyszínre érkező helikopternek.

**19.19.6** Amennyiben a versenyzők elhagyják a versenyautót, az OK jelzést kell kihelyezni, hogy azt a többi versenyző tisztán láthassa.

**19.19.7** Minden gépjárműnek rendelkeznie kell piros, fényvisszaverő háromszöggel, melyet abban az esetben, ha a gépjármű egy gyorsasági szakasz során leáll, a versenyzőpáros egyik tagjának 50 méterrel az autó előtt, egy jól látható helyre kell kihelyezni a többi versenyző figyelmeztetésére. Ezen szabályt megszegő versenyzőkre a Felügyelők büntetést szabhatnak ki.

**19.19.8** A háromszöget még akkor is ki kell helyezni, ha a gépjármű nincs az úton.

**19.19.9** Az itinernek tartalmaznia kell egy oldalt a baleseti eljárás leírására (lásd III. számú függelék 3.4.2 pont).

**19.19.10** A versenyt feladó versenyzők kötelesek a rendezőt erről minél hamarabb értesíteni, kivéve a vis major esetet. Ezen szabályt megszegő versenyzőkre a Felügyelők büntetést szabhatnak ki.

## **XX. „PARC FERMÉ”**

### **20.1 ÁLTALÁNOS FELTÉTEK**

Mialatt a gépkocsikra a park fermé szabályok érvényesek, szigorúan tilos a gépkocsi motorháztetejének felnyitása, mindennemű javítás, vagy üzemanyag-utántöltés!

A versenygépkocsikra az alábbi helyeken a park fermé szabályai érvényesek:

**20.1.1** A rajt előtti, illetve a szakaszok közötti várakozóhely, illetve gyűjtőállomás területe, az ide történő behajtás pillanatától kezdve a terület elhagyásáig (lásd 18.1.3),

**20.1.2** Bármely ellenőrző állomás a területére történő behajtás pillanatától kezdve, az ellenőrző állomás elhagyásáig (18.1.3.),

**20.1.3** A verseny célba való megérkezés pillanatától kezdve, az óvási idő lejártáig, illetve amíg a Felügyelők nem adnak engedélyt a park fermé feloldására.

**20.1.4** A park fermé területén kizárólag a verseny hivatalos személyei tartózkodhatnak feladatuk végzése céljából.

**20.1.5** A verseny rajtja előtt kialakíthatnak egy rajt park fermét, ahová a gépkocsikat be kell állítani, max. 4 órával a rajt előtt.

**20.1.6** A versenyzőpárosok 10 perccel a rajtidejük előtt léphetnek a park fermé-be. A rajt park fermét, a gyűjtőállomást, és a napok végén lévő park fermét (lásd 20.1.1) a versenyzőknek el kell hagyniuk, és 10 perccel rajtidejük előtt léphetnek be újra. Ha a gyűjtőállomás 15 percnél rövidebb a versenyzőpárosok bent maradhatnak a gyűjtőállomás területén.

**20.1.7** A rajtvárakozó ki, vagy bejáratánál, valamely időellenőrző állomáson, vagy gyűjtőállomáson, illetve egy nap végén csak a hivatalos személyeknek és/vagy a versenyautó személyzetének engedélyezett, hogy a versenyautót megtolják.

## **20.2 JAVÍTÁSOK A PARK FERMÉ TERÜLETÉN**

**20.2.1** Amennyiben a technikai ellenőrök valamely versenygépkocsin olyan hibát állapítanak meg, ami a közlekedés biztonságát veszélyezteti, a gépkocsit meg kell javítani egy technikai ellenőr jelenlétében.

**20.2.2** Ezen hibák kijavításához szükséges idő, késésnek számít. Megelőzvé, hogy a versenyzőpáros a javításra elvesztegetett időt megpróbálja behozni, a büntetés megkezdett percnként 1 perc. A javítás elvégzése után a versenyzőpáros új rajtidőt kap, amennyiben az eredeti rajtidejüktől bárminemű késés adódik.

**20.2.3** Kivételes esetben engedéllyel és sportbíró, vagy technikai ellenőr jelenlétében a verseny rajtja előtti vagy egy nap végi várakozóhely, illetve gyűjtőállomás területén, a versenyautó személyzete és maximum 3 fő segítő kicserélheti az autón az üveglakó(ka)t.

**20.2.4** Ha a karosszéria, vagy a bukócső egyengetése szükséges az üveglakó(ok) beszereléséhez, akkor a 20.2.2. pontban foglaltakat kell alkalmazni.

**20.2.5** Ezen javításokat a rajtidő előtt be kell fejezni, ellenkező esetben a 20.2.2 pont szerint kell eljárni.

**20.2.6** A versenygépkocsi beállítása után a motort le kell állítani és a park fermé területét a versenyzőknek haladéktalanul el kell hagyni, oda egyik versenyző sem léphet be újra.

**20.3** A versenyzőknek tilos körök leírása az autóval a rajt-, cél-, vagy más ceremóniák során.

**20.4** Az autótakarók használata a parc fermé-ben nem engedélyezett.

## **XXI. EREDMÉNYEK**

### **21.1 AZ EREDMÉNYEK MEGHATÁROZÁSA**

A verseny értékelése a gyorsasági szakaszok (verseny szekciók az Afrikai rallye-kon) teljesített időinek, az útvonalak büntetőidőinek, és az egyéb büntetőidőknek az összeadásával történik.

**21.2** Bajnokságba, Kupába vagy Tróféába tartozó minden versenyen az alábbi táblázatnak megfelelően adják az abszolút pontokat:

1. helyezett:	10 pont	5. helyezett:	4 pont
2. helyezett:	8 pont	6. helyezett:	3 pont
3. helyezett:	6 pont	7. helyezett:	2 pont
4. helyezett:	5 pont	8. helyezett:	1 pont

**21.3** Ha egy ilyen Bajnokságba, Kupába vagy Tróféába tartozó versenyt bármely okból nem tudnak teljes egészében megrendezni, a pontokat a megállapított eredmény alapján adják: teljes pontok, ha a tervezett gyorsasági szakaszok több, mint 50%-át teljesítették, fél pontok, ha a gyorsasági szakaszok hosszának 25-50% közötti távját teljesítették. Nem osztanak pontokat, ha tervezett gyorsasági szakaszok össztávolságának kevesebb, mint 25%-a lett megrendezve.

### **21.4 AZ EREDMÉNYEK KÖZZÉTÉTELE**

A versenyek alatt az eredményeket a 21.4.1 pont szerint teszik közzé.

#### **21.4.1**

- Nem hivatalos eredmények: a versenyirányítás által kibocsátott, egy nap lebonyolítása közben kiosztott eredmények.
- Nem hivatalos részeredmények: egy nap végén közzétett eredmények.
- Ideiglenes végeredmény: versenyirányítás által, a verseny végén közzétett eredmény.
- Hivatalos végeredmény: a Felügyelők által jóváhagyott eredmények.

**21.4.2** Az eredményeknek tartalmazni kell a gyorsasági szakaszok eredményeit, valamint az összes más büntetőidőt.

## **XXII. HOLTVERSENY A BAJNOKSÁGBAN, VAGY A BAJNOKSÁG EGY VERSENYÉN**

### **22.1 VERSENYZŐK ÉS NAVIGÁTOROK**

Egy Bajnokság végeredményének meghatározásakor az azonos pontot szerzett versenyzők és navigátorok között a holtverseny eldöntése az alábbiak szerint történik:

**22.1.1** Az összesített pontjaikat kitevő versenyek abszolút értékelésében elért több első, második, harmadik, stb. helyezés a döntő;

**22.1.2** Az összes olyan versenyen, ahol valamennyi érintett versenyző és navigátor részt vett, az abszolút értékelésben elért több jobb helyezés a döntő, egy 7. helyezés többet ér, mint akárhány 8. hely, egy 8. helyezés többet ér, mint akárhány 9. helyezés és így tovább.

**22.1.3** További holtverseny esetén azon bajnoki futamok első gyorsasági szakaszán elért legjobb időeredmények száma a döntő, melyen valamennyi érintett versenyző és navigátor részt vett.

**22.1.4** További holtverseny esetén az FIA dönti el a versenyzők és navigátorok között fennálló holtversenyt az általa megfelelőnek ítélt bármilyen elgondolás alapján.

### **22.2 MÁRKÁK VAGY GYÁRTÓK**

Az azonos pontot szerzett márkák vagy gyártók között a holtverseny eldöntése az alábbiak szerint történik:

**22.2.1** A márkák vagy gyártók összesített pontjait kitevő versenyek eredménye alapján a több jobb helyezés a döntő, versenyenként kizárólag egy eredményt figyelembe véve (márkánként vagy gyártónként).

**22.2.2** Az összes olyan versenyen, ahol a holtversenyben álló valamennyi márka vagy gyártó részt vett, elért több jobb helyezés a döntő, versenyenként kizárólag egy eredményt figyelembe véve.

**22.2.3** Az összes olyan versenyen, ahol a holtversenyben álló valamennyi márka vagy gyártó részt vett, elért több jobb helyezés a döntő, amennyiben egy márka vagy gyártó egy versenyen egynél több helyezést ért el, a helyezésekért kapott pontokat össze kell adni.

**22.2.4** A 7., 8. stb. helyezések számának figyelembe vétele során, egy 7. helyezés többet ér, mint akárhány 8. helyezés, mely többet ér, mint akárhány 9. helyezés és így tovább.

**22.2.5** További holtverseny esetén az FIA dönti el a márkák vagy gyártók között fennálló holtversenyt az általa megfelelőnek ítélt bármilyen elgondolás alapján.

### **22.3 HOLTVERSENY EGY BAJNOKI FUTAMON**

Amennyiben holtverseny alakul ki egy bajnoki futamon, az a versenyző tekintendő győztesnek, aki az első gyorsasági szakaszon a jobb időeredményt érte el. Amennyiben ez nem elegendő a holtverseny eldöntéséhez, úgy a második, harmadik, stb. gyorsasági szakaszok eredményét kell figyelembe venni. Ez a szabály a rallye bármelyik időpontjában alkalmazandó.

## **XXIII. JEGYZŐKÖNYVEK, ZÁRÓJELENTÉSEK**

### **23.1 JEGYZŐKÖNYV**

A verseny lebonyolítása idején a Felügyelő Testület ülésein történteket az FIA egyik hivatalos nyelvén készített jegyzőkönyvben kell rögzíteni.

## **23.2 ZÁRÓJELENTÉS**

A verseny végén a rendezők zárójelentést készíthetnek.

## **23.3 A JEGYZŐKÖNYVEK ÉS ZÁRÓJELENTÉS LEADÁSA**

A jegyzőkönyveket, ideértve a zárójelentést is (ha van) a verseny befejezését követő 7 napon belül kell az FIA részére megküldeni.

## **XXIV. ÓVÁSOK ÉS FELLEBEZÉSEK**

**24.1.** Minden óvást a nemzetközi sportszabályok előírásainak megfelelően kell benyújtani. (lásd kódex 171. cikkely)

**24.2** Minden óvást a versenyigazgatóhoz kell írásban benyújtani az óvási díj (500 €) egyidejű befizetése mellett, mely nem kerül visszafizetésre, ha az óvás nem megalapozott.

**24.3** Amennyiben az óvás elbíráláshoz a versenygépkocsi különböző alkatrészeinek megbontása és visszaszerelése szükséges, az óvást benyújtónak a verseny kiírásban meghatározott két kiegészítő letéti díj egyikét kell befizetnie:

**24.3.1** az óvási díjra, mely a gépkocsi egy meghatározott részére (motor, sebességváltó, kormánymű, fékrendszer, elektromos berendezés, karosszéria, stb.) terjed ki.

**24.4** Az óvást benyújtónak kell viselnie a munkálatok és az esetlegesen felmerülő szállítási és utazási költségeket, amennyiben az óvást nem megalapozottként bírálják el. Abban az esetben, ha az óvás megalapozott, az viseli ezeket a költségeket, aki ellen az óvást benyújtották.

**24.5** Megalapozatlan óvás esetén, amennyiben az óvással kapcsolatos munkálatok (szerelés, átvizsgálás, szállítás) költségei meghaladják a befizetett letét összegét, a különbséget, az óvást benyújtónak kell viselnie. Ha a költségek alacsonyabbak a letétnél, a különbség visszatérítésre kerül.

**24.6** A döntések ellen az érintett nevezők fellebbezést nyújthatnak be a Sportkódex 180. cikkelyének előírásai szerint.

**24.7** A versenykiírásoknak tartalmazniuk kell az összes szükséges információt az FIA által meghatározott óvási és fellebbezési díjak vonatkozásában.

**24.8** Az előírások alkalmazása és értelmezése: amennyiben bármilyen kétség merül fel jelen előírások értelmezésében kizárólag az FIA illetékes erről döntést hozni.

## **XXV. KORREKT ÉS ELFOGULATLAN TÁJÉKOZTATÁS**

A rendező köteles gondoskodni arról, hogy a tudósítás jogával felruházott személyek összes tudósítása korrekt és pártatlan legyen, és ne jelenítse meg hibásan az esemény eredményét.

## **XXVI. ZÁRÓ RENDELKEZÉSEK**

**26.1** Jelen Általános Szabályok végső szövegezésének az angol nyelvű változatot kell tekinteni, melyet bármilyen értelmezési vita felmerülésekor alkalmazni kell.

**26.2** Jelen Általános Szabályzat 2008 január 1-én lép hatályba.

## **XXVII. ÜNNEPÉLYES RAJT**

27. Egy Rallye verseny ünnepélyes rajtját azért rendezik, hogy növeljék a futam promócióját és a média figyelmét. A ceremónia helyszínét és programját a versenykiírásnak kell tartalmaznia.

## **XXVIII. ÉVES FIA DÍJKIOSZTÓ**















**28.1** Azoknak a versenyzőknek, akik regionális bajnokságot, vagy regionális kupát nyernek, jelen kell lenniük az FIA díjkiosztó ünnepségen.

**28.2** Azoknak a navigátoroknak akik regionális bajnokságot, vagy regionális kupát nyernek, szintén jelen kell lenniük az FIA díjkiosztó ünnepségen.

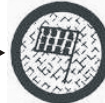
**28.3** A vis major esetet leszámítva, a távolmaradókat bírsággal sújtja az FIA.

# I. FÜGGELÉK: ELLENŐRZŐ ÁLLOMÁSOK JELZÉSEI SZABVÁNYOS FIA TÁBLÁK

(A jelzés átmérője. 70 cm)

Haladási irány	Ellenőrzés módja	Ellenőrzési terület			Haladási irány				
⇒	Áthaladás ellenőrzés	<p><i>Sárga tábla</i> Az ellenőrzési terület kezdete</p>  <p>(2)</p>	← 25 m →	<p><i>Piros tábla</i> Kötelező megállás</p> 	← 25 m →	<p><i>Beige tábla</i> Vége az ellenőrzési területnek</p> 	⇒		
⇒	Idő ellenőrzés	 <p>(1)</p>	← 25 m →		← 25 m →	 <p>(5)</p>	⇒		
⇒	Idő ellenőrzés és gyorsasági szakasz rajtja		← 25 m →		50m min.	 <p>(3)</p>	← 25 m →		⇒
⇒	Gyorsasági szakasz vége	 <p>(4)</p>	← 100 m →		100-300m		← 25 m →		⇒

A szervizpark be és ki járatú IE-k esetén a táblák távolsága egymástól lehet 5-5 m is.

Minden távolság hozzávetőleges.

## Egyéb szabványos rallye táblák

Jelzések átmérője minimum 55 cm.

TANKOLÁSI ZÓNA KEZDETE



Zóna kezdete KÉK

TANKOLÁSI ZÓNA VÉGE



Zóna vége KÉK

RÁDIÓS PONT

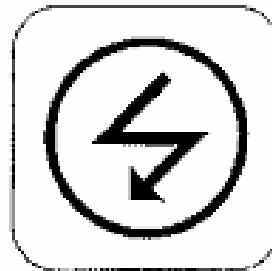

Előjelző SÁRGA  
Rádiós pont KÉK

ELSŐSEGÉLY PONT

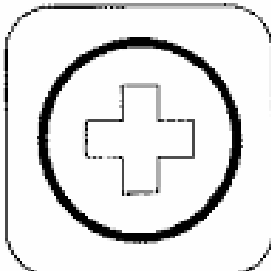

Előjelző SÁRGA  
Elsősegély pont KÉK

GUMI JELÖLÉS



Tábla KÉK  
Jelölő toll PIROS

GUMI JELÖLÉS ELLENŐRZÉS

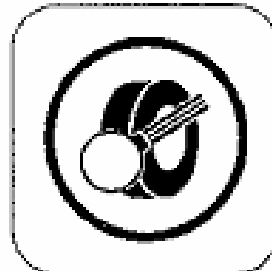

Tábla KÉK  
Nagyító PIROS

## II. FÜGGELÉK: VERSENYZŐK ÖSSZEKÖTŐJE

### **Alapvető feladatai:**

A résztvevő versenyzők informálása és mindenkori kapcsolattartás.

Ezen feladatok ellátásával olyan személyt kell megbízni, aki a szabályok kellő ismeretével, és az ASN által kiállított engedéllyel rendelkezik.

Részt vehet a Felügyelő Testület ülésein, hogy a döntésekről megfelelő tájékozottsága legyen.

Annak érdekében, hogy az összekötő személye a résztvevők számára jól ismert legyen:

- 1) a verseny ideje alatt jól felismerhető, kitűzött vagy mellényt kell viselnie,
- 2) személyét a versenyzői eligazításon be kell mutatni a nevezőknek,
- 3) fényképét a versenykiírásban, vagy végrehajtási utasításban közzé kell tenni.

### **Tartózkodási helye a verseny alatt:**

A versenyiroda megnyitásakor a verseny titkára a hivatalos hirdetőtáblán nyilvánosságra hozza a verseny alatti tartózkodási helyeit az alábbiak szerint:

- az átvételek idején
- a versenyirodán
- a verseny rajtjánál
- gyűjtőállomásokon
- a nap végi a park fermé-ben
- a célba érkezéskor a park fermé-nél (a verseny időtervétől függően)

### **Feladatai:**

- pontos válasz adása minden feltett kérdésre
- minden információ beszerezése a szabályokról és a Rallye menetéről, versenyzői félreértések tisztázása

### **Közvetítői feladatai:**

Feladata, hogy a Felügyelők elé ne kerüljenek olyan kérdések, amelyek megfelelő magyarázattal is tisztázhatók (például az időkkal és időméréssel kapcsolatos felvilágosítás), kivéve az óvásokat.

Az összekötő nem adhat olyan tájékoztatást, és nem tanúsíthat olyan magatartást, mely bármely résztvevő részéről óvást eredményezhet.

### **III. FÜGGELÉK: A NEMZETKÖZI RALLYE VERSENYEK BIZTONSÁGA**

Az alábbi előírások kötelezőek (de nem szükséges közölni az esemény versenykiírásában).

A rendezők további intézkedéseket is alkalmazhatnak a biztonság növelése érdekében.

A rendezők figyelmét fel kell hívni a Nemzetközi Sportkódex H. függelékében, de különösképpen a 9.3 cikkelyben előírt követelményekre.

#### **1. ÁLTALÁNOS BIZTONSÁG**

##### **1.1 BIZTONSÁGI TERV**

A rallye versenyekre biztonsági tervet kell készíteni. Legalább az alábbiakat kell tartalmaznia:

###### **1.1.1 A versenyközpont (versenyirányítás) címét**

###### **1.1.2 A különböző felelős személyek nevét :**

- versenyigazgató
- versenyigazgató helyettesek
- versenyfőorvos (FIA jóváhagyás szükséges a világbajnoki rendezvényeknél a H. függeléknek megfelelően)
- biztonsági szolgálat vezetője
- biztonsági felelős valamennyi gyorsasági szakasznál.

###### **1.1.3 A különböző biztonsági szolgálatok címei és telefonszámai ahol gyorsasági szakasz lesz:**

- rendőrség
- kórházak (készenlétben) (III. függelék 3.5.2)
- mentőszolgálat
- tűzoltóság
- autómentés
- Vöröskereszt (vagy ennek megfelelő)

###### **1.1.4 A teljes útvonalat az etapok részletezésével.**

###### **1.1.5 Valamennyi gyorsasági szakasz biztonsági tervét, amelynek tartalmaznia kell:**

- a) Valamennyi bírói felállítási helyet, mentőautó és rádiós pont pontos helyét, menekülő útvonalat (III. függelék 3.5.1) egy részletes térképen. A versenyen használt valamennyi GPS hivatkozási pontot fok, perc és decimális tört percben (pl.:139° 36,379')
- b) A rendező által a nézők számára kijelölt és előlük elzárt területeket
- c) A versenyzők biztonsága érdekében hozott intézkedéseket (III. függ. 3. pont)
- d) A verseny hivatalos személyeinek biztonsága érdekében hozott intézkedéseket
- e) A versenyjárművek nyomkövetésének módszerét
- f) A hiányzó versenyzőpárosok esetében teendő intézkedéseket
- g) Telefonszámokat (Sportkód. H függ. 14.1.11.5 pont)
- h) A nézők biztonsága érdekében hozott intézkedéseket (Sportkód. H függ. 14.2.3.1 pont)
- i) Kommunikációs rendszert (központi + gyorsasági szakaszoké III. függ. 1.2.2 – 3.1.1 (utolsó mondat) + 3.3 pont)
- j) Előfutó autók időtervét (III. függ. 2.2.5 + 2.7 pont)
- k) Baleset esetén alkalmazandó nemzeti jogszabályokat, ha vannak (III. függ. 2.5)
- l) Mentőhelikopter információit (Sportkód. H függ. 9.3 pont)

###### **1.1.6 A biztonsági tervnek különösen a következő kérdésekkel kell foglalkoznia:**

- a) a nézők biztonsága
- b) a résztvevő versenyzők biztonsága
- c) a verseny tisztségviselőinek biztonsága
- d) a média képviselőinek biztonsága



**1.1.7** Világ bajnoki versenyek esetében a biztonsági terv tervezetét legalább 4 hónappal a rajt előtt el kell küldeni az FIA-hoz. A tervnek tartalmaznia kell a teljes útvonalat, beleértve az etapokat.

## **1.2 BIZTONSÁGI SZOLGÁLAT VEZETŐJE**

**1.2.1** A biztonsági szolgálat vezetőjét az esemény versenykiírásában kell közölni. Tagja a rendező bizottságnak és részt vesz a biztonsági terv kidolgozásában.

**1.2.2** A verseny alatt folyamatos összeköttetésben áll a versenyirányítással, a verseny főorvossal és a gyorsasági szakaszok rajtjával (telefonon vagy rádión).

**1.2.3** Felelős a biztonsági terv megvalósításáért és alkalmazásáért.

## **1.3 GYORSASÁGI SZAKASZ BIZTONSÁGI FELELŐSE**

**1.3.1** Minden gyorsasági szakaszon van egy biztonsági felelős, aki segíti a biztonsági szolgálat vezetőjét.

**1.3.2** A gyorsasági szakasz biztonsági felelőse a 0. jelzésű gépkocsi áthaladása előtt ellenőrzi a gyorsasági szakaszt és igazolja azt, hogy megfelel a biztonsági tervnek.

## **1.4 ELLENŐRZÉS**

**1.4.1** Végső soron a versenyigazgató felelős a biztonsági tervben foglaltak teljesüléséért.

**1.4.2** FIA bajnoki versenyeken a megfigyelő(k) különleges figyelmet szentel(nek) a biztonsági eljárásoknak.

## **2. NÉZŐK BIZTONSÁGA**

A biztonsági terv elsődleges feladata a nagyközönség (beleértve a nézőket) biztonságának szavatolása. Az alábbi, nem mindent kimerítő intézkedések, amelyek kiegészítik a Nemzetközi Sportkódex H. függelékének kikötéseit, kötelezőek minden nemzetközi versenyen, kivéve a 2.1 fejezetet.

### **2.1 OKTATÓFILM (Javasolt minden eseményre)**

**2.1.1** Kereskedelmi reklámszöveg formájában,

**2.1.2** 30 másodperces időtartamban.

**2.1.3** Ismert versenyző vagy versenyzők kommentálásával akár több nyelven, versenyrendező ország nyelvén.

**2.1.4** Ne mutasson be baleseteket.

**2.1.5** Több alkalommal adják adásba.

### **2.2 GYORSASÁGI SZAKASZOKRA VONATKOZÓ AJÁNLÁSOK**

**2.2.1** A versenyrendezési modellnek figyelembe kell vennie azon országra jellemző nézői magatartásformákat, amelyben az eseményt lebonyolítják.

**2.2.2** A gyorsasági szakaszokat úgy kell helyileg kijelölni és ütemezni, hogy gátolják a nézők gyorsasági szakaszok között történő ide-oda mozgását.

**2.2.3** A versenyzőpárosok pályabejárását biztonsági tényezőnek kell tekinteni.

**2.2.4** Ha egy gyorsasági szakaszt biztonsági okokból elhalasztanak vagy törölnek, úgy ezt nem büntetik a megfigyelői jelentésben (kivéve, ha a rendező által okozott vagy nem kellően megelőzött problémának tudhatók be).

**2.2.5** Hangosító berendezéssel felszerelt gépkocsiknak (pályainformációs gépkocsik) hozzávetőlegesen egy órával az előfutó autók (0. sz. kocsik) előtt végig kell menni a gyorsasági szakaszokon a nézőközönség figyelmeztetése céljából, és gondoskodni arról, hogy a tiltott helyen tartózkodó nézők elhagyják azt.

Gépkocsi helyett hangosbeszélővel felszerelt helikoptert is lehet használni. Ezt a tevékenységet több alkalommal meg kell ismételni, amennyiben szükséges.

### **2.3 A NÉZŐK ELLENŐRZÉSE**

**2.3.1** A rendezőknek, ahol szükséges a közrendészeti szervek segítségével, jóval a nézők érkezése előtt ki kell jelölniük a közönség számára alkalmas helyeket. Valamennyi egyéb zónát a nézők számára tiltott területnek kell nyilvánítani.

**2.3.2** Meg kell a nézőket akadályozni abban, hogy a gyorsasági szakasz útvonala mentén mozogjanak, amikor az útszakaszt a versenyzésre lezárták (0. sz. kocsit után és az utolsó gépkocsi előtt).

**2.3.3** A biztonsági előírásokat ki kell osztani a nézők között a megközelítési pontokon.

**2.3.4** Elegendő pályabiztosító vagy közrendészeti szerv (rendőrség, katonaság stb.) álljon rendelkezésre a nagyközönség biztonságának őrzésére a gyorsasági szakasz lebonyolítása idején. A pályabiztosítóknak egy felkészítő gyakorlaton kell részt venniük, és tisztán azonosítható kabátot kell viselniük.

## **2.4 TANKOLÁS ÉS SZERVIZELÉS**

Ott, ahol a közönség megközelítheti a tankolást és a szervizmunkák elvégzését szolgáló helyeket, a rendezőknek biztosítani kell, hogy kellő elővigyázatossági intézkedésekkel a nézőket a potenciálisan veszélyes tevékenységektől megfelelő távolságban tartsák.

## **2.5 BALESETEK JELENTÉSE**

Ha a versenyen résztvevő versenyző érintett egy olyan balesetben, amelyben egy néző személyi sérülést szenved, az érintett versenyzőnek jelentenie kell ezt, az itinerben megjelölt legközelebbi rádiós biztonsági pontnak (lásd : 3.3.3 cikkely). Ha nem tartja be ezt a szabályt, az esemény Felügyelő Testülete a felelős versenyzőpárosra büntetést róhat ki, amely akár a kizárást is jelentheti. Annak az országnak a törvényeit is be kell tartani a balesetknél alkalmazandó eljárásokat illetően, amely országban a versenyt lebonyolítják. (Ezt a szabályt közölni kell a versenykiírásban.)

## **2.6 BALESETEK KIVIZSGÁLÁSA**

Valamely néző vagy a versenyzőpáros tagjának halálos vagy súlyos sérüléssel járó balesetéről jelentést kell küldeni az FIA Rallye Bizottságának, és másolatot az FIA Orvosi Bizottságának. A jelentést a verseny ASN-je által kijelölt sportfelügyelőből, az ASN által kijelölt gépátvevők vezetőjéből, a biztonsági szolgálat vezetőjéből, a versenyorvosból, és ahol lehetséges a rendőrség vagy hasonló hatóság egy képviselőjéből álló bizottságnak kell elkészítenie. A jelentésnek legkésőbb 30 nappal a verseny befejezése után be kell érkeznie az FIA-hoz, kivéve, ahol jogi vagy egyéb rendelkezések tiltják.

## **2.7 PÁLYAAUTÓK**

**2.7.1** Minden rendező köteles legalább két előfutó pályautót alkalmazni 00 és 0 rajtszámmal. („Nullás autók”)

**2.7.2** Mindegyik előfutó járművet el kell látni a motorháztetőn, vagy a tetején és a két első ajtaján elhelyezett 36 cm x 50 cm-es panelbe illő „SAFETY” vagy annak a rendező ország nyelvére lefordított felirattal, és fel kell szerelni a tetőn elhelyezett megkülönböztető fényjelzővel és szirénával. A Nullás (0) kocsit fel kell szerelni egy videó kamerával, mellyel rögzíteni kell a feltételeket valamennyi gyorsasági szakaszon a kocsi áthaladása alatt.

**2.7.3** A Nullás autók vezetőjének és navigátorának kellő rallye tapasztalattal, a szabályokban és a biztonsági tervben való kellő tájékozottsággal kell rendelkezni, valamint folyamatosan részletes tájékoztatást kell adni a versenyigazgatónak az útviszonyokról. A Nullás autókat nem vezetheti az FIA A prioritási listán minősített, sem pedig a versenyből kiesett versenyző. A versenyigazgatónak figyelembe kell vennie a Nullás (0) autó személyzetének javaslatait, annak eldöntésekor, hogy egy gyorsasági szakasz törölésre kerüljön-e, ha veszélyhelyzet áll fenn. A Nullás autónak is ellenőrizni kell az időmérő órákat, és menetlevelüket szabályosan kezelni kell.

**2.7.4** „Pálya információs járműveket” fel kell szerelni a közönség tájékoztatására alkalmas eszközzel, végig kell haladnia valamennyi gyorsasági szakaszon az első kocsik indulása előtt kb. 45 – 60 perccel, hogy figyelmeztesse a nézőket, és hogy gondoskodjon arról, hogy a veszélyes helyekről eltávoztak. Az autót helyettesíthető egy hangosbemondóval felszerelt helikopterrel. A művelet több alkalommal is megismételhető, ha szükséges.

**2.7.5** Minden rendező köteles egy pálya autót (söprögető autót) alkalmazni valamennyi gyorsasági szakaszon, az utolsó versenyzőt követően. Az autót a 2.7.2 pontban részletezett méretű táblával kell ellátni, amin egy kockás zászló látható.

**2.7.6** A pályautóknak szériában gyártott autóknak kell lenniük.

## **2.8 BIZTONSÁG AZ ETAPOKON**

Az útvonalban és időtervben figyelembe kell venni a közlekedési problémákat és a lakott területeken való áthaladás sajátosságait.

## **2.9 TÁJÉKOZTATÁS**

Főként a nagyközönségnek (lakosságnak) szánt információkat az alábbi módon közlik:

- írásban, szóban és televízióban
- plakátokon
- szóróanyagok szétosztásával
- hangosbeszélővel felszerelt gépkocsi (pályainformációs gépkocsi) közlekedtetésével az útvonalon a nézők tájékoztatása céljából (45-60 perccel az első gépkocsi rajtja előtt).

## **3. A VERSENYEN RÉSZTVEVŐ VERSENYZŐPÁROSOK BIZTONSÁGA**

### **3.1 BIZTONSÁGI SZOLGÁLATOK**

**3.1.1** Az egyes gyorsasági szakaszok rajtjánál:

A H függelék 9.3 és 9.5 pontjával összhangban és bármely járművel, melynek behajtási jogosultsága van a gyorsasági szakaszra:

- 1 orvosi gyorsbeavatkozó jármű
- 1 újraélesztésben járatos orvos
- 1 paramedikus
- 2 db 4 kg-os tűzoltó készülék, szakavatott kezelővel
- Hidraulikus (vagy hasonló) a bukócső vágására alkalmas felszerelés
- alkalmas kommunikációs rendszer, a versenyközponttal történő kapcsolathoz

#### **A gyorsbeavatkozó járművek bevetése**

**3.1.2** A hosszú gyorsasági szakaszok (15 km-nél hosszabb) útvonalának közbenső pontjain:

Ahol a leggyorsabb versenyző átlagsebessége nem éri el a 75 km/h-t (az előző évi rallye átlagára alapozva) ezen járművek bevetését felül kell vizsgálni, ha szükséges számukat, pozíciójukat módosítani kell, hogy a beavatkozási idők hasonlóak legyenek, mint ami a leggyorsabb gyorsasági szakaszon adódik. Ezen kívül, ha a talaj sajátosságai, vagy az időjárási viszonyok, illetve egyéb körülmények szükségessé teszik, a biztonsági terv jóváhagyását követően is módosítható ez a távolság, a versenyorvos és a biztonsági szolgálat vezetőjének (Világbajnokságon az FIA Orvosi delegált és az FIA Biztonsági delegált) közös javaslata alapján. Ezek az intézkedések minden rallye versenyre ajánlottak.

A biztonsági pontokon lenni kell:

- 1 orvosi beavatkozó járműnek
- 1 újraélesztésben jártas orvosnak vagy újraélesztésben jártas paramedikusnak
- kommunikációs rendszernek, a versenyközponttal történő kapcsolathoz

**3.1.3** A gyorsasági szakaszok stop állomásain:

- 2 db min 4 kg-os tűzoltó készülék

### 3.1.4 Továbbá:

- a) a szervizparkban, vagy egy központi helyen, mely nincs messzebb mint 15-km a gyorsasági szakaszoktól, vagy
- b) a gyorsasági szakasz rajtjánál:
  - 1 szabványos mentőautó az adott ország szabályainak megfelelően, és az újraélesztésre alkalmas felszereléssel (lásd H függelék 9.5)
  - 1 roncsautó-szállító jármű
  - alkalmas kommunikációs berendezés a versenyközponttal történő kapcsolathoz.
  - Amennyiben a járművek szervizparkban kerülnek telepítésre, legalább kettő szükséges a járművekből, hogy az egyik bevetése esetén tartalék is legyen.

**3.1.5** Amennyiben a sérültek szállításához a gyorsasági szakaszon történt baleset helyszínétől a kórházig több, mint 1 óra 30 perc szükséges, úgy világbajnokságokon kötelező, de ajánlott egyéb rallye-kon is egy mentőhelikopter. (H függelék 9.3)

**3.1.6** A gyorsbeavatkozó járműveknek alkalmasnak kell lenniük a gyors helyszíni beavatkozásra és minimum az alábbi felszereléssel kell rendelkezniük:

- a) a H függelék 9.3-ban leírt orvosi csapat
- b) a H függelék 9.3-ban leírt orvosi felszerelések
- c) egy szett alap kimentő berendezés, melyet a verseny vezetőorvosa és a vezető technikai ellenőr állapít meg
- d) 2 db 4 kg-os tűzoltó készülék, képzett kezelővel
- e) alkalmas kommunikációs rendszer, a versenyközponttal történő kapcsolathoz
- f) figyelmeztető sziréna
- g) alkalmas megkülönböztető azonosító jelzések

Megjegyzés: ahol a terepviszonyok megkívánják, két járműből is állhat az egység:

- 1 orvosi beavatkozó jármű (a+b+e+g)
- 1 technikai beavatkozó jármű (b+c+d+e)

## 3.2 MEGELŐZŐ INTÉZKEDÉSEK (JELZÉSEK ÉS ÚTJELÖLÉSEK)

**3.2.1** A szakaszokhoz vezető utakat és bekötő utakat le kell zárni a forgalom elől. Ezt az alábbi módon kell végrehajtani:

- a) az utakat vagy a bevezető utakat és minden olyan utat, melyen közlekedés várható, le kell zárni és oda pályabiztosítót, rendőrt vagy más hatóság emberét kell kihelyezni.
- b) rövid bekötőutakat (pl. tanyához vezető) le kell zárni, vagy szalagkorláttal kell ellátni, az akadályra vagy szalagra írt felirattal kell felhívni a figyelmet a versenyre és a belépés veszélyére.

**3.2.2** Az előfutó gépkocsik felelősek annak ellenőrzéséért, hogy a lezárás módja megfelelő és azonnal tájékoztatja a versenyvezetőséget minden mulasztásról, amelyet helyre kell hozni a gyorsasági szakasz megkezdése előtt.

**3.2.3** A pályabiztosítókat úgy kell felállítani a pálya mentén, hogy:

- táblák, akadályok, kötelek, sípok és hangosbeszélők segítségével távol tartsák a nézőket a tiltott területektől;
- lehetőség van arra, hogy sárga zászlókkal figyelmeztessék a versenyzőpárosokat bármilyen akadályra a gyorsasági szakaszon.

**3.2.4** Amennyiben, a sárga zászló használata szükséges, az alábbi eljárást kell alkalmazni :

**3.2.4.1** Egy sárga zászlónak kell lennie minden rádiós biztonsági ponton (Ezek kb. 5 km-enként kell legyenek).

- 3.2.4.2** A sárga zászlóval a versenyzők számára jelzést adni csak a versenyigazgató utasítására szabad. A sárga zászlókat csak egy tisztán azonosítható sárga mellényt viselő sportbíró mutathatja, akinek mellényén a rádiós biztonsági pont szimbóluma látható. A zászló alkalmazásának idejét rögzíteni kell, és a versenyigazgatónak jelentenie kell a Felügyelők felé.
- 3.2.4.3** A zászló bemutatása esetén a versenyzőnek azonnal csökkentenie kell a sebességet, és követni bármely sportbíró, vagy a biztonsági autó vezetőjének utasításait, akivel találkozik. A zászlót az összes, az esetet megelőző rádiós ponton be kell mutatni. Ezen szabályok megsértését a Felügyelők saját belátásuk szerint büntetik.
- 3.2.4.4** Az a versenyző, akinek a sárga zászlót bemutatták, megállapított időt fog kapni arra a gyorsasági szakaszra, a 19.16. pontban leírt eljárás szerint.
- 3.2.4.5** A sárga zászlón kívül más zászló nem alkalmazható sehol sem a gyorsasági szakaszon.
- 3.2.4.6** Más jelzőrendszer (pl. villogó fény) alkalmazható a superspeciál szakaszokon. Működésének teljes részletességgel szerepelnie kell a verseny kiírásában.

### **3.3 ELLENŐRZÉS**

- 3.3.1** Minden egyes gyorsasági szakaszra külön rádióhálózattal ellátott biztonsági pontok hálózatát (kb. 5 km-enként felállítva) kell létrehozni, amely lehetővé teszi, hogy a gépjárműveket nyomon követhessék, és a verseny lebonyolítását ellenőrizhessék.
- 3.3.2** Minden egyes rádiós pontot feltüntetnek az itinerben, és a rádiós pont szimbólumával ellátott minimálisan 55 cm átmérőjű jelzőtáblával látnak el. A rádiós pontot kék alapon fekete szimbólum jelöli.
- 3.3.3** Ezenkívül 100 m-re az SOS biztonsági pont előtt egy előjelző táblának kell lenni.
- 3.3.4** A gyorsasági szakaszon belül elhelyezett mentőkocsit rádiós biztonsági ponton kell állomásoztatni. Egy kiegészítő táblát (zöld vagy piros kereszt) kell elhelyezni a rádiós biztonsági pontot jelző tábla alatt, ezen a ponton.
- 3.3.5** A gépkocsik áthaladását vagy a verseny központ (versenyirányítás) vagy a gyorsasági szakasz biztonsági felelőse követi nyomon. A nyomkövetés valamelyik formáját alkalmazni kell a gyorsasági szakaszon a biztonsági felelősnek vagy a verseny központnak. A rendezőknek kell kidolgozni és bemutatni a biztonsági tervben a gépkocsik nyomon követésének eljárás módját, és elő kell írni a követendő eljárást, ha egy versenyzőpárost nem találnak.

### **3.4 ITINER**

- 3.4.1** Minden egyes itinernek tartalmaznia kell egy lapot, mely a hátsó borítólapon, A4 méretben (összehajtva), melyen vörös „SOS” és annak hátoldalán egy zöld „OK” jelzés látható. Olyan balesetnél, amely nem jár azonnali orvosi beavatkozást igénylő sérüléssel, a versenyzőpárosnak a zöld „OK” jelzést kell bemutatni a következő 3 gépkocsinak, és a beavatkozásra készülő helikopternek.
- 3.4.2** Minden itinernek tartalmaznia kell az útvonal állapotát megelőzően, külön oldalon, hogy baleset esetén mi a követendő eljárás (hivatkozva az alábbi példára).
- 3.4.3** Valamennyi versenyzőre, kivétel nélkül, kötelező az Általános Előírások, versenyzők biztonságára vonatkozó 19.19 pontjának követelménye.
- 3.4.4** Valamennyi nevezőt emlékeztetni kell erre az előírásra, a versenyzőpárosok tagjai részére kiadott írásos dokumentációban.
- 3.4.5** Azt a versenyzőpárost, amelyik képes megfelelni e szabálynak, de mégsem hajtja végre, a Felügyelők büntetéssel sújthatják a Nemzetközi Sportkódexnek megfelelően.

### **PÉLDA**

#### *Baleseti és Biztonsági követelmények*

1. Minden résztvevőnek alaposan ismernie kell az FIA Rallye Versenyek Általános Előírásait, a Versenyzők Biztonsága című 19.19 pontját, és a III. számú függelék Itiner című 3.4 pontját.

2. Ha a vörös SOS jelzés van kihelyezve, **kötelező** megállni és a versenyzőknek a szükséges segítséget megadni. Önök kötelesek segítséget nyújtani a sérülteknek és biztosítani, hogy a biztonsági szolgálat riasztása megtörténjen amilyen gyorsan csak lehetséges.
3. A baleset helyszínére érő első versenyzőknek meg kell állniuk és tájékoztatni kell a következő járművet minden részletről.
4. A következő járműnek le kell adnia az alábbi információkat a következő rádiós ponton, amely lehet a végső állomás is:
  - az érintett versenyzők rajtszáma
  - hány versenyző, vagy néző sérült és hogyan
  - hány versenyző vagy néző szorult be, vagy van az autón kívül
  - a baleset helye, pl.: a legközelebbi itiner jel vagy kilométer adat
  - bármely egyéb alapvető információ, pl.: tűz, víz.
5. A további autóknek is meg kell állniuk, ha a vörös „SOS” jelzés van kihelyezve.
6. A gyorsasági szakaszon megálló minden versenyző köteles kihelyezni az akadály jelző piros háromszögét legalább 50 m-el a megállás helye előtt, akkor is ha az út szabadon marad.
7. A rendezvény elsősegély telefonszáma: ..... (a rendező adja meg)
8. Amennyiben Ön kiáll a versenyből köteles informálni erről a rendezőket: telefon: ..... (a rendező adja meg)
9. A versenyből valamennyi kiálló versenyző köteles átadni menetlevelét a legközelebbi ellenőrző állomáson, amilyen hamar csak lehetséges.  
Ezt az oldalt az itinerben kell elhelyezni

### 3.5 EVAKUÁLÁS

- 3.5.1 Az evakuálás útvonalait minden egyes gyorsasági szakasznál meg kell tervezni. Ezeket egyértelműen kell feltüntetni a biztonsági tervben (térképen vagy ábrán).
- 3.5.2 Az útvonal mentén lévő kórházak elsősegély szolgálatának készenlétben kell állni.
- 3.5.3 Emlékeztetni kell a rendezőket a Nemzetközi Sportkódex H. függelékének 9.3.3.3. cikkelyére, amely kimondja, hogy helikopterre van szükség az FIA bajnokság olyan versenyein, ahol a gyorsasági szakasz legtávolabbi pontja és az első kórház közti menetidő 90 percet vesz igénybe.

### 4. HIVATALOS SZEMÉLYEK BIZTONSÁGA

- 4.1 Jóllehet a rendező elsődleges felelőssége a nézőközönség és a versenyen résztvevő versenyzőpárosok biztonságának biztosítása, a tisztségviselők biztonsága is nagyon fontos.
- 4.2 A rendezőknek biztosítaniuk kell, hogy a tisztségviselők feladataik ellátása közben ne kerülhessenek veszélyes helyzetbe.
- 4.3 A rendezők felelősek annak biztosításáért, hogy a tisztségviselők kellő képzést kapjanak e tekintetben.

### 5. A RALLYE VILÁGBAJNOKSÁGRA VONATKOZÓ ELŐÍRÁSOK

- Annak ellenére, hogy jelen szakasz rendelkezései a világbajnoki sorozatba tartozó eseményekre vonatkoznak elsődlegesen, alkalmazásuk minden nemzetközi rallye eseményen ajánlott.
- 5.1 Az FIA Világbajnokságba tartozó események mindegyike saját speciális jellemzőkkel rendelkezik. Minden rendezőnek a terület és a közönség figyelembevételével kell a biztonsági előírásokat adaptálni. A rendező ezért az FIA Világtanácsának valamint az FIA Rallye Világbajnokság Bizottságának felel.  
Az előírások kivitelezését a megfigyelői jelentés valamint a Rallye Világbajnokság Bizottság értékeli, és ez alapján történik a bajnokságba tartozó versenyek kiválasztása.
  - 5.2 A rendező feladata a nézők és minden érdekelt fél képzettségének fokozása biztonsági intézkedésekkel és oktató, ismertető filmek felhasználásával.

### **5.3 GYORSASÁGI SZAKASZOK LEBONYOLÍTÁSA**

- 5.3.1** Minden esetben a versenyigazgató felelős az esemény lebonyolításáért.
- 5.3.2** Ugyanakkor a versenyigazgató köteles figyelembe venni az FIA Biztonsági Ellenőr (lásd 5.3.7 cikkely), a megfigyelők és a biztonsági szolgálat vezetője, valamint az előfutó (nullás) autók személyzetének véleményét, annak eldöntése érdekében, hogy egy gyorsasági szakasz törlésre kerüljön-e, ha veszélyhelyzet áll fenn.
- 5.3.3** A rendezők és a versenyigazgató feladata egy alternatív útvonal kijelölése minden gyorsasági szakasz mellett, melyet a fent említett módon a szakasz törlése esetén kell igénybe venni.
- 5.3.4** Amennyiben a versenyigazgató megtagadja egy veszélyesnek ítélt szakasz eltörlését, őt a Rallye Világbajnokság Bizottság elé lehet idézni az állandó biztonsági ellenőr jelenlétében, ahol bármelyik versenyautó vagy előfutó autó belső felvételét be lehet mutatni (lásd alább).
- 5.3.5** Továbbá, követelmény, hogy a nullás (0) autó videó kamerával legyen felszerelve, hogy minden gyorsasági szakasz körülményeit rögzíteni lehessen a kocsi áthaladásakor. A versenyautók videó felvételeire vonatkozóan, a Rallye Világbajnokság Bizottság kéri a kereskedelmi jog tulajdonosát, hogy minden nap végén, minden gyorsasági szakasz első fedélzeti kamerával szerelt versenyautója által készített felvételtől egy másolatot az FIA állandó biztonsági ellenőr részére biztosítson.
- 5.3.6** Amennyiben a Rallye Világbajnokság Bizottság megállapítja, hogy egy gyorsasági szakasz veszélyes körülmények között lett lebonyolítva, a Világtanács elé egy olyan javaslatot terjeszt, hogy a következő évi Világbajnokság az érintett versenyt ne tartalmazza.
- 5.3.7** Az FIA Rallye Világbajnokság eseményeire az FIA egy állandó biztonsági ellenőrt nevez ki. A biztonsági ellenőr minden gyorsasági szakaszt vagy helikopterrel, vagy a 0-ás és a 00-ás autó között egy megfelelően felszerelt autóval fog bejárni. Az FIA által kijelölt állandó biztonsági ellenőr és a versenyigazgató között megfelelő kommunikációs kapcsolat szükséges. Ez egy elsődleges és egy független tartalék rendszerből kell, hogy álljon. Az állandó biztonsági ellenőr jogában áll egy gyorsasági szakasz lebonyolítására vagy eltörlésére vonatkozóan javaslatot tenni, amennyiben véleménye szerint a közönség biztonsága nagymértékben veszélyeztetett. Egy gyorsasági szakasz eltörlésére vagy elhalasztására vonatkozó végső döntést a versenyigazgató hozza meg.
- Ugyanakkor a Világtanács indoklást kérhet a rendezőtől, amennyiben nem veszi figyelembe az állandó biztonsági ellenőr javaslatát.
- 5.4** A Rallye Világbajnokság és a Rallye Bizottság folytatja a biztonsági témakörök további tanulmányozását.
- 5.5** A helikopteres felügyelet kívánatos a Világbajnokság eseményein.

## IV. SZ FÜGGELÉK GUMIABRONCSOKRA VONATKOZÓ SZABÁLYOK

### 1. RALLYE VILÁGBAJNOKSÁG

Minden gumiabroncsnak meg kell felelnie a WRC Szabályzat V. függelék 18. cikkelyében előírtaknak.

### 2. MINTÁZOTT GUMIABRONCS MEGHATÁROZÁSA

#### 2.1 Az ellenőrzési felületek meghatározása

A futófelület mintázatán egy 170 mm széles (a gumi középvonalától 85 mm mindkét irányban), kerületen 140 mm hosszban. Ezen területen, a barázdáknak legalább 5,5 mm mélynek és 2 mm szélesnek kell lenni, a blokkok között maximum 60<sup>0</sup> engedélyezett (1. ábra), melyek a teljes felület 17%-át kell, hogy kitegyék.

A futófelületnek mintázottnak kell lennie.

	szélesség x hosszúság	Felület	17%
9"	170 x 140	23800	4046
8.5"	161 x 140	22540	3832
8"	148 x 140	20720	3522
7.5"	142 x 140	19880	3380
7"	133 x 140	18620	3165
6.5"	124 x 140	17360	2951

2.2 A fent körülírt területen, a kerületvonal által meghatározott barázdák szélességének összege legalább 4 mm kell, hogy legyen.

2.3 A sugárirányú vonalon a barázdák szélességének összege legalább 16 mm kell, hogy legyen.

2.4 A hidakat a minta részének lehet tekinteni, amennyiben méretük 2 mm-nél kisebb.

2.5 A mintázat kézi vágása engedélyezett a homologizált gumiabroncsokon.

### 3. GUMIABRONCSOK HOMOLOGIZÁCIÓJA

Legkésőbb 2 héttel az adott verseny gépátvételét megelőzően, a gumigyártónak el kell juttatni az FIA-hoz a használni kívánt minták ábráját ahhoz, hogy a homologizációt a 2. pontnak megfelelően megkapja. A homologizációt lejárató idő nélkül adják meg.

Az FIA mindegyik mintázatról kiad egy dokumentumot a paraméterek meghatározásával, a 2.1. pontnak megfelelően.

Mindegyik gumigyártónak el kell látnia az FIA-t a mintázat ábrájával és a legkisebb barázda méretével a 2. pontnak megfelelően.

A homologizációs ábrán a gyártó jelzi az abroncs méretét a megfelelő ellenőrző felület meghatározása érdekében.

Ezen cikkely csak azokra a gumiabroncsokra vonatkozik, melyek barázdálási rátája 25%-nál kevesebb.

### 4. A VERSENY KÖZBEN

4.1 A 2.1-es pontban leírtakat ellenőrizni kell minden rallye verseny rajtjánál és minden olyan alkalommal, amikor egy használt gumit újra cserélnek.

4.2 A verseny egésze folyamán, a gépjárműre felszerelt gumiabroncsok mintázatának mélysége nem lehet 1.6 mm-nél kevesebb a mintázat  $\frac{3}{4}$ -re vonatkozóan. Javasolt, hogy a gyártó a kopás könnyebb követése érdekében jelzéseket helyezzen el a gumin.

4.3 A pótkerekeket kizárólag akkor lehet újra felszerelni, ha a minta mélysége minimum 1,6 mm, és azokat mindig az autó fedélzetén kell tárolni.

A szervizparkból minden, a gépjárműre szerelt vagy a fedélzeten elhelyezett jelölt keréknek el kell jutnia a következő szervizparkba vagy szerviz területre, ahol a kerékcseré engedélyezett. Sehol máshol nem lehet jelöletlen kereket fel, illetve leszerelni, csak a szervizparkban, vagy a szerviz ponton ahol engedélyezett.



## 5. EGYÉB FIA BAJNOKSÁGOK

Minden FIA Bajnokságban induló gépjárműnek mintázott gumiabroncsot kell használni (lásd 2. pont)

## 6. GUMI JELÖLÉS

Az FIA Afrikai, és Ázsia-Óceánia Rallye bajnokságok kivételével, minden FIA Rallye Bajnokság vagy Kupa résztvevője esetében a gumik jelölése kötelező.

A gumikra vonatkozó szabályoknál az alábbi pontokat kell figyelembe venni:

- A gumikat a verseny egésze során jelölni kell az FIA utasítása alapján.
- Minden nap rajtjánál, az autóra felszerelt mind a négy kereket, valamint mindkét pótkereket meg kell jelölni egy speciális tintával, minden versenyzőnél ugyanolyan színűt használva.
- Minden szervizpark és szerviz zóna kijáratánál, ugyanezen jelölési eljárást kell alkalmazni, de különböző színű tintát kell használni.
- Azon gumikat, melyeket az előző szakaszokon nem használtak, vagy melyeket ugyan használtak, azonban a szabályoknak megfelelnek, újból meg lehet jelölni.

Kizárólag a gumiabroncsok jelölésére fenntartott gumijelölő zónát kell felállítani az üzemanyagtöltő zónák kijáratánál, és ezt a bejáratnál gumijelölő zóna táblával jelezni kell. Kizárólag a jelölés során nyújtott segédkezés céljából, a csapat egy plusz tagja beléphet a zónába, kizárólag akkor, amikor a gépjármű a zónában tartózkodik.

A rendezőnek a rallye időtervében ezt fel kell tüntetni.

### Ellenőrzés

A verseny során bármikor lehet a gumikat ellenőrizni. Minden olyan gumit, amelyik a szabályoknak nem felel meg, egy speciális bélyeggel kell megjelölni és azt többet nem lehet használni. A gyorsasági szakasz rajtja előtti időellenőrzőnél a, ha a technikai ellenőr jelzi, hogy a felszerelt gumik valamelyike nem felel meg a minták minimális mélységére vonatkozó szabályoknak (lásd 4.2), a versenyző köteles azt a gumit egy a fedélzeten szállítottal kicserélni, feltéve, hogy a pótgumi megfelel a követelményeknek a rajtot megelőzően.

Az állomásvezető ilyenkor egy új rajtidőt ad meg a versenyzőnek az adott gyorsasági szakaszra vonatkozóan.

Ezen szabályok bármilyen megsértését a Felügyelőknek jelenteni kell, akik büntetés kiszabásáról dönthetnek, a Sportkód 152 és 153. cikkelye alapján.

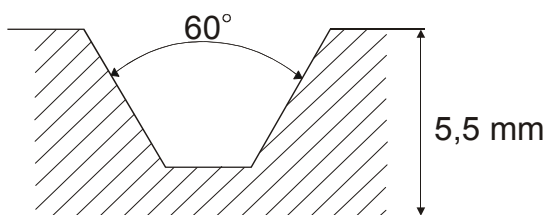

## V. FÜGGELÉK: STANDARD VERSENYKIÍRÁS FORMA AZ FIA BAJNOKSÁGOKRA

Az FIA Rallye Világbajnokság versenyeinek standard versenykiírását A5 formátumban kell nyomtatni, és meg kell küldeni egy példányt a Gyártók Világbajnokságába nevezett gyárak részére, és közzé kell tenni a Weboldalon.

### 1. Program, a szükséges helyszínek megadása időrendi sorrendben

- Nevezési zárlat
- Hivatalos hirdetőtábla – helyszín és időpontok
- Itiner, térkép, Rallye tájékoztató 2 kiadása
- FIA üzemanyag rendelésének zárlata
- Extra szervizek rendelésének zárlata
- A rendező által elfogadott nevezések közzététele
- A Shakedown-ra jelentkezés zárlata (ahol alkalmazandó)
- Navigátorok adatainak zárlata
- Szervizpark nyitása
- Pályabejárás programjának tervezete
- Dokumentumok és anyagok összegyűjtése
- Pályabejárás nyomkövetőinek összegyűjtése (kijelölt versenyzőktől)
- Sajtóiroda és média akkreditáció megnyitása
- Csapatvezetői eligazítás (WRC regisztrált csapatok)
- Helikopter pilóták eligazítása
- FIA biztonsági nyomkövetők összegyűjtése
- Shakedown és időterv a résztvevőknek
- Első Felügyelő Testületi ülés
- Verseny előtti sajtótájékoztató
- Adminisztratív átvétel
- Gépátvétel – plombálás és jelölés
- Első nap rajtlistájának kifüggesztése
- Rajt ceremónia (ha van)
- A verseny rajtjának helye és ideje
- Második nap rajtlistájának kifüggesztése
- Harmadik nap rajtlistájának kifüggesztése
- Ideiglenes végeredmény kifüggesztése
- Díjátadás
- Végső technikai ellenőrzés
- FIA sajtótájékoztató

### 2. Rendezés és Leírás

- 2.1 Verseny FIA titulusa
- 2.2 FIA és ASN engedélyek száma
- 2.3 Rendező neve
- 2.4 Cím és elérhetőség
- 2.5 Rendező Bizottság
- 2.6 Felügyelő testület
- 2.7 Megfigyelők (ha vannak) és delegált személyek
- 2.8 Vezető tisztségviselők
- 2.9 Útfelület
- 2.10 Versenyiroda helye

### 3. Nevezések

- 3.1 Nevezési eljárás
- 3.2 Elfogadott nevezések száma, géposztályok

3.3 Nevezési díjak / nevezési „csomagok” privát nevezőknek

3.4 Fizetési feltételek

3.5 Visszatérítések

#### **4. Biztosítás**

#### **5. Reklámok és azonosítók (WRC Szabályzat 3.6 cikkely)**

#### **6. Gumik**

#### **7. Üzemanyag**

7.1 Rendelési eljárás (csak ha eltér a WRC Szabályzat 25. cikkelyétől)

7.2 A prioritással nem rendelkező versenyzők ellátása

#### **8. Pályabejárás**

8.1 Regisztrációs eljárás

8.2 Időbeosztás

8.3 Speciális és/vagy nemzeti előírások – sebesség korlátozás

8.4 Sebességellenőrző berendezések beszerelése

8.5 Gumikra vonatkozó megjegyzések – ha kell

#### **9. Adminisztratív átvétel**

9.1 Bemutatandó dokumentumok

#### **10. Gépátvétel, Plombálás és Jelölés**

10.1 Speciális szabályok (ha vannak)

#### **11. Rallye lebonyolítása**

11.1 Rajt ceremónia lebonyolítása

11.2 Gyorsasági szakaszok rajt rendszere

11.3 Korai érkezés a nap végén

11.4 Hivatalos személyek megkülönböztető jelzése

11.5 Szuperspeciál szakaszok lebonyolítása

11.6 Egyéb speciális eljárások/tevékenységek beleértve a rendező segítő tevékenységét

11.7 Befejező eljárások (csak ha eltér a WRC Szabályzat 1-es függelékétől)

#### **12. Biztonsági autók**

12.1 Csapatok regisztrációja

12.2 Gumigyártók regisztrációja

12.3 Biztonsági információk helye a prioritással nem rendelkező versenyzők számára

#### **13. Díjak**

#### **14. Végellenőrzés és óvás**

14.1 Végellenőrzés – ki vehet részt a csapatokból és helyszín

14.2 Óvási díj

14.3 Fellebbezési díj

#### **1-es számú függelék**

Útvonal

#### **2-es számú függelék**

Pályabejárás időterve

#### **3-as számú függelék**

Versenyző összekötők neve és fotója

#### **4-es, 5-ös, 6-os, 7-es stb. számú függelékek**

Rendező pontjai, beleértve a legfrissebb ruhára, bukósisakra és biztonsági felszerelésekre vonatkozó szabályokat.

## **VI. FÜGGELÉK: FIA SZABVÁNYOS MENETLEVÉL**

### **MÉRET:**

18 cm magas, 9 cm széles (függőleges formájú), helyet hagyva a kötésnek és az index címkének, mint az ábra mutatja.

### **KÖTÉS:**

Spirális vagy fém kötés a baloldali, vagy az alsó szélén úgy, hogy a lapokat teljesen át lehessen forgatni, (360 fokos szögben). A hagyományos műanyag kötés nem megfelelő, mivel a lapokat csak félig lehet átforgatni (180 fok).

### **A LAPOK HASZNÁLATA:**

1. Az 1. sz. lap első példánya az időellenőrző állomásra történő érkezéskor (miután a sportbíró kezelte) levételre kerül. Ez a lap az ellenőrző állomás sportbírójánál marad. Az 1. sz. lap második példánya ugyancsak levételre kerül, és a versenyautó személyzetének átadják. A harmadik eredeti oldal a fűzött könyvben marad.
2. A 2. sz. gyorsasági lapot az idők beírása után a STOP állomás sportbírója kapja meg.
3. A 3. sz. lap első példányát az idők beírása után az időellenőrző állomás sportbírója távolítja el és tartja magánál. A második példányt a versenyautó személyzete kapja. A harmadik eredeti oldal a fűzött könyvben marad.

Ez a rendszer biztosítja, hogy minden olyan ellenőrző állomáson, ahol időt mérnek, a sportbírónál a menetlevél egy „eredeti” példánya található. Ez szükség esetén azonnal rendelkezésre áll ellenőrzés és felülvizsgálat céljából.





Szintén minden navigátornál megtalálható az eredeti menetlevél egy másolata saját idejének ellenőrzése és megerősítése céljából.

### **A MENETLEVÉL FÜZETEK KIADÁSA ÉS ÖSSZEGYŰJTÉSE**







A menetleveleket tartalmazó könyvet az egyes versenyek rendezője által alkalmasnak ítélt helyszíneken adják ki és gyűjtik össze, ott ahol pihenő van a versenyben, és arra lehetőség van, például a szervizparkokban, gyűjtő állomásokon, stb. A füzetek ezek után az értékelők rendelkezésére állnak az eredmények és idők ellenőrzése céljából.

### **NYELV**

A menetlevelek szövegét angolul, amennyiben kívánatos franciául vagy annak az országnak a nyelven is meg lehet jeleníteni, ahol a versenyt rendezik.

			
6-8 Aug 2004		<b>TC 3D - TC 4</b> 53,60 km 47,29 km/h	
ARRIVAL TIME at TC 4	Hr Min		
DUE TIME (Competitor use)	Hr Min		
TARGET TIME		<b>01 08</b>	
ACTUAL START			
		Out Regroup TC 3D	
TIME TAKEN			
CAR NUMBER			
STAMP/SIGN			









Etap lap

			
6-8 Aug 2004		<b>TC 3 - TC 3A</b> 63,30 km 66,63 km/h	
ARRIVAL TIME at TC 3A	Hr Min		
DUE TIME (Competitor use)	Hr Min		
TARGET TIME		<b>00 57</b>	
ACTUAL START			
		RS	
TIME TAKEN			
<b>SS 3</b> <b>MÖKKIPERÄ 1</b> 13,96 km		CAR NUMBER	
FINISH TIME	Hr Min Sec 1/10		
ACTUAL START			
		SS 3	
TIME TAKEN			
Provisional Start time			
Arrival Time at TC 3			
STAMP/SIGN			

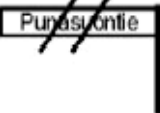
Etap és gyorsasági szakasz lap

## VII. FÜGGELÉK: ITINER

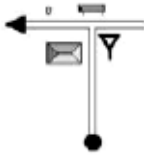
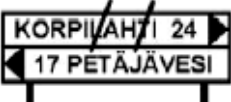
- Az itiner "A5" nagyságú,
- Az itinert álló formátumban kell nyomtatni, kötését a bal oldalon úgy kell megoldani egy erős fém vagy műanyag spirállal, hogy 360 fokos szétnyitást tegyen lehetővé.
- A nyomtatás lehet két oldalas, azonban ilyenkor a felhasznált papírnak legalább 90 g/m<sup>2</sup>-esnek kell lennie.
- Fehér papírra kell nyomtatni, és a gyorsasági szakaszok elválasztására nem szükséges színes elválasztókat alkalmazni, kiemelésük a mintának megfelelően, az „Irány” oszlop sötétítésével történik.
- Lehetőleg borítókkal, a napoknak könnyen megkülönböztethetőnek kell lenniük.
- Az itiner feliratai angol és/vagy nemzeti nyelvek (választható).
- Új oldalon kell kezdődnie minden etapnak (gyorsasági szakasznak) Nem kell új oldalt kezdeni, ha előzetesen egy új oldalon kezdődött a gyorsasági szakasz STOP állomása, a gyorsasági szakasz vége (és az etap kezdete) folytatódhat ugyanazon az oldalon (a példa szerint).
- Az „Irány” és az „Információk” közötti függőleges oszloppal kell jelölni az útminőség változást, az oszlop feketével van kitöltve, ha laza burkolatú az út, és üresen marad, ha aszfalt.
- A gyorsasági szakasz számának a lap oldalán kell megjelennie (a minta szerint) megkönnyítve a gyorsasági szakasz megtalálását. Amennyiben a nyomtatás kétoldalas, a jelzésnek mindig a lap külső oldalán – a kötéssel ellenkező oldalon – kell megjelennie. A számoknak csak a gyorsasági szakaszhoz kapcsolódó oldalakon kell megjelennie.
- Az összes 5 km-enként telepített S.O.S. pontot, és a mentőautók helyét jelölni kell a megfelelő jellel.
- Az itinernek az első lapon tartalmaznia kell jelmagyarázatot.
- Az itiner mindegyik könyvének tartalmaznia kell a teljes rallye-ra vonatkozó részletes útvonalállapot.
- Amennyiben egy etapot gyorsasági szakasz követ, az időellenőrző és a gyorsasági szakasz rajtja közötti távolságot méter pontosan meg kell adni az időellenőrzőhöz tartozó „Információk” oszlopban lévő téglalap jobb alsó sarkában.
- A gyorsasági szakaszok rajt és cél állomásának, a gyűjtőállomások és a szervizparkok GPS helyzetét meg kell adni.
- Lehetőség van minden gyorsasági szakaszcélra egy külön térkép beillesztésére közvetlenül a gyorsasági szakasz kezdő lapja előtt. Ez a térkép tartalmazhat:
  - Méretarányt
  - Az északi irányt
  - A pályabejárás útját
  - Alternatív utakat
  - A rajtot, célt és az 5 km-enkénti S.O.S. pontokat
- Az itiner nem tartalmazhat oldalanként 6 információnál többet.
- Az itiner tartalmazhat fotókat, illetve rajzokat a tévedések elkerülése érdekében.
- Az itinernek tartalmaznia kell:
  - Az irány nyilak vastagságával a főútvonal / mellékútvonal jelleget kell jelezni, nem a követendő irányt
  - Hasznos egy tripméter pont feltüntetése a kapcsolódó rajzokon
  - Közúti kapcsolatok egy másik gyorsaságihoz (tól) való áthajtásnál
  - A kórházak és egészségügyi központok listáját
  - A versenyiroda és a mentőszolgálat telefonszámát
  - Egy lemondási nyomtatványt
  - Információ kérő lapot
  - zöld „OK” és egy vörös „SOS” jelet

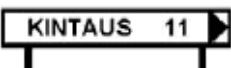
TC 2 - PARKKOLA 1		DISTANCE	LEG 1	PAGE
TC 3 - MÖKKIPERÄ 1		37,52 km	SECTION 1	8
2	SPECIAL STAGE 2		RECORD	TIME ALLOWED
	PARKKOLA 1 14,95 km		NEW STAGE	38 min
DISTANCE		DIRECTION	INFORMATION	DIST. TO GO
TOTAL	PARTIAL			
9,84	1,17	 7 (5,11)	 2 GPS: 62 07.720N 025 23.329E	27,68
14,80	4,96	 8 (0,15)		22,72
14,95	0,15	 9 (0,00)	 GPS: 62 09.956N 025 21.119E	22,57
15,40	0,45	 10 	 GPS: 62 10.130N 025 21.460E	22,12
15,72	0,32	 11 	 	21,80
18,72	3,00	 12 		18,80

NESTE RALLY FINLAND 2004

## VIII. FÜGGELÉK: SZABVÁNYOS NEVEZÉSI LAP

Szervező logója

RALLYE



Verseny helye \_\_\_\_\_ Verseny ideje \_\_\_\_\_

Nevezési zárlat

Entries Closed \_\_\_\_\_

ORB

OR2B

Historic

### NEVEZÉSI LAP - ENTRY FORM

A visszaigazolást kérem Confirmation of entry to	Nevező Bewerber <input type="checkbox"/>	1. Versenyző 1st Driver <input type="checkbox"/>	2. Versenyző 2nd Driver <input type="checkbox"/>
A visszaigazolás fax száma Fax no. for confirmation of entry			
Név Sur- and for name			
Cím / Address			
Nemzet / Nation			
Telefonszám / Phone number			
Vezetői eng. száma Driver's licence no.			
Licenc szám Licence no.			
Prioritás Seeded driver	FIA prioritás A FIA priority A <input type="checkbox"/>	FIA prioritás B FIA priority B <input type="checkbox"/>	ASN prioritás ASN priority <input type="checkbox"/>
			Arany licenc Gold licence <input type="checkbox"/>
Márka / Make	Típus / Model	Csoport / Group	Géposztály / Class
Alvászám / Chassis number		Hengerűrtartalom / Cylinder capacity	
Rendszám / Registration no.		FIA homologizációs lap száma FIA homologation no.	
Gumi márka / Make of tyre			
Felelősségbiztosítójának neve és szerződése száma Name of liability insurance co. and no. of contract			
Elérhetősége a verseny alatt (szállás neve és telefonszáma) Contact during the race (Name of accom. and phone no.)			
Baleset esetén értesítendő személy neve és telefonszáma Name and tel. no. of person to be informed in case of accident		1. Versenyző / 1st Driver	2. Versenyző / 2nd Driver
<p>Alulírottak aláírásunkkal igazoljuk, hogy a versenykiírásban foglalt feltételeket, előírásokat megismertük, azoknak megfelelünk, egyben kötelezzük magunkat, hogy az abban leírtak szerint járunk el a rendezvény teljes időtartama alatt. A nevezési lapon megadott adatok a valóságnak megfelelnek és a nevezett gépkocsi és annak minden alkatrésze kielégíti az MNASZ szabálykönyv, ésezen keresztül az FIA Nemzetközi Sportszabályzat Függelékének előírásait. Jelen nevezési lap aláírásával hozzájárulok az alkohol, doping és drog vizsgálatához.</p> <p>We, the undersigned, have read and understood the rules of the Regulations and agree to strictly observe them during the entire duration of the Rallye. We confirm that the contents of this Entry are true and correct and the entered car and its components fully correspond to the provisions of the regulations of the MNASZ and by that to App. J of the FIA Int. Sporting Code. By signing present entry from I agree to contribute to the alcohol, anti-doping, -drug medical examination.</p>			
Aláírás / Signature	Aláírás / Signature	Aláírás / Signature	ASN aláírás és bélyegző lenyomata / Sign. and Stamp of the ASN
Nevező / Entrant	1. Versenyző / 1st Driver	2. Versenyző / 2nd Driver	Szövetség / ASN
Az árnyékolt mezőket a rendező tölti ki! The shaded fields will be filled by the Organiser!		Csoport Group	Géposztály Class
Nevezés beérkezése Receipt of entry	Nevezési díj befizetése Payment of entry fee	Itiner kiadva Itinerary issued	Visszaigazolás elküldve Confirmation sent
Nevezés elutasítása Entry rejected			
1) Rajtszámok Start no.	2) Rallye táblák Rallye board	3) Menetlevél Route - sheet	4) ..... sz. Végr. Utasítás Executive instruction no. ....
			5) Rendezői reklámok Organiser's advertisements
Adminisztratív átvétel dátuma és ideje / Date and time of administrative scrutineering		Az 1)-5) alatti dokumentumok átvétele / Receipt of documents under 1)-5)	
Adminisztratív átvételt végző aláírása / Signature of the scrutineer		(Versenyző aláírása / Signature of driver)	



## **IX. SZÁMÚ FÜGGELÉK: VERSENYZŐI FIA PRIORITÁS MEGSZERZÉSÉRE VONATKOZÓ SZABÁLYOK**

Lásd az eredeti FIA szabályokat

## II. ÁLTALÁNOS RÉSZEK

### 1. MAGYARORSZÁGI RALLYE VERSENYEK ÁLTALÁNOS FELTÉTELEI

A Magyar Nemzeti Autósport Szövetség (továbbiakban: MNASZ) szabályai szerint a Magyar Köztársaság területén rallye versenyt megrendezni és lebonyolítani, valamint ilyeneken részt venni csak az MNASZ Rallye Bizottsága (továbbiakban: RSB) által elkészített, jelen "Rallye Versenyek Szabályai" (továbbiakban: RVSZ) előírásai szerint lehet.

A versenyek sportszabályainak és lebonyolításának meg kell felelniük a jelen szabályzat I. fejezetében leírtaknak, kivéve, ahol az RVSZ ettől eltérően rendelkezik.

Ez az alapelv az MNASZ-re és valamennyi tagjára, szervezetére, bizottságára és tagjára, alkalmazottjára, valamint az MNASZ által kiadott licencek tulajdonosaira és ezek segítőire érvényes és mindannyiuk által betartandó. Ezen alapelv megszegőivel szemben az RSB-nek joga van az éves versenysorozat alatt tapasztaltak alapján, a nevezőt, a versenyzőt, a rendezőt az MNASZ Általános Szabályai alapján pénzbüntetéssel sújtani, amennyiben ezt nem fizeti meg, akkor az RSB a licenc visszavonását kezdeményezheti az Intéző Bizottság felé.

**Megjegyzés:** a Magyar Nemzeti Autósport Szövetség Szabálykönyvei alatt jelen szabályok értelmezésében mindenkor az MNASZ-nél érvényben lévő szabályok, és az adott évre érvényes szabálmódosítások összességét kell érteni.

A Magyar Köztársaság területén a következő rallye versenyek szervezhetők az MNASZ feltüntetett szervezeteinek illetve tisztségviselőinek engedélyével:

- a) A Nemzetközi Automobil Szövetség (továbbiakban: FIA) bajnokságai-, kupasorozatai- és trófeáihoz tartozó, vagy az FIA által jóváhagyott nemzetközi sorozatokhoz tartozó rallye versenyek. (A bejelentést az RSB javaslata alapján engedélyezi az MNASZ Intéző Bizottsága, - a versenykiírást jóváhagyja az RSB vezetője, ellen jegyzi az IB vezetője.) Ezek a versenyek akkor lehetnek a magyar bajnokság futamai, ha szabályai az ORB szabályainak megfelelnek.
- b) Nemzetközi meghívásos rallye versenyek. (A bejelentést az RSB javaslata alapján engedélyezi az MNASZ Intéző Bizottsága, - a versenykiírást jóváhagyja az RSB vezetője, ellen jegyzi az IB vezetője.)
- c) A Magyar Köztársaság Országos Rallye Bajnokságaihoz (ORB, Rallye2) tartozó rallye versenyek. (A bejelentést engedélyezi, a versenykiírást jóváhagyja és engedélyezi az RSB vezetője.)
- d) Országos nemzeti meghívásos rallye versenyek. (A bejelentést engedélyezi, a versenykiírást jóváhagyja és engedélyezi az RSB vezetője.)

Az országos bajnokság futamait külföldön is lehet rendezni egy külföldi rendező által rendezett nemzetközi verseny keretén belül.

A Magyar Köztársaság Országos Rallye Bajnokság versenyei egyben lehetnek külföldi bajnoki futamok is, amennyiben nemzetközi versenynek vannak bejelentve.

A verseny rendezőjének lehetősége van arra, hogy a felsorolt versenyek közül kettő, vagy több féle versenyt egy rendezvény keretében szervezzen, amennyiben valamennyi érintett versenyfajta szabályainak az ilyen összevont rendezvény megfelel.

A felsorolt versenyek rendezésére, lebonyolítására és az azokon való részvétel feltételeire az alábbi szabályok érvényesek:

- Az FIA Rallye Versenyek Szabályai és az FIA Nemzetközi Sportszabályai (továbbiakban: KÓDEX).
- Az FIA által jóváhagyott nemzetközi bajnokságok és sorozatversenyek adott szabályai és az FIA Nemzetközi Sportszabályai. (Pontos és részletes leírásuk megtalálható a sorozat kiírásában.)

- Jelen "Rallye Versenyek Szabályai", továbbiakban RVSZ, és az MNASZ általános szabályai.
- A tárgyvire vonatkozó MNASZ Rendezői megállapodás.
- Az adott versenyre kiadott Versenykiírás.

- **MNASZ Médiajogaira vonatkozó szabály**

A Magyar Nemzeti Autósport Szövetség Felépítése, Működése, Általános Szabályai 2008 című szabálykönyv szerint.

Ezek az események, - és ezen események keretében zajló betét-programokon - nyilvános bemutatásra, illetve kereskedelmi értékesítésre szolgáló mozgófilm, videó és televíziós felvételek, valamint sportfotók készítésére engedélyt csak az MNASZ által elfogadott szabályozás szerint lehetséges kiadni.

- **Büntetések**

Az RSB jogosult a sportszabályokban leírt tételes büntetéseken túl egyéb büntetést is kiszabni rendezőre, nevezőre és versenyzőre, amennyiben valamelyikük tevékenységével, megnyilvánulásaival az MNASZ testületeinek, vagy a rallye sportágnak az érdekeit sérti, tekintélyét és megítélését kedvezőtlenül befolyásolja. A büntetések csak RSB ülés keretében szabhatóak ki, melyre az adott kérdés tárgyalásához az érintetteket meg kell hívni. Az érintettek távolmaradása esetén is kiszabható a büntetés. Az RSB által kiszabott büntetéseket írásban kell az érintettekkel közölni, akik ez ellen az MNASZ IB-hez fellebbezhetnek a kézhezvételtől számított 7 napon belül. A kiszabott büntetések nyilvánosságra hozhatók. (lásd MNASZ felépítése és általános szabályai IV.2. VII. 7.2. pontja)

Amennyiben valamely versenyzőről bebizonyosodik, hogy a szabályismerete nem megfelelő, úgy az adott verseny Felügyelői vagy az RSB új szabályismereti vizsgára kötelezheti.

- **A rendezői licenc**

Az MNASZ versenynaptárába - az adott naptári évre - csak olyan rendezvény kerülhet, illetve csak olyan rendezvényt lehet MNASZ versenyként megrendezni, amelynek rendezője az adott versenyévre érvényes RENDEZŐI LICENCCEL rendelkezik, Rendezői Szerződést kötött az MNASZ-szel a naptári eseményre, és megfelel az FIA és az MNASZ egyéb hatályos szabályzataiban foglaltaknak. Bizonyított pénzügyi tartozás esetén rendezői licenc nem váltható.

A jelen szabályok betartását az RSB a versenyek (versenykiírások) engedélyezése (jóváhagyása), illetve megfigyelők útján ellenőrzi:

### **1.1 RSB megfigyelő**

Valamennyi versenyre az RSB delegálja, a Felügyelőkkel azonos mozgási feltételeket kell részére biztosítani. Részt vehet a Felügyelő Testület ülésein, de felügyelőként nem működhet. A verseny értékelését az MNASZ megfigyelők részére kiadott szempontok és értékelőlap szerint végzi. Jelentését a verseny befejezését követő egy héten belül köteles elküldeni az RSB Titkárságára. Költségeit az RSB fizeti.

### **1.2 RSB biztonsági megfigyelő**

Valamennyi versenyre az RSB delegálja, a Felügyelőkkel azonos mozgási feltételeket kell részére biztosítani. Részt vehet a Felügyelő Testület ülésein. Feladatainak ellátása érdekében, a rendező köteles a verseny hírlancához kapcsolódó rádiót biztosítani a megfigyelőnek. Jelentését a verseny befejezését követő egy héten belül köteles elküldeni az RSB Titkárságára. Költségeit az RSB fizeti.

### **1.3 Versenyzői összekötő(k)**

A futamokra kijelölt versenyzői összekötő személyét az RSB hagyja jóvá. A Felügyelőkkel azonos mozgási feltételeket kell részére biztosítani. Részt vesz a Felügyelő Testület ülésein. Jelentését az RSB részére készíti el a versenyt követően. A verseny közbeni észrevételeit a versenyigazgatónak ill. a Felügyelőknek juttatja el. Szállását, és annak költségét a rendező köteles biztosítani, költségtérítését a rendező fizeti.

### **1.4 Sajtófőnök**

A rendező választja az MNASZ által meghatározott sajtófőnöki listáról.

Az RVSZ jelen szabályaitól eltérést, évközi szabálmódosítást csak az MNASZ Intéző Bizottsága engedélyezhet.

## **2. VERSENYEK KIÍRÁSA**

Valamennyi versenyre a verseny rendezője a hivatkozott szabályokban rögzített módon és formában versenykiírást köteles készíteni. A rendező kérésére az RSB betétprogramokat engedélyezhet.

Minden olyan speciális előírást, szabályozást, amelyet a jelen szabály nem tartalmaz, de az adott versennyel kapcsolatosan a verseny rendezője fontosnak ítél meg, az adott verseny versenykiírásában kell meghatározni és azt az útvonal leírással, időtervvel, biztonsági, nézői, média valamint sportbírói tervvel együtt a jelen szabályzatban meghatározott határidőre - jóváhagyásra - az RSB részére el kell juttatni. Amennyiben ez nem történik meg, az RSB azonnal intézkedik a rendezvény lemondására.

A verseny rendezője köteles a jelen RVSZ V. függelékében ismertetett versenykiírást az adott versenyre érvényes információkkal kitöltve, jóváhagyásra benyújtani, és jóváhagyás után közzétenni.

A verseny rendezője köteles 70 nappal a rendezvény előtt egy írásbeli „lebonyolítási forgatókönyvet” készíteni a rendezvényről, és azt az RSB részére eljuttatni. Az RSB ezzel egy időben szóbeli beszámolót is kérhet a rendezőtől, a rendezvény előkészületeiről. Ennek hiányát, késői leadását vagy tartalmi hiányosságait az RSB pénzbüntetéssel sújthatja.

## **3. TILTOTT VERSENYEK**

Az MNASZ általános szabályai szerint.

## **4. RALLYE VERSENYZŐI LICENCEK KIADÁSÁNAK RENDJE 2008. ÉVRE**

Az MNASZ általános szabályai szerint.

## **5. BIZTONSÁGI ELŐÍRÁSOK**

A versenyekre vonatkozó általános és speciális biztonsági szabályokat az FIA H függeléke tartalmazza. A rallye versenyekre vonatkozó részeket külön tartalmazza az FIA rallye versenyek általános szabályai III. sz. függeléke is egységes szerkezetben.

Ezen szabályok betartása mellett, az abban foglaltakat kiegészítve vagy kiemelve készült a hazai rendezvényekre vonatkozó biztonsági előírás.

### **5.1 Kiegészítés a nemzetközi előírásokhoz**

A rendezvény teljes időtartamára a rendező köteles egy biztonsági tervet készíteni. A verseny engedélyeztetése előtt a kiírás tervezettel együtt a verseny előtt 60 nappal kell ennek a tervnek egy előzetes (nevek és személyi adatok nélkül) változatát 2 példányban az RSB Titkárságra benyújtani.

Az előzetes biztonsági tervnek tartalmaznia kell:

- Időtervet.
- A verseny útvonalát, a gyorsasági szakaszok, szervizparkok, gyűjtőállomások helyszíneinek leírását.

- Prológ, szlalompróba és/vagy szuperspeciál részletes leírását, biztonsági tervét.
- A rendezvény biztosítását ellátó, személy és vagyonvédelmi tevékenységet végző szervezet megnevezését, valamint a szervezet képviselőjének nevét, címét, telefonszámát, és a verseny alatti elérhetőségét.
- Kijelölt nézői pontokat, nézők elől elzárt területeket, a nézők elhelyezését.
- Alternatív ill. elkerülő utakat.
- A rendezők létszámát, felállítási helyeit, külön-külön gyorsasági szakaszonként.
- Az útzárások pontos helyeit.
- Gyorsbeavatkozó gépkocsik, mentők pontos felállítási helyeit.
- A verseny során használt egyéb biztonsági eszközök (rács, szalag, lassítók és padkavédelem eszközei) pontos elhelyezését.
- Közönséginformáció módját.
- Média és VIP elhelyezésére kijelölt területek megjelölését.

Gyorsasági szakaszok rajtjánál, az FIA Rallye Versenyek Általános Előírásai III. függelék 3.1 pontjában foglalt orvosi gyorsbeavatkozó jármű helyett, egy darab H függelék szerinti felszereléssel ellátott technikai gyorsbeavatkozó gépkocsit, és egy darab mentőautót, orvossal és újraélesztéshez alkalmas felszereléssel – együttesen kell készenlétben tartani. Ezeket a járműveket az MNASZ által közzétett, tanúsítvánnyal rendelkező szervezetek által üzemeltetettek közül kell választani.

A 15 km-nél hosszabb gyorsasági szakaszoknál legalább kettő mentőautó, és legalább kettő gyorsbeavatkozó gépkocsi alkalmazása kötelező. A második gépkocsikat a gyorsasági szakasz egy közbelső alkalmas pontján kell elhelyezni.

A gyorsasági szakaszokon az itinerben jelzett rádiós pontok közti távolság nem haladhatja meg a 2,5 km-t.

A végleges biztonsági tervet a III. függelék és jelen RVSZ szerint kell elkészíteni, és végleges formáját a verseny kezdete előtt 10 nappal a versenyigazgatónak, a kijelölt RSB Biztonsági megfigyelőnek, és az RSB Titkárságának át kell adni. Amennyiben nem érkezik meg határidőre, a verseny törlésre kerül. Az ebből adódó pénzügyi károkat a rendező köteles megtéríteni.

A rendezvény időtartama alatt történt bármilyen személyi sérüléssel járó baleset esetén a rendező, vagy az ott tisztséget betöltő Szövetségi tisztségviselő köteles a lehető legrövidebb időn belül értesíteni az RSB vezetőjét, a Szövetség sportszakmai alelnökét (IB vezető), a Szövetség elnökét és az RSB Biztonsági Munkacsoportot.

Az eseményt a Versenyigazgatói jelentésben írásos formában is rögzíteni kell.

A rendezőknek egy darab mínusz 1 órás gépkocsit kell biztosítani a nézőbiztonsági feladatok ellenőrzésére, melynek során minden gyorsasági szakaszt ellenőrizni kell. A gépkocsit és személyzetét a rendező biztosítja, de itt lehetőséget kell biztosítani az RSB kijelölt biztonsági szakemberének is a pályák közös ellenőrzésére. A gépkocsiban legalább 1 db. kézi beszélőt kell biztosítani, és a gépkocsit SAFETY táblával kell megkülönböztetni.

A gépkocsit szerepeltetni kell a biztonsági terv, biztonsági autók fejezetében is.

A Rendező köteles biztosítani egy hangosbemondóval felszerelt autót. A gépkocsit hangosbeszélővel és SAFETY megkülönböztető táblával kell ellátni, és szerepeltetni kell a biztonsági terv időtervében. A hangosautó nem lehet zárási autó is, erre egy külön járművet köteles üzemeltetni a rendező.

A versenyirányításnak gondoskodni kell a hangos autó információval való folyamatos ellátásáról.

Javasolt a rendezőknek, hogy a verseny teljes helyszínét besugárzó URH műsorszóró rádióállomással együttműködést kössön a verseny során történő folyamatos tájékoztatás céljából. Ez a „Rallye rádió” rövid időközökben eredményeket és információkat szolgáltat a versenypályán álló és rádióval rendelkező nézők számára. Lényeges, hogy a versenyiroda kiszolgálja a rádióadót az aktuális hírekkel és információkkal. A rádió szerepét a rendezők a műsorfüzetben és tájékoztató röplapokon is hangsúlyozzák ki.

A rendező köteles betartani a rendezvények szervezésére és rendezésére vonatkozó egyéb előírásokat.

Gyorsasági szakaszok területére a versenyautókon kívül, a pályazárás után a sportfelügyelők, a rendezvény versenyigazgatója, a biztonsági szolgálat vezetője, az RSB biztonsági megfigyelője, az RSB megfigyelője, a gyorsasági szakasz vezetőbírója, kivételével egyéb jármű nem hajthat be. Nemzetközi versenyeken az FIA előírásaiban meghatározott személyek.

A rendező köteles a gyorsasági szakaszok rajt, cél, stop állomásait úgy biztosítani, hogy az ott beosztottakon és a hivatalos személyeken kívül más ne tartózkodhasson, és a nézőknek a továbbhaladáshoz megfelelő hely álljon rendelkezésre. Ezek biztosítására megfelelő számú rendezőt kell biztosítani.

A biztonsági tervben elkerülő, vagy alternatív útvonalat kell kidolgozni, a versenyzők ill. nézők szükség szerinti elterelésére.

A gyorsasági szakaszokon az MNASZ, illetve a rendező által akkreditált média képviselőket úgy kell elhelyezni, hogy munkájukat megfelelően végezhesék, azonban a verseny biztonságos lebonyolítását nem veszélyeztethetik.

A gyorsasági szakaszok kordonozásához használt szalagon, a veszélyre figyelmeztető feliratot kell feltüntetni.

A rendező részére ajánlott a rendezvény idején a nézők tájékoztatására szórólapot készíteni, és a helyszínen való terjesztéséről gondoskodni, melyben felhívja a figyelmet a rendezvény veszélyességére.

Abban az esetben, amikor gyorsasági szakaszok lakott területet érintenek, a lakosságot szórólappal kell tájékoztatni, ill. plakátokat kell elhelyezni, amiben fel kell hívni a figyelmet a rendezvény pontos időpontjára, és veszélyességére.

A rendező köteles a pályabekapcsolás megkezdésekor a gyorsasági szakaszok végpontjain minimum A/3 méretű tájékoztató plakátokat kirakni a rendezvényről, és az útszakaszok zárási időpontjairól.

A rendező köteles az útlezárások során érintett önkormányzatokat és közigazgatásokat írásban értesíteni a rendezvényről, a pályabekapcsolásról és a pályazárásokról.

## **6. ZAJSZINT**

A versenygépkocsik kipufogójának zajszintjét az FIA J függelék 252. 3.6 pontja szabályozza. Azok a versenygépkocsik, melyeknek zajszintje a gépátvételen meghaladja a 98 +5 dB(A) értéket nem kaphatnak rajtengedélyt, továbbá az engedélyezett zajszint érték túllépése a verseny bármely időszakában az alábbi büntetéseket vonja maga után:

103 dB (A)-tól 104 dB (A)-ig	10.000,- Ft
104 dB (A)-tól 105 dB (A)-ig	20.000,- Ft
105 dB (A) felett	Rajtengedély megvonás, vagy kizárás

A gépátvételen átvett gépkocsik kipufogórendszerét a technikai felügyelők megjelölhetik.

## **7. KIEGÉSZÍTÉS AZ FIA ITINERRE VONATKOZÓ ELŐÍRÁSAIHOZ (FIA RALLYE VERSENYEK ÁLTALÁNOS SZABÁLYAI, VII. FÜGGELÉK)**

Nemzeti versenyeken megengedett, hogy az itiner kizárólag magyar nyelven készüljön.

A szervizcsapatok mozgásának segítése érdekében a rendezőknek szerviz itinert kell készíteniük, mely tartalmazza:

- átvételek helyszínrajzát az átvételek idejével
- áttekintő várostérképet, a rajt, cél, park fermé, prolog, kijelölt trélerparkoló jelölésével
- a prolog áttekintő rajzát, prolog park fermé helyét (ha van)
- rajt, cél áttekintő rajzát, park fermé helyét, várható nyitási idejét
- napok áttekintő térképét útvonallappal, a zárások időpontjával
- szervizpark(ok) áttekintő térképét nyitvatartási renddel, a versenyzőnkénti szervizhelyek előzetes tervét tartalmazó melléklettel
- verseny hivatalos rádió állomásának hullámsávját (ha van)
- Rallye SMS telefonszámát (ha van)

Itinert kell biztosítani az alábbi személyeknek:

- gyorsasági szakasz biztonsági felelősének
- gyorsasági szakasz vezető bírójának
- gyorsasági szakaszok rescue autói személyzetének (1db/autó)
- technikai bizottság részére
- RSB megfigyelőnek
- RSB biztonsági megfigyelőnek
- Sportfelügyelőknek
- Versenyzői összekötő(k)nek
- hangos autó személyzetének
- -1 órás biztonsági autó személyzetének

### III. AZ ORSZÁGOS RALLYE BAJNOKSÁG SZABÁLYAI

#### 1. ÁLTALÁNOS ELŐÍRÁSOK

A Magyar Nemzeti Autósport Szövetség 2008. évre kiírja az Országos Rallye Bajnokság (továbbiakban: ORB) keretében:

- Az abszolút, csoport és géposztály Bajnokságot
- A Szuper 1600 Bajnokságot
- A Szuper 2000 Bajnokságot
- A Murva Rallye Kupát
- Suzuki Márkabajnokságot, azon belül a Suzuki Swift és a Suzuki Ignis Kupát
- F2000 Compact Kupát

Az ORB éves egyéni értékelésében az abszolút első helyen végzett versenyzőpáros elnyeri a „**Magyar Köztársaság Országos Rallye Bajnoka**” címet, a Szuper 1600 értékelésében első helyen végzett versenyzőpáros a „**Magyar Köztársaság Szuper 1600 Bajnoka**” címet, a Szuper 2000 értékelésében első helyen végzett versenyzőpáros a „**Magyar Köztársaság Szuper 2000 Bajnoka**” címet. A Murva Rallye Kupa első helyezett versenyzőpárosa elnyeri a „**Murva Rallye Kupa Győztese**” címet, a Suzuki Márkabajnokság Suzuki Ignis Kupa első helyezett versenyzőpárosa a „**Suzuki Ignis Kupa Győztese**” címet, a Suzuki Márkabajnokság Suzuki Swift Kupa első helyezett versenyzőpárosa a „**Suzuki Swift Kupa Győztese**” címet, az F2000 Compact Kupa első helyezett versenyzőpárosa pedig az „**F2000 Compact Kupa Győztese**” címet.

Az ORB keretében megrendezésre kerülő valamennyi versenyt (továbbiakban: verseny) az FIA Nemzetközi Sportkódex és mellékletei, az FIA Rallye Versenyek Szabályai, az FIA által jóváhagyott nemzetközi bajnokságok és sorozatversenyek adott szabályai, valamint a jelen rallye szabályok (RVSZ) szerint kell lebonyolítani. Az ORB valamennyi résztvevőjének (versenyzők, nevezők), rendezőjének és közreműködőjének be kell tartania az MNASZ (ezen keresztül a KÓDEX) és a jelen RVSZ előírásait.

Valamennyi versenyt csak az RSB írásban is rögzített jóváhagyásával lehet megrendezni. A jóváhagyott verseny (versenykiírás) csak a jóváhagyó ismételt hozzájárulásával ill. a már funkcionáló Felügyelők engedélyével változtatható meg.

Az ORB valamennyi versenyére az MNASZ és az RSB által kiadott pályabelépők ill. VIP kártyák érvényesek, a belépőkön feltüntetett feltételekkel. A rendezőnek, büntetés terhe mellett, kötelező a saját rendezvényén érvényt szerezni ezen pályabelépőknek. A rendezőkre vonatkozó előírásokat megszegő rendezőket az MNASZ Általános szabályaiban (díjtételek) meghatározott pénzbüntetéssel sújthatja az RSB, amely összeg a rendezési kaucióból kerül levonásra. (amennyiben a kaució nem fedezi a büntetést, úgy a különbözetet a Rendező köteles az MNASZ számlájára befizetni)

#### 2. AZ ORB RÉSZTVEVŐI

Nevezési joga van az ORB versenyére azoknak az MNASZ Tagoknak (sportegyesületeknek, sportkluboknak, szakosztályoknak stb. továbbiakban: nevezőknek), akik 2008. évre érvényes, az MNASZ által kiállított, a rallye szakágra érvényes, nevezői licenccel rendelkeznek. A nevező az egyesületéhez tartozó versenyzőpárost (párosokat) nevezheti az ORB versenyekre az itt közölt szabályok figyelembevételével.

#### 3. AZ ORB VERSENYEIRE NEVEZHETŐ VERSENYZŐK

Az ORB versenyekre nevezhető, illetve a versenyeken részt vehet, mint vezető versenyző minden - a rallye szakágra érvényes - **A** és „**Arany**” jelű érvényes versenyzői igazolvánnyal (továbbiakban: licenccel), továbbá mint navigátor versenyző,



minden - a rallye szakágra érvényes - **A**, „**Arany**”, **N**, **H**, **B3** és **B** jelű licenccel rendelkező versenyző. A gyorsasági szakaszokon a versenygépkocsit csak a vezető versenyző vezetheti. Ezen szabály megsértése kizárást von maga után.

Megjegyzés: A rallye szakágra érvényes versenyzői licenckiadásának feltétele az érvényes vezetői engedély, érvényes rallye szabályismereti vizsga, amelyet minden licenccel rendelkező versenyző köteles teljesíteni, és az RSB hozzájárulása. A szabályismereti vizsgák időpontjáról és helyszínéről az MNASZ hivatalos honlapján ad tájékoztatást (a 2006. évben és azt megelőzően tett vizsga érvénytelen).

Azok a versenyzők, akik 2008. évre „ARANY” ill. „A” licencet váltottak, más rallye licencet 2008. évben még jogosultság esetén sem kaphatnak. Azok a versenyzők, akik „N” licencet váltottak és indulni szeretnének az Országos Rallye2 Bajnokság futamain, mint vezetők, kiválthatnak „B” ill. jogosultság esetén „B3” licencet.

#### **4. AZ ORB VERSENYEIN ELFOGADOTT JÁRMŰVEK**

Az ORB versenyekre azok a járművek nevezhetők, illetve a versenyeken azok a járművek vehetnek részt, amelyek rendelkeznek érvényes FIA homologizációval, megfelelnek a jelen RVSZ és az MNASZ Technikai Bizottság által 2008. évre legkésőbb február 15-ig kiadott előírásoknak, továbbá nem sértik a hatályos magyar közlekedési jogszabályokat és rendelkeznek a közúti közlekedésben való részvételhez szükséges engedélyekkel, jelzésekkel, továbbá érvényes, az MNASZ Technikai Bizottság által kiállított gépkönyvük van.. A február 15-i határidő alól kizárólag azok az FIA szabályok képezhetnek kivételt, melyeket az FIA a biztonság érdekében, azonnali bevezetési határidővel bocsát ki.

Az ORB egyes bajnoki osztályaiban elfogadott járművek csoport és géposztály besorolása:

<b>N csoport</b>	1. géposztály:	legfeljebb 1400 ccm
	2. géposztály:	nagyobb, mint 1400 ccm, de legfeljebb 1600 ccm
	3. géposztály:	nagyobb, mint 1600 ccm, de legfeljebb 2000 ccm
	4. géposztály:	2000 ccm felett
<b>A csoport</b>	5. géposztály:	legfeljebb 1400 ccm
	6. géposztály:	nagyobb, mint 1400 ccm, de legfeljebb 1600 ccm
	7. géposztály:	nagyobb, mint 1600 ccm, de legfeljebb 2000 ccm
	8. géposztály:	2000 ccm felett

Az érvényes FIA homologizációval rendelkező diesel üzemű járművek a valós (szorzó nélküli) lökettérfogat szerinti géposztályban indulnak. Az érvényes, vagy meghosszabbított homologizációval rendelkező WRC gépkocsik is nevezhetők az ORB futamaira, de csak az abszolút értékelésben szerepelnek.

A Szuper 1600-as versenyautókat csak abszolút, csoport („A”) és Szuper 1600 Bajnokság értékelésben, a Szuper 2000-es versenyautókat csak abszolút, csoport („N”) és Szuper 2000 Bajnokság értékelésben veszik figyelembe.

Az ORB versenyekre az A csoportba nevezhetők az FIA homologizációval nem rendelkező, de az A csoportra vonatkozó egyéb előírásoknak megfelelő BMW Compact típusú, H-0107 nemzeti homologizációval rendelkező versenygépkocsik (a homologizáció várhatóan az év folyamán kerül kiadásra).

<b>H csoport</b>	9. géposztály:	legfeljebb 1600 ccm
	10. géposztály:	nagyobb, mint 1600 ccm

Részvételi joga van az ORB futamokra érvényes versenyzői licenccel rendelkező versenyzőknek, kivéve az FIA és nemzeti prioritással ill. Arany licenccel rendelkező versenyzőket. H csoportba nem érvényes a prioritás ill. Arany licenc, aki ebben a csoportban indul, elveszti a prioritását ill. Arany licencét.

Rajtbesorolásuk az ORB szabályai 8. pontjában leírtak szerint történik.

A csoport versenyzői az ORB FIA bajnoksággal, kupával együtt bonyolított futamain önálló lebonyolítási és értékelési egységet képeznek. A magyar bajnokság értékelésébe a többi futammal megegyező módon számítanak.

A H csoportban, a már FIA homologizációval nem rendelkező, de korábban érvényes magyarországi gépkönyvvel ellátott, valamint a LADA VFTS típusú gépkocsik vehetnek részt, abban az esetben, ha 2008. évre kiváltották az érvényes gépkönyvüket, megfelelnek a korábbi homologizációjuknak (VFTS esetén nemzeti technikai szabályoknak), illetve az érvényben lévő N és A csoportra vonatkozó FIA és nemzeti előírásoknak. A H csoport indulóira – függetlenül attól, hogy a homologizációjuk szerint mely géposztályba tartoztak – minden tekintetben a H csoport szabályi érvényesek.

Turbómotorokra az FIA által jelenleg előírt méretű turbósűkítő használata kötelező.

## **5. AZ ORB VERSENYEINEK RENDEZÉSI FELTÉTELEI**

### **5.1 Az ORB versenyek kiírása**

A verseny rendezőjének az FIA Rallye Versenyek Szabályai V. függelékében foglalt "Nemzetközi versenykiírás" alapján elkészített versenykiírást, az útvonallappal és részletes időtervvel, előzetes biztonsági tervvel kiegészítve, a verseny adminisztratív átvételének napja előtt legalább 60 nappal (postabélyegző, vagy átvétel kelte) az RSB-hez jóváhagyásra be kell nyújtania. A versenykiírás és az előzetes biztonsági terv, kizárólag együtt adható le.

A verseny adminisztratív átvételének napja előtt legalább 70 nappal pályainspekciót kell kérni írásos formában az RSB-től. A versenyt megelőző 45. naptól az RSB pályainspekciót tarthat, melynek időpontjáról a rendezőt értesíteni köteles 7 nappal korábban. A pályainspekcióra a rendezőnek az alábbi dokumentumokat kell biztosítania 3 példányban:

- szervizpark tervet, a szervizpark méretarányos rajzával kiegészítve és a szervizpark nyitvatartásának feltüntetésével
- útvonallap tervezetet és részletes időtervet a standard dokumentumok formájában (etapidők, IE és gyűjtő állomások, tankoló zónák pontos helye)
- prológ, szlalom próba és/vagy szuperspeciál tervezetet
- gyorsasági biztonsági terv tervezetet a zárásokkal kiegészítve (rendezői felállítás, létszám, közttes rádiók helye, zárások helye)
- úthasználati engedélyeket, vagy hiteles dokumentumot az úthasználati engedélyek megkéréséről
- hatósági engedélyeket, vagy hiteles dokumentumot a hatósági engedélyek megkéréséről
- átvételek helyszínrajzát és időtervét
- rajt, cél és park fermé helyszínrajzát

A pályainspekción egyeztetett és jóváhagyott versenyfeltételektől adódó eltérés esetén a rendező köteles egyeztetni az RSB vezetőjével, aki dönt, hogy kell-e ismételt pályainspekciót kérni, az erre vonatkozó díjtétel egyidejű befizetése mellett, melyet az RSB a befizetést követő 7 napon belül köteles elvégezni a rendezővel egyeztetett időben.

A rendező köteles gondoskodni arról, hogy a verseny biztonsági szolgálat vezetője megjelenjen a pályainspekción, a biztonsági kérdések eldöntése céljából.

Ezen időpontoktól való késést az RSB pénzbüntetéssel sújtja. A 45. nap leteltével az RSB vezetője intézkedik a verseny lemondásáról. A rendezési kaució ebben az esetben nem kerül visszafizetésre.

A verseny lebonyolításához a szükséges okmányokat (hatósági és úthasználati engedélyek, végleges sportbírói terv) a verseny rendezőjének kell beszerezni és a Felügyelőknak átadni az első ülésen, melyet a Felügyelő Testület Vezetője, (külföldi vezető esetén magyar tagja) 48 órán belül eljuttat az MNASZ Titkárságára.

A végleges biztonsági tervet a rendezvény előtt 10 nappal kell leadni az RSB biztonsági megfigyelő részére. Ennek a tervnek egy példányát kell leadni a Felügyelő Testület Vezetőjének a helyszínre érkezésekor, de az első felügyelő testületi ülés előtt. Ezekről a határidőktől való késést az RSB bünteti, a büntetés mértéke 50.000,- Ft / nap.

Az RSB által jóváhagyott "Versenykiírás"-t (az ORB vonatkozásában a továbbiakban versenykiírásként kerül említésre) a verseny előtt legkésőbb 30 nappal közzé kell tenni a verseny hivatalos honlapján. A nyomtatott versenykiírást 1 példányban, az itinerbe fűzve át kell adni az itiner átvételénél azon versenyzőpárosok részére, akik neveztek az eseményre.

A versenykiírást a rendező köteles a verseny előtt legkésőbb 30 nappal postázni az MNASZ Titkárságára 30 példányban, melyet a Titkárság postáz a versenyek Tisztségviselői részére.

- az MNASZ sportszakmai alelnöke (saját címen),
- RSB vezetője (MNASZ címen),
- RSB titkára (MNASZ címen) 10 pld,
- RSB megfigyelő (saját címen),
- RSB biztonsági megfigyelő (saját címen),
- Bírói Bizottság vezetője (MNASZ címen) 2 pld,
- Sportfelügyelői Bizottság vezetője (saját címen),
- Felügyelő Testület tagjai (saját címen),
- Versenyigazgató (saját címen),
- Versenyigazgató helyettes (saját címen),
- MNASZ Technikai Bizottság vezetője (saját címen) 2 pld,
- Versenyzői összekötők (saját címen).

## 5.2 Itiner

Az itiner a verseny hivatalos dokumentuma. A verseny útvonalának pontos leírását, az ellenőrző állomások és szerviz zónák, valamint a szerviz tilalmi területek helyét a rendező az általa kiadott itinerben köteles megadni. A rendező köteles minden versenyzőpárosnak – akinek nevezését elfogadta - 1 db itinert (aranylicenccel rendelkező párosnak 2 db) díjmentesen rendelkezésére bocsátani a versenykiírásban megadott időben és helyen. Az ORB versenyek szabvány itinerje az FIA Standard Dokumentumok alapján készül. (FIA Rallye Versenyek Általános Szabályai, VII. függelék)

## 5.3 Az ORB versenyek és azok jellemzői

A versenyek nevét, rendezőjét és időpontját a 2008. évre érvényes MNASZ versenynaptár tartalmazza.

Az ORB versenyek időtartama 3 nap, melybe beleértendők az átvételek és a díjkiosztó is. Az RSB külön engedélyével tesztnapal együtt tervezhető 4 napos rendezvény. ORB versenyeken legalább kettő versenynapot kell szervezni.

Az ORB minden futamát úgy kell szervezni, hogy a rendezvény min. 120 versenyzőpáros rajthoz állására alkalmas legyen.

Az ORB aszfaltos versenyek a **gyorsasági szakaszok össztávját 170 - 200 km** értékek közé kell tervezni.

Az ORB murvás versenyek a **gyorsasági szakaszok össztávját 140 - 160 km** értékek közé kell tervezni.

Versenyenként csak egy helyszínen lehet szervizparkot kialakítani. Ezekről az előírásokról való eltérésekre az RSB egyedi engedélyt adhat.

A gyorsasági szakaszok ismétlését és a lehetséges irányokat a pályainspekción az RSB hagyja jóvá, de nem tervezhető egy aszfalt gyorsasági 3 áthaladásnál többször. Földes, murvás szakaszok és azok részei sem ismételhetők kétszörnél többször. Ettől az RSB egyedi engedélyje alapján el lehet térni.

Vegyes talajú verseny nem szervezhető, de a prólóg, szlalom próba és szuperspeciál talaja eltérhet a verseny talajától.

A versenyt értékelhetetlennek kell nyilvánítani, ha 30% alá csökken az értékelhető gyorsasági szakaszok összátvja.

#### **5.4 Pályabejárás**

A Magyarországon megrendezett versenyek rendezőinek csak az alábbi korlátozások állnak jogában, amennyiben a versenykiírásban közzé teszi:

- a) Az egyes gyorsasági szakaszokon minimum 4 áthaladást kell biztosítani, ezt azonban a rendező időben korlátozhatja, és teljesítési limitidőket írhat ki.
- b) RSB jóváhagyással az egyes gyorsasági szakaszok bejárása során, a terep és téli mintázatú gumiabroncsok használatát megtiltani, vagy a profilmélységet meghatározni, ezt ellenőrizni és a pályabejárás szabályainak megszegése szerint büntetni.
- c) Magán és erdőrendészeti utakon rendezett gyorsasági szakaszokon az áthaladási sebességet maximálni, melynek betartását a rendező köteles ellenőrizni, és engedélyeztetni az RSB-vel.
- d) Egyes gyorsasági szakaszok bejárása során széria gyártású autó használatát előírni, ill. benevezett versenyautó használatát megtiltani.
- e) A pályabejárás időtartamára, a rendező által biztosított adatrögzítő berendezés használatát előírni. Ebben az esetben az adatok hiánya a pályabejárás szabályok megsértésének minősül.

Ezeket a korlátozásokat, közúton is előírhatja a rendező az RSB engedélyével. Fenti korlátozásoktól eltérni, vagy további korlátozásokat meghatározni csak az RSB eseti engedélyje alapján lehet.

Korlátozott pályabejáráson csak a benevezett versenyző +1 fő tartózkodhatnak a pályabejáró autóban. Ezen szabály megsértése a pályabejárás szabályainak megsértéseként minősül.

Pályabejárást térítés ellenében a rendező nem írhat ki.

Ezen korlátozásokat a rendező a versenykiírásban egyértelműen köteles megadni, és ezen korlátozásokat a verseny minden résztvevőjére egyformán kell érvényesíteni.

Azon gyorsasági szakaszokon, amelyeken a pályabejárást korlátozták, a pályabejárás idejére köteles a rendező, büntetés terhe mellett, ellenőrző állomást létesíteni, ettől eltérő időpontokban a tiltott pályabejárást ellenőrizni.

A rendező, a pályabejárás szabályainak megsértéseként minősíti, ha a nevezett versenyző az időben korlátozott pályabejáráson nem vesz részt (kivétel: közúton rendezett gyorsasági szakasz). A rendező köteles ezt a szabálysértést az első Felügyelő Testületi ülésen jelenteni. A szabálysértő nevezőket a Felügyelők is büntethetik.

A rendező köteles minden versenyző részére az itinerrel együtt azonosító számmal ellátott matricát kiadni, melynek mérete minimum 10 cm, amit a versenyző a pályabejárás teljes időtartama alatt a szélvédő jobb alsó, vagy felső sarkában jól láthatóan felragasztva viselni köteles. A matrica nem felragasztása vagy hiánya, a pályabejárás szabályok megsértésének számít. Amennyiben a pályabejárás matrica

megsérül, vagy a versenyzőpáros autót cserél a versenyzőpáros köteles a rendezőtől új matricát kérni.

Az itiner átvételekor a pályabejárás megkezdése előtt, a rendező köteles a 4. sz. mellékletben szereplő adatlapot kitöltetni a versenyzőpárosokkal. Az adatlap kitöltése, és az adatok egyeztetése után a versenyzőpáros megkapja az azonosító kártyáját (1-1 db. igazolványképpel), melyet pecséttel hitelesítenek az adminisztratív és technikai átvételen. A versenyzőpáros köteles bemutatni az azonosító kártyáját a pályabejárás ellenőreinek, sportbíróinak kérésére.

Itiner átvétel utáni navigátor csere esetén, az adminisztratív átvételen új azonosító kártyát kap a versenyzőpáros.

A pályabejárás kiírásban rögzített szabályait megsértő versenyzőkre a rendező pénzbüntetéstől a rajtengedély megvonásáig terjedő büntetést is kiszabhat, és erről az RSB-t értesíteni köteles.

A pénzbüntetés mértéke max. 250.000,- Ft.

A rendező jelentése alapján a pályabejárás kiírásban rögzített szabályait megsértő versenyzőket a Felügyelők időbüntetéssel is sújthatják, de ebben az esetben pénzbüntetés nem szabható ki. A pályabejárás többszöri megsértéséért többszöri büntetés is kiszabható.

A pályabejáráson, vagy a pályabejáráson kívül a verseny hivatalos útvonalán bizonyítható módon balesetet, nagy vagyoni kárt okozó, vagy súlyos közlekedési szabálysértést elkövető versenyzők rajtengedélyét a rendező köteles megvonni a nevezési díj visszafizetése nélkül, az RSB értesítése mellett.

A pályabejárás szabályait az RSB a rendezőtől függetlenül is ellenőrizheti, a szabály ellen vétőket külön büntetéssel sújthatja.

## **5.5 Nevezés, nevezési zárlat**

A versenyenkénti nevezési díj maximuma 2008. évben:

- WRC, A/8, N/4, S1600, S2000 besorolású versenyautóval indulók részére 174.000,- Ft, mely összeg az ÁFA-t tartalmazza,
- A/7, A/6, A/5, N/3, N/2, N/1, H/10, H/9 besorolású versenyautóval indulók részére 132.000,- Ft, mely összeg az ÁFA-t tartalmazza

Az ORB valamennyi versenyén az egyéni nevezési zárlatnak legalább 20 nappal a rendezvény időpontja előtt kell lennie.

Az ORB valamennyi versenyére az RVSZ-ben megadott egységes elvek alapján szerkesztett nevezési lapot kell alkalmazni (lásd FIA Rallye Versenyek Általános Szabályai, VIII. függelék).

A nevező köteles az RSB hivatalos honlapján on-line nevezni, és az ott kitöltött nevezési lapot a rendező részére a nevezési zárlatig faxon vagy e-mail-en, az eredeti példányt ezzel egyidőben postai úton megküldeni a versenykiírásban megadott címekre.

A versenyzőpáros a nevezési lap aláírásával tudomásul veszi, hogy a versenyen saját felelősségére vesz részt, a rendezővel szemben semmilyen anyagi kártérítéssel nem élhet.

A rendezőnek a kiírásban a postai cím mellett meg kell adni egy bankszámlaszámot is, ahová a nevezők utalhatják a nevezési díjat

A rendező köteles a rendezvény előtt legkésőbb 10 nappal a verseny hivatalos honlapján közzétenni az általa elfogadott nevezések alapján összeállított, az RSB által jóváhagyott nevezési listát, valamint az átvételi időket, amennyiben azt a versenykiírás nem tartalmazta.

Amennyiben a verseny a nevezők hibáján kívüli okokból elmarad, a rendező köteles a nevezési díjak 90%-át 8 napon belül a nevezőknek visszafizetni.

A nevezést illetően minden vitás esetet a nevező és a rendező között első fokon az RSB dönt el.

Amennyiben egy versenyzőpáros, akinek a nevezését a rendező elfogadta, de nem tud a versenyen részt venni, köteles az itiner átvétel kezdetéig a rendezőt és a Rallye Titkárságot a lemondás okának közlésével írásban értesíteni. Ebben az esetben a rendező a nevezési díj 75%-át 10 napon belül köteles visszatéríteni a nevezőnek. Amennyiben egy versenyzőpáros nem tud részt venni a versenyen, és ezt – elfogadható indokokkal alátámasztva - az adminisztratív átvételig írásban nem közli, a következő verseny (melyre nevezését elfogadták) adminisztratív átvételéig a nevezési díjnak - nettó érték értendő (ÁFA 0 %) - megfelelő összegű büntetést köteles fizetni. (Az összeg az MNASZ-t illeti.) Ennek elmulasztását a rajtengedély megvonásával büntetik, továbbá a következő versenyek rendezői kötelesek nevezését visszautasítani, amíg a büntetést be nem fizeti. Az évad utolsó versenyén nevezett, nem indult, de magát ki nem mentő versenyzőt az RSB bünteti, a fent leírt összeggel, amelynek befizetéséig a versenyző nem kaphat licencet a következő évre. Ennek végrehajtása érdekében a versenyek rendezői kötelesek az adminisztratív átvétel jegyzőkönyvében rögzíteni azokat a versenyzőket, akik nem küldtek értesítést. Ezt a jegyzőkönyvet a Rallye titkár a következő rendezőnek köteles megküldeni, a versenyt követő első munkanapon.

## **5.6 A nevezések visszautasítása**

Minden olyan nevezés, amely a nevezési határidő után érkezik illetve a nevezési díj nem került befizetésre, a rendező által érvénytelennek tekinthető. Ezen nevezéseket a rendező úgy tekintheti, mintha meg sem történtek volna, ezekkel további teendői nincsenek. A rendező feladatainak végrehajtását akadályozó, tartalmilag hiányos, értelmetlen nevezéseket, a rendező saját hatáskörében visszautasíthatja, vagy összesen maximum a nevezési díjnak megfelelő összegű pénzbüntetés mellett adatszolgáltatást kérhet.

Az ilyen okok miatt visszautasított nevezések esetében a nevezési díjat nem kell visszatéríteni. A rendező által kiszabott pénzbüntetés ellen a nevező, a rendező tájékoztatása mellett, az RSB-hez fellebbezhet.

A versenyre vonatkozó kiegészítő verseny felelősségbiztosítási díjat az adminisztratív átvételen kell befizetni.

Az ORB versenyek rendezőinek jogában áll a versenyre beérkezett nevezéseket az előző bekezdésben foglaltakon túl is visszautasítani, az alábbi korlátozások figyelembevételével:

- a) Minden rendező köteles legalább 120 versenyzőpáros nevezését elfogadni.
- b) Nem utasíthatja vissza a rendező olyan versenyző nevezését, aki a nevezés egyéb feltételeinek megléte mellett ORB-be nevezett, és a megelőző év ORB MNASZ által kiadott hivatalos eredménylistáján, mint értékelt szerepelt, vagy a tárgyévből a versenyt megelőző bármely ORB futamon bajnoki pontot szerzett.
- c) A rendező visszautasíthatja minden olyan versenyző nevezését, a fenti korlátozások alkalmazása nélkül, aki az év bármely ORB versenyére benevezett, nevezését nem utasították vissza és ennek ellenére a verseny adminisztratív átvételén nem jelent meg úgy, hogy magát a versenyt megelőzően a rendezőnél elfogadható indokkal írásban nem mentette ki. Az értesítés feladását vitás esetben a versenyzőnek kell bizonyítani.

A rendező amennyiben az itt leírt feltételek figyelembevételével valamelyik versenyző nevezését visszautasítja, úgy köteles a versenyzőt a nevezési határidőt követő 7 napon belül, tértivevényes ajánlott levélben - a nevezési lapon, a visszaigazolásra megadott címen - értesíteni. A rendező a visszautasított versenyzők befizetett nevezési díját, a postai feladási költség levonása után, a c) pontban foglalt esetek kivételével köteles az említett 7 napon belül, visszafizetni.

A nevezések visszautasításával kapcsolatosan vitás esetekben a RSB vezetője jogosult állást foglalni, de nem teheti semmisé a visszautasítást, amennyiben az a leírt feltételeket kielégíti.

Amennyiben valamely visszautasított versenyző a rendező szabályszerű értesítése ellenére is a rendezvényen megjelenik, a felmerült költségeivel kapcsolatban semmiféle kártérítést a rendezővel szemben nem támaszthat.

## **5.7 Biztosítás**

A versenyen részt vevő gépjárművek kiegészítő versenyfelelősség biztosításáról a verseny rendezője köteles, az MNASZ és a Biztosító Társaság között létrejött szerződés alapján kiadott MNASZ általános szabályok szerint gondoskodni.

## **6. HIVATALOS JELZÉSEK A JÁRMŰVEKEN**

### **6.1 Rallye táblák**

A rendezőnek valamennyi versenyzőpárost el kell látni 1 készlet (2 db) rallye táblával.

### **6.2 Rajtszámok**

Az FIA szabályai szerint, az alábbi kiegészítésekkel:

- a tető rajtszám az ORB futamain nem kötelező,
- az FIA szabályoknak megfelelő rajtszámpanel az ORB futamain, a panel aljához kapcsolódó, 10 cm magas reklámfelülettel (rajtszám csík) egészül ki, mely reklám a versenyzők részéről nem utasítható vissza.
- a versenyzők nevének megjelenítése a versenyautón az I. fejt. 7.2 pontja szerint. A hátsó oldalablakokon a nevek megjelenítése kötelező.

### **6.3 Reklámok viselése a versenygépkocsikon**

Az egyes versenyek rendezői a rajtszám területén elhelyezett reklámokon kívül 4 db reklám viselését írhatják elő a résztvevőknek, amelyek összfelülete nem haladhatja meg a 0,25 m<sup>2</sup>-t, és a legnagyobb sem lóghat ki egy 20x40 cm-es téglalapból. Ezek helyét, nagyságát és tárgyát a versenykiírásban, vagy a kiírásban megadott helyen legkésőbb az itiner átvételig hivatalos kiegészítés formájában egyértelműen kell közölni. Ellenkező esetben a versenyző díjmentesen visszautasíthatja a rendezői reklámot.

A rendezői reklámok bármelyikének visszautasítása esetén kétszeres nevezési díj fizetendő, a verseny közben ezek hiányáért max. a nevezési díj kétszeresének megfelelő pénzbüntetés szabható ki.

A rendezői reklámok nem értelemszerű felragasztása, és/vagy megcsonkítása a rendezői reklám visszautasításának minősül. A rendezői reklámok viselése a verseny hivatalos gépkocsijain is kötelező.

Nem minősül rendezői reklámeszköznek, így nem utasítható vissza a rallye tábla és a rajtszámokhoz tartozó bármely hirdetés (akár MNASZ, akár rendezői).

A rajtszámok és a reklámok nem nyúlhatnak túl a karosszérián.

A gépkocsi ablakain elhelyezett reklámokra vonatkozóan betartandók az FIA és az MNASZ egyéb szabályai.

### **6.4 Szerviztábla**

Valamennyi verseny rendezője köteles a verseny alatti szerviztevékenység ellenőrizhetősége érdekében ARANY licenccel versenyzőpáronként 2 szervizautóra összesen 2 db, a többi versenyzőpáros esetében 1 szervizautóra összesen 1 db szerviztáblát kiadni, melyeken fel kell tüntetni a szervizautó rendszámát, valamint hogy egy kiadott tábla mely rajtszámú versenyautó(k)hoz tartozik (min. 10 cm betűmagasságú helvetia bold betűtípussal). Kötelező a belülről ragasztható kivitel. Ezen szerviztáblákat fel kell ragasztani a szervizautók első szélvédőjére, jól látható helyre. Nem, vagy nem megfelelő helyre felragasztott szerviztábla használata esetén a rendezőnek joga van azt érvénytelennek tekinteni. A szerviztáblák az adminisztratív átvételen kerülnek kiadásra, a szervizautók rendszámának megadása után. A tankoló zónákhoz közlekedő szervizautókra egy „Tankoló zóna” matricát kell biztosítani, mely matrica csak a tankoló zóna megközelítését biztosítja, a szervizparkba behajtásra nem jogosít.

## 6.5 Segítő jármű tábla

A rendező kiadhat a versenyére érvényes segítő jármű táblát. A segítő jármű táblát a jármű szélvédőjének jobb felső részére kell ragasztani, melyen fel kell tüntetni a segítő jármű rendszámát, valamint hogy a kiadott tábla mely rajtszámú versenyautó(k)hoz tartozik. A segítő jármű táblával kapcsolatos jogosultságokat, szabályokat a versenykiírás tartalmazza. A segítő jármű szabálytalan használatát 50.000,- Ft-ig terjedő pénzbüntetéssel sújthatják a Felügyelők.

## 7. ADMINISZTRATÍV ÉS TECHNIKAI ÁTVÉTEL

A rendező köteles a technikai átvételre tervezett időbeosztást a kiírás jóváhagyásra való beadása előtt egyeztetni az MNASZ Technikai Bizottságának vezetőjével. Az adminisztratív és a technikai átvétel kezdete között 60 percet kell biztosítani. Amennyiben az átvételek egy helyen kerülnek lebonyolításra, úgy az átvételek kezdete között 30 percet kell biztosítani.

Az egyéni átvételi idők ellenőrzésére a technikai átvételnél sportbírókat kell biztosítani. Az egyéni átvételi időktől késve érkezőket 10.000 Ft-ig terjedő pénzbüntetéssel büntetheti a rendező, de ezt a kiírásban közölni kell. A verseny rendezője az átvételek lebonyolításához fedett, a közönségtől elhatárolt területet köteles biztosítani, ennek hiányát az RSB bünteti.

Verseny közbeni technikai ellenőrzést, csak a versenyigazgató által elrendeltek alapján a kijelölt helyen, a technikai ellenőrök végezhetnek. Ilyen jellegű ellenőrzések nem végezhetők közvetlenül a gyorsasági szakaszok rajtvonalánál, és a versenyzők felkészülési idejében (3 perc).

A verseny rendezője köteles a versenyzők célba érkezése utáni fokozott technikai ellenőrzés lebonyolításához fedett, zárt, az illetéktelenektől elhatárolt, aknával, vagy alkalmas emelő berendezéssel ellátott helyet biztosítani. (ennek hiányát az RSB bünteti) A fokozott technikai ellenőrzésen részt vehet a Versenyigazgató, a Felügyelő, a Technikai Felügyelő, az ellenőrzést végző technikai ellenőrök, az érintett versenyzőpáros és két fő szerelője, a nevező képviselője nevezői licenc vagy meghatalmazás felmutatásával.

### 7.1 Menetlevél

A verseny rendezőjének a verseny valamennyi résztvevője részére, hivatalos versenyokmányként az FIA Rallye Versenyek Általános Szabályai, VI. sz. függelékében közölt FIA egységes menetlevelet kell kiadni. Az ORB futamain elfogadott a másolat nélküli, laponként egypéldányos, tűzött kivitel. A szekciónkénti menetlevél hátsó borítójára a verseny sportbíróinak és technikai ellenőreinek bejegyzésére alkalmas felületet kell biztosítani.

## 8. A VERSENY RAJTJA

Az ORB egyes versenyein a rajtszámokat 1-től kezdődően, a következő sorrendnek megfelelően kell kiadni:

<b>1. csoport</b>	<b>FIA A prioritású versenyzők</b>
<b>2. csoport</b>	<b>FIA B prioritású versenyzők</b>
<b>3. csoport</b>	<b>nemzeti prioritással és „ARANY” licenccel rendelkező versenyzők (2. sz. melléklet)</b>
<b>4. csoport</b>	<b>összes további versenyző</b>
<b>5. csoport</b>	<b>a H csoport versenyzői</b>

Az egyes csoportokon belül a versenyzők rajtsorrendjét a rendező állapítja meg. A rendező által megállapított rajtsorrendet egyeztetni kell az RSB versenyzőket képviselő tagjával, akinek véleményezési joga van. Véleményeltérés esetén a döntést az RSB vezetője mondja ki.



A rajtolás a rajtszámok emelkedő sorrendjében történik azonos időközökben, mely legalább egy perc, melyről a versenyigazgató határoz a rendezővel történt egyeztetés alapján. Murva versenyek esetében kötelező a kettőpercenkénti rajtolás, mely szabály alól az RSB indokolt esetben felmentést adhat. A H csoport első versenygépkocsija minimum 3 perc szünet után rajtol az A-N csoport utolsó versenygépkocsija után.

## **9. KÜLÖNPRÓBÁK**

### **9.1 Gyorsasági szakasz (GY)**

A verseny rendezője köteles valamennyi gyorsasági szakasz beíró helyénél a versenyzők által jól olvasható (minimum 4 cm betűnagyságú) tájékoztató táblát elhelyezni, amelyen a gyorsasági szakaszt teljesített versenyzők mért idejét a sportbírók folyamatosan feltüntetik. Ezt a táblát szekciónként új táblára kell cserélni. Indokolt esetben, amennyiben nem biztosítható a nevezők csapatvezetőinek a STOP állomás megközelítése, a rendező ezt a csapatvezetőknek megtilthatja, és a táblát köteles megismételni. Ennek a táblának a körzetére is engedélyezett a csapattagoknak versenyautójuk körzetében való tartózkodás. Ezeket a helyszíneket az RSB engedélyezi a pályainspekció alkalmával, melyeket a versenykiírásban kell közölni. Ezen előírásokat megsértő rendezőt pénzbüntetéssel sújtja az RSB.

Az FIA Rallye Versenyek Általános Szabályai, III. függelék 3.2.4. pontját (sárga zászló használata) csak az RSB előzetes engedélyével alkalmazhatja a rendező, és a kiírásban közölni kell.

Amennyiben valamely gyorsasági szakaszon a verseny bármely oknál fogva megszakad, vagy nem indul el, a versenyigazgató dönthet arról, hogy a mezőny hátramaradt része normál etapként induljon tovább a szakaszon.

Amennyiben egy gyorsasági szakaszon bármely versenyzőpáros átlagsebessége 10%-kal meghaladja az I. fejezet 2.2.4-ben meghatározott (130 km/h) értéket, azt a gyorsasági szakaszt a következő alkalommal etapként kell lebonyolítani.

Amennyiben egy gyorsasági szakaszon mesterséges lassító hely kerül elhelyezésre, azt:

- az itinerben (jellegének megfelelően) pontosan jelölni kell (helye, kialakítása és méretei, gumisorok távolsága méterben)
- a pályabejárás idején (az itiner kiadásának időpontjától kezdődően) aszfaltversenyen az útburkolaton, murvás versenyen más módon jelölni kell
- a verseny idején 150 méterrel a lassító előtt, előjelző táblával kell jelezni (lásd 3. sz. melléklet)
- a lassítónál ténybírókat kell foglalkoztatni (rádiós kapcsolattal) az események jegyzőkönyvezése érdekében, valamint egy személyt, a megrongált lassítók helyreállítására
- amennyiben a rendező a pályaelhagyás elkerülése ill. az útszegély védelme érdekében gumikat, cölöpöket, karókat, stb. kíván elhelyezni, úgy ezeket az itinerben fel kell tüntetni, valamint a pályabejárás idején ki kell helyezni, vagy egyértelműen jelölni.

### **9.2 Szlalom próba (SZP)**

Amennyiben a rendező szlalom próbát iktat a versenybe, annak rajzát a gépátvétel előtt kell közzétenni. Az akadályokkal kirakott pályának a résztvevők számára teljesen egyértelműnek kell lenni. A pálya teljes mérethelyes rajzát a haladási vonal feltüntetésével, a résztvevőkkel a verseny előtt ismertetni kell. A pálya tolatási elemet nem tartalmazhat, és az előremenetnek folyamatosnak kell lenni. A rajt és cél kialakítása meg kell hogy egyezzen, a normál gyorsasági szakaszéval, de a repülő cél

után már 50 m-re is elhelyezhető "stop" tábla. A pályára kihelyezett akadályoknak veszélytelennek kell lenni. A táv hossza minimum 1000 m, maximum 1500 m lehet.

A szlalom próba része lehet a versenynek. A verseny értékelésébe beszámítani nem lehet, különdíjat azonban a rendező kiírhat.

Szlalom próba csak az RSB előzetes engedélye alapján tervezhető. Az engedély megszerzése érdekében a rendezőnek, a szakasz részletes pályarajzát a nézői helyek feltüntetésével, a tervezett lebonyolítási szabályokkal, valamint a normál biztonsági tervtől elkülönített, a szakaszra vonatkozó egyedi biztonsági tervet kell készíteni.

### **9.3 Körgyorsasági (KGY)**

Körgyorsasági csak az RSB előzetes engedélye alapján tervezhető. Az engedély megszerzése érdekében a rendezőnek, a szakasz részletes pályarajzát a nézői helyek feltüntetésével, a tervezett lebonyolítási szabályokat, valamint a normál biztonsági tervtől elkülönített, a körgyorsaságira vonatkozó egyedi biztonsági tervet - 60 nappal a rendezvény előtt meg kell küldeni az RSB vezetőjének és az RSB Biztonsági Munkacsoportjának.

A lebonyolítás szabályait a versenykiírásban kell részletesen leírni, és az itinerben kell a pontos pályarajzot közölni.

### **9.4 Szuperspeciál szakasz (SZS)**

A rendező tervezhet a versenyen, legfeljebb naponta egy helyszínen, egy olyan speciál szakaszt, melyre nagyszámú nézőközönséget vár, és melynek lebonyolítása során a nézőknek lehetőségük van egyidejűleg több versenyautó versenyzését is megtekinteni (pl. szinkron pálya). Szuperspeciál szakasz csak az RSB előzetes engedélye alapján tervezhető. Az engedély megszerzése érdekében a rendezőnek, a szakasz részletes pályarajzát a nézői helyek feltüntetésével, a tervezett lebonyolítási szabályokat, valamint a normál biztonsági tervtől elkülönített, a szakaszra vonatkozó egyedi biztonsági tervet - 60 nappal a rendezvény előtt meg kell küldeni az RSB vezetőjének és az RSB Biztonsági Munkacsoportjának.

Az ilyen szakaszokon a lebonyolítás szabályai eltérhetnek a normál gyorsasági szakaszétól. A lebonyolítás szabályait a versenykiírásban kell részletesen leírni, és az itinerben a pontos pályarajzot közölni.

A körgyorsasági is tekinthető bizonyos esetekben szuperspeciál szakasznak.

A szuperspeciál része lehet a versenynek, amennyiben az a verseny valamely szakaszába illeszkedik, és ekkor gyorsasági szakaszként kell értékelni.

## **10. PARK FERMÉ**

A verseny két napja között és a verseny célba érkezését követően a verseny rendezője köteles a nézőktől és nem hivatalos személyektől elkerített, köz- és tűzbiztonsági szempontból őrzött, olyan területet biztosítani park fermé céljára, ahol ellenőrizhető módon a versenyen induló valamennyi gépkocsi elhelyezhető. Ezen előírást megszegő rendezőt az RSB megfigyelő jelentése alapján az RSB 150.000.- Ft-ig terjedő pénzbüntetéssel sújthatja.

A verseny rajtja előtt ez lehet, egy úgynevezett rajtvárakozó hely is. Ezekben a területeken csak a verseny vezető tisztségviselői és az oda beosztott hivatalos személyek tartózkodhatnak, valamint a versenyzők, a számukra engedélyezett esetekben.

A versenygépkocsik és versenyzők be- illetve kilépését hivatalos személyeknek kell ellenőrizni.

Amennyiben a napi utolsó szervizpark után szuperspeciál kerül megrendezésre, a nevező megbízottja a park fermé behajtáskor tartalék indító akkumulátort adhat át a park fermé be állomás területén a versenyzőnek.

## **11. SZERVIZPARK**

Lásd az FIA Általános Szabályokban.

A szervizparkban versenyautónként (1 db szervizautó) egy 8 x 7 méteres szervizhelyet kell biztosítani, melyből sem a szerviz sem a versenyautó nem lóghat ki. Az ARANY licenccel rendelkező versenyzők 2 szervizautót állíthatnak a szervizparkba, részükre versenyzőnként 8 x 10 méteres kiemelt, elkülönített területet kell biztosítani, melyen el kell férniük. A közlekedő utak területét a megadott szervizterületeken felül kell kialakítani, melyek két irányú közlekedésre alkalmasak.

Az RSB engedélyével, az FIA által meghatározott szervizidőktől el lehet térni. Murva versenyeken a napok közötti I. típusú szervizparkban 20 perc helyett ajánlott a 30 perces időtartam.

Amennyiben a rendező megtiltja a szervizpark területén a versenyautók mosását, úgy köteles erre a célra egy megfelelő helyet biztosítani, melyet a pályainspekció során az RSB hagy jóvá.

Az itiner átvételekor a versenyzőpárosoknak meg kell adniuk a szervizjárműveik rendszámát, amennyiben egy csapat több versenyautót szervizel a versenyautók rajtszámát is. (4. sz. melléklet)

Amennyiben egy versenyzőpáros kiesik a versenyből a következő nap szervizparkjába a hozzátartozó szervizjármű nem állhat be.

Amennyiben a szervizjármű jelzés nélkül, vagy érvénytelen matricával próbál meg beállni a szervizparkba, úgy a nevezőt a Felügyelők maximum 50.000,- Ft-ig terjedő, amennyiben a szervizjármű nem a kiírt időben áll be a szervizparkba, úgy a nevezőt a Felügyelők maximum 10.000,- Ft-ig terjedő pénzbüntetéssel sújthatják.

Amennyiben a szervizpark látogatása nem ingyenes, a rendező köteles a kiemelt nevezési díjú versenyzőknek 10 db, a többi versenyzőpárosnak 6 db, a verseny teljes időtartamára a szervizparkba érvényes belépőt biztosítani a versenyzők szerelői részére.

## **12. TANKOLÓ ZÓNA**

A tankoló zónát úgy kell elhelyezni, hogy az utoljára teljesített gyorsasági szakasztól legalább 10 km távolságban legyen.

”Napindító szervizpark” után kötelező a tankoló zóna kialakítása.

A tankoló zónát csak közönségtől elzárt területen lehet kialakítani, ahová ellenőrizhető módon versenyautónként 2 fő segítő személyzet léphet be.

Üzemanyag utántöltés kizárólag ezekben a zónákban engedélyezett. Ezen szabály alól az RSB adhat felmentést.

## **13. AZ ORB VERSENYEINEK ÉRTÉKELÉSE**

Az egyes versenyek bajnoki értékelését géposztályonként, csoportonként, Szuper 1600 Bajnokság, Szuper 2000 Bajnokság, Suzuki Márkabajnokság (Suzuki Swift Kupa és Suzuki Ignis Kupa), Murva Rallye Kupa (murva verseny esetén), F2000 Compact Kupa szerint, géposztály és csoport figyelembevételével, abszolút értékelés szerint kell elvégezni. Nemzetközi versenyeken az értékelést elkülönítve is el kell végezni.

A futamokon a helyezéseket a versenyeken a teljesített gyorsasági idők, az útvonalon szerzett és egyéb büntetőidők összesítése alapján állapítják meg. Első helyezett a legalacsonyabb összidővel rendelkező versenyző, és így tovább.

A hivatalos végeredmény alapján készített eredménylistán, valamennyi rajthoz állt versenyző nevét és kiesésig elért eredményét - függetlenül attól, hogy értékelhetően fejezte be a versenyt vagy kiesett - fel kell tüntetni.

Jelen szabály mellékletét képezi egy eredménylista séma (lásd 1.sz. melléklet), melynek a rendező által kiadott végeredménynek meg kell felelnie.

A rendező a verseny végeredményét tartalmazó hivatalos eredménylistát a verseny befejezését követő 48 órán belül az RSB vezetőjének és az MNASZ IB vezetőjének, az MNASZ titkárságának valamint a következő OB futam rendezőjének (lásd 1.sz. melléklet), illetve a verseny befejezését követő 10 napon belül valamennyi nevezőnek

(elegendő a mellékletben megadott egyszerűsített forma is) - elrajtolt versenyzőivel azonos példányszámban - meg kell küldenie. Ennek elmulasztását az RSB pénzbüntetéssel sújtja.

#### 14. EREDMÉNYKIFÜGGESZTÉS

A rendezőnek a versenykiírásban ismertetni kell, hogy az ideiglenes végeredményt mikor és hol függesztik ki.

A hivatalos végeredmény alapján készített eredménylista a következő értékeléseket tartalmazza (nemzetközi versenyen elkülönítve is):

- abszolút sorrend (minden gyorsasági szakasz időeredményével és egyéb büntetőidőkkel, kiesett és kizárt versenyzők feltüntetésével)
- csoport értékelés
- Szuper 1600 Bajnokság értékelés
- Szuper 2000 Bajnokság értékelés
- géposztály értékelés
- Murva Rallye Kupa értékelés (murva verseny esetén)
- Suzuki Márkabajnokság, ezen belül Suzuki Swift és Suzuki Ignis Kupa értékelés
- F2000 Compact Kupa

#### 15. ÓVÁS ÉS FELLEBBEZÉS

Technikai óvás esetén a versenyautó technikai ellenőrzésén részt vehetnek:

- az ellenőrzést végző személyek,
- a versenyigazgató (a verseny vezető sportbírója),
- sportfelügyelők,
- technikai felügyelő,
- az óvott versenyző és 2 fő szerelője,
- az óvott versenyző nevezőjének képviselője nevezői licenc vagy meghatalmazás felmutatásával

#### 16. AZ ORB VERSENYEINEK DÍJAZÁSA

Az egyes versenyekre a rendezőnek az alábbi tiszteletdíjakat kell biztosítania:

- |   |  |
|---|--|
| • <b>abszolút</b> értékelésnél az               | <b>1-5. helyezett</b> párosok mindkét tagjának |
| • <b>N, A és H</b> csoport értékelésénél az     | <b>1. helyezett</b> páros mindkét tagjának     |
| • <b>géposztályok</b> értékelésénél az          | <b>1-3. helyezett</b> párosok mindkét tagjának |
| • <b>Szuper 1600 Bajnokság</b> értékelésénél az | <b>1-3. helyezett</b> páros mindkét tagjának   |
| • <b>Szuper 2000 Bajnokság</b> értékelésénél az | <b>1-3. helyezett</b> páros mindkét tagjának   |
| • <b>Murva Rallye Kupa</b> értékelésénél        | <b>a kupa kiírása szerint</b>                  |
| • <b>Suzuki Márkabajnokság</b> értékelésénél az | <b>a Márkabajnokság kiírása szerint</b>        |
| • <b>F2000 Compact Kupa</b> értékelésénél       | <b>a kupa kiírása szerint</b>                  |

Amennyiben egy géposztályon belül a szabályosan elrajtolt versenyzőpárosok száma kevesebb, mint kettő, úgy tiszteletdíj nem adható ki.

Amennyiben az ORB valamely versenye egyben nemzetközi verseny is, a verseny díjazása azokban a csoportokban és géposztályokban, melyek megegyeznek a nemzetközi és a magyar verseny kiírásában, összevontan is történhet. Az eltérő esetekben a díjakat külön kell kiadni mind a nemzetközi, mind a nemzeti verseny értékelése szerint.

Jogában áll a rendezőnek különdíjakat is kiadni, amelyek lehetnek tárgyi és/vagy pénzdíjak, azonban ezeket a verseny kiírásában, de legkésőbb a verseny rajtja előtti átvételek végéig a hivatalos hirdetőtáblán ki kell függeszteni. Ezután a határidő után díjakat vagy különdíjakat utólag kiírni vagy megállapítani, tilos. Ezen előírást megszegő rendezőket az RSB pénzbüntetéssel sújthatja.

A díjra jogosult versenyzők megjelenése, a díj átvétele, a díjkiosztón kötelező. A szabály ellen vétő versenyzőket az RSB büntetéssel sújthatja.

A versenyek tiszteletdíjai ki kell hogy fejezzék a verseny rangját, a győztesek elért helyezéseinek egymáshoz viszonyított értékét.

Amennyiben egy díj a díjkiosztón bármilyen ok miatt nem adható át, azt a végleges döntés után, kizárólag egy másik verseny, vagy az éves bajnokság díjkiosztóján lehet átadni.

Amennyiben egy versenyzőről bebizonyosodik, hogy a verseny díjkiosztóján átvett díjra nem jogosult, úgy köteles az átvett díjat 72 órán belül az MNASZ Titkárságára visszaszolgáltatni.

## **17. AZ ORB ÉVES ÉRTÉKELÉSE**

Az ORB éves értékelése az egyes versenyek során a vezető versenyző által szerzett bajnoki pontok összegzése alapján történik úgy, hogy az első helyezett az, aki a legtöbb bajnoki pontot szerezte.

Az éves értékelésnél az ORB minden megrendezett futamát figyelembe kell venni.

Amennyiben az ORB lebonyolítása során nincs legalább három értékelhető verseny, az MNASZ Intéző Bizottsága az ORB-t utólag törli, és nem hirdet eredményt. Ilyenkor a MNASZ Intéző Bizottsága dönt az egyéb címen kiosztható díjakról.

## **18. EGYÉNI ÉRTÉKELÉS**

Az ORB-ben minden pontot szerzett versenyző értékelésre kerül. Bajnoki pontot kizárólag MNASZ licenccel rendelkező versenyző kaphat.

A navigátor nevét csak abban az esetben kell feltüntetni az éves eredménylistán, ha azoknak a versenyeknek több mint 50 %-án navigált, ahol a vezető versenyző a bajnoki pontokat szerezte.

Pontegyenlőség esetén:

- elsősorban a több jobb helyezés,
- másodsorban azon a versenyen elért jobb helyezés dönt, ahol legalább az egyik versenyző indult, és a teljesített gyorsasági szakaszok össztávolsága a leghosszabb volt.

Ha mindezek után is holtverseny alakul ki, az érintett versenyzőket azonos helyezettnek kell nyilvánítani.

### **18.1 Abszolút értékelés**

Az abszolút sorrend megállapítása az ORB versenyein szerzett abszolút bajnoki pontok összesítése alapján történik.

A bajnokság versenyein az A-N csoport versenyzőinek figyelembe vételével készült abszolút eredmény lista első tizenöt helyezettje a következő séma szerint kapja a bajnoki pontokat:

<b>1. helyezett:</b>	<b>25 pont</b>	<b>9. helyezett:</b>	<b>7 pont</b>
<b>2. helyezett:</b>	<b>20 pont</b>	<b>10. helyezett:</b>	<b>6 pont</b>
<b>3. helyezett:</b>	<b>17 pont</b>	<b>11. helyezett:</b>	<b>5 pont</b>
<b>4. helyezett:</b>	<b>15 pont</b>	<b>12. helyezett:</b>	<b>4 pont</b>
<b>5. helyezett:</b>	<b>13 pont</b>	<b>13. helyezett:</b>	<b>3 pont</b>
<b>6. helyezett:</b>	<b>11 pont</b>	<b>14. helyezett:</b>	<b>2 pont</b>
<b>7. helyezett:</b>	<b>9 pont</b>	<b>15. helyezett:</b>	<b>1 pont</b>
<b>8. helyezett:</b>	<b>8 pont</b>		

### **18.2 Csoport értékelés**

A csoportonkénti sorrend megállapítása az ORB versenyein szerzett bajnoki csoportpontok összesítése alapján történik.

A bajnokság versenyein az adott csoport első tíz helyezettje a következő séma szerint kapja a bajnoki pontokat.

<b>1. helyezett:</b>	<b>20 pont</b>	<b>6. helyezett:</b>	<b>6 pont</b>
<b>2. helyezett:</b>	<b>15 pont</b>	<b>7. helyezett:</b>	<b>4 pont</b>
<b>3. helyezett:</b>	<b>12 pont</b>	<b>8. helyezett:</b>	<b>3 pont</b>
<b>4. helyezett:</b>	<b>10 pont</b>	<b>9. helyezett:</b>	<b>2 pont</b>
<b>5. helyezett:</b>	<b>8 pont</b>	<b>10. helyezett:</b>	<b>1 pont</b>

### 18.3 Szuper 1600 Bajnokság értékelés

A sorrend megállapítása az ORB versenyein szerzett bajnoki Szuper 1600 pontok összesítése alapján történik.

A bajnokság versenyein a Szuper 1600 helyezettjei a géposztály értékelésnek megfelelően kapják a bajnoki pontokat.

Amennyiben egy versenyen a Szuper 1600-ban szabályosan elrajtolt gépkocsik száma kevesebb, mint három, úgy Szuper 1600 indulókat, csak csoportban és abszolútban kell értékelni.

### 18.4 Szuper 2000 Bajnokság értékelés

A sorrend megállapítása az ORB versenyein szerzett bajnoki Szuper 2000 pontok összesítése alapján történik.

A bajnokság versenyein a Szuper 2000 helyezettjei a géposztály értékelésnek megfelelően kapják a bajnoki pontokat.

Amennyiben egy versenyen a Szuper 2000-ben szabályosan elrajtolt gépkocsik száma kevesebb, mint három, úgy Szuper 2000 indulókat, csak csoportban és abszolútban kell értékelni.

### 18.5 Géposztály értékelés

A géposztályokon belüli sorrend megállapítása az ORB versenyein szerzett bajnoki géposztály pontok összesítése alapján történik.

Amennyiben egy versenyen valamely géposztályon belül szabályosan elrajtolt gépkocsik száma kevesebb, mint három, úgy ezen géposztályban indulókat a géposztályban nem értékelik, csak csoportban és abszolútban.

Amennyiben a megrendezett futamokon csak háromszor, vagy annál kevesebbszer értékelhető a géposztály, az év végén bajnoki cím nem kerül kiosztásra, és csak az első helyezett versenyzőpáros kerül díjazásra.

A bajnokság versenyein az adott géposztályon belül a helyezések sorrendjében a következő séma szerint kell a bajnoki pontokat adni:

<b>1. helyezett:</b>	<b>10 pont</b>	<b>5. helyezett:</b>	<b>4 pont</b>
<b>2. helyezett:</b>	<b>8 pont</b>	<b>6. helyezett:</b>	<b>3 pont</b>
<b>3. helyezett:</b>	<b>6 pont</b>	<b>7. helyezett:</b>	<b>2 pont</b>
<b>4. helyezett:</b>	<b>5 pont</b>	<b>8. helyezett:</b>	<b>1 pont</b>

## 19. AZ ORB ÉVES DÍJAZÁSA

Tiszteletdíjban részesül:

- az **abszolút** értékelés szerinti **1-5. helyezett** páros mindkét tagja,
- az **N, A, H csoportok** értékelése szerinti **1-3. helyezett** páros mindkét tagja,
- valamennyi **géposztály** értékelésénél az **1-3. helyezett** páros mindkét tagja,
- **Szuper 1600 Bajnokság** értékelés szerinti **1-3. helyezett** páros mindkét tagja,
- **Szuper 2000 Bajnokság** értékelés szerinti **1-3. helyezett** páros mindkét tagja,
- **Murva Rallye Kupa** **a kupa kiírása szerint**
- **Suzuki Márkabajnokság** **a kupa kiírása szerint**
- **F2000 Compact Kupa** **a kupa kiírása szerint**

## **20. SUZUKI MÁRKABAJNOKSÁG KIÍRÁSA**

Az MNASZ a Magyar Suzuki Zrt. támogatásával kiírja a SUZUKI MÁRKABAJNOKSÁG-ot az ORB keretében. A SUZUKI MÁRKABAJNOKSÁG két kupasorozatot tartalmaz:

- **SUZUKI MÁRKABAJNOKSÁG – SUZUKI SWIFT Kupa**
- **SUZUKI MÁRKABAJNOKSÁG – SUZUKI IGNIS Kupa**

### **20.1 SUZUKI MÁRKABAJNOKSÁG – SUZUKI SWIFT Kupa kiírása**

Az MNASZ a Magyar Suzuki Zrt. támogatásával kiírja a „SUZUKI MÁRKABAJNOKSÁG - SUZUKI SWIFT Kupa”-t az ORB keretében az alábbi feltételekkel:

#### **20.1.1 Résztvevők**

A SUZUKI Márkabajnokságon részvételi joga van minden, az ORB versenyein részvételi joggal rendelkező versenyzőnek, ha vállalja, hogy gépjárműve folyamatosan megfelel az MNASZ és a Magyar SUZUKI Zrt. által a Suzuki Márkabajnokság vonatkozásában közösen kialakított és az MNASZ honlapján 2008. január 30. napjáig közzétett műszaki, megjelenési és egyéb feltételeknek (követelményeknek), melyet MNASZ ellenőrizni jogosult.

#### **20.1.2 Versenygépkocsik**

Az értékelésben azokat a részvételi joggal rendelkező versenyzőket veszik figyelembe, akik Suzuki Swift gyártmányú, N-5703 számú homologizációval rendelkező, elsőként Magyarországon forgalomba helyezett versenygépkocsival vesznek részt az egyes futamokon (műszaki feltétel). A futamokon történő indulás további előfeltétele, hogy a versenygépkocsi az MNASZ és a Magyar SUZUKI Zrt. által közösen kialakított és az MNASZ honlapján 2008. január 30. napjáig közzétett megjelenési (hirdetés stb.) és egyéb esetleges más feltételeknek (pl. gumiabroncsok meghatározása) megfeleljen. Amennyiben valamely versenyző versenygépkocsija az MNASZ kiírásának nem felel meg, úgy a kupasorozatból kizárásra kerül.

Fenti feltételek a SUZUKI Márkabajnokság időtartama alatt csak a Suzuki és az MNASZ közös egyetértése mellett módosítható.

#### **20.1.3 A SUZUKI SWIFT Kupa futamai**

Megegyezik az ORB futamaival.

#### **20.1.4 Értékelés**

SUZUKI SWIFT Kupa pontokat kapnak a versenyzők azokon a futamokon, ahol legalább három – a 2. pontban meghatározott – Suzuki SWIFT (N-5703) gépkocsi elrajtolt. Ezeken a futamokon a helyezéseket a versenyeken a teljesített gyorsasági idők, az útvonalon szerzett és egyéb büntetőidők összesítése alapján állapítják meg. Első helyezett a legalacsonyabb összidővel rendelkező versenyző és így tovább. Pontegyenlőség esetén az a versenyzőpáros a győztes, melynek az első gyorsasági szakaszon elért ideje volt jobb. Amennyiben ezután is fennáll a holtverseny akkor a második, harmadik stb. gyorsasági szakaszon elért időket kell figyelembe venni. A versenyzők a futamokon elért helyezéseik alapján az alábbi pontokat kapják:

<b>1. helyezett:</b>	<b>10 pont</b>	<b>5. helyezett:</b>	<b>4 pont</b>
<b>2. helyezett:</b>	<b>8 pont</b>	<b>6. helyezett:</b>	<b>3 pont</b>
<b>3. helyezett:</b>	<b>6 pont</b>	<b>7. helyezett:</b>	<b>2 pont</b>
<b>4. helyezett:</b>	<b>5 pont</b>	<b>8. helyezett:</b>	<b>1 pont</b>

#### **20.1.5 Futamonkénti díjazás**

A SUZUKI SWIFT Kupa futamonkénti első három helyezettje serlegdíjazásban részesül.

### 20.1.6 SUZUKI SWIFT Kupa éves értékelése

Megegyezik az ORB éves értékelésével.

### 20.1.7 SUZUKI SWIFT Kupa éves díjazása

Az a versenyző, aki a futamokon szerzett pontok összegzése után a legmagasabb pontszámot éri el, elnyeri a „SUZUKI SWIFT Kupá”-t és

		600.000.- Ft + 20 % ÁFA pénzdíjat
további díjazás:	2. helyezett:	400.000.- Ft + 20 % ÁFA pénzdíj
	3. helyezett:	200.000.- Ft + 20 % ÁFA pénzdíj

A pénzdíjakat a díjazott versenyzők egyesülete kapja, számla ellenében.

A Magyar Suzuki Zrt. fenntartja a jogot, hogy a kiírás szerinti díjak mértékét megemelje, valamint különdíjakat, nyereményeket ajánljon fel, de azt minden év július 31-ig nyilvánosságra hozza.

### 20.2 SUZUKI MÁRKABAJNKSÁG – SUZUKI IGNIS Kupa kiírása

Az MNASZ a Magyar Suzuki Zrt. támogatásával kiírja a „SUZUKI MÁRKABAJNOKSÁG - SUZUKI IGNIS Kupá”-t az ORB keretében az alábbi feltételekkel:

#### 20.2.1 Résztvevők

Résztvételi joga van minden, az ORB versenyein résztvételi joggal rendelkező versenyzőnek.

#### 20.2.2 Versenygépkocsik

Az értékelésben azokat a résztvételi joggal rendelkező versenyzőket veszik figyelembe, akik Suzuki Ignis gyártmányú, N-5686 számú homologizációval rendelkező, elsőként Magyarországon forgalomba helyezett versenygépkocsival vesznek részt az egyes futamokon (műszaki feltétel A futamokon történő indulás további előfeltétele, hogy a versenygépkocsi az MNASZ és a Magyar SUZUKI Zrt. által közösen kialakított és az MNASZ honlapján 2008. január 30. napjáig közzétett megjelenési (hirdetés stb.) és egyéb esetleges más feltételeknek (pl. gumibroncsok meghatározása) megfeleljen. Amennyiben valamely versenyző versenygépkocsija az MNASZ kiírásának nem felel meg, úgy a kupasorozatból kizárásra kerül.

Fenti feltételek a SUZUKI Márkabajnokság időtartama alatt csak a Suzuki és az MNASZ közös egyetértése mellett módosítható.

#### 20.2.3 A SUZUKI IGNIS Kupa futamai

Megegyezik az ORB futamaival.

#### 20.2.4 Értékelés

SUZUKI IGNIS Kupa pontokat kapnak a versenyzők azokon a futamokon, ahol legalább három – a 2. pontban meghatározott – Suzuki IGNIS (N-5686) gépkocsi elrajtolt. Ezekben a futamokon a helyezéseket a versenyeken a teljesített gyorsasági idők, az útvonalon szerzett és egyéb büntetőidők összesítése alapján állapítják meg. Első helyezett a legalacsonyabb összidővel rendelkező versenyző és így tovább. Holtverseny esetén az a versenyzőpáros a győztes, melynek az első gyorsasági szakaszon elért ideje volt jobb. Amennyiben ezután is fennáll a holtverseny akkor a második, harmadik stb. gyorsasági szakaszon elért időket kell figyelembe venni. A versenyzők a futamokon elért helyezéseik alapján az alábbi pontokat kapják:

<b>1. helyezett:</b>	<b>10 pont</b>	<b>5. helyezett:</b>	<b>4 pont</b>
<b>2. helyezett:</b>	<b>8 pont</b>	<b>6. helyezett:</b>	<b>3 pont</b>
<b>3. helyezett:</b>	<b>6 pont</b>	<b>7. helyezett:</b>	<b>2 pont</b>
<b>4. helyezett:</b>	<b>5 pont</b>	<b>8. helyezett:</b>	<b>1 pont</b>



### 20.2.5 Futamonkénti díjazás

A SUZUKI IGNIS Kupa futamonkénti első három helyezettje serlegdíjazásban részesül.

### 20.2.6 SUZUKI IGNIS Kupa éves értékelése

Megegyezik az ORB éves értékelésével.

### 20.2.7 SUZUKI IGNIS Kupa éves díjazása

Az a versenyző, aki a futamokon szerzett pontok összegzése után a legmagasabb pontszámot éri el, elnyeri a „SUZUKI IGNIS Kupá”-t és

		400.000.- Ft + 20 % ÁFA pénzdíjat
további díjazás:	2. helyezett:	200.000.- Ft + 20 % ÁFA pénzdíj
	3. helyezett:	100.000.- Ft + 20 % ÁFA pénzdíj

A pénzdíjakat a díjazott versenyzők egyesülete kapja, számla ellenében.

A Magyar Suzuki Zrt. fenntartja a jogot, hogy a kiírás szerinti díjak mértékét megemelje, valamint különdíjakat, nyereményeket ajánljon fel, de azt minden év július 31-ig nyilvánosságra hozza.

## 21. MURVA RALLYE KUPA KIÍRÁSA

A Magyar Nemzeti Autósport Szövetség 2008. évre kiírja a Murva Rallye Kupát az ORB murva versenyek keretében, amennyiben legalább három verseny megrendezésre kerül. A Murva Rallye Kupa (továbbiakban: MRK) az ORB szabályai szerint bonyolódik, az alábbi eltérésekkel:

### 21.1 Az MRK futamai

Megegyezik az ORB murva talajú futamaival.

### 21.2 Az MRK futamonkénti értékelése

Az egyes versenyek értékelését géposztályonként, valamint géposztály és csoport figyelembevétel nélkül, abszolút értékelés szerint, kell elvégezni. A WRC, S1600 és S2000 versenyautók külön géposztályként kerülnek értékelésre.

### 21.3 Futamonkénti díjazás

A kupa versenyenként nem kerül külön díjazásra.

### 21.4 Az MRK éves értékelése

Az ORB összes murva futama értékelésre kerül.

### 21.5 Az MRK éves díjazása

Tiszteletdíjban részesül:

- az **abszolút** értékelés szerinti **1-3. helyezett** páros mindkét tagja,
- valamennyi **géposztály** értékelésénél az **1. helyezett** páros mindkét tagja,

## 22. F2000 COMPACT KUPASOROZAT KIÍRÁSA

Az MNASZ a Kartex Autósport Kft. támogatásával kiírja az „F2000 COMPACT KUPASOROZAT” –ot az ORB keretében az alábbi feltételekkel:

### 22.1 Résztevők

Részvételi joga van minden, az ORB versenyeken részvételi joggal rendelkező versenyzőnek

## 22.2 Versenygépkocsik

Az értékelésben azokat a részvételi joggal rendelkező versenyzőket veszik figyelembe, akik BMW Compact gyártmányú (H-0107 számú homologizációval rendelkező) gépkocsikkal vesznek részt az egyes futamokon. A kupasorozatban csak azok a versenygépkocsik vehetnek részt, amelyek rendelkeznek a Kartex Autósport Kft. indulási engedélyével.

## 22.3 Az F2000 Compact Kupa futamai

Megegyezik az ORB futamaival.

## 22.4 Értékelés

F2000 Compact Kupa pontokat kapnak a versenyzők azokon a futamokon, ahol legalább három – a Kartex Autosport Kft. indulási jogával rendelkező – BMW Compact (H-0107) gépkocsi elrajtolt. Ezekon a futamokon a helyezéseket a versenyeken a teljesített gyorsasági idők, az útvonalon szerzett és egyéb büntetőidők összesítése alapján állapítják meg. Első helyezett a legalacsonyabb összidővel rendelkező versenyző és így tovább. Pontegyenlőség esetén az a versenyzőpáros a győztes, melynek az első gyorsasági szakaszon elért ideje volt jobb. Amennyiben ezután is fennáll a holtverseny akkor a második, harmadik stb. gyorsasági szakaszon elért időket kell figyelembe venni. A versenyzők a futamokon elért helyezéseik alapján az alábbi pontokat kapják:

<b>1. helyezett:</b>	<b>10 pont</b>	<b>5. helyezett:</b>	<b>4 pont</b>
<b>2. helyezett:</b>	<b>8 pont</b>	<b>6. helyezett:</b>	<b>3 pont</b>
<b>3. helyezett:</b>	<b>6 pont</b>	<b>7. helyezett:</b>	<b>2 pont</b>
<b>4. helyezett:</b>	<b>5 pont</b>	<b>8. helyezett:</b>	<b>1 pont</b>

## 22.5 Futamonkénti díjazás

Az F2000 Compact Kupa futamonkénti első három helyezettje serlegdíjazásban részesül.

## 22.6 F2000 Compact Kupa éves értékelése

Megegyezik az ORB éves értékelésével. Az F2000 Compact Kupa csak akkor kerül értékelésre, amennyiben az év során legalább három – a kupasorozat vonatkozásában - értékelhető futam kerül megrendezésre.

## 22.7 F2000 Compact Kupa éves díjazása

Az a versenyző, aki a futamokon szerzett pontok összegzése után a legmagasabb pontszámot éri el, elnyeri az „F2000 COMPACT Kupá”-t. További díjazás: 2. helyezett: serleg díjazás, 3. helyezett: serleg díjazás.

## IV. AZ ORSZÁGOS RALLYE2 BAJNOKSÁG SZABÁLYAI

### 1. ÁLTALÁNOS ELŐÍRÁSOK

A Magyar Nemzeti Autósport Szövetség 2008. évre kiírja az Országos Rallye2 Bajnokság (továbbiakban: Rallye2) keretében:

- Abszolút csoport és géposztály Bajnokságot
- MNASZ Lada Kupát

A Rallye2 éves egyéni értékelésében az abszolút első helyen végzett versenyzőpáros elnyeri a **"Magyar Köztársaság Rallye2 Bajnoka"** címet, az MNASZ Lada Kupa első helyezett versenyzőpárosa az **„MNASZ Lada Kupa Győztese”** címet.

A Rallye2 keretében megrendezésre kerülő valamennyi versenyt (továbbiakban: verseny) az FIA Nemzetközi Sportkódex és mellékletei, az FIA Rallye Versenyek Szabályai, az FIA által jóváhagyott nemzetközi bajnokságok és sorozatversenyek adott szabályai, valamint a jelen rallye szabályok (RVSZ) szerint kell lebonyolítani. A Rallye2 valamennyi résztvevőjének (versenyzők, nevezők), rendezőjének és közreműködőjének be kell tartania az MNASZ (ezen keresztül a KÓDEX) és a jelen RVSZ előírásait.

Valamennyi versenyt csak az RSB írásban is rögzített jóváhagyásával lehet megrendezni. A jóváhagyott verseny (versenykiírás) csak a jóváhagyó ismételt hozzájárulásával ill. a már funkcionáló Felügyelők engedélyével változtatható meg.

A Rallye2 valamennyi versenyére az MNASZ és az RSB által kiadott pályabelépők ill. VIP kártyák érvényesek, a belépőkön feltüntetett feltételekkel. A rendezőnek, büntetés terhe mellett, kötelező a saját rendezvényén érvényt szerezni ezen pályabelépőknek.

A rendezőkre vonatkozó előírásokat megszegő rendezőket az MNASZ Általános szabályaiban (díjtételek) meghatározott pénzbüntetéssel sújthatja az RSB, amely összeg a rendezési kaucióból kerül levonásra.

(Amennyiben a kaució nem fedezi büntetést úgy a különbözetet a Rendező köteles az MNASZ számlájára befizetni.)

### 2. A RALLYE2 RÉSZTVEVŐI

Nevezési joga van a Rallye2 versenyére azoknak az MNASZ Tagoknak (sportegyesületeknek, sportkluboknak, szakosztályoknak továbbiakban: nevezőknek), akik 2008. évre érvényes, az MNASZ által kiállított, a rallye szakágra érvényes nevezői licenccel rendelkeznek. A nevező az egyesületéhez tartozó versenyzőpárost (párosokat) nevezheti a Rallye2 versenyekre az itt közölt szabályok figyelembevételével.

### 3. A RALLYE2 VERSENYEIRE NEVEZHETŐ VERSENYZŐK

A Rallye2 versenyekre nevezhető, illetve a versenyeken részt vehet mint vezető versenyző vagy navigátor, minden - a rallye szakágra érvényes – **B3** ill. **B** jelű licenccel rendelkező versenyző, valamint mint navigátor, minden - a rallye szakágra érvényes – **B3, B, N, A, Arany, H** jelű licenccel rendelkező versenyző. A B jelű, rallye szakágra érvényes licenc nem jogosít az F/3 géposztályban vezető versenyzőként való indulásra.

Nevezhet mint vezető versenyző minden Arany, A ill. N licenccel rendelkező versenyző is, de ezek a versenyzők külön csoportban (M csoport) indulnak, és külön kerülnek értékelésre.

Megjegyzés: A Rallye2 versenyekre érvényes versenyzői licencek (B, B3, N) kiadásának feltétele az érvényes vezetői engedély, érvényes rallye szabályismereti vizsga, amelyet minden licenccel rendelkező versenyző köteles teljesíteni, és az RSB hozzájárulása. A szabályismereti vizsgák időpontjáról és helyszínéről az MNASZ hivatalos honlapján ad tájékoztatást (a 2006. évi és azt megelőzően tett vizsga érvénytelen).

Azok a versenyzők, akik 2008. évre „B” vagy „B3” licencet váltottak, más rallye licencet 2008. évben még jogosultság esetén sem kaphatnak. Egyéni kérelem alapján, az RSB engedélyezheti az évad végén az egyszeri licenc kiadását, mellyel külföldön vehet részt a versenyző.

#### **4. A RALLYE2 VERSENYEIN ELFOGADOTT JÁRMŰVEK**

A Rallye2 versenyekre azok a járművek nevezhetők, illetve a versenyeken azok a járművek vehetnek részt, amelyek megfelelnek a jelen RVSZ és az MNASZ Technikai Bizottság által 2008. évre, legkésőbb február 15-ig kiadott előírásoknak, továbbá nem sértik a hatályos magyar közlekedési jogszabályokat és rendelkeznek a közúti közlekedésben való részvételhez szükséges engedélyekkel, jelzésekkel, továbbá érvényes, az MNASZ Technikai Bizottság által kiállított gépkönyvük van. A február 15-i határidő alól kizárólag azok az FIA szabályok képezhetnek kivételt, melyeket az FIA a biztonság érdekében, azonnali bevezetési határidővel bocsát ki,

A Rallye2 egyes bajnoki osztályaiban elfogadott járművek csoport és géposztály besorolása:

**N** csoport gépkocsijait az alábbi géposztályokba sorolják:

- 1. géposztály: legfeljebb 1400 ccm
- 2. géposztály: nagyobb, mint 1400 ccm, de legfeljebb 1600 ccm
- 3. géposztály: nagyobb, mint 1600 ccm, de legfeljebb 2000 ccm

A Rallye2 versenyekre az N csoportba nevezhetők az FIA homologizációval nem rendelkező, de az N csoportra vonatkozó egyéb előírásoknak megfelelő magyar Suzuki Swift (MAB 35S) típusú, nemzeti homologizációval rendelkező versenygépkocsik.

**A** csoport gépkocsijait az alábbi géposztályokba sorolják:

- 5. géposztály: legfeljebb 1400 ccm
- 6. géposztály: nagyobb, mint 1400 ccm, de legfeljebb 1600 ccm
- 7. géposztály: nagyobb, mint 1600 ccm, de legfeljebb 2000 ccm

A lejárt A vagy N homologizációval rendelkező versenyautók is nevezhetők, amennyiben megfelelnek a kiadott homologizációjuknak, az érvényben lévő N ill. A csoportra vonatkozó FIA és nemzeti szabályoknak, és gépkönyvük van. A diesel üzemű járművek a valós (szorzó nélküli), lökettérfogat szerinti géposztályban indulnak.

A Rallye2 versenyeken a homolog lap VK,VP,WR,WR2,SP,KS,KSR kiterjesztésen szereplő alkatrészek használata tilos az N ill. A csoportban.

**F** csoport (szabad kategória a motor korrigált lökettérfogata szerint) gépkocsijait az alábbi géposztályokba sorolják:

- 1. géposztály: legfeljebb 1600 ccm
- 2. géposztály: nagyobb, mint 1600 ccm, de legfeljebb 4000 ccm
- 3. géposztály: négykerék-hajtású és/vagy turbófeltöltővel szerelt autók

**M** csoport (meghívásos ORB licencs versenyzők) lökettérfogat szerinti besorolás nélkül.

A Rallye2 Bajnokságban a IV. sz. függelék szerinti gumibroncsok használhatóak.

## **5. A RALLYE 2 VERSENYEINEK RENDEZÉSI FELTÉTELEI**

### **5.1 Rallye2 versenyek kiírása**

A verseny rendezőjének az FIA Rallye Versenyek Szabályai VI. fejezetében foglalt "Nemzetközi versenykiírás" alapján elkészített versenykiírást, az útvonallappal és részletes időtervvel, előzetes biztonsági tervvel kiegészítve, a verseny adminisztratív átvételének napja előtt legalább 60 nappal (postabélyegző, vagy átvétel kelte) az RSB-hez jóváhagyásra be kell nyújtania. A versenykiírás és az előzetes biztonsági terv, kizárólag együtt adható le.

A verseny adminisztratív átvételének napja előtt legalább 70 nappal pályainspekciót kell kérni az RSB-től. A versenyt megelőző 45. naptól az RSB pályainspekciót tarthat, melynek időpontjáról a rendezőt értesíteni köteles 7 nappal korábban. A pályainspekcióra a rendezőnek az alábbi dokumentumokat kell biztosítania 3 példányban:

- szervizpark tervet, a szervizpark méretarányos rajzával kiegészítve és a szervizpark nyitvatartásának feltüntetésével
- útvonallap tervezetet és részletes időtervet a standard dokumentumok formájában (etapidők, IE és gyűjtő állomások pontos helye)
- prológ, szlalom próba és/vagy superspeciál tervezetet
- gyorsasági biztonsági terv tervezet a zárásokkal kiegészítve (rendezői felállítás, létszám, köztes rádiók helye, zárások helye)
- úthasználati engedélyeket, vagy hiteles dokumentumot az úthasználati engedélyek megkéréséről.
- Hatósági engedélyeket, vagy hiteles dokumentumot a hatósági engedélyek megkéréséről
- Átvételek helyszínrajzát és időtervét
- Rajt, cél és park fermé helyszínrajzát

A pályainspekción egyeztetett és jóváhagyott versenyfeltételektől adódó eltérés esetén a rendező köteles egyeztetni az RSB vezetőjével, aki dönt, hogy kell-e ismételt pályainspekciót kérni, az erre vonatkozó díjtétel egyidejű befizetése mellett, melyet az RSB a befizetést követő 7 napon belül köteles elvégezni a rendezővel egyeztetett időben.

A rendező köteles gondoskodni arról, hogy a verseny biztonsági szolgálat vezetője megjelenjen a pályainspekción, a biztonsági kérdések eldöntése céljából.

Ezen időpontoktól való késést az RSB pénzbüntetéssel sújtja. A 45. nap leteltével az RSB vezetője intézkedik a verseny lemondásáról. A rendezési kaució ebben az esetben nem kerül visszafizetésre.

A verseny lebonyolításához a szükséges okmányokat (hatósági és úthasználati engedélyek, végleges sportbírói terv) a verseny rendezőjének kell beszerezni és a Felügyelőknak átadni az első ülésen, melyet a Felügyelő Testület Vezetője, 48 órán belül eljuttat az MNASZ Titkárságára.

A végleges biztonsági tervet a rendezvény előtt 10 nappal kell leadni az RSB biztonsági megfigyelő részére. Ennek a tervnek egy példányát kell leadni a Felügyelő Testület Vezetőjének a helyszínre érkezésekor, de az első felügyelő testületi ülés előtt. Ezekről a határidőktől való késést az RSB bünteti, a büntetés mértéke 50.000,- Ft / nap.

Az RSB által jóváhagyott "Versenykiírás"-t (a Rallye2 vonatkozásában, a továbbiakban versenykiírásként kerül említésre) a verseny előtt legkésőbb 30 nappal közzé kell tenni a verseny hivatalos honlapján. A nyomtatott versenykiírást 1 példányban az itinerbe fűzve át kell adni az itiner átvételénél azon versenyzőpárosok részére, akik neveztek az eseményre.

A versenykiírást a rendező köteles a verseny előtt legkésőbb 30 nappal postázni az MNASZ Titkárságára 30 példányban, melyet a Titkárság postáz a versenyek Tisztségviselői részére.

- az MNASZ sportszakmai alelnöke (saját címen),
- RSB vezetője (MNASZ címen),
- RSB titkára (MNASZ címen) 10 pld,
- RSB megfigyelő (saját címen),
- RSB biztonsági megfigyelő (saját címen),
- Bírói Bizottság vezetője (MNASZ címen) 2 pld,
- Sportfelügyelői Bizottság vezetője (saját címen),
- Felügyelő Testület tagjai (saját címen),
- Versenyigazgató (saját címen),
- Versenyigazgató helyettes (saját címen),
- MNASZ Technikai Bizottság vezetője (saját címen) 2 pld,
- Versenyzői összekötők (saját címen).

## 5.2 Itiner

Az itiner a verseny hivatalos dokumentuma. A verseny útvonalának pontos leírását, az ellenőrző állomások és szerviz zónák, valamint a szerviz tilalmi területek helyét a rendező az általa kiadott itinerben köteles megadni. A rendező köteles minden visszaigazolt versenyzőpárosnak – akinek a nevezését elfogadta - 1 db itiner díjmentesen rendelkezésére bocsátani a versenykiírásban megadott időben és helyen. A Rallye2 versenyek szabvány itinere a FIA Standard Dokumentumok alapján készül. (FIA Rallye Versenyek Általános Szabályai, VII. sz. függelék)

## 5.3 A Rallye2 versenyek és azok jellemzői

A versenyek nevét, rendezőjét és időpontját a 2008. évre érvényes MNASZ versenynaptár tartalmazza.

A Rallye2 minden önálló futamát úgy kell szervezni, hogy a rendezvény a pályabejárástól a díjkiosztóig 2 nap alatt befejeződjön és min. 90 versenyzőpáros rajthoz állására alkalmas legyen. Indokolt esetben az RSB eltérést engedélyezhet.

A Rallye2 aszfaltos versenyek **a gyorsasági szakaszok össztávját 80 - 100 km** értékek közé kell tervezni.

A Rallye2 murvás versenyek **a gyorsasági szakaszok össztávját 60 - 85 km** értékek közé kell tervezni.

Törekedni kell, hogy 3 helyszínnél több ne kerüljön kiírásra.

Egy gyorsasági szakasz hossza 5 és 20 km között lehet.

Versenyenként csak egy helyszínen lehet szervizparkot/szervizzónát kialakítani.

Ezekről az előírásoktól való eltérésekre a pályainspekció során az RSB egyedi engedélyt adhat.

A gyorsasági szakaszok ismétlését és a lehetséges irányokat a pályainspekción az RSB hagyja jóvá, de nem tervezhető egy aszfalt gyorsasági 3 áthaladásnál többször. Földes, murvás szakaszok és azok részei sem ismételhetők kettőnél többször. Ettől az RSB egyedi engedély alapján el lehet térni.

A versenyt értékelhetetlennek kell nyilvánítani, ha 30% alá csökken az értékelhető gyorsasági szakaszok össztávja.

## 5.4 Pályabejárási

A Magyarországon megrendezett versenyek rendezőinek csak az alábbi korlátozások állnak jogában:

- a) Az egyes gyorsasági szakaszokon minimum 4 áthaladást kell biztosítani, ezt azonban a rendező időben korlátozhatja, és teljesítési limitidőket írhat ki.
- b) RSB jóváhagyással az egyes gyorsasági szakaszok bejárása során, a terep és téli mintázatú gumibroncsok használatát megtiltani, vagy a profilmélységet meghatározni, ezt ellenőrizni és a pályabejárás szabályainak megszegése szerint büntetni.
- c) Magán és erdőrendészeti utakon rendezett gyorsasági szakaszokon az áthaladási sebességet maximálni, melynek betartását a rendező köteles ellenőrizni.
- d) Egyes gyorsasági szakaszok bejárása során széria gyártású autó használatát előírni, ill. benevezett versenyautó használatát megtiltani.
- e) A pályabejárás időtartamára, a rendező által biztosított adatrögzítő berendezés használatát előírni. Ebben az esetben az adatok hiánya a pályabejárás szabályok megsértésének minősül.

Ezeket a korlátozásokat, közúton is előírhatja a rendező az RSB engedélyével. Fenti korlátozásoktól eltérni, vagy további korlátozásokat meghatározni csak az RSB eseti engedélye alapján lehet.

Korlátozott pályabejáráson csak a benevezett versenyző +1 fő tartózkodhatnak a pályabejáró autóban. Ezen szabály megsértése a pályabejárás szabályainak megsértéseként minősül.

Pályabejárást térítés ellenében a rendező nem írhat ki.

Ezen korlátozásokat a rendező a versenykiírásban egyértelműen köteles megadni, és ezen korlátozásokat a verseny minden résztvevőjére egyformán kell érvényesíteni.

Azon gyorsasági szakaszokon, amelyeken a pályabejárást korlátozták, a pályabejárás idejére köteles a rendező, büntetés terhe mellett, ellenőrző állomást létesíteni. Ettől eltérő időpontokban a tiltott pályabejárást ellenőrizni.

A rendező, a pályabejárás szabályainak megsértéseként minősíti, ha a nevezett versenyző az időben korlátozott pályabejáráson nem vesz részt. (kivételesen rendezett gyorsasági szakasz) A rendező köteles ezt a szabálysértést az első Felügyelő Testületi ülésen jelenteni. A szabálysértő nevezőket a Felügyelők is büntethetik.

A rendező köteles minden versenyző részére az itinerrel együtt azonosító számmal ellátott matricát kiadni, melynek mérete minimum 10 cm, amit a versenyző a pályabejárás teljes időtartama alatt a szélvédő jobb alsó, vagy felső sarkában jól láthatóan felragasztva viselni köteles. A matrica nem felragasztása, vagy hiánya a pályabejárás szabályainak megsértésének számít. Amennyiben a pályabejárás matricája megsérül, vagy a versenyzőpáros autót cserél a versenyzőpáros köteles a Rendezőtől új matricát kérni. Az itiner átvételekor a pályabejárás megkezdése előtt, a rendező köteles a 4.sz. mellékletben szereplő adatlapot kitölteni a versenyzőpárosokkal.

A pályabejárás kiírásban rögzített szabályait megsértő versenyzőkre a rendező, pénzbüntetéstől a rajtengedély megvonásáig terjedő büntetést is kiszabhat, és erről az RSB-t értesíteni köteles.

A pénzbüntetés mértéke max. 250.000,- Ft.

A rendező jelentése alapján a pályabejárás kiírásban rögzített szabályait megsértő versenyzőket a Felügyelők időbüntetéssel is sújthatják, de ebben az esetben pénzbüntetés nem szabható ki. A Pályabejárás szabályainak többszöri megsértéséért többszöri büntetés is kiszabható.

A pályabejáráson, vagy a pályabejáráson kívül a verseny hivatalos útvonalán bizonyítható módon balesetet, nagy vagyoni kárt okozó, vagy súlyos közlekedési szabálysértést elkövető versenyzők rajtengedélyét a rendező köteles megvonni a nevezési díj visszafizetése nélkül, az RSB értesítése mellett.

A pályabejárás szabályait az RSB a rendezőtől függetlenül is ellenőrizheti, a szabály ellen vétőket külön büntetéssel sújthatja.

### **5.5 Nevezés, nevezési zárlat, a nevezések visszautasítása, biztosítás**

A versenyenkénti nevezési díj maximuma 2008. évben:

A-N csoportban: 42.000,- Ft, mely összeg az ÁFA-t tartalmazza

F csoportban: 48.000,- Ft, mely összeg az ÁFA-t tartalmazza

M csoportban: 132.000,- Ft mely összeg az ÁFA-t tartalmazza

A Rallye2 valamennyi versenyén az egyéni nevezési zárlatnak legalább 20 nappal a rendezvény időpontja előtt kell lennie.

A Rallye2 valamennyi versenyére az RVSZ-ben megadott egységes elvek alapján szerkesztett nevezési lapot kell alkalmazni (lásd FIA Rallye Versenyek Általános Szabályai, VIII. sz. függelék)

A nevező köteles az RSB hivatalos honlapján nevezni, és az ott kitöltött nevezési lapot a rendező részére a nevezési zárlatig faxon vagy e-mail-en, az eredeti példányt ezzel egyidőben postai úton megküldeni a versenykiírásban megadott címekre.

A versenyzőpáros a nevezési lap aláírásával tudomásul veszi, hogy a versenyen saját felelősségére vesz részt, a rendezővel szemben semmilyen anyagi kártérítéssel nem élhet.

A rendezőnek a kiírásban a postai cím mellett meg kell adni egy bankszámlaszámot is, ahová a nevezők a nevezési díjat átutalhatják.

A rendező köteles a rendezvény előtt legkésőbb 10 nappal a verseny hivatalos honlapján közzétenni az általa elfogadott nevezések alapján összeállított, az RSB által jóváhagyott nevezési listát, valamint az átvételi időket, amennyiben azt a versenykiírás nem tartalmazta.

Amennyiben a verseny a nevezők hibáján kívüli okokból elmarad, a rendező köteles a nevezési díjak 90%-át 8 napon belül a nevezőknek visszafizetni.

A nevezést illetően minden vitás esetet a nevező és a rendező között első fokon az RSB dönt el.

Amennyiben egy versenyzőpáros, akinek a nevezését a rendező elfogadta, de nem tud a versenyen részt venni, köteles az itiner átvétel kezdetéig a rendezőt és a Rallye Titkárságot a lemondás okának közlésével írásban értesíteni. Ebben az esetben a rendező a nevezési díj 75%-át 10 napon belül köteles visszatéríteni a nevezőnek. Amennyiben egy versenyzőpáros nem tud részt venni a versenyen, és ezt - elfogadható indokokkal alátámasztva - az adminisztratív átvétel kezdetéig írásban nem közli, a következő verseny (melyre nevezését elfogadták) adminisztratív átvételéig a nevezési díjnak - nettó érték értendő (ÁFA 0 %) - megfelelő összegű büntetést köteles fizetni. (Az összeg az MNASZ-t illeti.) Ennek elmulasztását a rajtengedély megvonásával büntetik, továbbá a következő versenyek rendezői kötelesek a nevezését visszautasítani, amíg a büntetést be nem fizeti. Az évad utolsó versenyén nevezett, nem indult, de magát ki nem mentő versenyzőt az RSB bünteti, a fent leírt összeggel, amelynek befizetéséig a versenyző nem kaphat licencet a következő évre.

Ennek végrehajtása érdekében a versenyek rendezői kötelesek az adminisztratív átvétel jegyzőkönyvében rögzíteni azokat a versenyzőket, akik nem küldtek értesítést. Ezt a jegyzőkönyvet a Rallye titkár a következő rendezőnek köteles megküldeni, a versenyt követő első munkanapon.

### **5.6 A nevezések visszautasítása**

Minden olyan nevezés, amely a nevezési határidő után érkezik, illetve a nevezési díj nem került befizetésre, a rendező által érvénytelennek tekinthető. Ezen nevezéseket a rendező úgy tekintheti, mintha meg sem történtek volna, ezekkel további teendői nincsenek. A rendező feladatainak végrehajtását akadályozó, tartalmilag hiányos, értelmetlen nevezéseket a rendező saját hatáskörében visszautasíthatja, vagy



összesen maximum a nevezési díjnak megfelelő összegű pénzbüntetés mellett adatpótlást kérhet.

Az ilyen okok miatt visszautasított nevezések esetében a nevezési díjat nem kell visszatéríteni. A rendező által kiszabott pénzbüntetés ellen a nevező a rendező tájékoztatása mellett, az RSB-hez fellebbezhet.

A versenyre vonatkozó felelősségbiztosítási díjat az adminisztratív átvételen kell befizetni.

A Rallye2 versenyek rendezőinek jogában áll a versenyre beérkezett nevezéseket az előző bekezdésben foglaltakon túl is visszautasítani, az alábbi korlátozások figyelembevételével:

- a) Minden rendező köteles legalább 90 versenyzőpáros nevezését elfogadni.
- b) Nem utasíthatja vissza a rendező olyan versenyző nevezését, aki a nevezés egyéb feltételeinek megléte mellett:
  - Rallye2 osztályba nevezett, és a megelőző év Rallye2 Bajnokság MNASZ által kiadott hivatalos eredménylistáján, mint értékelt szerepelt, vagy a tárgyévben a versenyt megelőző bármely Rallye2 Bajnoki futamon bajnoki pontot szerzett.
- c) A rendező visszautasíthatja minden olyan versenyző nevezését, a fenti korlátozások alkalmazása nélkül, aki az év bármely Rallye OB versenyére benevezett, nevezését nem utasították vissza és ennek ellenére a verseny adminisztratív átvételén nem jelent meg úgy, hogy magát a versenyt megelőzően a rendezőnél elfogadható indokkal írásban nem mentette ki. Az értesítés feladását vitás esetben a versenyzőnek kell bizonyítani

A rendező amennyiben az itt leírt feltételek figyelembevételével valamelyik versenyző nevezését visszautasítja, úgy köteles a versenyzőt a nevezési határidőt követő 7 napon belül, tértivevényes ajánlott levélben - a nevezési lapon, a visszaigazolásra megadott címen - értesíteni. A rendező a visszautasított versenyzők befizetett nevezési díját, a postai feladási költség levonása után, a c) pontban foglalt esetek kivételével köteles az említett 7 napon belül, visszafizetni.

A nevezések visszautasításával kapcsolatosan vitás esetekben a RSB vezetője jogosult állást foglalni, de nem teheti semmisé a visszautasítást, amennyiben az a leírt feltételeket kielégíti.

Amennyiben valamely visszautasított versenyző a rendező szabályszerű értesítése ellenére is a rendezvényen megjelenik, a felmerült költségeivel kapcsolatban semmiféle kártérítést a rendezővel szemben nem támaszthat.

## **5.7 Biztosítás**

A versenyen részt vevő gépjárművek kiegészítő verseny felelősségbiztosításáról a verseny rendezője köteles, az MNASZ és a Biztosító Társaság között létrejött szerződés alapján kiadott MNASZ általános szabályok szerint gondoskodni.

## **6. HIVATALOS JELZÉSEK A JÁRMŰVEKEN**

### **6.1 Rallye táblák**

A rendezőnek valamennyi versenyzőpárost el kell látni 1 készlet (2 db) rallye táblával.

### **6.2 Rajtszámok**

Az FIA szabályai szerint, az alábbi kiegészítésekkel:

- a tető rajtszám az Rallye2 futamain nem kötelező,
- az FIA szabályoknak megfelelő rajtszámpanel a Rallye2 futamain, a panel aljához kapcsolódó, 10 cm magas reklámfelülettel (rajtszám csík) egészül ki, mely reklám a versenyzők részéről nem utasítható vissza.
- a versenyzők nevének megjelenítése a versenyautón az I. fejj. 7.2 pontja szerint. A hátsó oldalablakokon a nevek megjelenítése kötelező.

### **6.3 Reklámok viselése a versenygépkocsikon**

Az egyes versenyek rendezői a rajtszám területén elhelyezett reklámokon kívül 4 db reklám viselését írhatják elő a résztvevőknek, amelyek összfelülete nem haladhatja meg a 0,25 m<sup>2</sup>-t, és a legnagyobb sem lóghat ki egy 20x40 cm-es téglalapból. Ezek helyét, nagyságát és tárgyát a versenykiírásban, vagy a kiírásban megadott helyen legkésőbb az itiner átvételig hivatalos kiegészítés formájában egyértelműen kell közölni. Ellenkező esetben a versenyző díjmentesen visszautasíthatja a rendezői reklámot.

A rendezői reklámok bármelyikének visszautasítása esetén kétszeres nevezési díj fizetendő, a verseny közben ezek hiányáért max. a nevezési díj kétszeresének megfelelő pénzbüntetés szabható ki.

A rendezői reklámok nem értelemszerű felragasztása, és/vagy megcsonkítása a rendezői reklám visszautasításának minősül. A rendezői reklámok viselése a verseny hivatalos gépkocsijain is kötelező.

Nem minősül rendezői reklámeszköznek, így nem utasítható vissza a rallye tábla és a rajtszámokhoz tartozó bármely hirdetés (akár MNASZ, akár rendezői).

A rajtszámok és a reklámok nem nyúlhatnak túl a karosszérián.

A gépkocsi ablakain elhelyezett reklámokra vonatkozóan betartandók az FIA és az MNASZ egyéb szabályai.

### **6.4 Szerviztábla**

Valamennyi verseny rendezője köteles a verseny alatti szerviztevékenység ellenőrizhetősége érdekében versenyző párosenként 1 szervizautóra összesen 1 db szerviztáblát kiadni, melyen fel kell tüntetni a szervizautó rendszámát, valamint hogy egy kiadott tábla mely rajtszámú versenyautó(k)hoz tartozik (min. 10 cm betűmagasságú helvetia bold betűtípussal). Kötelező a belülről ragasztható kivitel. Ezen szerviztáblát fel kell ragasztani a szervizautó első szélvédőjére, jól látható helyre. Nem, vagy nem megfelelő helyre felragasztott szerviztábla használata esetén a rendezőnek joga van azt érvénytelennek tekinteni. A szerviztábla az adminisztratív átvételen kerül kiadásra, a szervizautók rendszámának megadása után. A tankoló zónákhoz közlekedő szervizautókra egy „Tankoló zóna” matricát kell biztosítani, mely matrica csak a tankoló zóna megközelítését biztosítja, a szervizparkba behajtásra nem jogosít.

### **6.5 Segítő jármű tábla**

A rendező kiadhat a versenyére érvényes segítő jármű táblát. A segítő jármű táblát a jármű szélvédőjének jobb felső részére kell ragasztani, melyen fel kell tüntetni a segítő jármű rendszámát, valamint hogy a kiadott tábla mely rajtszámú versenyautó(k)hoz tartozik. A segítő jármű táblával kapcsolatos jogosultságokat, szabályokat a versenykiírás tartalmazza. A segítő jármű szabálytalan használatát 50.000,- Ft-ig terjedő pénzbüntetéssel sújthatják a Felügyelők.

## **7. ADMINISZTRATÍV ÉS TECHNIKAI ÁTVÉTEL**

A rendező köteles a technikai átvételre tervezett időbeosztást a kiírás jóváhagyásra való beadása előtt egyeztetni a MNASZ Technikai Bizottságának vezetőjével. Az adminisztratív és a technikai átvétel kezdete között 60 percet kell biztosítani. Amennyiben az átvételek egy helyszínen kerülnek lebonyolításra, úgy az átvételek kezdete között 30 percet kell biztosítani.

Az egyéni átvételi idők ellenőrzésére a technikai átvételnél sportbírókat kell biztosítani. Az egyéni átvételi időktől késve érkezőket 10.000 Ft-ig terjedő pénzbüntetéssel büntetheti a rendező, de ezt a kiírásban közölni kell. A verseny rendezője az átvételek lebonyolításához fedett, a közönségtől elhatárolt területet köteles biztosítani.

Verseny közbeni technikai ellenőrzést, csak a versenyigazgató által elrendeltek alapján a kijelölt helyen, a technikai ellenőrök végezhetnek. Ilyen jellegű ellenőrzések nem

végezhetők közvetlenül a gyorsasági szakaszok rajtvonalánál, és a versenyzők felkészülési idejében (3 perc).

A verseny rendezője köteles a versenyzők célba érkezése utáni fokozott technikai ellenőrzés lebonyolításához fedett, zárt, az illetéktelenektől elhatárolt, aknával, vagy alkalmas emelő berendezéssel ellátott helyet biztosítani. (ennek hiányát az RSB bünteti) A fokozott technikai ellenőrzésen részt vehet a Versenyigazgató, a Felügyelő, a Technikai Felügyelő, az ellenőrzést végző technikai ellenőrök, az érintett versenyzőpáros és két fő szerelője, a nevező képviselője nevezői licenc vagy meghatalmazás felmutatásával.

### **7.1 Menetlevél**

A verseny rendezőjének a verseny valamennyi résztvevője részére, hivatalos versenyokmányként az FIA Rallye Versenyek Általános Szabályai, VI. sz. függelékében közölt FIA egységes menetlevelet kell kiadni. A Rallye2 futamain elfogadott a másolat nélküli, laponként egypéldányos, tűzött kivitel. A szekciónkénti menetlevél hátsó borítójára a verseny sportbíróinak és technikai ellenőreinek bejegyzésére alkalmas felületet kell biztosítani.

## **8. A VERSENY RAJTJA**

A Rallye2 egyes versenyein a rajtszámokat 201-től kezdődően, a következő sorrendnek megfelelően kell kiadni:

<b>1. csoport</b>	<b>A-N csoport versenyzői</b>
<b>2. csoport</b>	<b>F csoport versenyzői</b>
<b>3. csoport</b>	<b>M géposztály versenyzői</b>

A csoportok rajtsorrendjét a rendező állapítja meg az RSB jóváhagyásával.

Az egyes csoportokon belül a versenyzők rajtsorrendjét a rendező állapítja meg a beérkezett nevezések feldolgozása után. A rendező által megállapított rajtsorrendet egyeztetni kell az RSB versenyzőket képviselő tagjával, akinek véleményezési joga van. Véleményeltérés esetén a döntést az RSB vezetője mondja ki.

A rajtolás a rajtszámok emelkedő sorrendjében történik azonos időközökben, mely legalább egy perc, melyről a versenyigazgató határoz a rendezővel történt egyeztetés alapján. Murva versenyek esetében kötelező a kettőpercenkénti rajtolás. Az F csoport első versenygépkocsija minimum 3 perc szünet után rajtol az A-N csoport utolsó versenygépkocsija után, mely szabály alól az RSB indokolt esetben felmentés adhat.

## **9. KÜLÖNPRÓBÁK**

### **9.1 Gyorsasági szakasz (GY)**

A verseny rendezője köteles valamennyi gyorsasági szakasz beíró helyénél a versenyzők által jól olvasható (minimum 4 cm betűmagyságú) tájékoztató táblát elhelyezni, amelyen a gyorsasági szakaszt teljesített versenyzők mért idejét a sportbírók folyamatosan feltüntetik. Ezt a táblát szekciónként új táblára kell cserélni. Indokolt esetben, amennyiben nem biztosítható a nevezők csapatvezetőinek a STOP állomás megközelítése, a rendező ezt a csapatvezetőknek megtilthatja, és a táblát köteles megismételni. Ennek a táblának a körzetére is engedélyezett a csapattagoknak versenyautójuk körzetében való tartózkodás. Ezeket a helyszíneket az RSB engedélyezi a pályainspekció alkalmával, melyeket a versenykiírásban kell közölni. Ezen előírásokat megsértő rendezőt pénzbüntetéssel sújtja az RSB.

Az FIA Rallye Versenyek Általános Szabályai, III. függelék 3.2.4. pontját (sárga zászló használata) csak az RSB előzetes engedélyével alkalmazhatja a rendező, és a kiírásban közölni kell.

Amennyiben valamely gyorsasági szakaszon a verseny bármely oknál fogva megszakad, vagy nem indul el, a versenyigazgató dönthet arról, hogy a mezőny hátramaradt része normál etapként induljon tovább a szakaszon.

Amennyiben egy gyorsasági szakaszon mesterséges lassító hely kerül elhelyezésre, azt:

- az itinerben (jellegének megfelelően) pontosan jelölni kell (helye, kialakítása és méretei, gumisorok távolsága méterben)
- a pályabejárás idején (az itiner kiadásának időpontjától kezdődően) aszfaltversenyen az útburkolaton, murvás versenyen más módon jelölni kell
- a verseny idején 150 méterrel a lassító előtt, előjelző táblával kell jelezni (lásd 3. sz. melléklet)
- a lassítónál ténybírókat kell foglalkoztatni (rádiós kapcsolattal) az események jegyzőkönyvezése érdekében, valamint egy személyt, a megrongált lassítók helyreállítására
- amennyiben a rendező a pályaelhagyás elkerülése ill. az útszegély védelme érdekében gumikat, cölöpöket, karókat, stb. kíván elhelyezni, úgy ezeket az itinerben fel kell tüntetni, valamint a pályabejárás idején ki kell helyezni, vagy egyértelműen jelölni.

## 9.2 Szlalom próba (SZP)

Amennyiben a rendező szlalom próbát iktat a versenybe, annak rajzát a gépátvétel előtt kell közzétenni. Az akadályokkal kirakott pályának a résztvevők számára teljesen egyértelműnek kell lenni. A pálya teljes mérethelyes rajzát a haladási vonal feltüntetésével, a résztvevőkkel a verseny előtt ismertetni kell. A pálya, tolatási elemet nem tartalmazhat, és az előremenetnek folyamatosnak kell lenni. A rajt és cél kialakítása meg kell, hogy egyezzen, a normál gyorsasági szakaszéval, de a repülő cél után már 50 m-re is elhelyezhető "stop" tábla. A pályára kihelyezett akadályoknak veszélytelennek kell lenni. A táv hossza minimum 1000 m, maximum 1500 m lehet.

A szlalom próba része lehet a versenynek. A verseny értékelésébe beszámítani nem lehet, különdíjat azonban a rendező kiírhat.

Szlalom próba csak az RSB előzetes engedélye alapján tervezhető. Az engedély megszerzése érdekében a rendezőnek, a szakasz részletes pályarajzát a nézői helyek feltüntetésével, a tervezett lebonyolítási szabályokkal, valamint a normál biztonsági tervtől elkülönített, a szakaszra vonatkozó egyedi biztonsági tervet kell készíteni.

## 9.3 Körgyorsasági (KGY)

Körgyorsasági csak az RSB előzetes engedélye alapján tervezhető. Az engedély megszerzése érdekében a rendezőnek, a szakasz részletes pályarajzát a nézői helyek feltüntetésével, a tervezett lebonyolítási szabályokat, valamint a normál biztonsági tervtől elkülönített, a körgyorsaságira vonatkozó egyedi biztonsági tervet - 60 nappal a rendezvény előtt meg kell küldeni az RSB vezetőjének és az RSB Biztonsági Munkacsoportjának.

A lebonyolítás szabályait a versenykiírásban kell részletesen leírni, és az itinerben kell a pontos pályarajzot közölni.

## 9.4 Szuperspeciál szakasz (SZS)

A rendező tervezhet a versenyen, legfeljebb naponta egy helyszínen, egy olyan speciál szakaszt, melyre nagyszámú nézőközönséget vár, és melynek lebonyolítása során a nézőknek lehetőségük van egyidejűleg több versenyautó versenyzését is megtekinteni (pl. szinkron pálya). Szuperspeciál szakasz csak az RSB előzetes engedélye alapján tervezhető. Az engedély megszerzése érdekében a rendezőnek, a szakasz részletes pályarajzát a nézői helyek feltüntetésével, a tervezett lebonyolítási szabályokat, valamint a normál biztonsági tervtől elkülönített, a szakaszra vonatkozó egyedi

biztonsági tervet - 60 nappal a rendezvény előtt meg kell küldeni az RSB vezetőjének és az RSB Biztonsági Munkacsoportjának.

Az ilyen szakaszokon a lebonyolítás szabályai eltérhetnek a normál gyorsasági szakasztól. A lebonyolítás szabályait a versenykiírásban kell részletesen leírni, és az itinerben a pontos pályarajzot közölni.

A körgyorsasági is tekinthető bizonyos esetekben szuperspeciál szakasznak.

A szuperspeciál része lehet a versenynek, amennyiben az a verseny valamely szakaszába illeszkedik, és ekkor gyorsasági szakaszként kell értékelni.

## **10. PARK FERMÉ**

A verseny két napja között és a verseny célba érkezésétől kezdve a park fermé feloldását követően minimum 1 órán át a verseny rendezője köteles a nézőktől és a nem hivatalos személyektől elkerített, köz- és tűzbiztonsági szempontból őrzött, olyan területet biztosítani park fermé céljára, ahol ellenőrizhető módon a versenyen induló valamennyi gépkocsi elhelyezhető. Ezen előírást megszegő rendezőt az RSB megfigyelő jelentése alapján az RSB pénzbüntetéssel sújthatja.

A verseny rajtja előtt ez lehet, egy úgynevezett rajtvárakozó hely is. Ezekben a területeken csak a verseny vezető tisztségviselői és az oda beosztott hivatalos személyek tartózkodhatnak, valamint a versenyzők, a számukra engedélyezett esetekben.

A versenygépkocsik és versenyzők be- illetve kilépését hivatalos személyeknek kell ellenőrizni.

## **11. SZERVIZPARK/SZERVIZZÓNA**

Lásd a FIA Általános Szabályokban.

A szervizparkban versenyautóként (1 db szervizautó) egy 8 x 7 méteres szervizhelyet kell biztosítani melyből sem a szerviz, sem a versenyautó nem lóghat ki. A közlekedő utak területét a megadott szervizterületeken felül kell kialakítani, melyek két irányú közlekedésre alkalmasak.

Az RSB engedélyével, az FIA által meghatározott szervizidőktől el lehet térni. Murva versenyeken a napok közötti I. típusú szervizparkban 20 perc helyett ajánlott a 30 perces időtartam.

Amennyiben a rendező megtiltja a szervizpark területén a versenyautók mosását, úgy köteles erre a célra egy megfelelő helyet biztosítani, melyet a pályainspekció során az RSB hagy jóvá.

Az itiner átvételekor a versenyzőpárosoknak meg kell adniuk a szervizjárműveik rendszámát, amennyiben egy csapat több versenyautót szervizel a versenyautók rajtszámát is. (4.sz. melléklet)

Amennyiben egy versenyzőpáros kiesik a versenyből a következő nap szervizparkjába a hozzátartozó szervizjármű nem állhat be.

Amennyiben a szervizjármű jelzés nélkül vagy érvénytelen matricával próbál meg beállni, úgy a nevezőt a Felügyelők maximum 50.000,- Ft-ig, amennyiben a szervizjármű nem a kiírt időben áll be a szervizparkba, úgy a nevezőt a Felügyelők maximum 10.000,- Ft-ig terjedő pénzbüntetéssel sújthatják.

Amennyiben a szervizpark látogatása nem ingyenes, a rendező köteles 6 db, a verseny teljes időtartamára, a szervizparkba érvényes belépőt biztosítani a versenyzők szerelői részére.

## **12. TANKOLÓ ZÓNA**

A tankoló zónát úgy kell elhelyezni, hogy az utoljára teljesített gyorsasági szakasztól legalább 10 km távolságban legyen.

”Napindító szervizpark” után kötelező a tankoló zóna kialakítása.

A tankoló zónát csak közönségtől elzárt területen lehet kialakítani, ahová ellenőrizhető módon versenyautóként 2 fő segítő személyzet léphet be.

Üzemanyag utántöltés kizárólag ezekben a zónákban engedélyezett. Ezen szabály alól az RSB adhat felmentést.

### **13. A RALLYE2 VERSENYEINEK ÉRTÉKELÉSE**

Az egyes versenyek bajnoki értékelését az N-A csoportban géposztályonként, csoportonként, valamint géposztály és csoport figyelembevétel nélkül, abszolút értékelés szerint kell elvégezni.

Az F csoport értékelése csoportban és géposztályonként történik.

Az egyes versenyek bajnoki értékelését géposztály és csoport figyelembevétel nélkül, (N-A-F) MNASZ Lada Kupa szerint is el kell végezni.

A futamokon a helyezéseket, a versenyeken a teljesített gyorsasági idők, az útvonalon szerzett és egyéb büntetőidők összesítése alapján állapítják meg. Első helyezett a legalacsonyabb összidővel rendelkező versenyzőpáros, és így tovább.

A hivatalos végeredmény alapján készített eredménylistán valamennyi rajthoz állt versenyző nevét és kiesésig elért eredményét - függetlenül attól, hogy értékelhetően fejezte be a versenyt vagy kiesett - fel kell tüntetni.

Jelen szabály mellékletét képezi egy eredménylista séma (lásd 1.sz. melléklet), melynek a rendező által kiadott végeredménynek meg kell felelnie.

A rendező a verseny végeredményét tartalmazó hivatalos eredménylistát a verseny befejezését követő 48 órán belül az RSB vezetőjének és az MNASZ IB vezetőjének, az MNASZ titkárságának valamint a következő OB futam rendezőjének (lásd 1.sz. melléklet), illetve a verseny befejezését követő 10 napon belül valamennyi nevezőnek (elegendő a mellékletben megadott egyszerűsített forma is) - elrajtolt versenyzőivel azonos példányszámban - meg kell küldenie. Ennek elmulasztását az RSB pénzbüntetéssel sújtja.

### **14. EREDMÉNYKIFÜGGESZTÉS**

A rendezőnek a versenykiírásban ismertetni kell, hogy az eredménylistát mikor és hol függesztik ki.

A hivatalos végeredmény alapján készített eredménylista a következő értékeléseket tartalmazza:

- abszolút sorrend (minden gyorsasági szakasz időeredményével és egyéb büntetőidőkkel, kiesett és kizárt versenyzők feltüntetésével), N és A csoport összevontan
- csoport értékelés N,A
- F csoport értékelése (F abszolút is egyben)
- M csoport értékelése
- géposztály értékelés, (N,A,F csoportokban)
- MNASZ Lada Kupa értékelése (a kupa kiírása szerint)

### **15. ÓVÁS ÉS FELLEBBEZÉS**

Technikai óvás esetén a versenyautó technikai ellenőrzésén részt vehetnek:

- az ellenőrzést végző személyek,
- a versenyigazgató (a verseny vezető sportbírója),
- sportfelügyelők,
- technikai felügyelő,
- az óvott versenyző és 2 fő szerelője,
- az óvott versenyző nevezőjének képviselője nevezői licenc vagy meghatalmazás felmutatásával

## 16. A RALLYE2 VERSENYEINEK DÍJAZÁSA

Az egyes versenyekre a rendezőnek az alábbi tiszteletdíjakat kell biztosítania:

- **N-A abszolút** értékelésnél az **1-5. helyezett** párosok mindkét tagjának
- **N, A csoport** értékelésénél az **1. helyezett** páros mindkét tagjának
- **F csoport** értékelésénél az **1-3. helyezett** páros mindkét tagjának
- **A-N-F géposztályok** értékelésénél **1-3. helyezett** párosok mindkét tagjának
- **M (meghívásos) csoport** **1. helyezett** páros mindkét tagjának
- **MNASZ Lada Kupa** értékelésénél **1-3. helyezett** páros mindkét tagjának

Amennyiben egy géposztályon belül a szabályosan elrajtolt versenyzőpárosok száma kevesebb, mint kettő, úgy tiszteletdíj nem adható ki.

Jogában áll a rendezőnek különdíjakat is kiadni, amelyek lehetnek tárgyi és/vagy pénzdíjak, azonban ezeket a verseny kiírásában, de legkésőbb a verseny rajtja előtti átvételek végéig a hivatalos hirdetőtáblán ki kell függeszteni. Ezután a határidő után díjakat vagy különdíjakat utólag kiírni vagy megállapítani tilos. Ezen előírást megszegő rendezőket az RSB pénzbüntetéssel sújthatja.

A díjra jogosult versenyzők megjelenése, a díj átvétele a díjkiosztón kötelező. A szabály ellen vétő versenyzőket az RSB büntetéssel sújthatja.

A versenyek tiszteletdíjai, ki kell, hogy fejezzék a verseny rangját, a győztesek elért helyezéseinek egymáshoz viszonyított értékét.

Amennyiben egy díj a díjkiosztón bármilyen ok miatt nem adható át, azt a végleges döntés után, kizárólag egy másik verseny, vagy az éves bajnokság díjkiosztóján lehet átadni.

Amennyiben egy versenyzőről bebizonyosodik, hogy a verseny díjkiosztóján átvett díjra nem jogosult, úgy köteles az átvett díjat 72 órán belül az MNASZ Titkárságára visszaszolgáltatni.

## 17. A RALLYE2 ÉVES ÉRTÉKELÉSE

A Rallye2 éves értékelése az egyes versenyek során a vezető versenyző által szerzett bajnoki pontok összegzése alapján történik úgy, hogy az első helyezett az, aki a legtöbb bajnoki pontot szerezte.

7 vagy több értékelhető verseny esetén az éves értékelésben a hat legjobb eredményt kell figyelembe venni. Kevesebb értékelhető verseny esetén valamennyi eredményt figyelembe kell venni.

Nem hagyható el az a verseny, ahol a versenyző eltiltása miatt nem állt rajthoz, vagy a versenyen csalárd eljárás miatt kizárásra került.

Amennyiben a Rallye2 lebonyolítása során nincs legalább három értékelhető verseny, az MNASZ Intéző Bizottsága a Rallye2-t utólag törli, és nem hirdet eredményt. Ilyenkor az MNASZ Intéző Bizottsága dönt az egyéb címen kiosztható díjakról.

## 18. EGYÉNI ÉRTÉKELÉS

A Rallye2-ben minden pontot szerzett versenyző értékelésre kerül.

A navigátor nevét csak abban az esetben kell feltüntetni az éves eredménylistán, ha azoknak a versenyeknek több mint 50%-án navigált, ahol a vezető versenyző a bajnoki pontokat szerezte.

Pontegyenlőség esetén:

- elsősorban a több jobb helyezés,
- másodsorban azon a versenyen elért jobb helyezés dönt, amelyen legalább az egyik versenyző indult, és a teljesített gyorsasági szakaszok össztávolsága a leghosszabb volt.

Ha mindezek után is holtverseny alakul ki, az érintett versenyzőket azonos helyezettnek kell nyilvánítani.

### 18.1 Abszolút értékelés

Az abszolút sorrend megállapítása a Rallye2 versenyein szerzett N-A abszolút bajnoki pontok összesítése alapján történik.

A bajnokság versenyein az első tizenöt helyezett a következő séma szerint kapja a bajnoki pontokat:

1. helyezett:	25 pont	9. helyezett:	7 pont
2. helyezett:	20 pont	10. helyezett:	6 pont
3. helyezett:	17 pont	11. helyezett:	5 pont
4. helyezett:	15 pont	12. helyezett:	4 pont
5. helyezett:	13 pont	13. helyezett:	3 pont
6. helyezett:	11 pont	14. helyezett:	2 pont
7. helyezett:	9 pont	15. helyezett:	1 pont
8. helyezett:	8 pont		

### 18.2 Csoport értékelés

A csoportonkénti sorrend megállapítása a Rallye2 versenyein szerzett bajnoki csoportpontok összesítése alapján történik.

A bajnokság versenyein az adott csoport első tíz helyezettje a következő séma szerint kapja a bajnoki pontokat.

1. helyezett:	20 pont	6. helyezett:	6 pont
2. helyezett:	15 pont	7. helyezett:	4 pont
3. helyezett:	12 pont	8. helyezett:	3 pont
4. helyezett:	10 pont	9. helyezett:	2 pont
5. helyezett:	8 pont	10. helyezett:	1 pont

### 18.3 Géposztály értékelés

A géposztályokon belüli sorrend megállapítása a Rallye2 versenyein szerzett bajnoki géposztály pontok összesítése alapján történik.

Amennyiben az N és A csoportban egy versenyen, valamely géposztályon belül szabályosan elrajtolt gépkocsik száma kevesebb, mint három, úgy ezen géposztályban indulókat géposztályban nem értékelik, csak csoportban és abszolútban.

Amennyiben a megrendezett futamokon csak háromszor, vagy annál kevesebbszer értékelhető a géposztály, az év végén bajnoki cím nem kerül kiosztásra, és csak az első helyezett versenyzőpáros kerül díjazásra.

Amennyiben az F csoportban egy versenyen, valamely géposztályon belül szabályosan elrajtolt gépkocsik száma kevesebb, mint három, úgy ezen géposztályban indulókat csak a csoportban értékelik.

A bajnokság versenyein az adott géposztályon belül a helyezések sorrendjében a következő séma szerint kell a bajnoki pontokat adni:

1. helyezett:	10 pont	5. helyezett:	4 pont
2. helyezett:	8 pont	6. helyezett:	3 pont
3. helyezett:	6 pont	7. helyezett:	2 pont
4. helyezett:	5 pont	8. helyezett:	1 pont

## 19. A RALLYE2 ÉVES DÍJAZÁSA

Tiszteletdíjban részesül:

- **N-A abszolút** értékelés szerinti **1-5. helyezett** párosok mindkét tagja,
- **N, A, csoportok** értékelése szerinti **1-3. helyezett** párosok mindkét tagja,
- **F csoport** értékelése szerint **1-3. helyezett** párosok mindkét tagja,
- **N, A, géposztályok** értékelésénél az **1-3. helyezett** párosok mindkét tagja,
- **F géposztályok** értékelésénél az **1-3. helyezett** párosok mindkét tagja,
- **MNASZ Lada Kupa** értékelése szerint **1-3. helyezett** párosok mindkét tagja.



## **20. MNASZ LADA KUPA KIÍRÁSA**

Az MNASZ kiírja az „MNASZ Lada Kupá”-t a Rallye2 Bajnokság keretében az alábbi feltételekkel:

### **20.1 Résztvevők**

Részvételi joga van minden, a Rallye2 Bajnokság versenyein részvételi joggal rendelkező versenyzőnek.

### **20.2 Versenygépkocsik**

Az értékelésben azokat a részvételi joggal rendelkező versenyzőket veszik figyelembe, akik Lada gyártmányú gépkocsikkal vesznek részt az egyes futamokon (N-A-F csoportban).

### **20.3 Kupa futamai**

Megegyezik az Országos Rallye2 Bajnokság futamaival.

### **20.4 Értékelés**

Az egyes versenyek értékelését (N-A-F csoport) géposztály és csoport figyelembe vétele nélkül, abszolút értékelés szerint kell elvégezni. A kupa versenyein az első nyolc helyezett versenyző a géposztály séma szerint kapja a bajnoki pontokat.

### **20.5 Futamonkénti díjazás**

Az MNASZ LADA Kupa futamonkénti első három helyezett versenyzőpárosa serlegdíjazásban részesül.

### **20.6 Kupa éves értékelése**

A Kupa éves értékelése az egyes versenyek során a vezető versenyző által szerzett abszolút pontok összegzése alapján történik úgy, hogy az első helyezett az, aki a legtöbb pontot szerezte.

Holtverseny esetén elsősorban a több jobb helyezés, másodsorban azon a versenyen elért jobb helyezés dönt, ahol a megrendezett gyorsasági szakaszok össztávja a leghosszabb volt.

### **20.7 Kupa éves díjazása**

Az 1-3. helyezett versenyzőpáros mindkét tagja tiszteletdíjban részesül.

## V. AZ ORSZÁGOS HISTORIC RALLYE BAJNOKSÁG SZABÁLYAI

### 1. HISTORIC RALLYE BAJNOKSÁG KIÍRÁSA

Az MNASZ kiírja a Historic Rallye Bajnokságot – továbbiakban Bajnokság - a 2008. évi Országos Rallye és Rallye2 Bajnokság keretében az alábbi feltételekkel.

A Bajnokság éves értékelésében minden csoport abszolút első helyén végzett versenyzőpáros elnyeri a "Csoport Historic Rallye Bajnok" címet.

### 2. RÉSZTVEVŐK

Nevezési joga van a Bajnokság versenyére azoknak az MNASZ tagoknak (sportegyesületeknek, sportkluboknak, szakosztályoknak stb. továbbiakban: nevezőknek), akik 2008. évre érvényes, az MNASZ által kiállított, a rallye szakágra érvényes, nevezői licenccel rendelkeznek. A nevező az egyesületéhez tartozó versenyzőpárost (párosokat) nevezheti a Bajnokság versenyére az itt közölt szabályok figyelembevételével. A külföldi versenyzők, akik a fent említett követelményeknek nem felelnek meg, a verseny értékelésében szerepelnek, de bajnoki pontot nem kapnak.

### 3. NEVEZHETŐ VERSENYZŐK

A Bajnokság versenyére nevezhető, illetve a versenyeken részt vehet, mint vezető versenyző minden - a rallye szakágra érvényes – „A”, „Arany” és „H” jelű érvényes versenyzői licenccel, továbbá mint navigátor versenyző, minden - a rallye szakágra érvényes – „A”, „Arany”, „H”, „N” „B3” és „B” jelű licenccel rendelkező versenyző. A gyorsasági szakaszokon a versenygépkocsit csak a vezető versenyző vezetheti. Ezen szabály megsértése kizárást von maga után.

Megjegyzés: A rallye szakágra érvényes versenyzői licencek kiadásának feltétele az érvényes vezetői engedély, érvényes rallye szabályismereti vizsga, amelyet minden licenccel rendelkező versenyző köteles teljesíteni, és az RSB hozzájárulása. A szabályismereti vizsgák időpontjáról és helyszínéről az MNASZ körlevélben ad tájékoztatást. (a 2006. évi, vagy azt megelőzően tett vizsga érvénytelen)

### 4. ELFOGADOTT JÁRMŰVEK

A Bajnokság versenyére azok a túra és GT autók (Gr.1-4) nevezhetők, illetve a versenyeken azok a túra és GT autók (Gr.1-4) vehetnek részt, amelyek 1958. január 1. és 1981. december 31-e között kerültek homologizálásra, és megfelelnek az FIA „K” Függelék mindenkor érvényes előírásainak. A gépjárműveknek rendelkezniük kell az adott évre érvényes MNASZ Technikai Bizottsága által kiállított Historic Gépkönyvvel.

#### 4.1 A Bajnokság osztályaiban elfogadott járművek (kor)csoport és géposztály (kategória) besorolása:

- 1. csoport** 1969. december 31-ig homologizált túra és GT autók (E, F, G1 periódus);
- 2. csoport** 1970. január 1. – 1975. december 31-e között homologizált túra és GT autók Gr.1-4 (G2, H1 periódus);
- 3. csoport** 1976. január 1. – 1981. december 31-e között homologizált túra és GT autók Gr.1-4 (H2, I periódus);

#### 4.2 Hengerűrtartalom szerinti géposztályok. Mindhárom csoportban azonosak a besorolások.

Géposztály	1. csoport	2. csoport	3. csoport
850 cm3-ig	B 0	C 01	D 01
851-1000 cm3-ig	B 1	C 0	D 0
1001-1300 cm3-ig	B 2	C 1	D 1
1301-1600 cm3-ig	B 3	C 2	D 2
1601-2000 cm3-ig	B 4	C 3	D 3
2000cm3 fölött	B 5	C 4	D 4

- 4.3 Feltöltős (kompresszor, turbó) motor esetén mindenkor egy 1,4-es szorzóval kell egy fiktív hengerűrtartalmat képezni és ebben a kategóriában kell az autót nevezni illetve értékelni.
- 4.4 Biztonsági okokból, a közép-, és farmotoros, kétüléses autók a Bajnokságban nem vehetnek részt. (FIA European Historic Sporting Rally Championship 2. pont)
- 4.5 A gépjárműveknek érvényes műszaki vizsgával és forgalmi engedéllyel kell rendelkezniük.

## 5. NEVEZÉSI DÍJ

A Bajnokság ORB-val együtt rendezett futamain a nevezési díj maximuma 120.000,- Ft, mely összeg az ÁFA-t tartalmazza, önálló Rallye2-es versennyel együtt rendezett futam esetén a nevezési díj maximuma 60.000,- Ft, mely összeg az ÁFA-t tartalmazza.

## 6. BIZTOSÍTÁS

A versenyen részt vevő gépjárművek kiegészítő verseny felelősségbiztosításáról a verseny rendezője köteles, az MNASZ és a Biztosító Társaság között létrejött szerződés alapján kiadott MNASZ általános szabályok szerint gondoskodni.

Két versenynapból álló rendezvények esetén a kiegészítő verseny felelősségbiztosítás mindkét futamra érvényes.

## 7. TECHNIKAI ELŐÍRÁSOK

Az FIA K Függelék 2008 előírásai az alábbi eltérésekkel.

### 7.1 Gépkönyv kiállításához szükséges:

- A versenykész jármű
- homologizációs dokumentum
- tulajdont igazoló okirat

7.2 **Bukócső:** Az FIA K függelékének megfelelő bukókeret használata kötelező (nem WRC). A bukókeretnek minimum nemzeti homologizációval kell rendelkeznie.

7.3 **Első ülések:** széria vagy FIA homológ

7.4 **Biztonsági öv:** FIA homológ

7.5 **Bukósisak:** FIA homológ

7.6 **Ruházat:** FIA homológ overál, kesztyű, cipő, valamint a maszk használata kötelező.

**Figyelem! A 2008-as bajnoki szezonra a 7.3-7.6 pontok érvényessége a következők szerint módosul: a lejárt érvényességű, de nem betiltott homológ felszerelések elfogadottak!**

7.7 **Üzemanyagtank:** amennyiben nem eredeti, akkor az eredeti helyén, kizárólag FIA homológ üzemanyag tartály. Ha van más hely is homologizálva az adott típushoz, akkor oda is engedélyezett az FIA homológ üzemanyag tartály beépítése.

7.8 **Keréktárcsa, gumibroncs:** csak közúti forgalomra engedélyezett E jelű gumibroncs, az FIA K függelékében meghatározott minimális összátmérő figyelembevételével. A keréktárcsa átmérőnél mindig az adott jármű korabeli homologizációs lapja az irányadó.

7.9 **Első szélvédő:** a szélvédő csak biztonsági üveg lehet.

## 8. VERSENYEK LEBONYOLÍTÁSA

A Bajnokság futamai az MNASZ versenynaptárában meghatározott ORB és Rallye2 futamokkal együtt kerülnek lebonyolításra. A lebonyolítás szabályai megegyeznek az adott versenyekre érvényes ORB/Rallye2 éves alapkiírásában foglaltakkal, az alábbi módosításokkal:

**8.1.** Abban az esetben, ha a Bajnokság az ORB, kétnapos versenyével (az önálló prologot tartalmazó nap nem tekintendő versenynapnak) együtt kerül megrendezésre, akkor ez a verseny értékelése szempontjából két, egymástól független bajnoki fordulónak számít. Az első versenynapon a végleges eredménylista kifüggesztését követően a parc ferme a Bajnokság versenyzőinek részére feloldásra kerül. A második versenynapon a járműveket a kiírásban meghatározott határidőig – a második napi rajtengedély megvonásának terhével - a parc fermebe be kell állítani. A második napi rajtsorrend megegyezik az első napi rajtsorrenddel. A bajnoki pontozás a napi eredmények alapján külön-külön történik. Díjkiosztó csak a második nap végén van. Ezekre a versenyekre leadott nevezés a két versenynapra érvényes, csak az egyik napra külön nevezni nem lehet. A két versenynap között gépátvételi lehetőség nincs. A második versenynap előtti parc feremében a technikai ellenőrök a versenyautókat ellenőrzik, és azoknak a versenyzőpárosoknak akiknek a versenyautóját nem megfelelőnek minősítették, a rajtengedélyét megvonják.

**8.2.** A kupasorozat gépkocsijait a szervizparkokon kívül, az útvonalon is lehet javítani, akár idegen segítség igénybevételével, a KRESZ szabályok betartása mellett, kivéve ott, ahol ez kifejezetten tiltott. Ennek érdekében a Historic szervizautók naponta többször is behajthatnak a szervizpark területére.

**8.3.** Üzemanyag utántöltés a tankolási zónában, vagy az útvonalon bárhol engedélyezett, ahol ez egyébként nem tiltott. Közvetlenül az útvonal mellett elhelyezkedő nyilvános üzemanyag-töltő állomások használata engedélyezett és nem minősül pálya-elhagyásnak.

### 8.4. RAJTSZÁMOK ÉS NEVEK

Az FIA Nemzetközi Sportkódex 205-208 pontja szerint, az alábbi kiegészítésekkel:

- A rajtszámpanel 50 cm széles és 35 cm magas.
- A rajtszámpanelt nem kell fekete kerettel ellátni.
- A versenyautó orrán (motorháztető) nem kell rajtszámot elhelyezni.
- A rajtszámpanel a Historic bajnokság futamain, a panel tetejéhez kapcsolódó, 15 cm magas és max. 50 cm széles reklámfelülettel (rajtszám csík) egészül ki, mely reklám a versenyzők részéről nem utasítható vissza.
- A rajtszámpanel a Historic Bajnokság futamain, a panel aljához kapcsolódó, 10 cm magas és 67 cm széles reklámfelülettel (rajtszám csík) egészül ki, mely reklám a versenyzők részéről nem utasítható vissza.
- A versenyzők nevét és nemzetiségi zászlaját mindkét oldalon (lehetőleg az első sárvédő ajtóoszlop felőli részén) kell elhelyezni egy max. 10 cm x 40 cm-es felületen min. 4cm magas betűket használva. Klub (egyesület) jelvényét mindkét oldalra el lehet helyezni max. 10 cm x 10 cm-es méretben.
- A versenyautó mindkét oldalán, a hátsó oldalablak alatt el kell helyezni a Historic Munkacsoport által biztosított matricát, amelynek mérete maximum 50cm széles és 10cm magas, és amely a versenyzők részéről nem utasítható vissza.

A Historic Bajnokság indulói egész évre érvényes rajtszámot kapnak, melyet az RSB állapít meg és tart nyilván. Azok a versenyzők, akik a 2007. évi Historic Rallye Kupában értékelésre kerültek, éves rajtszámukat a 2007. évi abszolút eredményük sorrendjének megfelelően kapják meg. A további versenyzők az RSB-től kérhetik éves rajtszámukat azon verseny előtt, ahol 2008-ban első alkalommal neveznek.

A versenyek rajtsorrendjét a rendező határozza meg. A rendező által meghatározott rajtsorrendet egyeztetni kell az RSB Historic Munkacsoportjának vezetőjével, akinek véleményezési joga van. Véleményeltérés esetén a döntést az RSB vezetője mondja ki.

## **9. VERSENYEK ÉRTÉKELÉSE**

Az egyes versenyek értékelését géposztályonként, valamint géposztályok figyelembe vétele nélkül, abszolút értékelés szerint kell elvégezni. A futamokon a helyezéseket a versenyeken teljesített gyorsasági idők, az útvonalon szerzett és egyéb büntetőidők összesítése alapján állapítják meg. Első helyezett, a legalacsonyabb összidővel rendelkező versenyző, és így tovább.

Holtverseny esetén:

- elsősorban a régebbi csoportba tartozó jármű
- másodsorban a csoporton belül kisebb géposztályba sorolt jármű dönt.
- További holtverseny esetén az RVSZ ORB-re vonatkozó holtversenyt szabályzó előírásai érvényesek.

## **10. FUTAMONKÉNTI DÍJAZÁS**

Serlegdíjban részesül:

- az abszolút értékelés szerinti 1-3. helyezett páros mindkét tagja,
- a géposztály értékelés szerinti 1. helyezett páros mindkét tagja azokban a géposztályokban, ahol legalább kettő szabályosan elrajtolt páros volt.

## **11. ÉVES ÉRTÉKELÉS**

A Bajnokság éves értékelése csoportonként történik az egyes versenyek során a vezető versenyző által a 11.1 pontban meghatározott rendszer szerint szerzett pontok összegzése alapján. Az a csoportbajnok, akinek a legtöbb pontja van a csoportban.

Kilenc vagy több bajnoki futam esetén a legjobb hét eredményt kell figyelembe venni, 7 vagy 8 értékelhető verseny esetén az éves értékelésben a legrosszabb eredmény kiejthető. Kevesebb, mint 7 értékelhető verseny esetén valamennyi eredményt figyelembe kell venni. (A kétnapos rendezvény mindkét napja külön versenynek számít. Lásd 8.1.)

Nem hagyható el az a verseny, ahol a versenyző eltiltása miatt nem állt rajthoz, vagy a versenyen csalárd eljárás miatt kizárásra került.

Amennyiben az év során nincs legalább három értékelhető verseny, a Bajnokság éves értékelése nem történik meg, díj nem kerül kiadásra. Ez a szabály a géposztály és a csoportértékelésre egyaránt értendő.

### **11.1. Az éves értékelés az FIA Historic Európa bajnoksággal megegyezően történik, az alábbiak szerint:**

#### **Abszolút helyezéssel megszerezhető pontok az 1., 2. és 3. csoportban**

1. helyezett 6 pont
2. helyezett 4 pont
3. helyezett 3 pont
4. helyezett 2 pont
5. helyezett 1 pont

#### **Géposztályonkénti pontozás,**

##### **4 vagy több induló esetén**

1. helyezett 4 pont
  2. helyezett 3 pont
  3. helyezett 2 pont
- minden más, aki befejezte a versenyt 1 pont

### **3 induló esetén**

1. helyezett 3 pont
2. helyezett 2 pont
3. helyezett 1 pont

### **2 induló esetén**

1. helyezett 2 pont
2. helyezett 1 pont

### **1 induló esetén**

1. helyezett 1 pont

### **További adandó pontok**

#### **1., 2. és 3. csoport**

1 pont minden célba érkezőnek

#### **1. csoport**

- 1 pont az F periódusba tartozó minden célba érkezőnek („K” függelék 3.2. pontja szerint)
- 2 pont az E periódusba tartozó minden célba érkezőnek („K” függelék 3.2. pontja szerint)
- 3 pont a D periódusba tartozó minden célba érkezőnek („K” függelék 3.2. pontja szerint)

## **12. EGYÉNI ÉRTÉKELÉS**

A Bajnokságon minden pontot szerzett versenyző értékelésre kerül.

Csoporton belüli pontegyenlőség esetén:

- elsősorban a régebben homologizált jármű,
- másodsorban a csoporton belül kisebb géposztályba sorolt jármű dönt.
- További holtverseny esetén RVSZ ORB-re vonatkozó holtversenyt szabályzó előírásai érvényesek.

## **13. ÉVES DÍJAZÁS**

A csoportértékelés (csoport abszolút) szerinti 1-3. helyezett versenyzőpáros mindkét tagja serlegdíjban részesül.

## 1. SZ. MELLÉKLET: VERSENYEREDMÉNYEK RENDSZERE

No.	Anyag neve	Megjegyzés	Státusz	Kiadás	Aláíró
1.	Nevezői lista	Az RSB-vel egyeztetendő	Hivatalos	A nevezések lezárása után	Rendező
2.	Rajtlisták, ideiglenes	A nevezések elfogadása, változások átvezetése, tervezett rajtsorrend ismeretése	Feltételes Opcionális a rendező döntése szerint	Az átvételek után	Versenyigazgató
3.	Rajtlisták, hivatalos	Kiadás csak a felügyelő testület jóváhagyása után	Hivatalos	A rallye rajtja előtt, az átvételek után, ill. a 2. (és 3.) nap előtt	Felügyelők
4.	Gyorsasági szakasz időeredmények	Gyorsasági szakaszok ideiglenes eredményei, menetlevél ellenőrzés nélkül, a versenyzők, a nézők és a média tájékoztatására	Nem hivatalos Opcionális a rendező döntése szerint	A gyorsasági szakaszok közben és/vagy után	nincs
5.	Göngyöltett eredmények	Abszolút göngyöltett eredmények, és gyorsasági szakasz eredmények egy lapon, menetlevél ellenőrzés nélkül	Nem hivatalos	Minden nap folyamán, ajánlatlan azonnal, amikor a versenyben vezető autók befejezték az adott gyorsasági szakaszt.	nincs
6.	Göngyöltett abszolút eredmények	Részletes abszolút göngyöltett eredmények, egy adott gyorsasági szakasz után, menetlevél ellenőrzés nélkül	Nem hivatalos Opcionális a rendező döntése szerint	Minden gyorsasági szakasz után	nincs
7.	Nem hivatalos részeredmények	Részletes eredmények az 1. (és a 2.) nap után, csak a menetlevelekkel történt gyorsasági szakasz időekkel és útvonal hiba-pontokkal történt egyeztetés után adható ki.	Nem hivatalos	A kiírásban meghatározott időben az 1. (és a 2.) nap után	Versenyig.
8.	Ideiglenes végeredmény	A rallye végén, menetlevél ellenőrzés után. Minden egyéb információt tartalmaznia kell (pl. büntetések, technikai büntetések, stb.)	Ideiglenes	A kiírásban meghatározott időben	Versenyig.
9.	Hivatalos végeredmény	Amikor az eredmények véglegesek. (Abszolút)	Hivatalos	Az óvási idő lejártá után, ill. az óvásiakban hozott döntések után. Egybeesik a Parc Fermé feloldásával	Felügyelők
10.	Büntetések, kiesések kizárások	Feltüntetni az összes büntetést, érvénybelépésük után.	Hivatalos	A rallye folyamán, ill. befejezése után	Versenyig.

Az listában felsorolt dokumentumok kiadása kötelező, a státusz sorban opcionálisként feltüntetettek kivételével. A listák mintája a rendezők számára az MNASZ titkárságon átvehető.

Az egyesületeknek a verseny után kiküldendő eredményeknél továbbra is használható az un. „keresztlista” formátum.

## 2. SZ. MELLÉKLET: NEMZETI PRIORITÁS

A 2009. évi versenyévadra a nemzeti prioritás azokat az „A” ill. „ARANY” licenccel rendelkező versenyzőket illeti meg, akik:

- 2008 évben az Országos Rallye Bajnokság abszolút 1-10. hely valamelyikét szerezték meg.

Azon versenyzők, akik sportszerűtlen magatartás miatt fegyelmi úton elmarasztalásra kerültek, vagy csalárd eljárás miatt versenyből kizárásra kerültek, „ARANY” licenccel ill. nemzeti prioritást még jogosultság esetén sem kaphatnak.

A nemzeti prioritás az alábbi feltételek valamelyikének teljesülése esetén azonnal érvénybe lép, és a tárgyév december 31-ig érvényes, melyről az MNASZ Titkársága kérésre igazolást állít ki. A nemzeti prioritás megszerzése jogosítja a versenyzőt az ARANY licenc kiváltására:

1. A tárgyévben az Országos Rallye Bajnokság valamely futamán az abszolút 1-3. helyezés megszerzése.
2. A tárgyévben valamely VB, EB vagy Zóna Kupa futamon abszolút helyezés - hivatalos eredménylistával is igazolt - megszerzése az alábbi táblázat szerint:

Indulók száma	Prioritást eredményező helyezés
40 induló alatt	-
41-50 induló	1.
51-60 induló	1-2.
61-70 induló	1-3.
71-80 induló	1-4.
80 induló felett	1-5.

Amennyiben egy versenyző magasabb prioritást ér el (FIA A, vagy B), a nemzeti prioritást is megszerzi, amely ebben az esetben a magasabb prioritás érvényességi idejére szól.

2008 január 1-én MNASZ nemzeti prioritással ill. Arany licenc váltásának jogával rendelkező versenyzők:

Aschenbrenner György	prioritás	arany licenc
Benik Balázs	prioritás	arany licenc
Borsi Gergely	prioritás	arany licenc
Herczig Norbert	prioritás	arany licenc
Pethő István	prioritás	arany licenc
Spitzmüller Csaba	prioritás	arany licenc
Turán Frigyes	prioritás	arany licenc
Turi Tamás	prioritás	arany licenc
Vizin László	prioritás	arany licenc



### 3. SZ. MELLÉKLET: ELŐJELZŐ TÁBLA

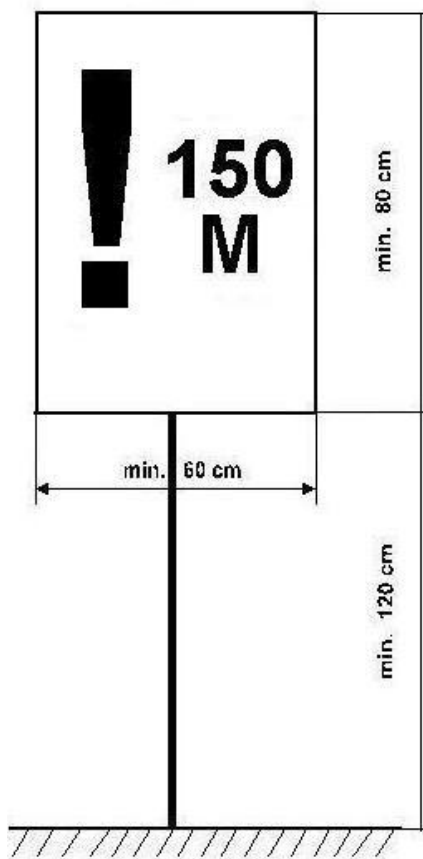

Az előjelző táblát a lassító kezdetétől 150 méterre kell elhelyezni. (csak egy darab előjelző kell)

Mesterséges lassítóknál ajánlott a „Markó kereszt” használata.

#### 4. SZ. MELLÉKLET: RENDSZÁM ÉS ADATVÉDELMI NYILATKOZAT

##### NYILATKOZATOK

ITINER ÁTVÉTELKOR AZ ÁTVÉTEL HELYSZÍNÉN A MELLÉKELT NYILATKOZATI LAPOT LE KELL ADNI KITÖLTVE, ALÁÍRVA!

VERSENY NEVE:.....2008. ....

NEVEZŐ EGYESÜLET:.....

VERSENYZŐK NEVE: 1. Versenyző: .....  
2. Versenyző: .....

Visszaigazolt rajtszám:

##### A PÁLYABEJÁRÁSON HASZNÁLT GÉPKOCSI ADATAI:

FORGALMIRENDSZÁM:

Tulajdonos neve:.....

Tulajdonos lakcíme:.....

##### A VERSENYEN HASZNÁLANDÓ SZERVIZJÁRMŰ ADATAI:

1. SZERVIZJÁRMŰ: RENDSZÁM:

Vezető neve:.....

(Csak ORB futamon)

2. SZERVIZJÁRMŰ: RENDSZÁM:

Vezető neve:.....

HA TÖBB VERSENYAUTÓNAK SZERVIZEL A CSAPAT, A RAJTSZÁMOKAT ÉS AZ OSZTÁLYT ALÁBBI NÉGYZETEKBE KÉRJÜK BEÍRNI:

Alulírottak hozzájárulunk, hogy a rendező a rendőrségtől személyes adatainkat kikérje, illetve hozzájárulunk, hogy a rendőrség, szabálysértés elkövetése esetén a rendezőnek személyes adatainkat kiadja az 1992.évi LXIII. törvényben - A személyes adatok védelméről és a közérdekű adatok nyilvánosságáról - és az 1994.évi XXXIV. törvényben - A rendőrségről - foglaltakra figyelemmel.

2008.....

\_\_\_\_\_  
1. versenyző

\_\_\_\_\_  
2. Versenyző

## 5. SZ. MELLÉKLET: NEMZETI TECHNIKAI SZABÁLYOK

### 1. WRC AUTÓK HOMOLOGIZÁCIÓJA

A WRC versenyautók homologizációja az utolsó WR kiterjesztés kiadása után 7 évvel lejár.

Gyártmány	Típus	Homológ szám	WRC homologizációjának vége
Citroen	Xsara WRC	A/5626	2013.12.31
Citroen	C4 WRC	A/5702	2014.12.31
Ford	Focus WRC	A/5596	2009.12.31
Ford	Focus WRC	A/5649	2011.12.31
Ford	Focus WRC	A/5690	2014.12.31
Hyundai	Accent WRC	A/5611	2010.12.31
Mitsubishi	Lancer WRC	A/5632	2012.12.31
Peugeot	206 WRC	A/5604	2009.12.31
Peugeot	307 WRC	A/5665	2013.12.31
Seat	Cordoba WRC	A/5586	2009.12.31
Skoda	Octavia WRC	A/5573	2009.12.31
Skoda	Fabia WRC	A/5663	2012.12.31
Subaru	Impreza WRC	A/5480	2008.12.31
Subaru	Impreza WRC	A/5621	2009.12.31
Subaru	Impreza WRC	A/5652	2013.12.31
Subaru	Impreza WRC	A/5695	2014.12.31
Suzuki	SX4 WRC	A/5712	2014.12.31
Toyota	Corolla WRC	A/5597	2008.12.31
<i>Ford</i>	<i>Escort WRC</i>	<i>A/5466</i>	<i>2000.12.31</i>
<i>Toyota</i>	<i>Corolla WRC</i>	<i>A/5572</i>	<i>2007.12.31</i>

### 2. ÜZEMANYAG MINTAVEVŐ (ORB A ÉS N CSOPORT)

A versenyautókat fel kell szerelni FIA szabványos üzemanyag mintavételi csatlakozóval. A csatlakozót az üzemanyagrendszer nyomóágába kell beszerezni, T csatlakozó segítségével. A csatlakozó lehetőleg „apa” oldali legyen. „A” csoportban az AC működtetéséhez külön kapcsolót ajánlott felszerelni a csatlakozó közelében.

2 típusú csatlakozó használható:

- JANSEN katalógusban a E240096-0, E240096-2, E240096-3 cikkszámokon szerepel
- Staubli SPT08.7655/L/JV és SPT08.7655/L/BM/JV

### 3. RÖGZÍTÉSEK UTAS ÉS CSOMAGTÉRBE

A kerékkulcs, szerszámok, emelő, tartalék alkatrészek, stb. rögzítésének fémből kell készülnie.

### 4. A-S AUTÓK NYOMATÉKVÁLTÓ ÁTTÉTELE

N csoportba homologizált áttételek használhatóak.

## 5. GPS TÁPCSATLAKOZÓ

A versenyautókat fel kell szerelni egy 12V-os gyújtástól független tápkábelrel jobb oldalon, a B oszlopnál (mely 5 A biztosítékot tartalmaz), melynek csatlakozója megfelel az alábbiaknak:

A csatlakozó felső nyílásába (vízszintes) kell a +12V-ot kötni, a függőlegesbe a negatívot.

N csoport:

Felhívjuk a figyelmet a csoportra vonatkozó szabályok betartására!

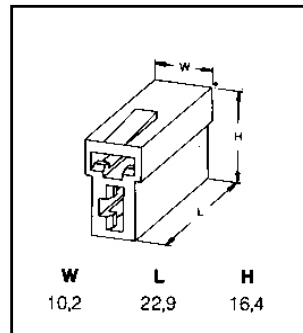

## 6. N CSOPORT

Az N csoportban engedélyezett a gyári eredeti lökhárítók és a spoiler helyettesítése, a gyári alkatrészrel mindenben megegyező, de utángyártott kivitelű alkatrészrel (az eredetileg különálló alkatrészek egyben is legyárthatóak). A visszapillantó tükrök cserélhetőek utángyártott kivitelűre, de a minimális reflexiós felületnek, a szabálynak megfelelő méretűnek kell lennie.

## 7. N CSOPORT GENERÁTOR GERJESZTŐ TEKERCSE

A gerjesztő tekercs áramkörébe biztosíték, valamint kapcsoló nem szerelhető. A gerjesztő tekercsnek bekapcsolt gyújtásnál feszültség alatt kell lennie.

## 8. H CSOPORT

A versenyautóknak meg kell felelniük:

- Homologizációs lapjuknak
- Jelenleg érvényben lévő technikai előírásoknak (FIA J 251-255)
- A katalizátor használata nem kötelező, de az autónak a közúti közlekedés szabályainak meg kell felelnie.

## 9. KIEGÉSZÍTÉS A LADA A-5381-ES SZÁMÚ HOMOLÓGLAPHOZ (LADA 21074)

- motorok hengereinek felfúrása 80mm maximális furatra engedélyezett. (max. hengerűrtartalom 1608 cm<sup>3</sup>)
- Lada 2107 típusú karosszéria felépíthető Lada 2105 típusú karosszériából a szükséges elemek cseréjével (gépháztető, csomagteretető, lökhárító, műszerfalborítás). A rendszámmal rendelkező versenyautó esetén az ilyen átalakítást engedélyeztetni kell az illetékes fővárosi, illetve megyei közlekedési főfelügyelettel.

## 10. KIEGÉSZÍTÉS A LADA B-222-ES SZÁMÚ HOMOLÓGLAPHOZ (LADA VFTS)

A B-222 homológlap az „A” csoport érvényben lévő szabályaival és az alábbi kiegészítésekkel használatos:

- „H” jellel ellátott katalizátor használható,
- Motorháztető beömlő formája szabad,
- Spoilerből bármelyik verzió használható,
- Fékerő-szabályzó felszerelhető,
- Széria hátsó híd szabadon erősíthető és belső kialakítása szabad,
- Furat és löket szabad, maximális hengerűrtartalom 1610 ccm,
- 8mm Szelepszár használható,
- Leömlő szabad,
- Hajtókar és a dugattyú szabadon választható,
- Gyújtás szabad,
- „CS.ZS” jellel ellátott hosszú lengőkarok használat engedélyezett,

- Differenciálmű 4,4 – 4,7 – 5,3 lehet,
- Nyomatékváltó a következő áttételsorral is rendelkezhet:

I	34/15
II	28/17
III	26/19
IV	24/21
V	22/23
VI	21/24

#### 11. KIEGÉSZÍTÉS AZ N/5686-OS (SUZUKI IGNIS) HOMOLÓGLAPHOZ

A 2008-as Magyar Bajnoki futamokon engedélyezett a 14"x5,5" felni használata (módosítás a homologizációs lap 801.-hez) , és a maximális nyomtáv értéke (módosítás a homolog lap 207-hez) elöl: 1480 mm, hátul: 1460 mm.

#### 12. KIEGÉSZÍTÉS A MITSUBISHI LANCER EVO IX.-HEZ

Kizárólag a magyar Rallye Bajnokság 2008. évi futamain a Mitsubishi Lancer Evo IX. típusú versenyautók alvázsám korlátozás nélkül vehetnek részt, az alvázsámnak csak a homologizációs lapban szereplő 4 karakterrel kell megegyeznie (CT9A), erre vonatkozóan egyéb megkötés nincs.

#### 13. KIEGÉSZÍTÉS AZ A5585-ÖS (MITSUBISHI LANCER EVO CP9A) HOMOLÓGLAPHOZ

A homologizációs lap 02/01 WR kiterjesztése „A” csoportban használható.

#### 14. RALLYE2

- A katalizátor használata nem kötelező, de az autónak a közúti közlekedés szabályainak meg kell felelnie.
- Az FIA J függelék 253.3.4 pontja szerinti üzemanyagtartály szellőzés előírása ajánlott
- 4 kg oltóanyag tartalmú kézi tűzoltó készülék használata – az előírásoknak megfelelően kötelező, beépített rendszer használata ajánlott
- Jelenleg érvényes homologizációnak megfelelő, de lejárt érvényességű, min. 4 pontos biztonsági öv használata engedélyezett (az öv minden szálában olvashatónak kell lennie a címkének)

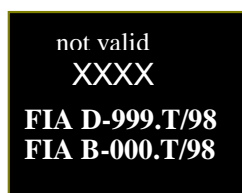

#### 15. RALLYE2 A ÉS N CSOPORT

Az A és N csoportban indulhatnak a lejárt homologizációval rendelkező versenyautók amennyiben megfelelnek a:

- Homologizációs lapjuknak
- Jelenleg érvényben lévő technikai előírásoknak (FIA J 251-255)

## 16. RALLYE2 F CSOPORT

Minden típusú gépkocsi nevezhető a csoportba, és minden átalakítás megengedett, ami nem ellenkezik a:

- Közúti forgalomban való részvétel szabályaival
- FIA biztonsági előírásaival
- Valamint az alábbi kivételekkel:
  - Motor csak a forgalmi engedélyben meghatározott gyártmányú gépkocsi motorja lehet
  - Maximális hengerűrtartalom 4000 ccm szívó motor esetén, és 2353 ccm benzines-, és 2666 ccm dízel feltöltős motor esetén
  - „A” csoportra vonatkozó turbószűkítő szabályokat figyelembe kell venni
  - Minimális tömeg és maximális kerékszélesség (Mérés az „A” csoportra vonatkozó FIA J függelék 255.4 és 255.5.4 szerint)

## 17. VERSENYZŐK FELSZERELÉSE

Érvényes sisak homolog címkek:



Homológ overál címke:



Homológ alsóruházat, maszk, cipő, zokni,

kesztyű címke:

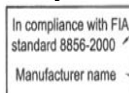

		Rallye <sup>1</sup>		
		I. osztály + H csoport	Rallye 2	Historic
Sisak	homológ	Kötelező	Ajánlott	Ajánlott
	lejárt homológ	-----	Kötelező	Kötelező
Overál	homológ	Kötelező	Ajánlott	Ajánlott
	lejárt homológ <sup>2</sup>	-----	Kötelező	Kötelező
Maszk	homológ	Kötelező	Ajánlott	Ajánlott
	lejárt homológ	-----	Kötelező	Kötelező
Alsóruházat + zokni	homológ	Kötelező	Ajánlott	Ajánlott
	lejárt homológ	-----	Ajánlott	Ajánlott
Kesztyű <sup>1</sup>	homológ	Kötelező	Ajánlott	Ajánlott
	lejárt homológ	-----	Kötelező	Kötelező
Cipő	homológ	Kötelező	Ajánlott	Ajánlott
	lejárt homológ	-----	Ajánlott	Ajánlott
	zárt magasszárú	-----	Kötelező	Kötelező
Ülés	homológ	Kötelező	Ajánlott	Ajánlott
	Lejárt homológ	-----	Kötelező	Kötelező
Öv	homológ	Kötelező	Ajánlott	Ajánlott
	Lejárt homológ	-----	Kötelező	Kötelező

<sup>1</sup> Navigátorok számára a kesztyű viselése ajánlott.

<sup>2</sup> Lejárt homológ overál az FIA 1986-os szabványának megfelelő