



**MNASZ
DRAG ORSZÁGOS BAJNOKSÁG**

2010

ALAPKIÍRÁS

TARTALOMJEGYZÉK

1	MEGHATÁROZÁSOK.....	5
1.1	SZABÁLYOK.....	5
1.2	ORSZÁGOS BAJNOKI FORDULÓ	5
1.3	ORSZÁGOS BAJNOKI RENDEZVÉNY.....	5
1.4	ORSZÁGOS BAJNOKI SOROZAT	6
2	ÁLTALÁNOS SZABÁLYOK.....	6
2.1	KIÍRÁS.....	6
2.2	RENDEZÉS.....	6
2.3	RENDEZŐ.....	6
2.4	RÉSZTVEVŐK.....	6
2.5	HIVATALOS SZEMÉLYEK.....	6
2.5.1.	A Rendezvények tisztségviselői.....	6
2.5.2.	A Rendezvények közreműködői.....	7
2.5.3.	Technikai gyorsbeavatkozó szolgálatok.....	7
2.6	IDŐMÉRÉS.....	7
2.6.1.	Időmérés.....	7
2.6.2.	Rajtlámpa	7
2.6.3.	Fotocellák	7
2.6.4.	Pályatestek.....	8
2.7	NEVEZŐK.....	8
2.8	VERSENYZŐK.....	8
2.9	VERSENYZŐI LICENCEK.....	8
2.9.1.	„A” licenc.....	8
2.9.2.	„B” licenc.....	8
2.9.3.	„C” licenc.....	8
2.9.4.	„Napi” licenc.....	9
2.10	HIVATALOS JELZÉSEK, REKLÁMOK A VERSENYAUTÓKON.....	9
2.10.1	Rajtszámok.....	9
2.10.2	Reklámok.....	9
2.11	TILTOTT RENDEZVÉNYEK.....	9
2.12	MÉDIA JOGOK.....	9
2.13	MÓDOSÍTÁS, JOGFENNTARTÁS.....	10

2.14. VERSENYPÁLYA.....	10
3. MŰSZAKI OSZTÁLYOK, KATEGÓRIÁK.....	10
3.1 Street kategóriák általános szabályai.....	12
3.2 Profi kategóriák általános szabályai.....	14
4. ÁLTALÁNOS SZABÁLYOK ÉS ELŐÍRÁSOK.....	15
4.1. A Rendezvények kiírása (Versenykiírás.....	15
4.2 A Rendezvények kiírásának módosítása, Végrehajtási utasítás.....	16
4.3 Felelősségbiztosítás.....	16
4.4 Elmaradt Rendezvény.....	16
5. A RENDEZVÉNYEK LEBONYOLÍTÁSA.....	16
5.1 Általános szabályok.....	16
5.2 Nevezés:	17
5.3 Felelősségbiztosítás.....	17
5.4 Átvételek.....	17
5.4.1 Adminisztratív átvétel.....	17
5.4.2 Technikai gépátvétel.....	18
5.5. Rajtlista és rajtfelállítás.....	18
5.6. Időterv.....	18
5.7 Ellenőrzések.....	18
5.7.1 Technikai ellenőrzések.....	18
5.7.2 Egyéb ellenőrzések.....	18
5.8 Kommunikáció.....	18
5.9 Büntetések.....	19
5.9.1 A Sportfelügyelő által kiszabható büntetések.....	19
5.9.2 A Drag Bizottság által kiszabható büntetések.....	19
5.9.2.1 A Rendezőkre kiszabható büntetések.....	19
5.9.2.2 A Nevezőkre kiszabható büntetések.....	19
5.9.2.3 A versenyzőre kiszabható büntetések.....	19
5.9.3 Technikai szabálytalanságok következményei.....	20
6. ÁLTALÁNOS SZABÁLYOK.....	20
7. EDZÉSEK:	20
8. PARC FERME.....	21
9. EREDMÉNY KIFÜGGESZTÉSE.....	21
10. ÓVÁS:	21

11. FELLEBBEZÉSI JOG.....	22
12. VERSENYEK DÖNTŐ FUTAMAI.....	22
13. DÍJAZÁS	24
14. PONTOZÁS:	24
14.1 Pontozás a Profi és a Street osztályban	24
14.2 Éves összesített pontok a Bajnokságban, értékelés.....	25
15. FELELŐSSÉG	25
16. A BAJNOKSÁG DÍJÁTADÁS	25
16.1 Versenyenkénti díjazás:	25
16.1.1 Év végi díjazás.....	25
16.2 Éves összesített díjazás:	25
17. EGYÉB RENDELKEZÉSEK	26
18. AZ ALAPKIÍRÁS ÉRVÉNYESSÉGE.....	26

A Drag Országos Bajnokság 2010. évi alapkiírása.

1 MEGHATÁROZÁSOK

1.1 SZABÁLYOK

Az autóversenyzés során alkalmazott, az e sportban bármilyen formában tevékenykedőkre vonatkozó minden olyan előírás, szabályzat stb. elnevezése, mely a

- FIA Nemzetközi Sportszabályzatában, és Függelékeiben, valamint az Általános Előírásokban (FIA International Sporting Code and Appendices, General Prescriptions)
- MNASZ Szabálykönyveiben, és annak évközben kiadott módosításaiban (továbbiakban: SZK)
- MNASZ jelen 2010. évi, Drag Országos Bajnoki Alapkiírásában szerepel.

1.2 ORSZÁGOS BAJNOKI FORDULÓ

Olyan egy, vagy több napon át tartó autóverseny, amely csak egy Rendezvény keretében, a Szabályok szerint bonyolítható le.

Definíciói az MNASZ versenynaptárában, és a Szabályokban szerepelnek.

Főbb elemei:

- szabadedzés, és/vagy
- időmérő edzés (kvalifikáció)
- versenyfutam(ok)

Önálló, hivatalos végeredménye van, melynek alapján a versenyzők és (ha vannak) a csapatok bajnoki pontokat szereznek.

Lehetőség van egy versenyzőnek nem a saját maga által nevezett versenyautóval is teljesíteni a távot, de akkor ezt előre bejelentett módon a sportbíróknak jelezve kell megtennie. Az úgynevezett „teszt” futam semmilyen értékelésbe nem számít bele és az eredményét nem szabad figyelembe venni.

1.3 ORSZÁGOS BAJNOKI RENDEZVÉNY

Olyan, az MNASZ versenynaptárában szereplő, Versenykiírással rendelkező, egy, vagy több napon át tartó bajnoki esemény, melynek során a Szabályok szerinti autóversenyzés zajlik

- egy Forduló, vagy
- két Forduló keretében.

A Rendezvény hivatalos ideje az adminisztratív és/vagy technikai gépátvétellel kezdődik, és az utolsó versenyfutamot követően a forduló(k) hivatalos végeredményének közzétételével, vagy ha van, a forduló(k) díjkiosztójával fejeződik be.

Főbb elemei:

- nevezés
- átvételek
- eligazítás
- forduló, vagy fordulók.

Több forduló esetében nem kötelező mindegyiken részt venni. Azon versenyzők számára, akik nem kívánnak minden fordulón indulni, biztosítani kell a

- fordulónkénti átvétel és
- fordulónkénti nevezési díj fizetésének lehetőségét.

Több forduló esetében

a Rendező, és a hivatalos tisztségviselők Szabályok szerinti határozatai, döntései mindig egy fordulóra vonatkoznak

amennyiben az előírások, határozatok, vagy döntések egy rendezvényen belül több fordulóra vonatkoznak, azt a kiírásban, vagy hivatalos végrehajtási utasításban külön fel kell tüntetni.

1.4 ORSZÁGOS BAJNOKI SOROZAT

Bajnoki Rendezvényekből álló sorozat a versenyévad során, melynek az évad végi, a Szabályokban meghatározott módon történő értékelése adja a Bajnokság győztesét és helyezetteit. A Bajnokság rendezvényeit az MNASZ hivatalos versenynaptára tartalmazza.

2 ÁLTALÁNOS SZABÁLYOK

2.1 KIÍRÁS

A Magyar Nemzeti Autósport Szövetség (továbbiakban MNASZ) a 2010. évre, mint I. osztályú országos bajnokságot kiírja a Drag Országos Bajnokságot (továbbiakban: Bajnokság), amely ¼ mérföldes távolságú gyorsulási sorozat, profi és street kategóriákban.

2.2 RENDEZÉS

A Bajnokságban Rendezvényt kizárólag az MNASZ rendezői licencével rendelkező sportegyesület, vagy sportszervezet rendezhet.

A Bajnokságot, illetve azon belül minden egyes Rendezvényt a jelen Szabályok szerint illetve a Drag Bizottság (**továbbiakban: DB**) által kiadott rendezői előírásoknak megfelelően kell megrendezni, lebonyolítani.

2.3 RENDEZŐ

A Rendezőknek minden egyes Rendezvényt a Szabályok szerint kell megrendezni, lebonyolítani, továbbá be kell tartaniuk a sportesemények lebonyolítására és biztonságára vonatkozó sport törvényben meghatározott törvényi, és egyéb rendeleti előírásokat is.

A Rendezőkre vonatkozó MNASZ szabályokat, vagy előírásokat megszegő Rendezőt a **DB** büntetéssel sújthatja.

2.4 RÉSZTVEVŐK

Résztevők a 2010. évi Bajnokságban, illetve ezek évad végi értékelésében, és ezen belül az egyes Rendezvényeken a

- versenyzők
- csapatvezető és csapattagok

A Rendezvények alatt minden résztvevő a Szabályok szigorú betartásával köteles eljárni, és a Rendezvény rangjához méltóan viselkedni.

2.5 HIVATALOS SZEMÉLYEK

A Rendezvények teljes időtartama alatt minden hivatalos személy a Szabályok szigorú betartásával köteles eljárni, és a Rendezvény rangjához méltóan viselkedni.

Hivatalos személyek a 2010. évi Bajnokságban, illetve ezen belül az egyes Rendezvényeken a Nemzetközi Sportkódex 10. fejezetével összhangban, és azt kiegészítve a:

- tisztségviselők, és a
- közreműködők

2.5.1 A Rendezvények tisztségviselői

Tisztségviselők a 2010. évi Bajnokságban, illetve ezen belül az egyes Rendezvényeken a:

- Sportfelügyelő
- Versenyigazgató
- Technikai Felügyelő

Az eddig felsorolt tisztségviselők csak az MNASZ minden év elején, az ilyen tisztségekre kiadott listájában szereplő személyek lehetnek.

További tisztségviselők a:

- Verseny titkár
- Gépes beavatkozó szolgálat vezetője, és személyzete
- Gépátvétel vezetője és beosztottai
- Időmérés és értékelés vezetője és beosztottai
- Versenyorvos, és egészségügyi személyzete
- Sportbírók és ténybírók

2.5.2 A Rendezvények közreműködői

A Rendezvények közreműködői a Rendező, és az állandó, épített versenypályák esetén a versenypálya felügyelete alá tartozó, és erre felkért személyek, akik a Rendezvény lebonyolításában közreműködnek.

2.5.3 Technikai gyorsbeavatkozó szolgálatok

A Rendezvényeken lehetőség szerint az MNASZ által kiadott tanúsítvánnyal rendelkező technikaigyorsbeavatkozó szolgálatok járművei és kiképzett emberei lássák el a gépes beavatkozó, és műszaki mentési feladatokat. Amennyiben ez nem valósul meg akkor is olyan technikai mentő egységet és személyzetet kell megbízni aki megfelelő felszereléssel és tudással bír olyan problémák megoldásához mint pl: kigyulladt autó szakszerű oltása, beszorult versenyző kivágása és egyéb műszaki mentőktől elvárható beavatkozások.

2.6 IDŐMÉRÉS

A Bajnokság Rendezvényein az időmérést legalább 1/1000 másodperc pontossággal kell végezni.

2.6.1. Az Időmérés folyamata, definíciók: - A **nettó idő** mérését a stage(2.) fotocella sugarának felépülése vagy a guard beam(3.) átszakítása indítja. A nettó idő mérése is csak szabályos rajt, azaz pozitív reakcióidő esetén lehetséges.

- A **reakció idő** mérése a zöld lámpa felvillanásától a nettó idő mérésének kezdetéig tart.

- A **bruttó idő** a nettó idő és a reakcióidő összege.

- A rendezőnek lehetősége van félpályánál, 330, 660, 1000 lábnál részidőt és sebességet mérnie a versenyzők tájékoztatására.

2.6.2. Rajtlámpa

A rajtlámpa jelzi azokat a funkciókat, melyekre a versenyzőknek szükségük van a rajtponthez való beállásra, illetve a rajt pillanatának helyes megválasztására. Tehát ez a lámpa sor jelzi a versenyzőnek hogy elfoglalhatja helyét a rajtvonalon, illetve hogy mikor van szabályos rajtpozícióban. Ezen felül a lefutó fényjelzés alapján a zöld lámpa felvillanása jelzi a rajt pillanatát. A rajtlámpa piros lámpa felvillanásával jelzi, ha esetleg a rajt szabálytalan volt. (beugrás vagy visszagurulás a rajt pillanatában). De a rajtlámpa jelzi ki a versenyben elért futamgyőzelmet is.

2.6.3. Fotocellák

A versenypályán pályatestenként legalább 6 db fotocella található, mely végzi az adott mérési pontban a versenyjármű érzékelését. Ezek a következőképpen helyezkednek el:

- 3 db fotocella a rajtban: pre stage(1), stage(2) és guard beam(3)

ez a 3 vonal érzékeli a versenyző helyes pozícióját a rajtponton, illetve a rajt pillanatában érzékelik a beugrást és a visszagurulást, továbbá a reakció idő mérésére és az időmérés indítására szolgálnak.

- 1 db fotocella 60 lábnál

- 1 db fotocella a célvonalon (1/4 mérföld)

- 1 db fotocella a célvonal előtt 20m-rel, a célvonal sebesség méréséhez. A sebesség értéke az utolsó 20 méter átlagsebessége.

- A rendezőnek lehetősége van félpályánál, 330, 660, 1000 lábnál részidőt és sebességet mérnie a versenyzők tájékoztatására.

2.6.4. Futamok:

A futamokon minden alkalommal két versenyzőnek van lehetősége indulni. A két pályatest közös

rajtprocedúrán vesz részt, de az időmérés függetlenül zajlik. A futamokon nemcsak párban indulhatnak a versenyzők, egyéni futamokra is van lehetőség és a döntők alatt is bye futam esetén egyedül kell szabályos futamot produkálnia a versenyzőnek. A felezővonal vagy a pálya szélét jelző vonal kerékkel való érintése vagy keresztezése a futamból való kizárást jelenthet. A futamok alkalmával a rajtnál fotocella együttes működik, az edzések alatt az időmérő berendezést a szabad jelzés után mindenki maga indítja. A versenyek döntő futamaiban, viszont aki a rajt pillanatában belép, vagy netán visszagurul, a futama érvénytelennek tekintendő, a továbbjutó az ellenfele lesz.

2.7 NEVEZŐK

Nevezési joga van a Bajnokság valamennyi Rendezvényére azoknak a sportszervezetnek (továbbiakban Nevezőknek), amelyek a 2010. évre az MNASZ által kiállított, a Drag szakágra érvényes, nevezői licenccel rendelkeznek.

A Nevező versenyzőt (versenyzőket), az itt közölt szabályok figyelembevételével nevezhet.

2.8 VERSENYZŐK

A Bajnokság Rendezvényeire a Nevezők nevezhetik azon versenyzőiket, akik rendelkeznek az MNASZ által kiadott, Drag szakágra érvényes „A”, „B”, „C”, vagy „Napi” típusú versenyzői licenccel rendelkeznek.

2.9 VERSENYZŐI LICENCEK

2.9.1. „A” licenc

Jogosít: az FIA naptárban szereplő bármely nemzetközi Drag rendezvényen, illetve az országos bajnokság futamain versenyzőként való részvételre.

Érvényes: minden csoport és géposztály versenyautójára.

Jogosultak: azok a versenyzők, akik:

2009. versenyévben országos bajnokság futamain „profi” kategóriákban pontot szereztek, vagy akik részére a DB egyedi elbírálás alapján engedélyt ad.

2.9.2. „B” licenc

Jogosít: az országos bajnokság futamain és hazai nemzetközi rendezvényen versenyzőként való részvételre.

Érvényes: valamennyi csoport és géposztály versenyautójára.

Jogosultak: azok a versenyzők, akik:

2009. évben a bajnoki rendezvények valamelyikén indultak és ott akár „profi” akár „Street” osztályban pontot szereztek vagy akik részére a DB egyedi elbírálás alapján engedélyt ad.

2.9.3. „C” licenc

Jogosít: az országos bajnokság futamain versenyzőként való részvételre.

Érvényes: „Street” géposztályba való indulásra

Jogosult: minden kezdő vagy haladó versenyző. A DB a jelentkezőt „C” licenc kiváltása mellett vezetési próbára kötelezheti.

2.9.4. „Napi” licenc

Jogosít: az országos bajnokság futamain versenyzőként való részvételre, pontszerzés kizárása mellett.

Érvényes: az adott naptári napra illetve a versenyzői licenc kiadásáig.

Jogosult: Az a versenyző aki jogosítvánnyal rendelkezik és vagy licenc kérelmet ad be. Amennyiben valaki „Napi” licencet vált és a következő versenyig érvényes „A” , „B” , vagy „C” licencet szerez, úgy a „Napi” licencces versenyen szerzett pontjai érvényesek lesznek az Országos Bajnokság értékelésében.

2.10 HIVATALOS JELZÉSEK, REKLÁMOK A VERSENYAUTÓKON

2.10.1 Rajtszámok

A Bajnokság rendezvényein valamennyi versenyző köteles a versenyautó szélvédőjének bal vagy jobb oldalán a rajtszámok és rajtszám reklámok elhelyezésére 20 x 20 cm-es fehér felületet biztosítani. Lehetőség szerint mindkét oldalon a hátsó oldalablakon (ha nem lehet akkor az első sárvédőn) fel kell tüntetni a versenyző licencen szereplő nevét és nemzetiségi zászlóját, 6 és 10 cm közötti fehér karakterekkel.

A Bajnokság valamennyi Rendezvényén a Drag Bizottság által előírt - reklámmal ellátott – rajtszámok és szélvédő csíkok viselése kötelező. A rajtszám reklám a rajtszám elválaszthatatlan része. A rajtszám reklám helye 2db 20x4 cm-es reklámcsík a rajtszám felett és alatt. A szélvédő csík magassága: max. 20 cm. A rajtszám reklám és a szélvédő csík a szakági reklámok részére fenntartott terület.

Ha csak egy a Drag Bizottság által előírt rajtszám reklám van, alulra a Rendező további rajtszám reklám viselését írhatja elő (hiányában az alsó reklámcsík üresen marad). Mindezek használata kötelező, a reklámfelirat nem váltható meg és nem távolítható el, a reklám eltávolítása a rajtengedély megvonását illetve kizárást von maga után. A rajtszámokat a Rendezőknek a DB is biztosíthatja.

2.10.2 Reklámok

Az egyes Rendezvények Rendezői kettő darab rendezői reklám viselését írhatják elő, amelyek egyenkénti mérete a 30x30 cm-t nem haladhatja meg. Ennél több reklám előírását kizárólag a DB engedélyezheti. Ezen előírás megváltható darabonként 10.000,-Ft-tal, amely összeget a Rendező részére kell befizetni.

A Rendezők a Rendezvények során kötelesek az MNASZ által biztosított reklámokat kihelyezni.

Azok a versenyautók, amelyek a kötelező reklámok nincsenek elhelyezve (vagy az e pontban foglaltak szerint megváltva), a Szabályokban foglalt büntetésben részesülnek. A kötelező reklámokat legkésőbb az adminisztratív átvételig biztosítani kell, ellenkező esetben azok felhelyezése nem válik kötelezővé. Elhelyezését a technikai gépátvételen ellenőrzik.

A versenyautókon a verseny csapatok, és a versenyzők saját reklámjaival, illetve a kötelezően elhelyezendő reklámokkal kapcsolatban az FIA Nemzetközi Sportkódex XVII. fejezete 209-211. bekezdése a mérvadó.

2.11 TILTOTT RENDEZVÉNYEK

Az MNASZ Általános szabályai szerint. (Isd. MNASZ Felépítése, működése, általános szabályai IV. fejezet 1.4 pontja).

2.12 MÉDIA JOGOK

A Magyar Nemzeti Autósport Szövetség által kiírt bajnokságok, kupák és trófeák valamennyi rendezvényén - és az ezek keretében zajló bármely betét-programokon - a nyilvános bemutatásra, illetve kereskedelmi értékesítésre szolgáló mozgófilm, videó és televíziós felvételek készítésének, valamint ezeken a rendezvényeken készített sportfotók közzétételének és értékesítésének joga az ide vonatkozó mindenkor érvényes FIA előírások figyelembe vétele mellett, egyedül és kizárólag a Magyar Nemzeti Autósport Szövetséget illeti. (lásd még az MNASZ médiajogokra vonatkozó szabályzat.)

2.13 MÓDOSÍTÁS, JOGFENNTARTÁS

Jelen Alapkiírás módosítását a DB kezdeményezheti. E módosítások az IB

jóváhagyásával léphetnek életbe, amelyeket a DB-nak minden érdekelt számára (rendező, nevező, vezető tisztségviselő, MNASZ szervei, stb.) közzé kell tenni.

2.14. VERSENYPÁLYA

A gyorsulási versenyek pályáinak az alábbi feltételekkel kell teljesítenie: ¼ mérföld hosszú azaz 402.33 méter hosszú aktív szakasz és minimum 400 méter fékező zónából kell állnia Két párhuzamos pályatest, sík területen. Minimum 15m szélességben a két pálya összesen.

- A pályát a nézőktől betonnal vagy szalagkorláttal, vagy kettős kordonnal kell elválasztani, 10m bukóterrel, legalább a belső oldalon fém kordonnal. A pályának az MNASZ DB által kiadott pályalicenccel kell rendelkezni.

- A pályán szilárd burkolatú, egyenes kifutó részt kell kialakítani a cél után,

3. MŰSZAKI OSZTÁLYOK, KATEGÓRIÁK

A Bajnokság Profi és Street kategóriákban kerül kiírásra.

A Rally vagy Gyorsasági gépkönyvvel (MNASZ vagy FIA) rendelkező "N" kategóriás versenyautók a hengerűrtartalmuknak és hajtásláncuknak megfelelő Street osztály kategóriába sorolandók, amennyiben megfelelnek a Street osztály előírásainak. Más kategóriájú gépkönyves autók a Profi osztályba sorolandók.

Az MNASZ Drag szakága kiadhat az Alapkiírás mellékleteként műszaki előírásokat az autók biztonságossága érdekében.

1. Profi osztály autó kategóriák:

Használt rövidítések: FWD-elsőkerék hajtás, RWD: hátsókerék hajtás, AWD: négykerék hajtás

AUTÓ 1500 ccm Ide tartozó autók: Minden 2 vagy 4 ütemű, soros, V vagy boxer **JELÖLÉSE:**
ALATTI vagy Wankel elrendezésű, négy kerékkel rendelkező autó, **AP1**

FELTÖLTÖTT melyek elsőkerék hajtásúak, és motorja feltöltővel turbó,
FWD kompresszor vagy nitroval szerelt benzinüzemű. 1500 ccm vagy az alatti **FELTÖLTÖTT FWD**

AUTÓ 1500 ccm Ide tartozó autók: Minden 2 vagy 4 ütemű, soros, V vagy boxer **JELÖLÉSE:**
FELETTI vagy Wankel elrendezésű, négy kerékkel rendelkező autó, melyek **AP2**

FELTÖLTÖTT elsőkerék hajtásúak, és motorja feltöltővel turbó, kompresszor
FWD vagy nitroval szerelt benzinüzemű. 1500 ccm feletti **FELTÖLTÖTT FWD**

AUTÓ 2100 ccm Ide tartozó autók: Minden 2 vagy 4 ütemű, soros, V vagy boxer **JELÖLÉSE:**
ALATTI vagy Wankel elrendezésű, négy kerékkel rendelkező autó, melyek **AP3**

FELTÖLTÖTT 2 hátsó- vagy 4 kerék hajtásúak, és motorja feltöltővel turbó,
RWD/AWD kompresszor vagy nitroval szerelt benzinüzemű. 2100 ccm alatti **FELTÖLTÖTT RWD/AWD**

AUTÓ 2100 ccm Ide tartozó autók: Minden 2 vagy 4 ütemű, soros, V vagy boxer **JELÖLÉSE:**
FELETTI vagy Wankel elrendezésű, négy kerékkel rendelkező autó, melyek **AP4**

FELTÖLTÖTT 2 hátsó- vagy 4 kerék hajtásúak, és motorja feltöltővel turbó,
RWD/AWD kompresszor vagy nitroval szerelt benzinüzemű. 2100 ccm feletti **FELTÖLTÖTT RWD/AWD**

AUTÓ 2000 ccm Ide tartozó autók: Minden 2 vagy 4 ütemű, soros, V, Boxer vagy **JELÖLÉSE:**

ALATTI SZÍVÓ és 1600 ccm ALATTI DIESEL	Wankel elrendezésű, négy keréssel rendelkező autó, melyek 2 vagy 4 kerék hajtásúak, . 2000 ccm alatti FWD/RWD/AWD szívó benzines és 1600 ccm alatti szívó vagy feltöltött diesel (motorban a robbanást nem elektromos szikra okozza) autó	AP5
AUTÓ 2000 ccm FELETTI SZÍVÓ és 1600 ccm FELETTI DIESEL	Ide tartozó autók: Minden 2 vagy 4 ütemű, soros, V, Boxer vagy Wankel elrendezésű, négy keréssel rendelkező autó, melyek 2 vagy 4 kerék hajtásúak, . 2000 ccm feletti FWD/RWD/AWD szívó benzines és 1600 ccm feletti szívó vagy feltöltött diesel (motorban a robbanást nem elektromos szikra okozza) autó	JELÖLÉSE: AP6
SPECIÁL	Ide tartozó autók: Minden 2 vagy 4 ütemű, soros, V, Boxer vagy Wankel elrendezésű, négy keréssel rendelkező autó (kivéve a támasztókerékeket), melyek 2 vagy 4 kerék hajtásúak, illetve más egyéb, a benzintől vagy gázolajtól eltérő üzemanyaggal működnek.	JELÖLÉSE: AP7
<p>A speciál kategória módosított alvással rendelkezhet és 30 colnál nagyobb átmérőjű és 375 milliméternél szélesebb kereket használ és 9.500 másodperc (201 méteren 6.5 sec) alatt teljesíti a 402.33 méteres távot.</p>		
DRAGSTER	Ide tartozó autók: Minden 2 vagy 4 ütemű, soros, V, boxer vagy Wankel elrendezésű, négy keréssel rendelkező autó, melyek 2 kerék hajtásúak. Tetszőleges hajtóanyaggal üzemelnek (ellenőrizhető tulajdonságokkal és a biztonságos kezelésükről a versenyző, illetve csapata köteles gondoskodni) Módosított vagy egyedi alvázú ,115"WB 2,921 méter vagy ennél hosszabb tengelytávú épített jármű, csak egy tengely rugózót, vagy egy tengely sem rendelkezik rugózással, 30 colnál nagyobb átmérőjű és 375 milliméternél szélesebb kereket használ	JELÖLÉSE: AP8
JUNIOR	Ide tartozó autók: Minden 2 vagy 4 ütemű, soros, V, Boxer elrendezésű, négy keréssel rendelkező autó (kivéve a támasztókerékeket), melyek 2 vagy 4 kerék hajtásúak melyek lökettérfogata nem haladja meg a 250 cm ³ -t. A versenyző életkorának ebben a kategóriában 14-18 év között kell lennie és csak szülői felelősségvállalással versenyezhet.	JELÖLÉSE: AP9

2. Street osztály autó kategóriák:

Használt rövidítések: **FWD**-elsőkerék hajtás, **RWD**: hátsókerék hajtás, **AWD**: négykerék hajtás

Autó -1550ccm alatt	Ide tartozó autók: Minden 2 vagy 4 ütemű,V, soros, Wankel vagy boxer elrendezésű, négy keréssel rendelkező autó, melyek 2 kerék hajtásúak, és motorja 1550 ccm alatti szívó vagy 1000 ccm alatti feltöltővel (turbó, kompresszor) szerelt. Üzemanyaga csak kereskedelmi forgalomban kapható lehet – benzin, E85, versenybenzin	JELÖLÉSE: AS1
Autó -2500ccm	Ide tartozó autók: Minden 2 vagy 4 ütemű,V, soros Wankel vagy boxer elrendezésű, négy keréssel rendelkező autó, melyek 2	JELÖLÉSE: AS2

alatt	kerék hajtásúak, és motorja 1551-2500 ccm közötti szívó vagy 1550 ccm alatti szívó Wankel vagy 1550 ccm alatti feltöltővel (turbó, kompresszor) szerelt. Üzemanyaga csak kereskedelmi forgalomban kapható lehet – benzin, E85, versenybenzin	
Autó –3800ccm alatt	<u>Ide tartozó autók:</u> Minden 2 vagy 4 ütemű, V, soros, Wankel vagy boxer elrendezésű, négy kerékkel rendelkező autó, melyek 2 kerék hajtásúak, és motorja 2501-3800 ccm közötti szívó vagy 1550 ccm alatti feltöltött Wankel vagy 1551-2500 ccm közötti feltöltővel (turbó, kompresszor) szerelt. Üzemanyaga csak kereskedelmi forgalomban kapható lehet – benzin, E85, versenybenzin	JELÖLÉSE: AS3
Autó 3800ccm felett	<u>Ide tartozó autók:</u> Minden 2 vagy 4 ütemű, V, soros, Wankel vagy boxer elrendezésű, négy kerékkel rendelkező autó, melyek 2 kerék hajtásúak, és motorja 3801 ccm feletti szívó vagy 2501 ccm feletti feltöltővel (turbó, kompresszor) szerelt. Üzemanyaga csak kereskedelmi forgalomban kapható lehet – benzin, E85, versenybenzin	JELÖLÉSE: AS4
Autó AWD	<u>Ide tartozó autók:</u> Minden 2 vagy 4 ütemű, V, soros, Wankel vagy boxer elrendezésű vagy Wankel, négy kerékkel rendelkező autó, melyek 4 kerék hajtásúak. Üzemanyaga csak kereskedelmi forgalomban kapható lehet – benzin, E85, versenybenzin	JELÖLÉSE: AS5
Autó Diesel	<u>Ide tartozó autók:</u> Minden Diesel üzemű, négy kerékkel rendelkező autó, melyek 2 vagy 4 kerék hajtásúak, és motorja szívó vagy feltöltővel turbó, kompresszor szerelt. Üzemanyaga csak kereskedelmi forgalomban kapható lehet – gázolaj, biodízel	JELÖLÉSE: AS6

3.1 Street kategóriák általános szabályai

- A Street kategóriába azok a járművek tartoznak, amelyek karosszériája sorozatgyártásban készült, és a kereskedelemben kaphatóak illetve kaphatóak voltak.

- A motor autón belüli áthelyezése nem megengedett a street kategóriákban.

- Street kategóriában csak az autó eredeti motorja, vagy az eredetivel teljesen megegyező lehet beépítve. Ez alól felmentés csak egyetlen esetben adható, ha az autó forgalmi engedélybe bejegyzett átalakítási engedély szerint is módosított motorizáltságú. A motor beépítésének ezzel együtt meg kell egyeznie az adott típus eredeti kialakításával, azaz hosszanti-motoros autóban csak hosszában, keresztmotoros autóban csak keresztben lehet beépíteni az új vagy eredeti motort.

- A motor, futómű és kipufogó-rendszer módosítása engedélyezett. A motor felfúrásos javítása a második túl méretig engedélyezett, ami nem emel kategóriát még akkor sem, ha a valós lökettérfogat átlépi a kategória határát. Street kategóriákban a gyári vagy forgalmi engedélybe bejegyzett (pl. megnövelt teljesítmény-adat) feltöltés egy kategóriát emel. A kipufogó-rendszer kivezetésének a gyári helyen vagy a gyári kivezetéssel azonos síkon kell kivezetett véggel rendelkeznie, tehát ha a gyári kivezetés hátul bal oldalon volt akkor a kipufogó kivezetést akár hátul jobb oldalra is lehet helyezni, de nem lehet pl: oldalt kivezetni ebben az esetben.

- Street kategóriában a karosszéria könnyítése érdekében maximum 1 db fém karosszéria elem cserélhető

Az autónak rendelkeznie kell gyári vagy optikai tuning részeként módosított kárpitozással, szőnyegezéssel. Rendelkeznie kell a forgalmi engedélyben szereplő számú üléssel, az ablakok nem cserélhetők műanyagokra. A KRESZ által előírt biztonságtechnikai elemek az autón kell legyenek. Optikai tuning miatti szélesítések, kiegészítések azonban elfogadottak a street autókön is.

- A wankel motorok, plusz egy kategóriát emelnek az eredeti köbcenti szerinti besorolásukon.

- Az autónak rendelkeznie kell a beazonosításához érvényes forgalmi engedéllyel.

- A kategóriákban a feljebb nevezés nem engedélyezett.

- Mankókerék használata tilos!

- A támasztó kerék használata minden street kategóriában tiltott.

- Street kategóriákban csak E-jelű, normál gumiabroncs, illetve az aláb felsorlt D.O.T jelzéssel ellátott street gumiabroncsok Mickey Thompson: Sportsman, BFGoodrich : g-Force Super Sport A/S, g-Force T/A KDW, g-force Sport, Radial T/A ,Cooper Cobra GT , Hoosier : Pro Street ,GoodYear : Eagle GT II , Coker Pro Trac, General Tires, Nitto (NT420S, NT404, NT450, Neogen, NT555, Invo, NT05) engedélyezettek, Valamint az autónak mindkét tengelyén minimálisan a típus műszaki specifikációjában meghatározott méretű abronccsal és keréktárcsával, illetve mindenhol az abroncs futófelületén minimum 2 mm mintamélységgel kell rendelkeznie. A használható legnagyobb méret pedig az, amely még nem lóg ki a sárvédő alól.

A használható legnagyobb méret az, hogy az eredeti karosszériában elhelyezhető legyen, ami azt jelenti, hogy a kerék felső részét (a peremet és a gumit) amely a kerékagyon átmenő vízszintes sík fölé esik, a karosszériának el kell takarnia, ha függőlegesen mérjük.

- Street kategóriában a nitro használata nem engedélyezett, így abban a kategóriában azonnali kizárást von maga után. A street kategóriákban az autó motor égésterébe gáz vagy folyadék bejutatása tilos az autó eredeti üzemanyagán kívül.

- A diesel üzemanyagú autókknak a kipufogó kivezetése csak egyenesen vagy felfelé engedélyezett, illetve ha a kipufogó vég a talaj felé áll akkor kiegészítő terelő lap felszerelése kötelező melynek célja, hogy a kipufogó termék ne jusson közvetlenül a pályára.

- Üzemanyaga csak kereskedelmi forgalomban kapható lehet: benzin, E85, gázolaj, biodízel, versenybenzin

- Amennyiben az autó valamilyen szempontból nem felel meg a forgalmi engedélyében szereplő adatoknak, úgy a profi kategória megfelelő osztályába kell besorolni

3.2 Profi kategóriák általános szabályai

- A motor, futómű és kipufogó-rendszer módosítása, utólagos feltöltése engedélyezett. A kipufogó-rendszernek minden esetben ki kell vezetnie a gázokat a jármű karosszériája alól, hogy megakadályozza az égéstermék utastérbe vagy kocsiszekrényre jutását.

- A wankel motorok, plusz egy kategóriát emelnek az eredeti köbcenti szerinti besorolásukon.

- A profi kategóriákban a motor bárhova helyezhető és nem kell márkaazonosnak lennie, azaz pl. egy Renault-ban alkalmazható Ford motor is. A motort az utastértől, vezető-üléstől szilárd burkolattal kell elválasztani. Amennyiben az autóban a motor áthelyezésre kerül, és ezáltal a gyári tűzfal nem képes ellátni védő feladatát, a következő minimális biztonsági anyagok használata kötelező. A motort és a hajtáslánc további elemeit (váltó, kardán, difi) minimum 3 mm vastag vas/acél lemezzel vagy ennek kiváltására minimum 4 mm vastag kevlar védőpajzzsal kell elhatárolni a vezetőtől vagy sfi jelzéssel ellátott burkolat szükséges a váltóra és az olajteknőre..

Az utastérben nem helyezkedhet el semmilyen olyan átmenő cső sem (kivéve a gyári fűtésrendszer csöveit), amelyekből egy esetleges balesetkor a vezetőknek égési sérüléseket okozó folyadék szabadulhat ki (hűtőfolyadék, motorolaj, váltóolaj). Amennyiben ilyen cső elhelyezésére van szükség, azt egy további védőcsőben, vagy lezárható alagútban kell elhelyezni a vezetőfülkén áthaladó teljes hosszában. **(Kivétel ez alól a versenysportban alkalmazott speciális, többrétegű csövek alkalmazása, melyeket úgy kell tekinteni, mintha külön védőcsőben futna, de csatlakozás az utastérben nem megengedett)**

Amennyiben az autó meghajtására lánchajtású motort alkalmaznak, úgy a láncot legalább 2 mm vastag fém láncvédővel kell borítani becsípődések, illetve véletlenül a hajtásba kerülő idegen tárgyak távoltartása miatt.

- *Vízűtő* Típusa és kapacitása szabadon választható. Elhelyezése tetszőleges, feltéve, hogy nem nyúlik be a vezetőfülkébe.

- *Üzemanyag, olaj és hűtővíztartályok*. Ezeket tűzfalakkal kell elszigetelni a vezetőfülkétől oly módon, hogy kilöttyenés, szivárgás vagy egy tartály meghibásodása esetén, a vezetőfülkébe ne juthasson be a folyadék. Az üzemanyag-tartály töltőnyílás fedele nem nyúlhat a karosszéria burkolatán túl, és szivárgásmentesnek kell lennie. Üzemanyag tárolása az autóban több mint 10 C-fokkal a környezeti hőmérséklet alatt tilos.

- A könnyítés csak a profi kategóriákban engedélyezett, a karosszéria elemek műanyagra cserélése, az autó becsövezése nem emel kategóriát. Minden karosszéria elemnek, beleértve az oldal és hátsó ablakokat, szilárd, minimum 3 milliméter vastagságú polikarbonátból kell lennie. Szélvédő lehet gyári vagy attól eltérő, de csak ha polikarbonát alapú és minimum 5mm vastag. A gépátvevőknek el kell utasítaniuk az olyan gépjárműveket, amelyeknek rétegelt szélvédői oly mértékben károsodtak, hogy az a kilátást akadályozza, és fennáll annak a valószínűsége, hogy az esemény során, további törést szenvednek.

- Mankókerék használata tilos! Profi kategóriákban a drag versenyzéshez külön kifejlesztett, nagy sebességre tervezett vékony kerék használata engedélyezett.

- Profi kategóriákban bármilyen slick-gumi használata engedélyezett.

- A diesel üzemanyagú autóknak a kipufogó kivezetése csak egyenesen vagy felfelé engedélyezett, illetve ha a kipufogó vég a talaj felé áll akkor kiegészítő terelő lap felszerelése kötelező melynek célja, hogy a kipufogó termék ne jusson közvetlenül a pályára.

- A kategóriákban a feljebb nevezés nem engedélyezett. Kivételek:

- a 402 méteren 10,5s-nál jobb időre képes autó bármely kategóriából felnevezhet az AP4 kategóriába
- a SPECIAL kategóriába engedélyezett a feljebb nevezés, ha az autó elért eredménye indokolja ezt: 402m-en 9,5s illetve 201 méteren 6.5s alatti időre képes autónál.

A feljebb nevezés után azonban már nincs lehetőség az évad folyamán visszatérni az eredeti kategóriába az adott járművel

- A profi autókban a minimum „E” jelzéssel ellátott bukósisak használata kötelező. 11 mp alatti eredmény esetén pedig street kategóriákban is mindenképp kötelező a bukósisak kivételével, ha „fals” mérés, illetve az adott jármű bizonyíthatóan képtelen a limitidő elérésére. A 402 méteren 9,0 másodpercnél (201métern 5,5 s) gyorsabb autónál bukókeret kötelező ! Ezen biztonsági berendezések használata a limitidő első elérésétől kötelező az adott gépjárművel versenyzőnek, még akkor is ha ezután lassabb valamiért.

- A rögzített tűzoltó készülék vagy a beépített FIA szabvány szerinti tűzoltó berendezés, az áramtalanító és a tűzálló ruha használata minden Profi kategóriában ajánlott.

- Az autóban bármiféle feltöltéshez használt palack (a hivatalos rögzített tűzoltópalack kivételével), minden esetben a lökettérfogatnak és hajtásmódnak megfelelő feltöltött profi kategóriába emel.

- A támasztó kerék használata minden kategóriában megengedett.

- A jármű üzemanyaga az adott motortípusnak megfelelő tetszőleges üzemanyag lehet, ami kereskedelmi forgalomban beszerezhető. (pl. versenybenzin megengedett, de otthon készített üzemanyag-keverék ellenőrizhetetlen tulajdonságokkal nem)

- Turbódízel autók esetében az üzemanyagon kívül egyéb folyadék, vagy gáz befecskendezése (víz, metanol, nitró, PB stb.) a lökettérfogatnak és hajtási módnak megfelelő profi, feltöltött benzines kategóriába sorolását eredményezi.

4. ÁLTALÁNOS SZABÁLYOK ÉS ELŐÍRÁSOK

4.1. A Rendezvények kiírása (Versenykiírás)

- A Rendezőnek el kell készítenie, és a Rendezvény előtt legalább 45 nappal 3 példányban vagy e-mailben meg kell küldenie a DB részére jóváhagyásra a jelen Alapkiírás mellékletét képező „versenykiírás” című nyomtatványt, amely az egyes Rendezvények versenykiírását képezi (továbbiakban: Versenykiírás).
- Amennyiben a Rendezvény, vagy annak egy Fordulója nemzetközi rendezvény, vagy forduló is egyben, annak kiírását legalább egy idegen nyelven (angol, vagy francia) is el kell készíteni, úgy hogy a Bajnokságra vonatkozó - a nemzetközi szabályoktól eltérő - elemeket külön le kell írni.
- A Versenykiírásban szereplő tisztségviselőkkel kapcsolatban a Szabályok betartása kötelező
- A hivatalos hirdetőtábla helyét meg kell határozni
- Az Rendezvény időtervének összeállításakor mindenben a Szabályok szerint kell eljárni külön kiemelve az alábbiakat:
 - edzés, illetve verseny nem tervezhető olyan délutáni időpontra, amikor a látási viszonyokat a késői befejezés zavarhatja, amennyiben nincs megfelelő kivilágítás
 - A technikai gépátvétel időpontját, és időtartamát a Technikai Bizottság

vezetőjével egyeztetni kell. Az időpontot úgy kell meghatározni, hogy az átvétel vége és az utolsó edzés között legalább 30 perc legyen

A gépkönyvezés nem a versenyek része, ezért amennyiben ezt a Rendező szükségesnek tartja, időpontját az ATB vezetőjével egyeztetni kell. A Rendezvények során az IB előzetes engedélyével hazai, és nemzetközi betétrendezvények is szervezhetők. Ennek tényét a Rendező a versenykiírásban köteles közzétenni. Egyéb, nem az autósport körébe tartozó betétprogramokról a Rendező dönt, de azok az edzések, és versenyfutamok biztonságát semmilyen módon nem befolyásolhatják.

4.2 A Rendezvények kiírásának (Versenykiírás) módosítása, Végrehajtási utasítás

A Végrehajtási utasítás olyan sorszámozott, valamint dátummal ellátott hivatalos írásos rendelkezés, amely szerves része a Versenykiírásnak és azt módosítja, pontosítja, vagy kiegészíti.

A végrehajtási utasításokat a Rendezvény hivatalos hirdetőtábláján és a Versenyirodán hozzák nyilvánosságra, illetve a résztvevőkkel közvetlen közlik. E közlések tudomásulvételét a résztvevők aláírásukkal igazolják.

Végrehajtási utasítás kiadására kizárólag az alábbi testületek, szervek jogosultak:

- az átvételek megkezdéséig a Rendező, de csak előzetes DB jóváhagyás után.

Ezen végrehajtási utasítások felkerülnek a MNASZ hivatalos honlapjára.

- a Rendezvény időtartama alatt a Sportfelügyelő.

4.3 Elmaradt Rendezvény

Amennyiben a Rendezvény elmarad, a Rendező köteles a nevezési díjakat 8 napon belül a Nevezőknek visszafizetni. Kivétel ez alól, ha az katasztrófa, elemi csapás, vagy más, az FIA meghatározása szerinti vis majornak minősíthető eset miatt maradt el.

5. A RENDEZVÉNYEK LEBONYOLÍTÁSA

5.1 Általános szabályok

A Rendező a Versenykiírásban, az esetleges végrehajtási utasításokban, valamint ezek szerves részét képező valamennyi dokumentumban közöltek maradéktalan betartásával köteles biztosítani a résztvevők, és hivatalos személyek számára a Rendezvény lebonyolításának feltételeit, különös tekintettel a biztonsági előírásokra, és az időtervben foglaltak betartására.

A Rendezőnek biztosítani kell minden olyan felszerelést, készüléket, anyagot, mely szükséges a Rendezvény biztonságos, szabályok szerinti lebonyolításához, és gondoskodnia kell arról, hogy a versenypályának a szabályok szerinti elzárt területeire illetéktelenek ne juthassanak be, és ott ne is tartózkodhassanak.

A versenypályákon a Rendező köteles biztosítani a hivatalos személyek számára a megfelelő munkakörülményeket.

A Sportfelügyelő és a Versenyirányítás számára olyan helyiségeket kell biztosítani, amelybe illetéktelenek nem juthatnak be.

Amennyiben egy Rendezvényen súlyos személyi sérüléssel járó baleset történik, a Rendező, vagy a Versenyigazgató haladéktalanul köteles értesíteni az MNASZ elnökét, sportszakmai alelnökét és a szakág vezetőjét.

5.2 Nevezés:

- A nevezést a kitöltött és aláírt nevezési lapon lehet leadni a verseny napján, a helyszínen az adminisztratív átvételen. Amennyiben van nevezési díj, akkor azt az adminisztratív átvételen kell befizetni az adott verseny Versenykiírása szerint.
- A versenyző a nevezési lap aláírásával kijelenti, jelen szabályzatot, az adott verseny Versenykiírását elfogadja és a rendezvény ideje alatt nem áll alkoholos vagy kábítószeres befolyás alatt. A versenybírósnak bármikor joga van ezt ellenőrizni a rendezvény ideje alatt.
- Egy versenyző két versenyjárművet is nevezhet különböző kategóriákba, viszont egy kategóriában csak egy versenyjárművel versenyezhet.
- **Egy járművet csak egy kategóriába lehet benevezni adott versenynapon és azt csak a nevezést leadó versenyző vezetheti, kivéve a rajtbírótól kapott felhatalmazás alapján a tesztfutamokat.**
- A versenyjárművet a technikai szabályok alapján egy adott kategóriába sorolják, a versenyző ott jogosult indulni. Feljebb nevezésre nincs lehetőség, csak az AP4 és a Speciál kategóriába az időlimit megfutása után.
- Amennyiben egy verseny alatt a versenyjármű eltér a nevezéskor leadott állapottól (autó, versenyző, feltöltés, meghajtás vagy a megváltozott lökettérfogat más kategóriába sorolná), **és a módosítás után nem jelentkezik ismételt gépátvétellel és kategorizálásra**, amit a verseny sportbírói bármikor ellenőrizhetnek, akkor a versenyző az adott versenyből kizárásra kerül. A Bajnokság részeként megrendezett versenyeken bárki részt vehet, aki rendelkezik az MNASZ Drag szakág licencével. Kiváltásának feltétele a licenckérő lap kitöltése, beadása, a betöltött 14 éves életkor és a befizetett licenccím igazolása, sportorvosi igazolás. 14 és 18 éves kor között a szülők által aláírt beleegyező nyilatkozatra van szükség a licenc kiadásához.

Street kategóriákban érvényes B kategóriás jogosítvánnyal kell rendelkezni.

Profi kategóriák versenyzői nevezésüket legkésőbb 4 órával a döntők megkezdése előtt kötelesek személyesen benyújtani. Ez alól csak a verseny rendezője adhat felmentést különösen indokolt esetben. Minden valótlan adatot tartalmazó nevezés érvénytelen. A hiányos, értelmezhetetlen nevezéseket a Rendező saját hatáskörében visszautasíthatja, vagy a Nevezőt a nevezési díj kétszereséig terjedő pénzbüntetéssel sújthatja, mely döntést a DB felülvizsgálhatja, és indokolt esetben megváltoztathatja. Az ezen okokból visszautasított nevezések esetében a nevezési díj nem kerül visszafizetésre.

5.3 Felelősségbiztosítás

A Rendezvényekre vonatkozó, a Nevezők által, a nevezéssel egyidejűleg befizetett kötelező felelősség biztosítási díjat a Rendező köteles lehetőség szerint a gépátvételt követően, de legkésőbb a Rendezvényt követő munkanap 12:00 óráig az MNASZ által megkötött szerződésben megnevezett biztosítótársaság kijelölt fiókja számlájára, a jogcím megjelölésével befizetni.

A kötelező felelősség biztosítás díja Főtitkári Körlevélben kerül közzétételre.

5.4 Átvételek

Az egyes Fordulókra benevezett Nevezőknek, a versenyzőknek és versenyautójuknak az adott Versenykiírásban meghatározott időben és helyen meg kell jelenniük az adminisztratív és technikai gépátvételen.

Ezek pontos helyszínének a Versenykiírás mellékletét képező pályarajzon is szerepelnie kell. Minden Nevező kizárás terhe mellett köteles az adminisztratív és technikai gépátvétel megkezdése előtt a technikai gépátvétel vezetőjének minden olyan fontosabb technikai változtatást bejelenteni, amely a versenyautó gépkönyvezési vagy normál állapotától eltér.

5.4.1 Adminisztratív átvétel

A Nevezők, és versenyzők számára.

Az adminisztratív átvétel során a Nevezőknek és a versenyzőknek be kell mutatniuk mindazon okmányokat, amelyeket az SZK előír. Kiemelten kell ellenőrizni a licenceket.

A Nevezők, és a versenyzők az adminisztratív átvétel során kapják meg

a Rendező által kiadásra kerülő

- gépátvételi lapokat
- rajtszámokat
- kötelező reklámokat

5.4.2 Technikai gépátvétel

A versenyzők felszerelése és versenyautóik számára.

A versenyzőknek vagy megbízott képviselőjüknek és versenyautójuknak teljes felszereléssel (a versenyautókon rajtszámokkal, és a kötelező reklámokkal,) verseny kész állapotban kell megjeleníteniük.

A technikai gépátvétel befejezésére kiírt időponttól való késés esetén a Sportfelügyelő 5.000,-HUF büntetés befizetése mellett engedélyezheti a versenyautó átvételét.

Azáltal, hogy egy versenyautót a technikai gépátvételen bemutatnak, a Nevező és a versenyző együttesen kijelenti, hogy versenyautója megfelel valamennyi követelménynek.

Amenyiben az autó rendelkezik gép könyvvel, akkor azt a gépátvételen be kell mutatni.

A technikai gépátvétel vezetője a versenyautók gépátvételi lapján aláírásával, és az átvételt elismerő rajtszám matrica versenyautóra történő felragasztásával igazolja, hogy az adott versenyautó a technikai gépátvételen megjelent, és elfogadásra került. E matrica meglétét a sportbírók a versenynapon bárhol ellenőrzik.

5.5. Rajtlista és rajtfelállítás

A rajtlisták, és a rajtfelállások olyan hivatalos dokumentumok, amelyek az egyes kategóriákban (vagy csoportokban) az edzés, vagy versenyfutamok azon versenyzőit, és versenyautójukat tartalmazzák, akik a Szabályok szerint, az abban foglalt feltételek teljesülése esetén, azokon részt vehetnek. megengedett.

A rajtlista tartalmazza azon versenyzőket, akiknek a nevezése, adminisztratív átvétele, illetőleg versenyautójukkal együtt technikai gépátvétele rendben megtörtént. A hivatalos edzéseken csak az e rajtlistán szereplő versenyzők indulhatnak.

5.6. Időterv

A verseny a Versenykiírásban meghatározott időterv tervezet szerint zajlik. A körülmények és a nevezés létszámától függően a versenyvezetés az időtervet módosíthatja, ezt a hivatalos hirdetőtáblán ki kell függesztenie és hangosbeszélőn a versenyzőkkel közölni kell. Az időmérő edzések vége azonban nem módosítható a nevezés Versenykiírásban meghatározott utolsó időpontját követő 60. percnél korábbi időpontra, hogy a szabályosan nevezőknek lehetőségük legyen edzésükön lefutására.

5.7 Ellenőrzések

5.7.1 Technikai ellenőrzések

A Technikai Bizottság a Rendezvény hivatalos programja során a Versenyigazgató egyetértésével bármikor jogosult műszaki ellenőrzést végezni bármely versenyautón.

5.7.2 Egyéb ellenőrzések

A Versenyigazgató és/vagy a Versenyorvos a rendezvény hivatalos ideje alatt bármikor kérheti a versenyzők orvosi vizsgálatát, alkoholszondás vagy drogteszt ellenőrzését. Pozitív eredmények esetén a versenyző sem az adott forduló edzésein, sem versenyfutamán nem vehet részt, és a DB további büntetésekkel sújthatja.

5.8 Kommunikáció

A Versenyigazgató és a Sportfelügyelő a Nevezőkre és a versenyzőkre vonatkozó döntéseit, utasításait és közleményeit a Rendezvény (a Rendező által biztosított, és a Szabályokban foglaltaknak megfelelően elhelyezett) hivatalos hirdetőtábláján teszi közzé.

A Versenyigazgató és a Sportfelügyelő a Nevezőkre és a versenyzőkre vonatkozó

döntéseit, utasításait és közleményeit a Rendező által biztosított hangosbemondón keresztül is köteles kihirdetni.

A hivatalos hirdetőtáblára csak az ezzel a feladattal megbízott hivatalos személyek helyezhetnek el iratokat.

Minden résztvevőnek saját érdeke, hogy a hirdetőtáblát folyamatosan figyelemmel kísérje.

5.9 Büntetések

5.9.1 A Sportfelügyelő által kiszabható büntetések

A Sportfelügyelő a Rendezvény hivatalos ideje alatt történt szabálysértések esetén azok elkövetőit a Szabályokban meghatározott büntetésekkel sújthatja.

A kiszabható büntetések az elkövetett szabálysértések súlyossága szerint lehetnek

- figyelmeztetés
- pénzbüntetés
- kizárás

Fenti büntetések mindegyikét csak az eset szabályszerű kivizsgálása után lehet kiróni.

Kizárás büntetése csak az érintett személy(ek) beidézése és meghallgatása után szabható ki, ezzel lehetőséget adva számára, hogy védekezést személyesen terjesztesse elő.

Amennyiben egy versenyző részese egy balesetnek vagy incidensnek, melyet a Felügyelők vizsgálat alá vontak, a vizsgálat tényét a versenyirodával tudatniuk kell, amely erről az érintett versenyzőt és nevezőjét értesíti. Az érintettek a versenypálya területét a vizsgálat lezárásáig vagy a Felügyelők engedélye nélkül nem hagyhatják el.

5.9.2 A Drag Bizottság által kiszabható büntetések

A DB jogosult a Szabályokban leírt tételes büntetéseken túl egyéb büntetést is kiszabni az MNASZ általános szabályai szerint Rendezőre, Nevezőre, versenyzőre és hivatalos tisztségviselőre, amennyiben valamelyikük tevékenységével, cselekedeteivel, megnyilvánulásaival az MNASZ testületeinek, vagy a szakágnak az érdekeit sérti, tekintélyét és megítélését kedvezőtlenül befolyásolja.

E büntetések csak DB ülés keretében szabhatók ki, melyre az adott kérdés tárgyalásához az érintetteket meg kell hívni. Az érintettek távolmaradása esetén is kiszabható a büntetés. Az így kiszabott büntetéseket írásban kell közölni az érintettekkel, akik ez ellen az MNASZ IB-hoz fellebbezhetnek a kézhezvételtől számított 7 napon belül. A kiszabott büntetések nyilvánosságra hozhatók.

5.9.2.1 A Rendezőkre kiszabható büntetések

- írásbeli figyelmeztetés
- pénzbüntetés
- rendezési jog megvonása
- rendezvény versenynaptárból való törlése
- rendezői licenc felfüggesztése.

A pénzbüntetés maximális mértékét az éves díjtáblázat tartalmazza.

5.9.2.2 A Nevezőkre kiszabható büntetések

- írásbeli figyelmeztetés
- pénzbüntetés
- nevezési jog megvonása maximum egy rendezvényre
- nevezői licenc felfüggesztése maximum 6 hónapra

A pénzbüntetés maximális mértékét az éves díjtáblázat tartalmazza.

5.9.2.3 A versenyzőre kiszabható büntetések

- írásbeli figyelmeztetés
- pénzbüntetés
- indulási jog megvonása egy, vagy több fordulóra
- versenyzői licenc felfüggesztése maximum 12 hónapra
- külföldi rajtengedély kiadásának megtagadása

A pénzbüntetés maximális mértékét az éves díjtáblázat tartalmazza.

A visszatérő sávban a sebességlimit 40 km/óra, de a rendező a Versenykiírásban ennél alacsonyabb értéket is meghatározhat biztonsági okokból. A visszatérő sávban csak fegyelmezetten (akrobatikus mutatványokat - pl. szlalomozás, driftelés, illetve az indokolatlan megállás - kerülve) lehet közlekedni.

Továbbá tilos a visszatérő sávban a gumifüstölés is.

A sebességlimit túllépése, vagy fegyelmezetlen magatartás és a parkolási rend megsértése pénzbüntetéseket von maga után.

5.9.3 Technikai szabálytalanságok következményei

A szándékos és jogtalan előnyszerzésre irányuló technikai szabálytalanság miatt jogerősen kizárásbüntetésre ítélt versenyzőt a DB-nak legalább további egy Bajnoki fordulón való indulástól el kell tiltania. Az eltiltás maximum egy év időtartamig terjedhet. Amennyiben a technikai szabálytalanságról bebizonyosodik, hogy korábbi Rendezvényeken is fennállt, akkor a versenyzőt visszamenőleg is meg kell fosztani az ott elért eredményétől.

6. Általános szabályok

A versenyzőknek ismerniük kell a vonatkozó Szabályokat, és a Rendezvények edzésein és versenyfutamain kötelesek betartani az abban foglaltakat különös tekintettel az

- FIA Általános Előírásokban
 - FIA Nemzetközi Sportszabályzat „H” függelékének a versenyzők biztonságára vonatkozó részeiben
 - FIA Nemzetközi Sportszabályzat „L” függelékének ide vonatkozó részei.
- szereplő előírásokra. Ezek megszegőit a Sportfelügyelő a Szabályokban rögzített büntetésekkel sújtja.

7. EDZÉSEK:

- Tilos olyan versenyzőnek és járműnek a pályára lépni, aki az adminisztratív és technikai átvételen nem jelent meg, és ott versenyzési engedélyt nem kapott.

Az edzések az adott verseny Versenykiírásában szereplő időtervének megfelelően kerülnek lebonyolításra. Minden versenyző aki részt vesz a döntőben minimum egy mért edzőfutamot kell teljesítenie.

- Minden versenyző csak a saját maga által benevezett autóval teljesíthet mért időt a versenypályán. Amennyiben másik autóval teszi ezt, eredeti nevezését és az adott autó nevezését is törli a versenyvezetés. Csak abban az esetben van lehetősége egy versenyzőnek más autójával is végigfutnia a távot, ha ezt a rajtbírónak előre jelezte, aki teszt-futamként jelöli meg az adott eredményt, az nem használható fel kvalifikációs eredményként.

- Az edzések eredményei folyamatosan követhetők kell legyenek a versenyzők számára monitoron vagy nyomtatott formában. Amennyiben elektronikusan ez nem tehető meg, folyamatosan, óránként nyomtatott eredménylistákat kell a továbbjutást mutatva a hivatalos hirdető táblára függeszteni.

- A rendező a Profi osztálynak biztosíthat külön edzés időtartamot, ahol csak ezen osztályok versenyzői rajtolhatnak. Az edzések alatt bármelyik street vagy profi osztályba nevezett autó korlátlan számban indulhat, akár egymás ellen is. A rendezőnek lehetősége van korlátozni az edzésfutamok számát. Gokart, motorkerékpár vagy quad - autó ellen nem versenyezhet még bemutató futam esetén sem.

Az időmérő edzés során legalább 1 érvényes mért időt kell teljesíteni (amit szabályos nevezés esetén a rendezőnek biztosítani kell) ahhoz, hogy valaki a döntőbe kerülhessen. A döntőbe a kategóriánkénti legjobb nyolc nettó időt (ET) teljesített versenyző kerül be. A döntő futamokon az induló párosból az kerül ki győztesen, aki szabályos rajtolás után előbb halad át a célvonalon.

8. PARC FERME

A Parc Ferme meghatározását a SZK és az FIA Nemzetközi Sportszabályzat 42 b. cikkelye tartalmazza. A Parc Ferme szabályok

- döntő futamokon célba ért versenyzők számára a versenyfutam leintését követően a célvonalától a Parc Ferme bejáratáig terjedő területre
- a versenyfutamot feladni kényszerült, de értékelhető versenyzők számára, mindaddig, amíg a hivatalos járművek a Parc Ferme-be nem szállították, a versenypálya egész területére is vonatkoznak.

Azt a versenyzőt, aki

- a leintés után a lehető legrövidebb időn belül nem áll be a Parc Ferme-be
 - segítséget vett igénybe nem hivatalos személyektől
- vagy egyéb módon megszegte a Parc Ferme szabályokat, kizárják a versenyből.
A Parc Ferme területére csak a hivatalosan kijelölt személyek léphetnek be, illetve tartózkodhatnak ott. A Parc Ferme helyét a Versenykiírásban közölni kell.

A Parc Ferme feloldásáról a Sportfelügyelő engedélye alapján a Versenyigazgató intézkedhet, de minimális időtartama az ideiglenes eredmények kifüggesztésétől számított 30 perc.

9. EREDMÉNY KIFÜGGESZTÉSE

Minden bajnoki futam befejezését követően kiírásra vagy kifüggesztésre kerül az ideiglenes eredmény a Rendezvény hivatalos monitorán vagy hirdetőtábláján.

Az óvási határidő az ideiglenes eredménylista kifüggesztése után 30 perc.

A Rendező köteles versenyfutamonként az óvási határidő lejárta után (vagy ha óvás érkezett, az arra vonatkozó Felügyelői döntés után) a hivatalos és végleges eredménylistát elkészíteni. Az eredménylistán valamennyi a versenyfutamon induló versenyző nevét, Nevezőjét, a versenyautó típusát, és elért eredményét - függetlenül attól, hogy értékelhetően fejezte be a versenyt vagy kiesett - fel kell tüntetni.

Bajnokságban abszolút eredménylista nem hozható

nyilvánosságra, a hivatalos hirdetőtáblán illetve a média felé kizárólag kategória (vagy csoport) eredményeket lehet közölni, beleértve az ideiglenes eredménylistákat is.

Az eredménylistát géposztályonkénti bontásban is el kell készíteni.

A Rendező köteles a Rendezvény elkészített hivatalos eredménylistáját 48 órán belül

- az MNASZ titkárságnak
- a DB vezetőjének megküldeni.
- Az MNASZ és a szakág hivatalos honlapján közzé kell tenni.

Ezek elmulasztása esetén a DB büntetést szabhat ki Rendezőre.

10. ÓVÁS:

Az óvási határidő lejárta után az eredmény végleges. Ha óvás érkezett a Nemzetközi Sportkódex előírása az irányadóak. Minden óvást a Szabályok előírásainak megfelelően, a Versenyigazgatónak, és írásban kell benyújtani, az óvási díj egyidejű befizetése mellett (FIA Nemzetközi Sportszabályok 171.cikkely).A ténybírók döntése ellen, amelyet beosztásukban hoznak, valamint az időmérés ellenóvásnak helye nincs. Amennyiben az óvás nem megalapozott, az óvási díjat nem fizetik vissza. Egyéb esetekben az óvási díj visszafizetéséről a Sportfelügyelő dönt. Az óvási díj:

az MNASZ díjtáblázata szerint

Melyet a Rendezőnek kell befizetni. Adminisztratív, illetve szabad szemmel észrevehető, a gép bontása nélkül értékelhető óvások esetében nincs óvási díj.

Technikai óvás esetében :

- az óvás a versenyautó egy meghatározott részére (motor, sebességváltó, kormánymű, fékrendszer, elektromos berendezés, karosszéria stb.) terjedhet ki, vagy a versenyautó típusra vonatkozhat
- amennyiben az óvás elbírálásához a versenyautó különböző alkatrészeinek megbontása és visszaszerelése szükséges, az óvást benyújtónak az óvási díj mellett kaució egyidejű befizetése is kötelező. A kaució összegét a Technikai Felügyelő javaslata alapján a Sportfelügyelő határozza meg.
- az óvást benyújtónak kell viselnie a munkálatok és az esetlegesen felmerülő szállítási és utazási költségeket, amennyiben az óvást nem megalapozottként bírálják el. Abban az esetben, ha az óvás megalapozott, az viseli ezeket a költségeket, aki ellen az óvást benyújtották
- megalapozatlan óvás esetén, amennyiben az óvással kapcsolatos munkálatok

(szerelés, átvizsgálás, szállítás) költségei meghaladják a befizetett letét összegét, a különbséget, az óvást benyújtónak kell viselnie. Ha a költségek alacsonyabban a letétnél, a különbség visszatérítésre kerül

a versenyautó fokozott technikai ellenőrzésén részt vehetnek:

- az ellenőrzést végző személyek
- a Sportfelügyelő
- az óvott versenyző szerelői
- az óvott versenyző Nevezőjének képviselője
- a technikai ellenőrzések eredményét nyilvánosságra kell hozni

11. FELLEBBEZÉSI JOG

A Sportfelügyelő döntései ellen az érintett Nevezők fellebbezést nyújthatnak be a Kódex180. cikkelyének, és az MNASZ Általános Szabályainak előírásai szerint.

12. VERSENYEK DÖNTŐ FUTAMAI:

- A döntő 8-as tábla rendszerben kerül lebonyolításra, azaz minden kategória 8 legjobb eredményt produkáló versenyzője kerül beosztásra és egyenes kiesés versenyt vív egymással bruttó idő (a reakcióidő és a versenytáv megtételéhez szükséges idő együttesen) alapján.

- Mivel a továbbjutásban a reakcióidőnek nagy szerepe van előfordulhat, hogy a futamban vesztes versenyzőnek lesz jobb nettó ideje és sebességértéke. Amennyiben itt ér el rekordot, az annak ellenére számít, ha ő volt a rosszabb reakcióideje miatt a futam vesztese

- A döntők lebonyolítása bonyolódhat döntő előkészítő terület kialakításával vagy anélkül a Versenykiírás szerint. Abban az esetben, ha van rajtelőkészítő terület, a döntők a versenyzők beszólításával kezdődnek. Az a versenyző, aki nem jelentkezik a döntő beszólításánál és autójával nem áll a döntő előkészítő területre, nem jogosult a döntőben indulni. Helyét az edzés eredmények alapján nem pótolják, de a kvalifikációs helyezéssel elért pontjait megtarthatja Profi osztályban. Amennyiben több, mint 8 versenyző kvalifikálta magát az edzésre, de nem jelent meg mindenki, abban az esetben is a nyolcas tábla alapján kerül lebonyolításra a verseny, a bye futamokat kötelező lefutni. Amennyiben nyolcnál kevesebb nevező volt az adott kategóriában, akkor a hiányos tábla szabályai alapján történik a lebonyolítás.

Teljes 8-as tábla

- A párosok a következő rendben állnak fel kategóriánként: 1-8, 2-7, 3-6, 4-5. A negyeddöntő résztvevői a 8-ad döntő továbbjutóiból tevődnek össze. Az 1-8 páros továbbjutója a 4-5 pároséval, illetve a 2-7 páros továbbjutója 3-6 pároséval. A két futam győztese adja a kategória döntőjének résztvevőit. A harmadik hely sorsát a negyeddöntőben elért jobb bruttó idő dönti el.

- a Bye futam olyan futam, ahol a versenyző egyedül áll rajthoz. Ebben az esetben a továbbjutáshoz, illetve győzelemhez olyan futamot kell futnia, amelyik szabályos, azaz a rajtban nem ugrik be és eléri a célvonalat.

- Hiányos 8-as tábla esetében a döntőket a következők szerint kell lebonyolítani:

7 induló esetén:

1-bye (erőnyerő), 2-7, 3-6, 4-5. A negyeddöntő résztvevői a 8-ad döntő továbbjutóiból tevődnek össze. Az 1 kvalifikáló a 4-5 pároséval, illetve a 2-7 páros továbbjutója 3-6 pároséval. A két futam győztese adja a kategória döntőjének résztvevőit. A harmadik hely sorsát a negyeddöntőben elért jobb bruttó idő dönti el.

6 induló esetén:

1-6, 2-5, 3-4. A negyeddöntő résztvevői a 8-ad döntő továbbjutóiból tevődnek össze. Az 1-6 páros

továbbjutója 'bye-futam', illetve a 2-5 páros továbbjutója 3-4 párosával. A két futam győztese adja a kategória döntőjének résztvevőit. A harmadik hely sorsát a negyedöntőben elért jobb bruttó idő dönti el.

5 induló esetén:

1-bye, 3-4, 2-5. A negyedöntő résztvevői a 8-ad döntő továbbjutóiból tevődnek össze. Az 1 kvalifikáló a 3-4 párosával, illetve a 2-5 páros továbbjutója 'bye-futam'. A két futam győztese adja a kategória döntőjének résztvevőit. A harmadik helyezett a negyedöntőben kiesett versenyző lesz.

4 induló esetén:

1-4, 2-3. A két futam győztese adja a kategória döntőjének résztvevőit. A harmadik hely sorsát a negyedöntőben elért jobb bruttó idő dönti el.

3 induló esetén:

1-bye, 2-3. A két futam győztese adja a kategória döntőjének résztvevőit.

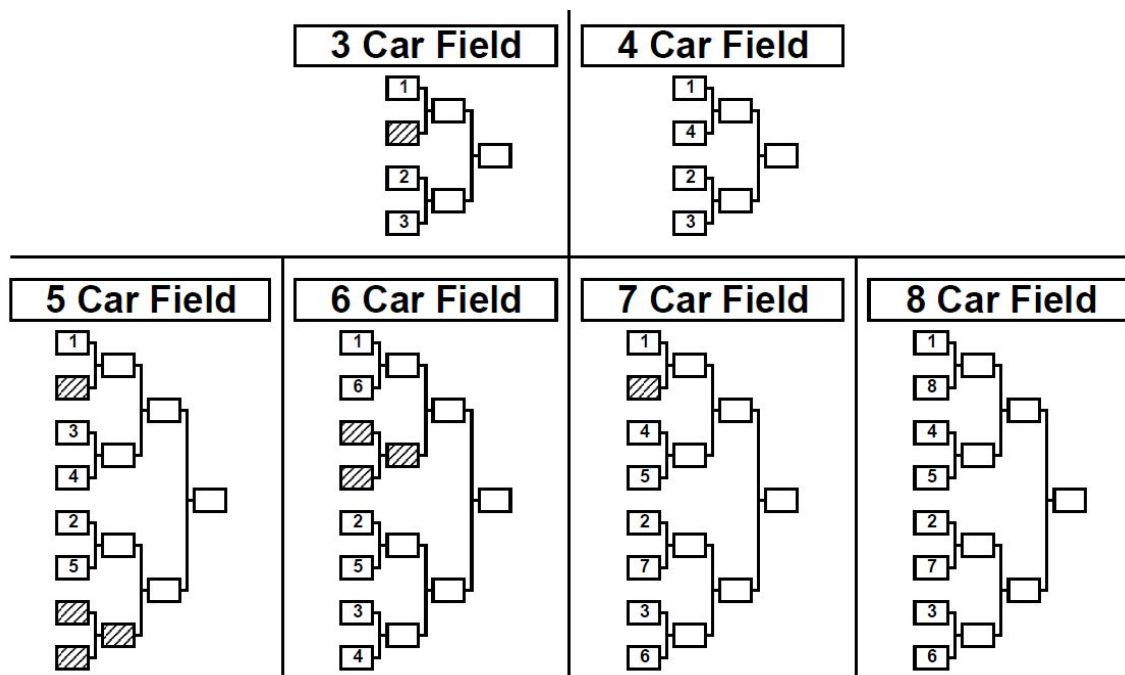

- A döntő futamokban a pályaválasztás joga a jobb kvalifikációs helyen bejutott versenyzőt illeti meg.
- Az a versenyzőt, aki a döntőben egy futamon történő behívástól számított 1 percnél hosszabb időn belül nem jelenik meg a rajtnál úgy kell tekinteni, mint ha piros lámpát kapott volna és így elvesztette az adott futamot. Vis major esetén a versenyigazgató dönt a várakozási idő emeléséről.

A döntők folyamán, a verseny nap 8 legjobb időeredményét futó autó között (függetlenül a kategóriájától az AP8, azaz dragster kategória kivételével) Super Finish elnevezéssel abszolút döntő kerül megrendezésre. Ezen döntők pontversenye az alapja az éves, abszolút bajnoki cím és helyezések megszerzésének. Lebonyolítása és pontozása megegyezik a többi döntő pontozásával. Mivel ez meghívásos döntő, így nevezési pontszám nem jár.

13. DÍJAZÁS

Minden versenyen a kategória első három helyezettje díjazásban részesül. Amennyiben egy kategóriában 4 versenyző vagy annál kevesebb nevezett esetén, a rendezőnek lehetősége van csak az első helyezettet díjazni.

14. PONTOZÁS:

14.1 Pontozás a Profi és a Street osztályban

Kvalifikációs helyezés	Pont
1.	18
2.	17
3.	16
4.	15
5.	14
6.	13
7.	12
8.	11

Ezen felül még a következő pontok szerezhetők meg egy versenyen belül:

Megnevezés	Pont
Időrekord	5
Sebességrekord	5
3. helyezett	5
döntőben minden győztes futamért	10
nevezés (csak profi kategóriában)	10

A pontozási rendszer a következőképpen alakul:

- A Versenyző a fentebb leírtak alapján kapja a pontokat.
- A harmadik helyezett a középdöntőben elért legjobb bruttó idő alapján kerül ki.
- A versenynapon minden egyes új kategória időrekordért pont jár. Amennyiben egy kategórián belül több új időrekord is születik, a legjobb időrekordért jár csak pont.
- A versenynapon minden egyes új kategória sebesség rekordért pont jár. Amennyiben egy kategórián belül több új sebességrekord is születik, a legjobb sebességrekordért jár csak pont.
- A rekordok figyelembe vételénél az alap rekordadat az évad első 201 és 402 méteres versenyében elért rekord adatok szolgálják. Vagyis az évad első versenyében elért legjobb idő és sebesség lesz a rekord, amiért már az első versenyen pont jár a rekord felállítójának.

- Az alábbi okok esetén nem jár pont a versenyzőnek az elődöntőkben és a döntőkben: a középvonal keresztezése vagy szabálytalan rajt, mindkét esetben úgy kell tekinteni, hogy az adott futamot elvesztette az a versenyző aki a fent megjelölt okok bármelyikét elkövette.

14.2 Éves összesített pontok a Bajnokságban, értékelés

Kategória pontverseny és bajnok:

Az év végi összesítésbe az év összes versenynaptárban szereplő bajnoki versenyének eredménye beleszámít, mínuszolás nincs.

A nevezett versenyzőknek minden fordulóban van pontszerzési lehetősége a fentebb említett pont tábla alapján. Az éves kategória győztese az a versenyző lesz aki a megrendezett versenyek alatt az adott kategóriában a legtöbb pontot gyűjtötte össze. Amennyiben egy versenyző az év során több kategóriába is nevezett, a pontjai nem vonhatók össze. Valamennyi géposztály győztese elnyeri a **"Magyar Drag Országos Bajnokság Kategória Bajnoka"** címet.

Amennyiben egy géposztályban nem volt legalább öt értékelhető versenyző a géposztály első helyezettje a **"Magyar Drag Országos Bajnokság Géposztály 1. hely"** címet kapja.

Összetett pontverseny és bajnok:

Minden fordulóban megrendezésre kerül a „Super Final” ez azt jelenti, hogy kategóriától függetlenül az adott versenynap 8 leggyorsabb autója alkot egy új kategóriát, és küzdhet a napi összetett bajnoki címért. Ez a kategória is a versenykiírásban szereplő döntőtábla szerint kerül lebonyolításra. Az éves abszolút győztese az a versenyző lesz aki a megrendezett versenyek alatt a „Super Final”-ba a legtöbb pontot gyűjtötte össze. Abszolút összesítésben legtöbb pontot szerző versenyző elnyeri a **"Magyar Drag Országos Bajnokság Abszolút Bajnoka"** címet.

Holtverseny esetén a több, jobb helyezés dönt. Amennyiben ez is holtversenyt eredményez, akkor az utolsó egymás ellen elért eredmény a döntő, amennyiben ez is egyenlő, akkor az utolsó futamon elért jobb helyezés dönt.

A rendező a versenysorozat díjazottai részére különdíjakat is átadhat.

15. FELELŐSSÉG

- A résztvevők minden harmadik személynek okozott bármilyen káresemény kapcsán, tárgyi vagy személyi sérülés esetén, amelyekért együttesen, vagy külön-külön felelősek, felmentik a Rendezőt, a rendezvény hivatalos tisztségviselőit, azok alkalmazottait, valamint képviselőit mindennemű felelősség alól.

- A Rendező semmilyen felelősséget nem vállal a depó területén őrizetlenül hagyott felszerelésekért és tárgyakért.

16. A BAJNOKSÁG DÍJÁTADÁS

16.1 Versenyenkénti díjazás:

A díjak átadására közvetlenül a verseny befejezését követően kerül sor.

16.1.1 Év végi díjazás:

A Magyar Nemzeti Autósport Szövetség Drag Bizottsága valamennyi csoport és géposztály első három helyezettje, és a csapatverseny első három helyezettje számára serlegdíjazást biztosít.

16.2 Éves összesített díjazás:

Az éves díjkiosztó ünnepségre az MNASZ DB által külön meghirdetett időpontban és helyszínen kerül sor. Azok a versenyzők, akik az éves díjkiosztón nem jelennek meg, a díjra nem tarthatnak igényt (kivétel vis major esete).

17. EGYÉB RENDELKEZÉSEK

A rendezvényen mindenki a saját felelősségére vesz részt. A versenyen a versenyző köteles betartani azt, amit a versenykiírás, és az alapszabály tartalmaz. A Versenyre nevezett

gépjárművön végzett azon technikai módosítás, ami a szabályzatban, kiírásban nincs kimondottan engedélyezve, illetve az adott pillanatban szabályozva az tiltva van. A versenyzők a szabályokkal kapcsolatban írásban javaslattal élhetnek, melyet a verseny szervezője a következő rendezvényig elfogadhat, vagy elutasíthat. A szabály módosításának jogát fenntartjuk. A versenypálya berendezéseivel való ütközés, amennyiben nem műszaki probléma okozta hiba miatt történik (beleértve az időmérő berendezést), azonnali kizárást von maga után, továbbá a versenyző köteles viselni a verseny rendezőjének oldalán felmerülő valamennyi kárt. A versenyek keretén belül betétprogramként vagy társrendezvényként motoros gyorsulási versenyek is lebonyolíthatók. A rendezvény területén a KRESZ szabályai érvényesek, a megengedett maximális sebesség 40km/h (kivéve a versenypálya aktív szakaszát). A rendezvény teljes területén tilos gépjárművel való pörgés és gumifüstölés, kivéve az erre fenntartott területet! A versenyző a versenytáv megtétele után, köteles a lehető leghamarabb a depó területére visszaérkezni, a megengedett sebességek betartása mellett. A versenyző köteles a futam végeztével úgy elhelyezni autóját, hogy az ne akadályozza az őt követő versenyzők visszatérését, valamint az elvárható szabad közlekedést a depó egész területén. Az MNASZ tisztségviselők a hivatalos, fényképes MNASZ igazolványukkal minden esetben díjmentesen látogathatják a Drag OB rendezvényeire, ha részvételi szándékukat a verseny előtt egy héttel írásban info@dragracing.hu email címen jelzik.

18. AZ ALAPKIÍRÁS ÉRVÉNYESSÉGE

Jelen Alapkiírást az MNASZ Intéző Bizottsága jóváhagyta, és az érvényes 2010. február 1-től 2010. december 31-ig.