

**HANKOOK AUTÓS GYORSASÁGI I. OSZTÁLYÚ ÉS
ENDURANCE ORSZÁGOS BAJNOKSÁG
SWIFT CUP EUROPE
LOTUS CUP EASTERN EUROPE
RCM KUPA
2015. évi ALAPKIÍRÁSA**

*Készítette az MNASZ Gyorsasági Szakági Bizottsága
Jóváhagyta az MNASZ Sporttanácsa
Kiadja az MNASZ Titkársága
utolsó módosítás dátuma: 2015. április 21.*

TÁMOGATÓINK:



TARTALOMJEGYZÉK

1	MEGHATÁROZÁSOK	8
1.1	SZABÁLYOK	8
1.2	BAJNOKI RENDEZVÉNY (RENDEZVÉNY).....	8
1.3	BAJNOKI SOROZAT (BAJNOKSÁG)	9
2	ÁLTALÁNOS SZABÁLYOK	9
2.1	KÍÍRÁS.....	9
2.2	RENDEZÉS.....	9
2.3	RENDEZŐ	9
2.4	RÉSZTVEVŐK.....	9
2.5	HIVATALOS SZEMÉLYEK.....	9
2.5.1	<i>A Rendezvények tisztségviselői</i>	10
2.5.2	<i>A Rendezvények közreműködői</i>	10
2.5.3	<i>Technikai gyorsbeavatkozó szolgálatok</i>	10
2.6	IDŐMÉRÉS.....	10
2.7	NEVEZŐK.....	9
2.8	VERSENYZŐK.....	11
2.8.1	<i>Versenyzői licenck</i>	11
2.9	CSAPATOK	13
2.10	HIVATALOS JELZÉSEK, REKLÁMOK A VERSENYAUTÓKON.....	13
2.10.1	<i>Rajtszámok</i>	13
2.10.2	<i>Reklámok</i>	143
2.11	TILTOTT RENDEZVÉNYEK	14
2.12	MÉDIA JOGOK	14
2.13	MÓDOSÍTÁS, JOGFENNTARTÁS	14
3	A RENDEZVÉNYEK HELYSZÍNEI	14
3.1	VERSENYPÁLYÁK	14
3.2	BOXOK	154
4	MŰSZAKI ELŐÍRÁSOK	15
4.1	VERSENYAUTÓK.....	15
4.1.1	<i>Általános műszaki előírások</i>	15
4.1.2	<i>Időmérő jeladók (transzponderek)</i>	16
4.2	VERSENYZŐI FELSZERELÉSEK	17
5	RENDEZVÉNYEK	17
5.1	ÁLTALÁNOS SZABÁLYOK ÉS ELŐÍRÁSOK.....	17
5.1.1	<i>A Rendezvények általános rendezési feltételei</i>	17
5.1.2	<i>A Rendezvények lebonyolítása</i>	18
5.1.3	<i>Ellenőrzések</i>	232
5.1.4	<i>Versenyzői eligazítás</i>	23

5.1.5	Kommunikáció.....	23
5.1.6	Büntetések	23
5.1.7	A versenyzőkre vonatkozó sportszabályok.....	25
5.2	HEGYI RENDEZVÉNYEK LEBONYOLÍTÁSA	26
5.2.1	Hegyi Rendezvények jellemzői.....	26
5.2.2	Pályabejárás	26
5.2.3	Depó	26
5.2.4	Edzés	27
5.2.5	Pályazárás.....	27
5.2.6	A rajt előírt sorrendje.....	27
5.2.7	Rajtjeljárás.....	27
5.2.8	Megállás, baleset a versenypályán, új rajt.....	28
5.2.9	Levezetés	28
5.3	KÖRPÁLYÁS RENDEZVÉNYEK LEBONYOLÍTÁSA.....	29
5.3.1	Körpályás Rendezvények jellemzői.....	29
5.3.2	Box és depó	30
5.3.3	Boxutca.....	30
5.3.4	Időmérő edzések.....	31
5.3.5	Versenypályák.....	31
5.3.6	Versenypályák vége, cél.....	40
5.3.7	Parc Ferme.....	40
6	EREDMÉNY KIFÜGGESZTÉSE, ÓVÁS, FELLEBBEZÉS	40
6.1	EREDMÉNY KIFÜGGESZTÉSE.....	40
6.2	ÓVÁS	40
6.3	FELLEBBEZÉSI JOG	42
7	A FUTAMOK ÉRTÉKELÉSE	42
7.1	INDULÓK	42
7.2	A HEGYI FUTAMOK ÉRTÉKELÉSE	42
7.3	A KÖRPÁLYÁS FUTAMOK ÉRTÉKELÉSE.....	43
7.4	EGYÉNI ÉRTÉKELÉS.....	43
7.4.1	Géposztály értékelés.....	43
7.4.2	Márkakupák értékelése.....	43
7.5	CSAPAT ÉRTÉKELÉS	44
7.6	A VERSENYEK FUTAMONKÉNTI DÍJAZÁSA, EREDMÉNYHIRDETÉS.....	44
7.6.1	Eredményhirdetés.....	45
7.7	A RENDEZVÉNY HIVATALOS DÍJKIOSZTÓ ÜNNEPSÉGE (HEGYI FUTAMOK ESÉTÉN).....	45
8	A BAJNOKSÁG ÉRTÉKELÉSE, DÍJAZÁSA.....	45
8.1	EGYÉNI ÉRTÉKELÉS.....	45
8.1.1	Géposztály értékelés	45
8.1.3	Márkakupák (V., VI., VII. és VIII. kategória) értékelése	46
8.2	CSAPAT ÉRTÉKELÉS	46

8.3	A BAJNOKSÁG DÍJAZÁSA	46
8.4	AZ ÉVES DÍJKIOSZTÓ ÜNNEPSÉG.....	47
9	AZ ALAPKIÍRÁS ÉRVÉNYESSÉGE	47
1.	SZ. MELL.:SPECIÁLIS INFORMÁCIÓK A RENDEZVÉNYRE	48
10.	A SWIFT CUP EUROPE TECHNIKAI SZABÁLYZATA	50
10.1	TECHNIKAI ELŐÍRÁSOK.....	50
10.2	TECHNIKAI ÓVÁS	55
10.3	HOMOLÓGIZÁCIÓ	55
10.4	SPECIÁLIS ELŐÍRÁSOK A SUZUKI SWIFT KUPÁS VERSENYAUTÓKRA	55
10.4.1	<i>Minimális Tömeg</i>	<i>55</i>
10.4.2	<i>Pótsúly</i>	<i>55</i>
10.4.3	<i>Gumiabroncs.....</i>	<i>55</i>
10.4.4	<i>Üzemanyag.....</i>	<i>55</i>
10.4.5	<i>Lengéscsillapító</i>	<i>55</i>
10.4.6	<i>Karosszéria</i>	<i>55</i>
10.5	ÁLTALÁNOS ELŐÍRÁSOK.....	53
13.	NEMZETI TECHNIKAI ELŐÍRÁSOK	55
13.1.	A ÉS N CSOPORT	55
13.2.	F CSOPORT.....	55
13.3.	FORMA AUTÓK ELŐÍRÁSAI.....	59
13.4	RUHÁZAT	61
13.5	HISTO CUP VERSENYAUTÓK.....	61
14	A LOTUS CUP EASTERN EUROPE SERIES TECHNIKAI SZABÁLYZATA.....	62
14.1.	ÁLTALÁNOS ELŐÍRÁSOK.....	64
	SPECIÁLIS ELŐÍRÁSOK LOTUS KUPÁS VERSENYAUTÓKRA	64
14.2.1.	<i>Gumiabroncs.....</i>	<i>64</i>
14.2.2.	<i>Karosszéria</i>	<i>64</i>

16 AUTÓS GYORSASÁGI ORSZÁGOS ENDURANCE BAJNOKSÁG

16.1. A VERSENY LEBONYOLÍTÁSA:	64
16.2. RÉSZTVEVŐ KATEGÓRIÁK:	64
16.3. A VERSENYEN INDÍTHATÓ CSAPATOK TAGJAINAK SZÁMA:	64
16.4. AZ EDZÉS ÉS A VERSENY TÁVJA:	64
16.5. NEVEZÉSI DÍJ: VERSENYAUTÓNKÉNT	65
16.6. PILÓTACSERE, BOXKIÁLLÁS, SZERELÉS, TANKOLÁS:	65
16.7. BIZTONSÁGI ELŐÍRÁSOK (CODE 60)	65
16.8. A VERSENYEK DÍJAZÁSA:	67
16.9. A BAJNOKSÁG ÉRTÉKELÉSE, PONTOZÁSA:	68
16.10. A BAJNOKSÁG DÍJAZÁSA	68

17 AZ RCM KUPA ÁLTALÁNOS ÉS TECHNIKAI SZABÁLYZATA..... 648

17.1. ÁLTALÁNOS SZABÁLYOK	64
17.2. TECHNIKAI ELŐÍRÁSOK	64
17.2.1. <i>TECHNIKAI ÓVÁS</i>	64
17.2.2. <i>HOMOLOGIZÁCIÓ</i>	64
17.3. SPECIÁLIS ELŐÍRÁSOK AZ RCM SWIFT RACER AUTÓKRA	64
17.3.1. <i>Gumiabroncs</i>	69
17.3.2. <i>Motor</i>	70
17.3.3. <i>Erőátvitel</i>	70
17.3.4. <i>Futómű</i>	71
17.3.5. <i>Karosszéria</i>	71
17.3.6. <i>Elektromos rendszer</i>	73
17.3.7. <i>Azonosító jelzések</i>	74
17.3.8. <i>Versenyruházat</i>	74
17.3.9. <i>Egyéb</i>	74
17.4. ÁLTALÁNOS ELŐÍRÁSOK	74
17.4.1. <i>Időmérő, warm-up, versenyfutam időbeosztás</i>	74
17.4.2. <i>Rajtfelállítás</i>	74
17.4.3. <i>Kötelező reklámok</i>	75
17.5. ÉRTÉKELÉS, DÍJAZÁS	75
17.5.1. <i>RCM Kupa</i>	75
17.5.2. <i>Ladies és Gentleman kupa</i>	75
17.5.3. <i>Pontegyenlőség</i>	76
17.5.4. <i>Díjátadó</i>	76

Az Autós Gyorsasági Országos Bajnokság 2015. évi Alapkiírás

1 MEGHATÁROZÁSOK

1.1 SZABÁLYOK

- Az autóversenyzés során alkalmazott, az e sportban bármilyen formában tevékenykedőkre vonatkozó minden olyan előírás, szabályzat stb. elnevezése, mely az
 - FIA Nemzetközi Sportszabályzatában, és Függelékeiben, valamint az Általános Előírásokban (FIA International Sporting Code and Appendices, General Prescriptions)
 - MNASZ érvényben levő szabályai, és annak évközben kiadott módosításaiban
 - MNASZ jelen 2015. évi, Autós Gyorsasági Bajnoki Alapkiírásában szerepel.

1.2 BAJNOKI RENDEZVÉNY (RENDEZVÉNY)

- Olyan, az MNASZ versenynaptárában szereplő, Versenykiírással rendelkező, egy, vagy több napon át tartó bajnoki esemény, amely csak egy Rendezvény keretében, a Szabályok szerint bonyolítható le.
- Főbb elemei az
 - edzések
 - szabadedzés, és
 - időmérő edzés (kvalifikáció)
 - versenyfutam(ok)

VERSENYFUTAM

Olyan autóverseny, mely egy rendezvény keretén belül, az alábbi szabályzat szerint kerül lebonyolításra.

Önálló, hivatalos végeredménye van, melynek alapján a versenyzők és (ha vannak) a csapatok bajnoki pontokat szereznek.

- A Rendezvény hivatalos ideje az adminisztratív és/vagy technikai gépátvétellel kezdődik, és az utolsó versenyfutamot követően a hivatalos végeredmény közzétételével, vagy ha van, a futamok díjkiosztójával fejeződik be.
- Főbb elemei:
 - nevezés
 - átvételek
 - eligazítás
 - futam, vagy futamok.
- Több futam esetében nem kötelező mindegyikén részt venni. Azon versenyzők számára, akik nem kívánnak minden futamon indulni, biztosítani kell a
 - futamonkénti átvétel és
 - futamonkénti nevezési díj fizetésének lehetőségét.
- Több futam esetében
 - a Rendező, és a hivatalos tisztségviselők Szabályok szerinti határozatai, döntései mindig egy futamra vonatkoznak
 - amennyiben az előírások, határozatok, vagy döntések egy rendezvényen belül több futamra vonatkoznak, azt a kiírásban, vagy hivatalos végrehajtási utasításban külön fel kell tüntetni.

1.3 BAJNOKI SOROZAT (BAJNOKSÁG)

Bajnoki Rendezvényekből álló sorozat a versenyévad során, melynek az évad végi, a Szabályokban meghatározott módon történő értékelése adja a Bajnokság győztesét és helyezetteit. A Bajnokság rendezvényeit az MNASZ hivatalos versenynaptára tartalmazza. A GYB által kiírt Országos Bajnokság a CEZ országok licenceivel rendelkező versenyzők számára nyílt, nem pontszerző bajnokságként kerül kiírásra. A nem magyar licenccel rendelkező versenyzőknek a bajnokságban történő pontszerzéshez regisztrálniuk kell, melynek díja egész évre egyszeri alkalommal 150 Euro + ÁFA. A regisztrációs díjat bármely OB futamot megelőzően, az adminisztratív átvétel során lehet befizetni. A befizetéstől kezdődően a versenyző az OB futamain szerzett pontjaival részt vesz a Magyar Bajnokságban. A regisztrációs díj a szakágat illeti.

2 ÁLTALÁNOS SZABÁLYOK

2.1 KIÍRÁS

A Magyar Nemzeti Autósport Szövetség (továbbiakban MNASZ) a 2015. évre, mint I. osztályú országos bajnokságot kiírja az Autós Gyorsasági Országos Bajnokságot (továbbiakban: Bajnokság), amely körpályás bajnoki rendezvényekből álló sorozat.

2.2 RENDEZÉS

A Bajnokságban Rendezvényt kizárólag az MNASZ rendezői licencével és aláírt rendezői szerződéssel rendelkező sportegyesület, vagy sportszervezet rendezhet, amely vállalja, hogy:

a Bajnokságot, illetve azon belül minden egyes Rendezvényt a jelen Szabályok szerint, illetve a MNASZ és a rendező közötti szerződésben foglaltaknak megfelelően megrendezi, lebonyolítja. (MNASZ érvényben levő szabályai)

2.3 RENDEZŐ

A Rendezőknek minden egyes Rendezvényt a Szabályok szerint kell megrendezni, lebonyolítani, továbbá be kell tartaniuk a sportesemények lebonyolítására és biztonságára vonatkozó sport törvényben meghatározott törvényi, és egyéb rendeleti előírásokat is.

A Rendezőkre vonatkozó MNASZ szabályokat, vagy előírásokat megszegő Rendezőt a Gyorsasági Bizottság (továbbiakban: GYB) az 5.1.6.3 pontban foglalt büntetéssel sújthatja.

2.4 RÉSZTVEVŐK

Résztevők a 2015. évi Bajnokságban, illetve ezek évad végi értékelésében, és ezen belül az egyes Rendezvényeken a

- versenyzők
- csapatvezető és csapattagok

A Rendezvények alatt minden résztvevő a Szabályok szigorú betartásával köteles eljárni, és a Rendezvény rangjához méltóan viselkedni.

2.5 HIVATALOS SZEMÉLYEK

A Rendezvények teljes időtartama alatt minden hivatalos személy a Szabályok szigorú betartásával köteles eljárni, és a Rendezvény rangjához méltóan viselkedni.

Hivatalos személyek a 2015. évi Bajnokságban, illetve ezen belül az egyes Rendezvényeken a Nemzetközi Sportkódex 10. fejezetével összhangban, és azt kiegészítve a:

- tisztségviselők, és a

- közreműködők

A Rendezvények tisztségviselői

Tisztségviselők a 2015. évi Bajnokságban, illetve ezen belül az egyes Rendezvényeken a:

- Felügyelő Testület vezetője
- Felügyelő Testület tagjai (2 fő)
- Versenyigazgató
- Versenyigazgató helyettes(ek)
- Technikai Felügyelő
- Média felelős

Az eddig felsorolt tisztségviselők csak az MNASZ minden év elején, az ilyen tisztségekre kiadott listájában szereplő személyek lehetnek.

További tisztségviselők a:

- Időmérés és értékelés vezetője és beosztottai
- Versenytitkár
- Pályabírók vezetője
- Gépes beavatkozó szolgálat vezetője, és személyzete
- Gépátvétel vezetője és beosztottai
- Versenyorvos, és egészségügyi személyzete
- Sportbírók és ténybírók
- Szakági megfigyelő

Szakági megfigyelő

Valamennyi versenyre a GYB delegálja, a Felügyelőkkel azonos mozgási feltételeket kell részére biztosítani. Részt vehet a Felügyelő Testület ülésein, de felügyelőként nem működhet. A verseny értékelését a megfigyelők részére kiadott szempontok és értékelőlap szerint végzi. Jelentését a verseny befejezését követő egy héten belül köteles elküldeni a GYB Titkárságára. Költségeit a GYB fizeti

Versenyigazgató-helyettes az GYB döntése alapján a Pályabírók vezetője feladatkört is betöltheti.

A Rendezvények közreműködői

A Rendezvények közreműködői a Rendező, és az állandó, épített versenypályák esetén a versenypálya felügyelete alá tartozó, és erre felkért személyek, akik a Rendezvény lebonyolításában közreműködnek.

Technikai gyorsbeavatkozó szolgálatok

A Rendezvényeken csak az MNASZ által kiadott tanúsítvánnyal rendelkező technikai gyorsbeavatkozó szolgálatok járművei és kiképzett emberei láthatják el a gépes beavatkozó, és műszaki mentési feladatokat. Amennyiben azonos naptári időpontban rendezett több rendezvény, vagy egyéb előre nem látható ok miatt nem áll rendelkezésre az egy időben szükséges, tanúsítvánnyal rendelkező járműpark, az MNASZ Sporttanácsa a szakág javaslata alapján engedélyezheti az ettől való eltérést.

2.6 IDŐMÉRÉS

A Bajnokság Rendezvényein az időmérést legalább 1/100 másodperc pontossággal kell végezni. Az időméréshez legalább két egymástól független mérési rendszert kell alkalmazni

- körpályás Rendezvények esetén transzponderes és fotocellás
- hegyi Rendezvényeken transzponderes, de minimum fotocellás és kézi időmérést.

2.7 NEVEZŐK

Nevezési joga van a Bajnokság valamennyi Rendezvényére azoknak a sportszervezeteknek (továbbiakban Nevezőknek), amelyek a 2014. évre az MNASZ által illetve bármely CEZ ország nemzeti szövetsége által kiállított, az autós gyorsasági szakágra

(is) érvényes, nevezői licenccel rendelkeznek, illetve azoknak a külföldi nevezőknek, melyek olyan versenyzőt kívánnak nevezni, akik az FIA Közép Európai Zónába tartozó országok ASN-jei által kiállított „B” (hegyi versenyeken „R”) jelű licenccel rendelkeznek.

A Nevező versenyzőt (versenyzőket), illetve csapatot a Bajnokság Rendezvényeire az itt közölt szabályok figyelembevételével nevezhet.

2.8 VERSENYZŐK

A Bajnokság Rendezvényeire a Nevezők nevezhetik versenyzőiket. A Bajnokságban azon versenyzők kerülnek értékelésre akik rendelkeznek az MNASZ által kiadott, a gyorsasági szakágra érvényes „ARANY”, „A”, „B” vagy „U” típusú versenyzői licenccel, illetve a zóna országokból érkező, saját ASN-jük által kiállított érvényes licenccel rendelkező versenyzők, akik az éves egyszeri regisztrációs díjat a Gyorsasági szakág részére befizették, melynek mértéke 150.-Euro + ÁFA.

Versenyzői licenck

A licenck kiváltásának korhatára az FIA előírásai szerint.

Egyedi esetben 12 éves kortól licenck adható, abban az esetben, ha ezt a GYB javasolja és az MNASZ Sporttanácsa által erre kijelölt bizottság által előírt feltételek teljesülnek. (16 éves kor alatt, az első versenyévad megkezdése előtt szükséges pszichológiai szakvéleményt benyújtani, illetve 18 év alatt évente a szülők beleegyező nyilatkozatát.)

„Arany” licenck

Jogosít: „A” licenck szerint. Az „ARANY” licenckhez járó szolgáltatások, kizárólag a versenynaptárban szereplő magyar rendezésű OB versenyeken.

-A Rendezvények során a rendezők a boxigénylések alkalmával kötelesek a licencket elsőbbséggel figyelembe venni.

- Soron kívüli megjelenés az adminisztratív átvételen

- meghívás a szakág és a versenyek sajtótájékoztatóira

Érvényes: minden csoport és géposztály versenyautójára

Jogosultak: azok a versenyzők, akiknek ezen licenck kérelmét az GYB jóváhagyja

„A” licenck

Jogosít: az FIA naptárban szereplő, az *FIA Nemzetközi Sportkódex L függelék előírásai szerint jelzett*, bármely nemzetközi gyorsasági (körpályás és hegyi) rendezvényen, illetve az országos bajnokság futamain versenyzőként való részvételre.

Érvényes: Az AGY OB minden csoport és géposztály versenyautójára.

Jogosultak:

azok a versenyzők, akik:

- a 2014. versenyében (hegyi, és körpályás rendezvényen is) pontot szereztek, és a bajnoki rendezvények legalább 50 %-án részt vettek, vagy
- akik részére a GYB saját elbírálás, illetve más szakági vezető ajánlása alapján engedélyt ad.
- A GYB a versenyzőt tesztvezetésre kötelezheti, akinek nincs jogosítványa, annak kötelező (új licenck esetén)

„A” korlátozott

Feltételei megegyeznek az „A” licenck feltételeivel, -2000 ccm korlátozással

„B” licenck

Jogosít: az országos bajnokság futamain és hazai nemzetközi rendezvényen versenyzőként való részvételre.

Érvényes: Az AGY OB valamennyi csoport és géposztály versenyautójára

Jogosultak:

azok a versenyzők, akik :

- a 2014. évben a bajnoki rendezvények 50 %-án indultak, vagy
- akik részére a GYB saját elbírálás illetve más szakági vezető ajánlása alapján engedélyt ad.
- A GYB a jelentkezőt tesztvezetésre kötelezheti, akinek nincs jogosítványa, annak kötelező

„B” korlátozott

Feltételei megegyeznek a „B” licenc feltételeivel, -2000 ccm korlátozással

„U” licenc

Jogosít: az országos bajnokság futamain és hazai nemzetközi rendezvényen, versenyzőként való részvételre.

Érvényes: Az AGY OB minden csoport és géposztály versenyautójára, 1600 ccm-ig.

Jogosultak: Minden kezdő versenyző(érvényes jogosítvánnyal) illetve azok a jogosítvánnyal még nem rendelkező versenyzők, akik az országos gokartbajnokságban legalább két éve részt vesznek., vagy akik részére a GYB saját elbírálás illetve más szakági vezető ajánlása alapján engedélyt ad.

Az „U” licenccel rendelkező versenyzőknek kötelező az első rendezvény előtt tesztvezetésen részt venni.

„T” licenc

Jogosít: a GYB által szervezett MNASZ edzéseken és a kötelezően előírt tesztvezetésen való részvételre.

Érvényes: az adott naptári évre illetve a versenyzői licenc kiadásáig.

Jogosult: Az a versenyző aki erre vonatkozó licenc kérelmet ad be. (Jogosítvány nem szükséges.)

A versenyzői licenc kiváltásának feltétele évente a versenyzői szabályismereti vizsga sikeres teljesítése. A vizsga teljesítése kötelező, melynek időpontja Főtitkári körlevélben kerül közzétételre, vagy a Gyorsasági Bizottsággal egyedi időpont egyeztethető. A versenyév során tapasztalt, a Szabályok nem megfelelő ismeretéből adódó szabálytalanság elkövetése esetén, a vétkes versenyzőt a Felügyelő testület vagy a Gyorsasági Bizottság ismételt szabályismereti vizsgára kötelezheti.

II. osztályú licenc

Jogosít: a GYB által elfogadott II. osztályú futamokon való részvételre

Érvényes: az adott naptári évre illetve I. osztályú a versenyzői licenc kiadásáig

Jogosult: Az a versenyző, aki legalább 1 éve rendelkezik „B” típusú jogosítvánnyal, sportorvosi igazolással és licenc kérelmet ad be.

Érvényes: minden csoportba tartozó versenyautóra

Az a versenyző aki nem 1 éve illetve egyáltalán nem rendelkezik jogosítvánnyal, a GYB külön, egyedi engedélye alapján az 1600 ccm alatti csoportba tartozó versenyautókra érvényes licencet kaphat.

II. osztályú NAPI licenc

Jogosít: a GYB által elfogadott – egy - II. osztályú futamon való részvételre

Érvényes: az adott, egy versenyen való részvételre

Jogosult: **Az a versenyző, aki legalább 1 éve rendelkezik „B” típusú jogosítvánnyal, és a rendezvény helyszínén elvégeztetett orvosi vizsgálat alapján kiadott egyedi egészségügyi engedéllyel rendelkezik, vagy érvényes sportorvosi igazolást tud bemutatni.**

Érvényes: minden csoportba tartozó versenyautóra

Minden versenyzőnek javasolt körpályás rendezvényen való indulás előtt egy, a GYB által rendezett vagy elfogadott MNASZ edzésen részt venni.

2.9. CSAPATOK

Egy csapat a Bajnokság futamain két vagy három versenyzőből állhat. A csapattagok közül legalább kettő, csak azonos nevezői licenccel rendelkező nevező versenyzője lehet, a harmadik tag bármely más nevezőhöz tartozhat, de a csapatba történő nevezéséhez saját nevezőjének írásban hozzá kell járulnia. Egy versenyző az adott bajnoki évben akár külső tagként is, csak egy csapat színeiben nevezhető. A csapatba nevezett valamely versenyző személyének megváltoztatása esetén, a csapat a futam csapatversenyében nem vehet részt. Két tagú csapat esetén az év folyamán a harmadik csapattag pótlólagosan felvehető. Csak a rendezvényen résztvevő csapattag nevezhető.

2.10. HÍVATALOS JELZÉSEK, REKLÁMOK A VERSENYAUTÓKON

2.10.1 Rajtszámok

A Bajnokság rendezvényein valamennyi versenyző köteles a zártkarosszériás versenyautó mindkét oldali első ajtaján a rajtszámok és rajtszám reklámok elhelyezésére 50 x 52 cm-es fehér felületet biztosítani. Mindkét oldalon a hátsó oldalablakon (ha nem lehet akkor a hátsó ablak fölötti tetőíven) fel kell tüntetni a versenyző licencon szereplő nevét és előtte nemzetiségi zászlóját, 6 és 10 cm közötti, Ariel álló betű típusú, fehér karakterekkel.

Formaautóknál a kisebb méretű, legalább 28 cm magas, 5 cm vastagságú rajtszámot kell a versenyautó orr-részén és a hátsó szárny két oldalán (ennek hiánya esetén hátsó két oldalán) elhelyezni.

A Formula Renault csoportnál az orrkúpon és a hátsó szárnyon 60 x 10 cm-es helyet szükséges biztosítani szakági kötelező reklám részére.

A Bajnokság valamennyi Rendezvényén a Gyorsasági Bizottság által előírt - reklámmal ellátott – rajtszámok illetve első és hátsó szélvédő csíkok viselése, **a túraautóknál az autók első és hátsó lökhárítójának 4 sarka, a forma autóknál az első és hátsó szárny** valamint túraautók esetében 30 x 7 cm a két oldalajtón, forma autóknál 1 db 60 x 10 cm méretű reklám a hátsó szárnyon **és 1 db 30x10 cm méretű reklám elhelyezése az első szárnyon** kötelező. A rajtszám reklám a rajtszám elválaszthatatlan része. A rajtszám reklám helye 2db 50x7 cm-es reklámcsík a rajtszám felett és alatt. Az első szélvédő csík magassága: max. 20 cm, a hátsó max. 8 cm lehet. A rajtszám reklám és a szélvédő csíkok illetve a túraautóknál előírt oldalajtó **és a lökhárítók 4 sarka**, és a forma autóknál meghatározott **első és hátsó szárny reklám** a szakági reklámok részére fenntartott területek.

Ha csak egy a Gyorsasági Bizottság által előírt rajtszám reklám van, alulra a Rendező a GYB előzetes engedélyével további rajtszám reklám viselését írhatja elő (hiányában az alsó reklámcsík üresen marad). Mindezek használata kötelező, a reklámfelirat nem váltható meg és nem távolítható el, a reklám eltávolítása a rajtengedély megvonását illetve kizárást von maga után.

A rajtszámokat valamennyi Rendezőnek a GYB biztosítja. **A IX. kategória szerződésben foglalt speciális rajtszámait a szervező biztosítja.**

A rajtszám egész évre érvényes. A rajtszámok kiosztása az első rendezvény alkalmával történik. Az év folyamán kiadott rajtszámok a GYB-nál nyilvántartásra kerülnek.

Reklámok

Az egyes Rendezvények Rendezői kettő darab rendezői reklám viselését írhatják elő, amelyek egyenkénti mérete a 40x15 cm-t nem haladhatja meg. Ennél több reklám előírását kizárólag a GYB engedélyezheti. Ezen előírás megváltható darabonként 20.000,-Ft-tal, amely összeget a Rendező részére kell befizetni.

Az V., VII., és IX. kategóriák esetében, az MNASZ és a sorozat kiírója közt létrejött szerződés szerinti, és a kiíró által biztosított kötelező reklámokat is el kell helyezni, melyek meglétét és pontos elhelyezését a kiíró ellenőrzi. E kötelező reklámok nem válthatók meg.

A Rendezők a Rendezvények során kötelesek az MNASZ által biztosított reklámokat kihelyezni.

Azok a versenyautók, amelyek a kötelező reklámok nincsenek elhelyezve (vagy az e pontban foglaltak szerint megváltva), a Szabályokban foglalt büntetésben részesülnek.

A kötelező reklámokat legkésőbb az adminisztratív átvételig biztosítani kell, ellenkező esetben azok felhelyezése nem válik kötelezővé. Elhelyezését a technikai gépátvételen ellenőrzik.

A versenyautókon a versenycsapatok, és a versenyzők saját reklámjaival, illetve a kötelezően elhelyezendő reklámokkal kapcsolatban az FIA Nemzetközi Sportkódex XVII. fejezete 209-211. bekezdése a mérvadó.

A 2015. évi versenyévadban lehetőség nyílik a túraautók versenyzői számára a „B” és „C” oszlop közötti oldalüveg reklám célú használatára, de csak perforált fóliával. A versenyző licenccel szereplő nevét és zászlaját, ebben az esetben, az oldalkeret első ajtó feletti részen kell szerepeltetni.

2.10 TILTOTT RENDEZVÉNYEK

Az MNASZ Általános szabályai szerint. (Isd. MNASZ Felépítése, működése, általános szabályai IV. fejezet 1.4 pontja).

2.11 MÉDIA JOGOK

A Magyar Nemzeti Autósport Szövetség által kiírt bajnokságok, kupák és trófeák valamennyi rendezvényén - és az ezek keretében zajló bármely betét-programokon - a nyilvános bemutatásra, illetve kereskedelmi értékesítésre szolgáló mozgófilm, videó és televíziós felvételek készítésének, valamint ezeken a rendezvényeken készített sportfotók közzétételének és értékesítésének joga az ide vonatkozó mindenkor érvényes FIA előírások figyelembe vétele mellett, egyedül és kizárólag a Magyar Nemzeti Autósport Szövetséget illeti. (lásd még az MNASZ médiajogokra vonatkozó szabályzat.)

2.12 MÓDOSÍTÁS, JOGFENNTARTÁS

Jelen Alapkiírás módosítását a GYB kezdeményezheti. E módosítások a Sporttanács jóváhagyásával léphetnek életbe, amelyeket a GYB-nak minden érdekelt számára (rendezők, nevezők, vezető tisztségviselők, MNASZ szervei, stb.) közzé kell tenni.

3 A RENDEZVÉNYEK HELYSZÍNEI

3.1 VERSENPÁLYÁK

A Bajnokság Rendezvényeit csak olyan versenypályákon lehet lebonyolítani, amelyek rendelkeznek az adott évre érvényes nemzeti pályalicenccel. A Nemzeti pályalicenc feltételeit az MNASZ Általános Szabályai IV. fejezet 4.1 pont tartalmazza.

A külföldön megrendezésre kerülő rendezvények esetében a pályának FIA, vagy a honos ASN licenccel kell rendelkeznie, melyet a helyszínen az GYB-gal egyeztetni kell.

A versenypályák homologizációjára, és annak megszerzésére vonatkozó előírásokat az SZK és az MNASZ egyéb szabályai tartalmazzák.

3.2 BOXOK

Ha rendelkezésre állnak, fedett boxok a Versenykiírásban szereplő információk szerint vehetők igénybe. A versenyzők és Nevezők a Rendező által elkészített box-, és depóbeosztás ellen semmiféle kifogással nem élhetnek.

4 MŰSZAKI ELŐÍRÁSOK

4.1 VERSENYAUTÓK

Általános műszaki előírások

A csoportok technikai előírásait és a hazai rendezvényekre engedélyezett eltéréseket a 2015. évi Alapkiírás Nemzeti Technikai Szabályok és mellékletei, valamint az MNASZ Technikai Bizottsága által kiadott körlevelek tartalmazzák.

A Bajnokságban a versenyautóknak meg kell felelniük ezen előírásoknak, valamint az MNASZ Technikai Bizottsága által kiállított érvényes gépkönyvvvel kell rendelkezniük, továbbá az alábbiakban felsoroltak szerint megadott valamely kategóriába, csoportba és géposztályba kell besorolhatónak lenniük. Zóna ország versenyzőjének saját ASN-je által kiállított gépkönyv szükséges.

Az Alapkiírásban szereplő kategóriák részére, amennyiben ezt speciális szabály nem tiltja, engedélyezett az E85 típusú (MSZ CWA 15293 szabvány), kereskedelmi forgalomban kapható, üzemanyag használata, azzal a kikötéssel, hogy az további benzinnel, más adalékokkal nem keverhető.

E 85 üzemanyag használata esetén a tankoló személyzet részére a tűzálló maszk és ruha használata kötelező.

A gépkönyv megszerzése érdekében a versenyzőknek vagy képviselőjüknek a verseny kész állapotban lévő versenyautójukkal az MNASZ Technikai Bizottsága által megadott időpontokban, illetve a Bajnokság Rendezvényein, az átvételeket megelőző, a Versenykiírásokban megadott időben, gépkönyvezésen kell megjelenniük.

Kategóriák és csoportok

I.kategória

Túraautók
Szabad (nem N, A,)

A csoport
F csoport (GT, Prototípus, Histo Cup autók)

(F csoportba tartozik minden meglévő vagy lejárt homologizációjú, illetve homologizációval nem rendelkező zárt karosszériás gépjármű.)

II. kategória – Forma versenyautók

együlékes formautók

E csoport
Nemzeti Suzuki Swift csoport

V. kategória – Swift Cup Europe

VII. Lotus Kupa autói

Lotus Cup Eastern Europe

IX. kategória

RCM Kupa

Az „F” csoportba kerülnek besorolásra a WRC, a KitCar és a Szuper 1600-as és S2000-es autók. A illetve N csoportban a homológ lap VK,WR,WR2,SP,KS,KSR kiterjesztésen szereplő alkatrészek használata tilos!

A/N csoport – R csoport megfelelések

Az R csoportos gépkocsik az A vagy N csoportos gépkocsiknak megfelelően vehetnek részt a versenyeken:

A/N csoport-R csoport megfelelések	
A/N csoport	R csoport
N/1 1400 ccm-ig	R1A 1400 ccm-ig
N/2 nagyobb mint 1400 ccm, de legfeljebb 1600 ccm	R1B nagyobb mint 1400 ccm, de legfeljebb 1600 ccm
A/6 nagyobb mint 1400 ccm, de legfeljebb 1600 ccm	R2B nagyobb mint 1400 ccm, de legfeljebb 1600 ccm
A/7 nagyobb mint 1600 ccm, de legfeljebb 2000 ccm	R2C nagyobb mint 1600 ccm, de legfeljebb 2000 ccm R3C nagyobb mint 1600 ccm, de legfeljebb 2000 ccm R3T legfeljebb 1600 ccm R3D legfeljebb 2000 ccm (szorzó nélkül)

Géposztályok

Az alábbi hengerűrtartalom szerinti géposztályok betartása a Bajnokság valamennyi kategóriájában és csoportjában kötelező, bármilyen feltöltő használata esetén a hengerűrtartalom fogalma alatt a névleges hengerűrtartalom 1,7 szorzóval számított elméleti (fiktív) hengerűrtartalom értendő. Wankel motorok esetén ez a szorzó 1,5 a diesel autók esetén 1.0.

I.kategória (E1) Túraautók
1600 ccm-ig A,F, Lotus csoport
2000 ccm-ig A,F csoport

„Nagyúra” Autók
2000 - 3500 ccm-ig A,F csoport
3500 ccm felett A,F csoport

II. kategória (E2) Forma autók
Versenyautók E csoport
1600 ccm-ig
1600 ccm felett - 2000 ccm-ig
Formula Renault Classe 1 és Classe 2 csoport

Időmérő jeladók (transzponderek)

Valamennyi versenyautón el kell helyezni egy időmérő jeladó (transzponder) rögzítésére szolgáló tartót, amelyet a versenyirodán illetve az időmérésnél lehet beszerezni és a Technikai Bizottság útmutatása, és ellenőrzése mellett kell a versenyautóra rögzíteni. A

jeladó tartó helye (forma autók kivételével) a versenyautó jobb hátsó ablaka. A tartó meglétét és elhelyezését a gépátvételeken ellenőrzik.

A jeladót a versenyző minden körpályás versenyen az adminisztratív átvétel során kapja meg. A gépátvételeken a versenyzőnek már a versenyjárműre rögzített jeladóval kell megjelennie, melyet a Futam, vagy Rendezvény végén (vagy ha bármilyen okból nem tud a Futamon, vagy Rendezvényen, illetőleg annak további részében részt venni, a lehető legrövidebb időn belül) köteles visszajuttatni a Versenyirodára.

4.2 VERSENYZŐI FELSZERELÉSEK

A versenyzők számára előírt ruházatnak, és alább felsorolt felszereléseknek meg kell felelniük a 2015. évi Technikai Szabályokban foglaltaknak:

- alsó-, és felsőruházat
- bukósisak
- cipő
- kesztyű

A bukósisak viselése az edzéseken és a versenyfutamok alatt kötelező, levétele futam közben a verseny feladását jelenti.

FHR fejrögzítő szerkezet használata kötelező az FIA L függelékének megfelelően.

5 RENDEZVÉNYEK

5.1 ÁLTALÁNOS SZABÁLYOK ÉS ELŐÍRÁSOK

A Rendezvények általános rendezési feltételei

A Rendezvények kiírása (Versenykiírás)

- A Rendezőnek el kell készítenie, és a Rendezvény előtt legalább 45 nappal e-mailben meg kell küldenie a GYB részére jóváhagyásra a jelen Alapkiírás mellékletét képező "Speciális Információk" című nyomtatványt, amely az egyes Rendezvények versenykiírását képezi (továbbiakban: Versenykiírás).
- Amennyiben a Rendezvény, vagy annak egy Futama nemzetközi rendezvény, annak kiírását legalább egy idegen nyelven (angol, vagy francia) is el kell készíteni, úgy hogy a Bajnokságra vonatkozó - a nemzetközi szabályoktól eltérő - elemeket külön le kell írni.
- A Versenykiírásban szereplő tisztségviselőkkel kapcsolatban a Szabályok betartása kötelező
- A hivatalos hirdetőtábla helyét meg kell határozni
- Az Rendezvény időtervének összeállításakor mindenben a Szabályok szerint kell eljárni külön kiemelve az alábbiakat:
 - edzés, illetve verseny nem tervezhető olyan délutáni időpontra, amikor a látási viszonyokat a késői befejezés zavarhatja
 - az edzés, és versenyek közti minimálisan kötelező időtartam betartása.
 - A technikai gépátvétel időpontját, és időtartamát az ATB vezetőjével egyeztetni kell. Az időpontot úgy kell meghatározni, hogy az átvétel vége és az edzés között legalább 30 perc legyen
 - A gépkönyvezés nem a versenyek része, ezért amennyiben ezt a Rendező szükségesnek tartja, időpontját az ATB vezetőjével egyeztetni kell.
- A Rendezvények során a GYB előzetes engedélyével hazai, és nemzetközi betétrendezvények is szervezhetők. Ennek tényét a Rendező a versenykiírásban köteles közzétenni. Egyéb, nem az autósport körébe tartozó betétprogramokról a Rendező dönt, de azok az edzések, és versenyfutamok biztonságát semmilyen módon nem befolyásolhatják.

- Az ideiglenes versenypályák esetében Rendező köteles minimum 1 példányban a GYB által jóváhagyott Versenykiírást, és csatolt léptékhelyes pályarajzot a Rendezvény előtt legkésőbb 30 nappal az MNASZ valamint a gyorsasági.hu honlapokon közzétenni.
 - A Rendező köteles a Versenykiírást a Nevezőkkel azonos időben elektronikus úton megküldeni az alábbi tisztségviselők, valamint az MNASZ Titkársága részére:
 - Sporttanács vezetője (saját címen)
 - GYB vezetője (saját címen)
 - Bírói Bizottság vezetője (MNASZ vagy saját címen)
 - Sportfelügyelői Bizottság vezetője (MNASZ vagy saját címen)
 - Technikai Bizottság vezetője (MNASZ vagy saját címen)
 - Versenykiírásban nevesített tisztségviselők (saját címen)
- A Versenykiírás a GYB vezetőjének jóváhagyása után felkerül a MNASZ hivatalos honlapjára.

A Rendezvények kiírásának (Versenykiírás) módosítása, Végrehajtási utasítás

A Végrehajtási utasítás olyan sorszámozott, valamint dátummal ellátott hivatalos írásos rendelkezés, amely szerves része a Versenykiírásnak és azt módosítja, pontosítja, vagy kiegészíti.

A végrehajtási utasításokat a Rendezvény hivatalos hirdetőtábláján és a Versenyirodán hozzák nyilvánosságra, illetve a résztvevőkkel közvetlen közlik (kivéve, ha ez a rendezvény alatt kifejezetten lehetetlen). E közlések tudomásulvételét a résztvevők aláírásukkal igazolják.

Végrehajtási utasítás kiadására kizárólag az alábbi testületek, szervek jogosultak:

- az átvételek megkezdéséig a Rendező, de csak előzetes GYB jóváhagyás után. Ezen végrehajtási utasítások felkerülnek a MNASZ hivatalos honlapjára.
- a Rendezvény időtartama alatt a Felügyelő Testület.

Felelősségbiztosítás

A Rendezvényekre vonatkozó, a Nevezők által, az adminisztratív átvételen befizetésre kerülő kötelező felelősség biztosítási díjat a Rendező köteles lehetőség szerint a gépátvételt követően, de legkésőbb a Rendezvényt követő munkanap 12:00 óráig az MNASZ által megkötött szerződésben megnevezett biztosítótársaság kijelölt fiókja számlájára, a jogcím megjelölésével befizetni.

A kötelező felelősség biztosítás díja Főtitkári Körlevélben kerül közzétételre.

Elmaradt Rendezvény

Amennyiben a Rendezvény elmarad, a Rendező köteles a nevezési díjakat 8 napon belül a Nevezőknek visszafizetni. Kivétel ez alól, ha az katasztrófa, elemi csapás, vagy más, az FIA meghatározása szerinti vis majornak minősíthető eset miatt maradt el.

A Rendezvények lebonyolítása

Általános szabályok

A Rendező a Versenykiírásban, az esetleges végrehajtási utasításokban, valamint ezek szerves részét képező valamennyi dokumentumban közöltek maradéktalan betartásával köteles biztosítani a résztvevők, és hivatalos személyek számára a Rendezvény lebonyolításának feltételeit, különös tekintettel a biztonsági előírásokra, és az időtervben foglaltak betartására.

A Rendezőnek biztosítania kell minden olyan felszerelést, készüléket, anyagot, mely szükséges a Rendezvény biztonságos, szabályok szerinti lebonyolításához, és gondoskodnia kell arról, hogy a versenypályának a szabályok szerinti elzárt területeire illetéktelenek ne juthassanak be, és ott ne is tartózkodhassanak.

A Rendező köteles a rendezvény helyszínén sajtóirodát működtetni.

A versenypályákon a Rendező köteles biztosítani a hivatalos személyek számára a megfelelő munkakörülményeket.

- A Felügyelő Testület, és a Versenyirányítás számára olyan helyiségeket kell biztosítani, amelybe illetéktelenek nem juthatnak be.
A rendezvény ideje alatt a versenyirányításban az alábbi személyek tartózkodhatnak:
 - Versenyigazgató
 - Versenyigazgató helyettes
 - Felügyelő Testület tagjai
 - A verseny vezető orvosa
 - A versenytitkár (vagy megbízottja) és az oda beosztott sportbíró
 - Szakági megfigyelő
 - A szakág vezetője

Az állandó, épített versenypályákon a Rendezőnek szigorúan ellenőriznie kell, hogy a Rendezvény kezdetétől folyamatosan annak befejezéséig (a Rendezvény teljes időtartama alatt, különös figyelemmel az éjszakára is) csak a hivatalos szolgálati, vagy olyan járművek közlekedhessenek a versenypályán, melyek pályára lépését a Versenyigazgató engedélyezte. Az időmérő edzések és a versenyek befejeztével, a két versenyfutam közötti időben, licenccel rendelkező, a rendezvényen részt vevő versenyzők járműveikkel a pályára nem léphetnek, ott nem közlekedhetnek, erre engedélyt senki nem adhat. Ellenkező esetben a GYB a Rendezőt és a Versenyzőt is büntetéssel sújta. Ennek mértékét a GYB az eset minden körülményét figyelembe véve állapítja meg.

Az ideiglenesen kialakított versenypályák esetén a Rendezőnek szigorúan ellenőriznie kell, hogy a Rendezvény hivatalos programjai alatt csak a hivatalos szolgálati, vagy olyan járművek közlekedhessenek a versenypályán, melyek pályára lépését a Versenyigazgató engedélyezte.

Minden verseny esetében tilos a verseny irányítását bonyolító rádiós frekvencia illetéktelen használata, hallgatása. Eerre csak a verseny hivatalos tisztségviselői, közreműködői és a bírói személyzet jogosult. Ezen szabály megsértőit a GYB akár licenc megvonásáig terjedő büntetéssel is sújthatja.

Azokon a Rendezvényeken, ahol zárláncú kamera rendszer működik, egy adott kategória vagy csoport résztvevői, nevezői és képviselői a monitorok élő képeit, vagy a rögzített anyagot az adott kategória vagy csoport edzéseinek vagy versenyfutamainak megkezdésétől az óvási határidő lejártáig nem tekinthetik meg, kivéve, ha a Felügyelő Testület egy esemény kivizsgálása érdekében kifejezetten erre vonatkozó utasítást ad.

Egy Rendezvény hivatalos ideje alatt a létesítmény területén tartózkodhatnak

- a Nevező felelősségi körébe tartozó személyek.
 - Nevezőhöz tartozó résztvevők, azaz a
 - versenyzők
 - csapat vezetői és tagjai
 - Nevezőhöz tartozó közreműködők
 - Nevezőhöz tartozó média
 - Nevezőhöz tartozó vendégek és kísérek
- a Rendező felelősségi körébe tartozó személyek:
 - hivatalos személyek
 - Rendezőhöz tartozó közreműködők
 - MNASZ delegáltak
 - MNASZ és/vagy Rendező által engedélyezett média
 - Rendezőhöz tartozó vendégek

- ideiglenes, vagy állandó, érvényes MNASZ Pályabelépővel rendelkező személyek
- nézők, a számukra engedélyezett helyeken.
- Állandó versenypályák esetében (pl. Hungaroring) a versenypálya felelősségi körébe tartozóan a
 - versenypálya állandó tisztségviselői, beosztottai, közreműködői
 - versenypálya által kibocsátott állandó, vagy ideiglenes, érvényes belépőjével rendelkezők

Az MNASZ Tisztségviselői Igazolványok és Pályabelépők a Bajnokság minden Rendezvényére érvényesek, korlátlan belépési lehetőséggel.

A nézők kivételével a fentiekben felsorolt személyeknek jól látható helyen elhelyezett azonosítót kell viselniük, mely egyben azt is jelzi, mely területekre jogosultak belépni, és mely területeken jogosultak tartózkodni.

Amennyiben egy Rendezvényen súlyos személyi sérüléssel járó baleset történik, a Rendező, vagy a Versenyigazgató haladéktalanul köteles értesíteni az MNASZ elnökét, a Sporttanács vezetőjét és a szakág vezetőjét.

Nevezések

5.1.1.1.1 Egyéni nevezés

Egy Nevező versenyzője az adott magyar bajnoki futamban

- egy csoportba csak egy versenyautóval nevezhető, illetve vehet részt azon.
- maximum két kategóriába nevezhető (különböző autókkal, ez alól csak a GYB adhat felmentést. Az Endurance futamok fenti korlátozások alól kivételt képeznek.

Egy adott versenyautóval csak egy versenyző nevezhet az adott Futamra. (kivéve Endurance)

Amennyiben egy Rendezvény első Futamába már átvett versenyjarmúval a Rendezvény második Futamában egy másik versenyző kíván indulni, e versenyzőnek adminisztratív átvételen illetve az adott versenyjarmúval gépátvételen kell megjelennie.

A benevezett versenyautók ugyanazon csoporton belül a gépátvétel, vagy a pótgépátvétel végéig a nevezési lapon feltüntetett versenyautóhoz képest módosíthatók, de a gépátvételi lapon már a bemutatásra kerülő jármű adatainak kell szerepelnie.

Nevezés csak a Versenykiírás mellékletét képező egységes nevezési lapon vagy elektronikusan történhet. A nevezés érvényességének feltételei:

- a nevezési határidő betartása, amely
 - a Rendezvény kezdetét megelőző 15. naptári nap 24. órája. Az ezután postára adott, vagy helyszíni nevezések elfogadásáról vagy elutasításáról a Rendező szabadon dönt
- a Nevező befizette a nevezési díjat
 - versenyzője, vagy versenyzői számára

Az egyéni nevezési díj 1600 ccm-ig	200.- Euro (mely összeg az ÁFA-át tartalmazza).
Késői nevezés 1600 ccm-ig	225.- Euro (mely összeg az ÁFA-át tartalmazza) (a nevezési zárlat után és a verseny adminisztratív átvételét megelőző 48 óra közötti időtartam)
Helyszíni nevezés 1600 ccm-ig	250.- Euro (mely összeg az ÁFA-át tartalmazza)

Az egyéni nevezési díj 2000 ccm-ig	225.-Euro (mely összeg az ÁFA-át tartalmazza).
Késői nevezés 2000 ccm-ig	250.- Euro (mely összeg az ÁFA-át tartalmazza) (a nevezési zárlat után és a verseny adminisztratív átvételét megelőző 48 óra közötti időtartam)
Helyszíni nevezés 2000 ccm-ig	275.- Euro (mely összeg az ÁFA-át tartalmazza)

Az egyéni nevezési díj 2000 ccm fölött 250.-Euro (mely összeg az ÁFA-át tartalmazza).
Késői nevezés 2000 ccm fölött 275.-Euro (mely összeg az ÁFA-át tartalmazza)
(a nevezési zárlat után és a verseny adminisztratív átvételét megelőző 48 óra közötti időtartam)

Helyszíni nevezés 2000 ccm fölött 300.-Euro (mely összeg az ÁFA-át tartalmazza)
Fenti díjak forintban is fizethetők. Ekkor az MNB napi középárfolyama az átszámítás alapja.

A 16 év alatti versenyzők részére a nevezési díj a fenti nevezési díjak 50%-a. (Kivétel a világbajnoki futamok betétfutamaként megrendezésre kerülő versenyek).

Fenti összegek a **maximálisan** megfizetendő nevezési díjak és futamonként értendők.

A Rendező az előzetes és késői nevezési listát a határidő lejáratát követő 24 órán belül köteles a GYB részére eljuttatni.

Minden valótlan adatot tartalmazó nevezés érvénytelen. A hiányos, értelmezhetetlen nevezéseket a Rendező saját hatáskörében visszautasíthatja, vagy a Nevezőt a nevezési díj kétszereséig terjedő pénzbüntetéssel sújthatja, mely döntést a GYB felülvizsgálhatja, és indokolt esetben megváltoztathatja. Az ezen okokból visszautasított nevezések esetében a nevezési díj nem kerül visszafizetésre.

5.1.1.1.2 Csapatnevezés

Csapatverseny az alábbi kategóriákban kerül kiírásra

- összevonva az I. és II. kategória
- V. kategória
- VII. kategória
- IX. kategória

Az I., és II. kategória összevont csapatversenye esetében a csapatba nevezett versenyzők az I. és II. kategória bármely csoportjába vagy géposztályába tarthatnak. Az V., VII. vagy IX. kategóriák esetében az adott csapat tagjai csak azonos kategóriába tartozók lehetnek. Azon CEZ országokból érkező versenyzők, akik az Országos Bajnokságban regisztráltak, értékelve részt vesznek, a csapatversenyben nevezhetők.

Egy Nevező Futamonként két vagy három főből álló csapatokat nevezhet, a nevezett tagoknak részt kell venniük a rendezvényen. A nevezést minden Futamra írásban, a nevezett csapattagok nevének és rajtszámának feltüntetésével, a nevezési díj egyidejű befizetése mellett a verseny titkáránál, legkésőbb az érintett csapattagok első versenyfutama előtt 30 perccel kell megtenni.

A csapatnevezési díj: 50.-Euro/futam (mely összeg az ÁFA-át tartalmazza).

Felelősségbiztosítás

A Bajnokság Rendezvényeire vonatkozó kötelező felelősség biztosítás díja Főtitkári Körlevélben kerül közzétételre. A díjat a Versenykiírásokban is közzélni kell. A biztosítás díját a verseny adminisztratív átvételén kell befizetni.

Átvételek

Az egyes Futamokra benevezett Nevezőknek, a versenyzőknek az adott Versenykiírásban meghatározott időben és helyen meg kell jelenniük az adminisztratív átvételen.

Ezek pontos helyszínének a Versenykiírás mellékletét képező pályarajzon is szerepelnie kell.

Minden Nevező kizárás terhe mellett köteles az adminisztratív és technikai gépátvétel megkezdése előtt a technikai gépátvétel vezetőjének minden olyan fontosabb technikai változtatást bejelenteni, amely a versenyautó gépkönyvezési állapotától eltér.

5.1.1.1.3 Adminisztratív átvétel

A Nevezők, és versenyzők számára.

Az adminisztratív átvétel során a Nevezőknek és a versenyzőknek be kell mutatniuk licenceiket és az autók gépkönyveit.

Az adminisztratív átvételen a versenyzők személyes megjelenése kötelező!

A Nevezők, és a versenyzők az adminisztratív átvétel során kapják meg a Rendező által kiadásra kerülő

- „Résztevő” feliratú depobelépőket, amelyek száma nevezett versenyzőnként
 - 4 db személyi,
 - 2 db gépkocsi belépő körgyorsasági Rendezvényen
 - 1 db gépkocsi belépő hegyi Rendezvényen
- gépátvételi lapokat
- rajtszámokat
- kötelező reklámokat
- tranzpondert.
-

5.1.1.1.4 Technikai gépátvétel

Feltétele: az adminisztratív átvételen való megfelelés.

A versenyzőknek vagy megbízott képviselőjüknek és versenyautójuknak teljes felszereléssel (a versenyautókon rajtszámokkal, és a kötelező reklámokkal, és a felszerelt tranzponderrel) versenykész állapotban kell lennie. A technikai gépátvétel a csapatoknál történik, a versenykiírásban megjelölt időpontban. A sikeres adminisztratív átvételről a Technikai Ellenőrköt értesíteni kell.

A technikai gépátvétel befejezésére kiírt időponttól való késés esetén a Felügyelő Testület 10.000,-HUF büntetés befizetése mellett engedélyezheti a versenyautó átvételét.

Azáltal, hogy egy versenyautót a technikai gépátvételen bemutatnak, a Nevező és a versenyző együttesen kijelenti, hogy versenyautója megfelel valamennyi követelménynek.

A homologizációs lapokat valamennyi kiegészítéssel együtt a gépátvételen - kérésre - be kell mutatni. (A csoport illetve a kupa sorozatok autói.)

A technikai gépátvétel vezetője a versenyautók gépátvételi lapján aláírásával, és az átvételt elismerő matrica versenyautóra történő felragasztásával igazolja, hogy az adott versenyautó a technikai gépátvételen megjelent, és elfogadásra került. E matrica meglétét a boxkijárat sportbírók minden kihajtásnál ellenőrzik.

Rajtlista és rajtfelállás

A rajtlisták, és a rajtfelállások olyan hivatalos dokumentumok, amelyek az egyes kategóriákban (vagy csoportokban) az edzés, vagy versenyfutamok azon versenyzőit, és versenyautójukat tartalmazzák, akik a Szabályok szerint, az abban foglalt feltételek teljesülése esetén, azokon részt vehetnek.

Sem az egyes rajtlisták, sem a rajtfelállások nem tartalmazhatnak több versenyzőt, mint amennyi az edzésekre, és a versenyfutamokra vonatkozóan a pályalícenben megengedett.

A rajtlista tartalmazza azon versenyzőket, akiknek a nevezése, adminisztratív átvétele, illetőleg versenyautójukkal együtt technikai gépátvétele rendben megtörtént. A hivatalos edzéseken csak az e rajtlistán szereplő versenyzők indulhatnak. A rajtlistát az adott kategória (vagy csoport) első hivatalos edzésének kezdete előtt legalább 30 perccel közzé kell tenni.

A versenyfutamokra vonatkozó rajtfelállás tartalmazza azon versenyzőket, akik teljesítették a rajthoz állás feltételeit. A rajtfelállást az adott kategória rajtprocedúrájának kezdete előtt legalább 30 perccel közzé kell tenni.

Ellenőrzések

Műszaki ellenőrzések

A Technikai Bizottság a Rendezvény hivatalos programja során bármikor jogosult műszaki ellenőrzést végezni bármely versenyautón, melynek eredményéről a versenyigazgatót tájékoztatni kell.

Az ellenőrzéseket és méréseket a Technikai Ellenőrök Működési Kódexében leírtaknak megfelelően kell végezni és dokumentálni.

Minden, versenyfutamot értékelhetően befejezett versenyautót esetleges műszaki ellenőrzésre a versenyfutam végén a Parc Ferme-ben kell elhelyezni.

Egyéb ellenőrzések

A Versenyigazgató és/vagy a Versenyorvos a rendezvény hivatalos ideje alatt bármikor kérheti a versenyzők orvosi vizsgálatát, alkoholszondás vagy drogteszt ellenőrzését. Pozitív eredmények esetén a versenyző sem az adott forduló edzésein, sem versenyfutamán nem vehet részt, és a GYB további büntetésekkel sújthatja.

Versenyzői eligazítás

A versenyzői eligazítás pontos helyét, és időpontját a Versenykiírásban közölni kell.

A versenyzői eligazítást a Versenyigazgatónak (akadályoztatása esetén az általa kijelölt tisztviselőnek) kell megtartania. A versenyzők pénzbüntetési terhe mellett kötelesek az eligazításon részt venni és a jelenléti ívet aláírni. A bajnokság egész évét tekintve a büntetés mértéke első esetben 10.000,- Ft, második esetben 20.000,- Ft, harmadik esetben 50.000,-Ft, ezt követően kizárás. Az így kiszabott büntetéseket az Felügyelő Testület az GYB-nak jelenti nyilvántartás céljából.

Kommunikáció

A Versenyigazgató és a Felügyelő Testület a Nevezőkre és a versenyzőkre vonatkozó döntéseit, utasításait és közleményeit a Rendezvény (a Rendező által biztosított, és a Szabályokban foglaltaknak megfelelően elhelyezett) hivatalos hirdetőtábláján teszi közzé. Az edzések és versenyfutamok eredményei ugyancsak itt kerülnek kifüggesztésre.

A Versenyigazgató és a Felügyelő Testület a Nevezőkre és a versenyzőkre vonatkozó döntéseit, utasításait és közleményeit a Rendező által biztosított hangosbemondón keresztül is köteles kihirdetni.

A hivatalos hirdetőtáblára csak az ezzel a feladattal megbízott hivatalos személyek helyezhetnek el iratokat.

Minden résztvevőnek saját érdeke, hogy a hirdetőtáblát folyamatosan figyelemmel kísérfje.

Büntetések

A Felügyelő Testület által kiszabható büntetések

A Felügyelő Testület a Rendezvény hivatalos ideje alatt történt szabálysértések esetén azok elkövetőit a Szabályokban meghatározott büntetésekkel sújthatja.

A kiszabható büntetések az elkövetett szabálysértések súlyossága szerint lehetnek

- figyelmeztetés

- pénzbüntetés
- időbüntetés (percben, és/vagy másodpercben meghatározva)
- rajthely hátrasorolás büntetés
- kizárás

Fenti büntetések mindegyikét csak az eset szabályszerű kivizsgálása után lehet kiróni.

Kizárás büntetése csak az érintett személy(ek) beidézése és meghallgatása után szabható ki, ezzel lehetőséget adva számára, hogy védekezését személyesen terjeszthesse elő.

Versenyfutam alatt a körpályás Rendezvényeken kiszabható büntetés – Boxutca áthajtásos büntetés (továbbiakban: „DRIVE THROUGH” büntetés)

A boxutca áthajtásos "DRIVE THROUGH" büntetés leírása:

- csak a versenypályán, a verseny rajtja alatt elkövetett szabálytalanságok (kiugrás) miatt róható ki
- a Felügyelő Testület a "DRIVE THROUGH" büntetés tényét a Versenyigazgatóval közli, aki haladéktalanul utasítja a célvonalnál lévő (1. számú) sportbírói poszt személyzetét az erre vonatkozó jelzés bemutatására
- a célvonalnál lévő (1. számú) sportbírói poszton a sportbírók ekkor bemutatják a „DRIVE THROUGH” feliratú táblát, a megbüntetett versenyző rajtszámát tartalmazó fekete alapú kiegészítő táblával együtt
- az érintett versenyző köteles az első bemutatástól számított 3 körön belül a boxutca bejáratát, és a boxkijáratot használva a boxutcán áthajtani
- az áthajtásos büntetést a versenyző nem használhatja fel boxánál történő megállásra, az autón semmiféle beavatkozás nem történhet
- a büntetés végrehajtása során a versenyző a boxutcában legfeljebb 60 km/óra sebességgel haladhat.

Amennyiben egy versenyző részese egy balesetnek vagy incidensnek, melyet a felügyelőök vizsgálat alá vontak, a vizsgálat tényét a versenyirodával tudatniuk kell, amely erről az érintett versenyzőt és nevezőjét értesíti. Az érintettek a versenypálya területét a vizsgálat lezárásáig vagy a Felügyelőök engedélye nélkül nem hagyhatják el.

A Gyorsasági Bizottság által kiszabható büntetések

A GYB jogosult a Szabályokban leírt tételes büntetéseken túl egyéb büntetést is kiszabni az MNASZ érvényben levő szabályai szerint Rendezőre, Nevezőre, versenyzőre és hivatalos tisztségviselőre, amennyiben valamelyikük tevékenységével, cselekedeteivel, megnyilvánulásaival az MNASZ vagy a szakág szabályait, testületeinek az érdekeit sérti, tekintélyét és megítélését kedvezőtlenül befolyásolja.

E büntetések csak GYB ülés keretében szabhatók ki, melyre az adott kérdés tárgyalásához az érintetteket meg kell hívni. Az érintettek távolmaradása esetén is kiszabható a büntetés. Az így kiszabott büntetéseket írásban kell közölni az érintettekkel, akik ez ellen az MNASZ Sporttanácshoz fellebbezhetnek a kézhezvételtől számított 7 napon belül. A kiszabott büntetések nyilvánosságra hozhatók.

5.1.1.1.5 A Rendezőkre kiszabható büntetések

- írásbeli figyelmeztetés
- pénzbüntetés
- rendezési jog megvonása
- rendezvény versenynaptárból való törlése
- rendezői licenc felfüggesztése.

A pénzbüntetés maximális mértékét az éves díjtáblázat tartalmazza.

5.1.1.1.6 A Nevezőkre kiszabható büntetések

- írásbeli figyelmeztetés

- pénzbüntetetés
- nevezési jog megvonása maximum egy rendezvényre
- nevezői licenc felfüggesztése maximum 6 hónapra

A pénzbüntetetés maximális mértékét az éves díjtáblázat tartalmazza.

5.1.1.1.7 A versenyzőre kiszabható büntetések

- írásbeli figyelmeztetés
- pénzbüntetetés
- időbüntetés
- rajthely hátrasorolás büntetés
- indulási jog megvonása egy, vagy több futamra
- versenyzői licenc felfüggesztése maximum 12 hónapra
- külföldi rajtengedély kiadásának megtagadása

A pénzbüntetetés maximális mértékét az éves díjtáblázat tartalmazza.

A Tisztségviselőkre kiszabható büntetések az MNASZ érvényben levő előírásai szerint.

Technikai szabálytalanságok következményei

A szándékos és jogtalan előnyszerzésre irányuló technikai szabálytalanság miatt jogerősen kizárásbüntetésre ítélt versenyzőt a GYB-nak legalább további egy Bajnoki futamon való indulástól el kell tiltania. Az eltiltás maximum egy év időtartamig terjedhet. Amennyiben a technikai szabálytalanságról bebizonyosodik, hogy korábbi Rendezvényeken is fennállt, akkor a versenyzőt visszamenőleg is meg kell fosztani az ott elért eredményétől.

A versenyzőkre vonatkozó sportszabályok

Általános szabályok

A versenyzőknek ismerniük kell a vonatkozó Szabályokat, és a Rendezvények időmérő edzésein és versenyfutamai kötelesek betartani az abban foglaltakat különös tekintettel az

- FIA Általános Előírásokban
- FIA Nemzetközi Sportszabályzat „H” függelékének a versenyzők biztonságára vonatkozó részeiben
- FIA Nemzetközi Sportszabályzat „L” függelékének "Magatartás a versenypályán" című fejezetében

szereplő előírásokra. Ezek megszegőit a Felügyelő Testület a Szabályokban rögzített büntetésekkel sújtja.

Az MNASZ Gyorsasági Bajnokság rendezvényeinek (körpályás és hegyi egyaránt) időmérő edzései és versenyfutamai alatt a versenypályán tartózkodó versenyautóban csak az azzal az autóval nevezett egy versenyző tartózkodhat, az előírt feltételek megfelelő használata mellett. Versenyzőtárs, más versenyző, illetve bármely más személy szállítása tilos. Ez alól indokolt, egyedi esetekben (pl.promóciós célokból), a GYB előzetesen írásban adhat felmentést, ez azonban versenyfutamra semmilyen körülmények között sem vonatkozhat. Nem számít más személynek a versenyautó mentése során közreműködő, hivatalos személy.

A fentiekben ismertetett előírásoktól eltérést jelentenek az alábbiak:

- az időmérő edzések, vagy versenyfutamok alatt szigorúan a Versenyigazgató utasítására, és ellenőrzése alatt a bukóterben vagy (ha van) kavicságyban rekedt versenyautók igénybe vehetik a hivatalos beavatkozó járművek segítségét
 - ha motorjuk jár, vagy önerőből be tudják azt indítani
 - és a legközelebbi biztonságos, megfelelő helyre vontatva saját erejükből folytatni tudják az edzést, vagy versenyfutamot

A Szabályok szerinti felszerelés, ezzel együtt a bukósisak viselése az edzések, és versenyfutamok alatt kötelező, a bukósisak levétele az edzés, vagy versenyfutam feladását jelenti.

A Rendezvény teljes hivatalos időtartama alatt be kell tartani az FIA üzemanyag, és olaj utántöltésére vonatkozó szabályait

- körpályás Rendezvényeken üzemanyag utántöltése csak a depóban, a versenyző boxában, vagy a boxok előtti szerelőterületen történhet, más folyadékot csak a depóban, vagy a boxban lehet utántölteni, vagy cserélni.
- hegyi Rendezvényeken szigorúan tilos üzemanyag, vagy, más folyadék utántöltése (vagy olaj cseréje) a versenypályán, vagy a rajtelőkészítő helyen.

Hivatalos jelzések

A versenyzőknek a versenypályán hivatalos utasításokat és információkat az FIA Nemzetközi Sportszabályzat "H" függelékében lefektetett zászló-, és fényjelzésekkel adnak, amelyeket csak a Rendezvény hivatalos tisztviselői használhatnak. A versenyzőknek ismerniük kell az e jelzésekre, és azok használatára vonatkozó szabályokat (Izd. még SZK).

A versenyzők kötelesek az így kapott jelzéseket betartani, ellenkező esetben a Felügyelő Testület szigorú büntetéssel sújtja őket, ami a szabálysértés súlyosságától függően pénzbüntetéstől a kizárásig terjedhet. Külön ki kell emelni az egy versenyző által elkövetett ismétlődő szabálysértéseket, továbbá a sárga, illetve körpályás rendezvényeken a piros, és a fekete zászlóval adott utasítások fontosságát, valamint a boxutca áthajtásos "DRIVE THROUGH" büntetést, amelyek megszegése különösen súlyos szabálysértésnek minősül.

5.2 HEGYI RENDEZVÉNYEK LEBONYOLÍTÁSA

Hegyi Rendezvények jellemzői

A hegyi Rendezvény egy olyan esemény, ahol az autók egyenként rajtolnak, és azonos útvonalat teljesítenek egy célvonalon áthaladva, amely általában magasabban van, mint a rajtvonal. A rajt és célvonal közötti táv megtételéhez szükséges idő a meghatározó tényező a végeredmény kialakulásában.

A hegyi Rendezvények során versenynaponként két versenyfutamot kell a versenyzőknek teljesíteni. A Bajnokság hegyi Rendezvényei nemzetközi (vagy zóna) versennyel közösen is rendezhetők.

Egy verseny versenyfutamán indulónak az a versenyző tekinthető, aki az adott versenynap első versenyfutamában szabályosan elrajtolt. A versenyző nevét az eredménylistán szerepeltetni kell. Az adott versenynap második versenyfutamában csak az első versenyfutamot értékelhetően befejezett versenyző indulhat.

Pályabejárás

A Rendezvény kezdetét megelőző tizenötödik naptári nap 24. órájától engedélyezett a pályabejárás. Ennek során csak széria gyártmányú, bukókerettel nem rendelkező, egyszínű, matrica nélküli gépkocsi használata engedélyezett (A KRESZ szabályainak betartás kötelező).

A szabály megszegése első alkalommal százezer forint pénzbüntetést, a második alkalommal a rajtengedély megvonását vonja maga után.

A pályabejárást –ettől az időponttól kezdődően- a Rendező ellenőrzi, és jelentése alapján a Felügyelő Testület szabja ki a büntetést. A Rendező köteles a Versenykiírásban megjelölni a pályabejárást ellenőrző személyek nevét.

Depó

A Rendezvényeken a depóbeosztás elkészítése a beérkezett igények figyelembevételével kizárólag a Rendező hatáskörébe tartozik.

A résztvevők a Rendező által elkészített depóbeosztás ellen semmiféle kifogással nem élhetnek. Azok a résztvevők, akik a Rendező, vagy annak kijelölt képviselőjének depóbeosztásra vonatkozó utasításait nem tartják be, a rajtengedély megvonásáig terjedő büntetéssel sújthatóak.

Hegyi Rendezvényen a gumi melegítése semmilyen eszközzel nem megengedett, mely tilalomnak a megszegőit a Felügyelő Testület időbüntetéssel sújtja. A szabály betartását a rajtelőkészítőben és a verseny helyszínén a Technikai Bizottság folyamatosan ellenőrzi.

Rajtpróba csak a rajtelőkészítőben megengedett, a depó területén tilos.

Edzés

A Rendezvényeken szabadedzést lehet és egy mért edzési lehetőséget kell biztosítani. Nemzetközi rendezvényeken az edzést lehetőleg a verseny előtti napon kell megtartani. Az időmérő edzéseken minden versenyzőnek legalább egy mért idővel kell rendelkezni.

Kivételes esetben e korlátozások alól a Felügyelő Testület a Szabályok szerint a tapasztalt, pályaismerettel rendelkező versenyző számára felmentést adhat. Új pályán ilyen kedvezmény nem adható.

Edzések során versenyző új rajtot csak abban az esetben kaphat, ha

- az FIA meghatározása szerinti vis major okból (pl. természeti, vagy egyéb katasztrófa, elemi csapás, háború, stb.) nem tudta a pályát teljesíteni, vagy
- a versenypálya úgy van teljes szélességében eltorlaszolva, hogy az a versenyző célba jutását kizárja.

Pályazárás

A pálya zárását, illetve nyitását a rendezőség gépkocsijával a Versenyigazgató, vagy annak megbízottja végzi. A zártpályás időtartamokon kívül a verseny útvonalán a KRESZ előírások betartása kötelező. A versenyre vonatkozó közlekedési előírások illetve a KRESZ megszegéséből eredő következmények az elkövetőt terhelik.

A rajt előírt sorrendje

- | | |
|------------------|--------------------------|
| • V. kategória | Swift Cup Europe |
| • IX. kategória | RCM Kupa |
| • VII. kategória | Lotus Cup Eastern Europe |
| • I. kategória | A csoport |
| • I. kategória | F csoport |
| • II. kategória | E csoport |

Egy adott kategórián belül az alacsonyabb géposztály kezd a versenyt. Géposztályon belül a sorrendet a Bajnokság állása alapján kell megállapítani.

Adott géposztályban, a bajnokságnak a Rendezvényt megelőző futamig érvényes, összesített eredménye szerinti legjobb bajnoki helyezéssel versenyző indul elsőként és a bajnokságban legrosszabb helyezéssel versenyző lesz a géposztály utolsó indulója.

A Bajnokság első Rendezvényén az előző évi Országos Bajnokság végeredménye szerinti sorrendben történik a rajtolás.

Az egy hétvégén lebonyolított mindkét Bajnoki futam során az így megállapított sorrend érvényes.

A rajtsorrendet a Rendező a fenti elvek betartásával a gépátvételt követően a rajtlistán nyilvánosságra hozza.

Rajteljárás

A versenyzők kötelesek

- saját rajtidejük előtt legkésőbb 5 perccel
- a felfestett, vagy egyéb módon jelölt rajtelőkészítő hely területén

megjelenni. Az előírt sorrendet - az oda beosztott sportbírók utasítása szerint - a rajtelőkészítő hely kijelölt területén belül el kell foglalniuk. Az a versenyző, aki e feltételeket nem teljesítette, **az adott versenyfutamon nem** indulhat.

A versenyzők az időmérő edzéseken és a versenyfutamokon a rajtlistában megadott sorrendben rajtolnak.

A rajtoló versenyző a rajtoltató bíró utasításait betartva, köteles versenyautójával a rajtvonal előtt maximum 40 cm-es távolságon belül a rajtvonalhoz felállni.

A rajtoltatás fényjelző készülékkel történik.

A rajtra a piros fényjelzés után a kigyulladás zöld fény ad engedélyt. A zöld lámpa 5 másodpercig világít, a fotocellák csak ezen időtartam alatt működnek. A fotocellás időmérő szerkezetet a rajtoló versenyautó hozza működésbe. A zöld fény kigyulladásától számított 5 másodpercen belül a versenyzőnek el kell rajtolnia, ellenkező esetben a versenyfutamban rajtidő hiányában, nem értékelik.

Amennyiben a versenyző a zöld lámpa kigyulladása előtt, vagy a piros lámpa kigyulladás után elrajtol, a fotocellás időmérő szerkezet nem lép működésbe, ennek következtében versenyfutama érvénytelen.

Megállás, baleset a versenypályán, új rajt

Az edzések és a versenyfutam alatt a versenyfutam útvonala zártpályás és a forgalom egyirányú. Ez alatt a megadott menetiránnyal szemben haladni szigorúan tilos és kizárással jár. Amennyiben a versenyző a pályán megállni kényszerül, köteles járművével a lehetőségekhez képest az útról, ha ez nem lehetséges az ideális ívről teljes mértékben lehúzódni.

Amennyiben egy versenyző

- versenyfutamában más versenyző balesete, vagy egyéb, rajta kívül álló okból keletkezett veszélyhelyzet miatt bárhol a versenypályán egy, vagy több sportbírótól sárga zászlós figyelmeztető jelzést kapott, és
- a sárga zászlóval jelzett veszélyhelyzet miatt a pálya egy, vagy több szakaszán (a sportbírói jelentések szerint) nem tudott versenysebességgel haladni, és
- a versenyfutam céljába saját erejéből eljutott, és
- az ott szolgálót teljesítő sportbíróknak célba érkezésekor új rajt iránti igényét azonnal, késedelem nélkül jelezte,

a Versenyigazgató számára a sportbírói jelentések figyelembe vételével **új rajtot adhat**.

Amennyiben egy versenyző versenyfutamában más versenyző balesete, vagy egyéb, rajta kívül álló okból eltorlaszolt versenypályán kettőzött (dupla) sárga zászlós figyelmeztetést kapott, és megállni kényszerült, a Versenyigazgató számára **új rajtot köteles adni**.

Ebben az esetben

- a célba eljutott, és a fentiek szerint új rajt iránti igényét bejelentő versenyző sárga zászlós figyelmeztetés hatálya alatt elért versenyfutam eredménye semmis
- a Versenyigazgatónak gondoskodnia kell az akadályoztatott versenyző rajthoz történő visszajutásának biztosításáról (pályanyitás nélkül a biztonsági szabályok szigorú betartásával, még az adott kategória versenyfutama során)
- az adott versenyzőnek versenyjárművével a rajthoz saját erejéből kell eljutnia. Visszaérkezése után azonnal (kivéve a következő bekezdésben a lejutást elősegítő javításra, üzemanyag utántöltésre, gumitisztításra vonatkozókat) köteles a Versenyigazgató utasítása szerint elrajtolni. Amennyiben a versenyző e feltételt nem teljesíti, az eredménylistában „kiesettként” kell szerepeltetni.

Az edzéseken és versenyfutamokon a célba érkezéstől a rajtvonalig történő visszaérkezésig, valamint megismételt rajt esetén, Parc Ferme szabály van érvényben. A szükségessé vált, a lejutást elősegítő javítás elvégzését, vagy új edzés, vagy versenyfutam rajt esetén a szükséges üzemanyag utántöltést és gumitisztítást külön kérésre a Versenyigazgató sportbírók szigorú felügyelete mellett engedélyezheti. Ennek pontos helyét a Versenykiírásban, vagy Végrehajtási utasításban kell közölni, különös figyelemmel az 0 (Általános szabályok) pontban foglaltakra.

Levezetés

A versenyzők futamok közötti - céltól a rajtvonalig történő - levezetésekor előzni, megállni, illetve személyt szállítani tilos. Ezen előírás megszegőit a Felügyelő Testület kizárásig terjedő büntetéssel sújthatja.

A céltól a rajtig a biztonsági öv használata kötelező, melynek elmulasztása első alkalommal 5.000,- Ft, minden további esetben 10.000,- Ft pénzbüntetést von maga után.

5.3 KÖRPÁLYÁS RENDEZVÉNYEK LEBONYOLÍTÁSA

Körpályás Rendezvények jellemzői

A Bajnokság Rendezvényeit kategóriánkénti szervezésben kell lebonyolítani.

A Bajnokság Rendezvényei nemzetközi (vagy zóna) versennyel közösen is rendezhetők. Ebben az esetben a lebonyolítás speciális szabályait a versenykiírásban kell közölni.

Egy kategória, vagy csoport számára valamennyi edzés vége és a következő edzés kezdete között min. 1,5 órának kell lennie. Ugyancsak kötelezően egy adott kategória, vagy csoport utolsó edzésének vége és versenyfutamának rajtja között legalább 2 órának kell eltelnie. Amennyiben egy Rendezvény két Futamot tartalmaz, az adott kategória, vagy csoport versenyfutamának vége, és a következő Futam első edzése között legkevesebb 2, de az adott lehetőségek szerint ennél több időnek kell lennie.

A pályatest az útburkolat két szélén felfestett fehér vonalig terjed. Ennek négy keréssel történő elhagyását (pályaelhagyás) ténybírók ellenőrzik és jelentik.

A pályaelhagyások közül az előnyszerzésre irányuló elhagyás, büntetést von maga után. A véletlen pályaelhagyás (pl. kilökés, baleset elkerülése, műszaki hiba, stb. miatti) nem büntetendő.

Edzések során minden ténybírói pályaelhagyás jelentés után a versenyző adott köridejének (annak az időeredménynek, amelyik körben a pályaelhagyás történik) törlését vonja maga után, melyet a versenyigazgató szab ki.

Versenyesorán elsőként a versenyigazgató elrendeli a fekete, fehérén átlósan osztott (utolsó figyelmeztetés) zászló bemutatását, ezután minden ténybírói szabálytalan pályaelhagyás jelentése után a versenyző, első esetben 2 másodperc, minden további esetben 5 másodperc büntetést kap. Többszöri, ismétlődő pályaelhagyás kizárásig terjedő büntetést vonhat maga után. A versenyeken jelentett pályaelhagyás miatti büntetést a Felügyelő Testület szabja ki.

Valamennyi kategória (vagy csoport) időmérő edzésén valamennyi versenyző minden körét méri, hogy a rajtsorrendet és az indulási limitet megállapíthassák.

Amennyiben az OB I. illetve a VII. kategóriák valamelyikében a nevezett és érvényesen átvett versenyzők száma 12 vagy ennél kevesebb fő, abban az esetben a versenyfutamon összevontan indítható a GYB engedélyével, az alábbiak szerint: I. kategória 2000ccm feletti, VII. kategória és az I. kategória 2000 ccm alatti együtt. A nevezők létszámának függvényében, a rendezőnek lehetősége van a 2000 ccm alatti kategóriákat, az I. kategória 2000 ccm feletti versenyfutamában indítani, a szakággal történt előzetes egyeztetés és engedélyezés után. Ebben az esetben engedélyezhető az eltolt rajt eljárása, melynek

pontos lebonyolítását a versenyre vonatkozó Speciális információkban illetve végrehajtási utasításban meg kell határozni. Minden esetben a GYB engedélye szükséges. Amennyiben a külön indítású sorozatok (V. és IX. kategória) nevezői létszáma nem éri el a 14 főt, de a promoter külön futamban kívánja indítani, ezt a rendezővel köteles egyeztetni valamint a rendező részére a 14 nevezési díj befizetése kötelező. Abban az esetben ha az indulók száma az adott sorozatban 22 vagy annál több (összevontan, együttesen indulók száma együttesen értendő) a sorozat tulajdonosa 20 nevezési díj fizetésére kötelezett mindösszesen.

Értékelésük külön történik.

Amennyiben a II. kategória **valamilyen** versenyére (együlékes forma autók) nevezett (OB és CEZ országokból érkező) és érvényesen átvett versenyzők száma 10-nél kevesebb fő, a rendezőnek jogában áll a futamot 25 perc + 1 körről 20 perc + 1 körre, 5-nél kevesebb fő esetén 15 perc + 1 körre csökkenteni. Ezt minden esetben a szakággal történt egyeztetés után, végrehajtási utasítás formájában kell az érintettek tudomására hozni.

A versenyfutamok távja illetve ideje (a rajtteltől a kockás zászlóig) az egyes Fordulóknban külön – külön minimum 25 (vagy 30) perc + 1 kör, mely időtartamot a verseny speciális információiban közölni kell.

Box és depó

Ha rendelkezésre állnak, a fedett boxokat az adott Rendezvény Rendezőjénél lehet igényelni a nevezési zárlat vége előtt beérkezett nevezés (nevezési díj befizetésével együtt), **A depo területet a Rendező díjtalanul köteles biztosítani.**

A rendelkezésre álló boxok számát és díját a "Speciális információk" egyebek részében meg kell adni. Pályára hajtás a boxból, visszatérés a boxutcába:

Az edzések és versenyfutamok során

- A boxok és a depó felől is csak a boxkijáratánál lehet a pályára hajtani, ahol az edzések és a versenyfutamok alatt egy zöld/piros jelzőlámpa működik, emellett a versenyzőknek mindenkor be kell tartaniuk a boxkijárat sportbírók utasításait is.
- A versenyautók csak zöld fénynél hagyhatják el a boxutcát. Ekkor saját felelősségükre szabadon a pályára hajthatnak, de figyelembe kell venniük azt, hogy a pályán érkező versenyautókat semmilyen módon nem akadályozhatják, vagy zavarhatják. A a boxkijáratról felfestett, őket a pályán érkező autóktól elválasztó záróvonalat nem léphetik át.
- A versenyzők a boxokhoz ill. a depóba a pályáról csak a hivatalos boxbejárati úton hajthatnak be, kivéve, ha a sportbírók jelzéseikkel kifejezetten más utasítást adnak. A versenyzőknek világos módon, előre jeleznie kell boxbehajtási szándékát, és meg kell győződnie arról, hogy ezt mások zavarása, illetőleg veszélyhelyzet okozása nélkül megteheti.

Boxutca

Az edzések és versenyfutamok során

- a versenyzők a boxutcában legfeljebb 60 km/óra sebességgel közlekedhetnek. Sebességtúllépés esetén a Felügyelő Testület a versenyzőt pénzbüntetéssel, ismétlődés esetén kizárással büntetheti.
- Kizárás terhe mellett tilos a boxutcában hátramenetben közlekedni. A boxutcában menetiránnyal szemben az autót csak tolni lehet.
- Üzemanyag utántöltése (csak abban az esetben, ha azt a Szabályok megengedik), valamint kerékcseréje esetén a versenyző az autójában maradhat, de a motort le kell állítania.
- A versenyzők box illetve depóba állása után szerelőiknek azonnal meg kell tisztítania a területet az esetleg odarakott szerszámoktól, eszközöktől, szennyeződésektől mind az edzések, mind a versenyfutamok alatt.

- A boxutcában biztonsági okokból 16 éven aluli személyek (kivéve a szakág licenccs versenyzőit) és állatok nem tartózkodhatnak. Erről a Rendező köteles gondoskodni.

Időmérő edzések

Az OB I. és II. kategória számára időmérésre versenyfutamonként egyszer **20 perc** időmérő edzés lehetőségét kell biztosítani. Az V. kategória időmérő edzéseinek lebonyolítása részletesen megtalálható jelen Alapkiírás Swift **Cup Europe** szabályai alatt. (10.5.) **A IX. kategória időmérő edzésére egyszer 20 perc illetve warm-up edzésére egyszer 10 percnyi időt kell biztosítani.**

Az időmérő edzés során valamennyi versenyző valamennyi körét mérni kell.

Az időmérő edzés kezdetét a boxutca kijáratánál lévő jelzőlámpa pirosról zöldre váltása jelzi. Az időmérő edzés alatt versenyző csak akkor hajthat a boxutcából a versenypályára, ha a boxkijárat lámpa számára zöldet mutat.

Időmérő edzés megszakítása

A Versenyigazgató (távolléte esetén a helyettese) szükség esetén bármikor és bármennyi időre megszakíthatja az időmérő edzést, vagy versenyfutamokat. Természeti, illetve időjárási körülmények miatt a Felügyelő Testület is elrendelheti azt, de a sportfelügyelők nem változtathatják meg a Versenyigazgató megszakítást elrendelő döntését.

Semmilyen óvást nem lehet elfogadni arra vonatkozóan, hogy a megszakítás milyen módon befolyásolta a versenyzők elért eredményét.

Amennyiben szükségessé válik az időmérő edzés megszakítása, mert a pálya baleset következtében el van torlaszolva, vagy időjárási, illetve egyéb körülmények miatt a folytatás veszélyessé vált, a Versenyigazgató valamennyi bírói poszton elrendeli a piros zászló bemutatását.

Az időmérő edzés megszakításakor a megszakítás miatt kiesett időt az időmérés újraindításával pótolni kell úgy, hogy a kettő, vagy több rész együttes ideje a versenykiírásban az időmérő edzésre előírt időt adja.

Időmérő edzés megszakítása esetén az újraindított részben csak azok indulhatnak, akik a boxutcaba saját erejükből, és csak a pályát használva (kivéve, ha a Versenyigazgató a sportbírókon keresztül ettől eltérő utasítást ad) képesek voltak eljutni. A sérült versenyautók boxutca, vagy depóba történő beszállítása a Versenyigazgató utasításai alapján, a biztonságot, célszerűséget, esetleges további feladatokat is figyelembe véve történik. Ennek sorrendisége ellen reklamációnak, óvásnak nincs helye.

A megszakítást elrendelő jelzést követően

- valamennyi versenyzőnek abba kell hagynia a versenyzést és csökkentett sebességgel a boxutca,ba kell hajtania.
- a megszakítás elrendelésekor a boxkijárat lámpa azonnal pirosra vált.

Versenyfutamok

Rajthoz állás feltételei

Biztonsági okokból versenyfutamon a rajthoz állás feltételeként a versenyzőknek teljesíteniük kell mindkét alábbi feltételt:

- időmérő edzésen teljesített legalább egy mért körrel rendelkezik
- időmérő edzésen teljesített legjobb körideje nem rosszabb az adott kategória, illetve az együtt futó autók közül első három helyezett versenyző átlagidejének 130%-ánál.

Amennyiben nagyon eltérő műszaki adottságú autók közös futamban indulnak, illetve kivételes esetben e korlátozások alól a Felügyelő Testület felmentést adhat.

Rajtfelállítás

Minden kategória időmérő edzése után hivatalosan közzéteszik az eredményt, feltüntetve rajta a rajthoz állás feltételeit nem teljesítő versenyzőket is.

A rajtfelállást az OB I., II. és VII. kategóriákban a versenyzők által elért legjobb időmérő edzés eredmény alapján kell elkészíteni. Az OB. V., és IX. kategóriáknál az első futam rajtfelállása az időmérő edzés eredménye szerint, a második versenyfutam rajtfelállása az 1-8 pozícióban (kivéve, ha az 5.3.1. pontban leírt kategóriák összevonására sor kerül, ilyenkor az időmérő edzésen elért legjobb köridő eredmény sorrendje szerint) az első versenyen elért végeredmény fordított sorrendje szerint történik, a 9. pozíciótól a rajtsorrend az első versenyen elért végeredmény sorrendje szerint készül. Amennyiben egy rendezvény 3 futamból áll, úgy az V., és IX. kategóriák 3. futamának rajtsorrendjét (amennyiben önállóan kerülnek indításra) a 2. futam eredménye határozza meg, a fentiekben leírtak alapján. Az V. kategóriában vagy a fentiekben leírt lebonyolítási rend vagy a jelen Alapkiírás 10.5. pontja szerint kerülnek megrendezésre az időmérő edzések. Amennyiben az első versenyfutamon nem sikerül eredményt elérni, akkor a második versenyfutamon, az időmérés eredményének sorrendje szerint rajtolhat az első versenyfutamon értékelhetően teljesített versenyzők mögötti rajthelyről. Ha egy, vagy több versenyző ugyanolyan időeredményt ér el, az elsőbbség azt illeti meg, aki az időeredményt előbb érte el.

Minden kategória számára: amennyiben egy versenyző csak a második vagy harmadik versenyfutamon indul, és az időmérő edzésen sem vett részt, a Felügyelő Testület engedélyével, az előzőekben felsorolt előírásoknak megfelelő versenyzők mögött, a mezőny végén kaphat rajt lehetőséget. Amennyiben ez több versenyzőt is érint, a sorrend beállításánál a nagyobb géposztályba tartozók indulhatnak előbb, ezen belül a bajnokságban betöltött aktuális pozíció alapján, első futam esetén az előző év bajnoki helyezése alapján. Ezt követően az alacsonyabb géposztályba tartozók következnek. További egyezőség esetén a szakági megfigyelővel történő egyeztetés után, a Felügyelő Testület döntése alapján. Azon versenyzők, akik az adott pályán korábban még nem versenyeztek, kötelesek részt venni az időmérő edzésen, ez alól részükre felmentés nem adható.

Egy adott versenyfutam rajtfelállítását a versenyfutam rajtprocedúrájának kezdete előtt 30 perccel kell kifüggeszteni. Amennyiben ez előtt az időpont előtt valamely Nevező vagy versenyző hivatalosan bejelenti, hogy a versenyfutamon nem tud elindulni, a Versenyigazgató a kiesett versenyző rajthelyét a rajtrácson feltölti. A rajtfelállítás ily módon történt hivatalos kiadása után az esetlegesen üresen maradó rajthelyeket nem lehet feltölteni, azokat üresen kell hagyni.

A rajthelyek távolságát és az első rajthely (pole pozíció) helyét a pályalicenc tartalmazza.

5.3.5.1.Rajteljárás

A rajt minden kategória versenyfutamán járó motorral és álló helyzetből, lámpajelzésre történik (kivéve az alábbi „Rajt a Safety Car mögül” pontban részletezett esetben, és módon), amit a Versenyigazgató ad meg.

Egyik versenyfutam rajtja sem engedélyezhető abban az esetben, ha az előre láthatóan nem fejezhető be megfelelő látási viszonyok között. A látási viszonyok mérlegelése és elbírálása a Versenyigazgató javaslata alapján a Felügyelő Testület hatásköre.

5.3.1.1.1 Rajteljárás kezdete, boxkijárat nyit

10 perccel a zöld zászlós rajt (formációs kör) előtt a Biztonsági autó (továbbiakban: Safety Car) lehetőleg már a rajtrács előtt várakozik, és a 3 min tábla felmutatásáig ott is marad, kivéve, ha a rajt a Safety Car mögül történik majd meg (Isd. Rajt a Safety Car mögül pontot).

A boxkijárat kinyit, amit a boxkijárat lámpa pirosról zöldre váltása jelez. Ekkor a versenyzők elhagyhatják a boxutcát azért, hogy egy kört tegyenek meg. E kör végén az autók a kiadott rajtfelállás szerinti helyekre állnak a rajtrácson, és a motorokat leállítják. Abban az esetben, ha egynél több kört kívánnak megtenni, vagy bármilyen rendellenességet tapasztalnak járművükön, a boxutcaba kell hajtaniuk, figyelembe véve az ott előírt sebességkorlátozást.

Mindaddig elhagyhatják a boxutcát a boxkijáraton keresztül, amíg annak lámpajelzése zöld. A rajtvonalon kizárás terhe mellett nem haladhatnak át.

5.3.1.1.2 Boxkijárat zár, rajttáblák

5 perccel a zöld zászlós rajt (formációs kör) időpontja előtt a boxkijárat bezár. A Biztonsági autónak (Safety Car) legkésőbb ebben az időpontban kell helyét elfoglalnia a rajtrács előtt. Azok a versenyautók, amelyek ettől az időponttól kezdődően még a boxutcában tartózkodnak, a sportbírók felügyelete mellett csak a boxból rajtolhatnak (az "éles" rajt után). Érkezési sorrendben kell felsorakozniuk a boxkijáratnál (számukra a rajtjelet a boxkijárat lámpa zöld jelzése jelenti, amely akkor következik be, amikor az utolsó, rajtrácsról elrajtolt versenyautó elhagyja a boxkijárat vonalát).

5 perccel a zöld zászlós rajt (formációs kör) időpontja előtt a rajtvonalon felmutatják a "5 min" táblát.

3 perccel a zöld zászlós rajt (formációs kör) időpontja előtt a rajtvonalon felmutatják a "3 min" táblát. Azokat az autókat, amelyek eddig nem tudták a rajtrácsot elérni, és az ott kijelölt helyüket elfoglalni, a boxutcaba kell irányítani. A rajtrácsot a bírónak és versenyautónként két szerelőn kívül mindenkinek el kell hagynia.

A versenyautókat a rajtrácsra a "3 min" tábla bemutatásáig lehet szerelni, megengedett a kerékcseré, de üzemanyag, vagy más folyadék (kivéve hűtőfolyadék) utántöltése tilos.

Ekkor a Safety Car elindul (kivéve, ha a rajt biztonsági okokból a Safety Car mögül történik majd meg), és megtesz a pályán egy kört. E kör végén (még a boxutca bejárata előtt, egy alkalmas kiállóban) a Versenyigazgató által meghatározott helyen várakozik addig, amíg a mezőny a rajt után, az első versenykörben el nem haladt mellette, majd a Versenyigazgató utasítására behajt a boxutcaba, és a helyére áll.

1 perccel a zöld zászlós rajt (formációs kör) időpontja előtt bemutatják az "1 min" táblát. Ekkor minden versenyzőnek az autójában kell ülnie és annak motorját be kell indítania. A rajtrácsot mindenkinek el kell hagynia.

Valamennyi fent megadott időpontban hangjelzéssel és a hangosbemondóval is figyelmeztetni kell a résztvevőket.

30 másodperces tábla. E tábla után 30 másodperccel a rajtvonalnál lévő bírói poszton, vagy ha van, a rajtlató emelvényen bemutatásra kerül a lengetett zöld zászló.

5.3.1.1.3 Formációs kör rajtja

Zöld zászló (formációs kör kezdete). Ekkor a pole pozícióban lévő versenyző vezetésével a résztvevők a rajtfelállás sorrendjét megtartva egy bemelegítő, formációs kört tesznek. Ebben a körben a rajtgyakorlás tilos, a sorrendet amilyen szorosan csak lehet, tartani kell, előzni csak az eredeti rajtpozíció helyreállítása érdekében lehet (amennyiben önhibáján kívül került a versenyző ilyen helyzetbe), egyébként tilos.

Annak a versenyzőnek, akinek az autója a bemelegítő körre nem tud elindulni, fel kell emelnie a kezét. Miután valamennyi autó elhaladt mellette, saját erőből, vagy szerelői, illetve a sportbírók segítségével betolhatják az autót és elindulhat, de tilos a pályán haladó auto(k)at megelőzni, eredeti rajtfelállás szerinti helyét nem foglalhatja el, rajthelyét üresen kell hagyni és csak a rajtrács végéről rajtolhat. Ha autója ismételt kísérletre sem indul be, úgy azt a boxutcaba kell tolni.

Ugyanígy csak a rajtrács végéről rajtolhat el az a versenyző is, aki nem tudja tartani helyét a formációs körben.

Amennyiben egy versenyautó önhibáján kívül (pl. az előtte műszaki okból álló versenyautó miatt) nem tudott a zöld zászlós rajtnál a megfelelő helyen elrajtolni és a rajthelyét megtartani, megfelelő körültekintéssel a mellette elhaladt versenyautókat saját helyének elfoglalása céljából megelőzheti. Ebben az esetben ügyelnie kell arra, hogy az előtte lévő rajthely üresen maradjon.

5.3.1.1.4 Versenyfutam rajtja

Amikor az autók a bemelegítő kör végén visszaérkeznek, járó motorral kell saját helyüket a rajtrácson elfoglalniuk. A pálya mellett (lehetőleg soronként, de legalább a nemzeti pálya licenceben előírtaknak megfelelően) álló sportbírók táblájuk leengedésével jelzik, hogy az adott sorban lévő autók helyüket elfoglalták, és álló helyzetben vannak. Amikor valamennyi autó mozdulatlan és az összes táblát leengedték, bemutatásra kerül az **"5 sec" tábla**.

Az „5 sec” tábla bemutatása után 5 másodperccel kigyullad a rajtlámpa piros fénye, majd ezt követően 1-3 másodperc múlva a lámpa fénye kialszik, mely **a rajt** pillanata

Ha valamelyik versenyző rendellenességet tapasztal járművében, amely biztonságos elrajtolását akadályozhatja, (pl. leállt a motorja), kézfelemeléssel jeleznie kell. A pálya szélén álló, az adott sorért felelős sportbíró azonnal lengetett sárga zászlóval figyelmezteti a többi versenyzőt a veszélyre. Ebben az esetben a sportbírók (más nem léphet a pályára) az állva maradt versenyautót megtolhatják, miután a teljes mezőny elhaladt mellette. Ha a versenyautó beindul, akkor részt vehet a versenyben, ha nem, akkor a bírónak a boxutcába kell tolni, ahol további segítséget vehet igénybe. Ha a problémát elhárították, a boxból rajtolhat.

Amennyiben e miatt az eset miatt a rajteljárást meg kellett szakítani, vagy újabb formációs kört kellett elrendelni (lásd. A következő bekezdésben: Újabb, ismételt formációs kör – Extra Formation Lap), az adott versenyautó elé az új zöld zászlós (formációs) kör megkezdése előtt egy sportbíró sárga zászlóval beáll. Ez az autó a zöld zászlós kört csak akkor kezdheti meg, amikor az összes többi autó már áthaladt a rajtvonalon, és a rajtrácsra visszaérkezve csak az utolsó pozícióból rajtolhat el. Helye a rajtrácson üresen marad.

Amennyiben bármilyen probléma merül fel, amikor az autók a formációs körről a rajtrácsra visszaérkeznek, az alábbiak szerint kell eljárni:

- Ha egy versenyző olyan problémát tapasztal, amely veszélyeztetheti a rajt biztonságát, formaautóknál azonnal feje fölé kell emelnie kezét, zárt karosszériás autók esetében integetéssel kell problémáját jeleznie. Ezzel egy időben az e sort felügyelő sportbíróknak azonnal sárga zászlót kell lengetnie. Ha a Versenyigazgató a rajt késleltetéséről dönt, a rajtlámpán villogó sárga fényt kapcsol, és a rajtvonalnál lévő bírói poszton (vagy ha van, a rajtolató pódiumon) fel kell mutatni az újabb, ismételt formációs kört elrendelő "EXTRA FORMATION LAP" táblát. Pár másodperc elteltével zöld fényjelzésre, vagy a rajtvonalnál lévő bírói poszton (ha van, a rajtolató pódiumon) lengetett zöld zászlójelzésre újabb formációs kör kezdődik. Ezalatt az újabb formációs kör alatt a műszaki hibás járműve(ke)t a sportbíróknak (esetleg a szerelők segítségével) a boxutcába kell tolni (ha az autó eközben beindult, a többiek után mehet, de nem előzhet), ahol a csapat beavatkozott a hiba elhárítása érdekében. Ezen autók a boxkijáratról rajtolhatnak (érkezési sorrendben).
- Az újabb, ismételt formációs kör („Extra Formation Lap”) indításakor, teljesítése alatt minden szabály, és eljárás megegyezik az előbbieken (5.3.5.1.3 Formációs kör rajtja) részletezettekkel
- Minden ilyen esetben a versenyávót egy körrel csökkenteni kell.

Bármilyen más, a biztonságot veszélyeztető probléma esetén a Versenyigazgató dönthet a rajt késleltetéséről:

- ha a rajt még nem történt meg, a villogó sárga fényt kell bekapcsolni (önállóan, vagy ha a piros fény már égett, mellé), és a rajtvonalnál lévő bírói poszton (vagy ha van, a rajtolató pódiumon) piros zászlót kell lengetni, valamint a rajtvonalon fel kell mutatni a "Start Delayed", azaz "Rajt késik" táblát.
 - Ilyen esetekben
 - a motorokat le kell állítani
 - a rajteljárás az 5 perces táblától indul újra

- a versenyfutam távját 2 perccel csökkenteni kell
- az eljárás többször is ismételhető, az időmérés ez idő alatt áll
- egynél többszöri ismétlés esetén is tilos az üzemanyag utántöltés
- ha a rajt már megtörtént, a rajtrács sportbírók sárga zászlóval figyelmeztetik a versenyzőket az állva maradt autóra
- a sportbíróknak a legrövidebb, leggyorsabb úton a boxba kell tolniuk az állva maradt járművet. Ha a versenyző eközben újra tudta indítani járművét, folytathatja a versenyt
- ha a versenyző nem tudta autóját elindítani, a boxutcában a csapat megkísérelheti azt. Ha sikerrel jártak, a versenyző a boxutcából a pályára hajthat. Minden ilyen esetben úgy a versenyzőnek, mint a csapat tagjainak be kell tartaniuk a sportbírók utasításait.

A fentebb ismertetett rajtprocedúra még az alábbiak szerint módosulhat:

- Amennyiben az 5 perces tábla felmutatása és a rajt pillanat közt esni kezd az eső, a Versenyigazgató lehetőséget adhat a gumik cseréjére. A rajtlámpa fényeit villogó sárgára kapcsolja, valamint a rajtvonalon fel kell mutatni a "Start Delayed", azaz "Rajt késik" táblát. A rajtprocedúra az 5 perces táblától folytatódik. A villogó sárga fényjelzés bekapcsolása, és a rajtprocedúra folytatása között lehetőség szerint nem telhet el 10 percnél több
- A Versenyigazgató a rajtprocedúrát bármikor megszakíthatja a villogó sárga fények bekapcsolásával, ha a biztonság érdekében azt szükségesnek tartja. Ekkor a rajtprocedúra az 5 perces táblától folytatódik, amint a körülmények lehetővé teszik azt
- Különleges körülmények esetén a mezőny rajtolhat a Safety Car mögül

A hibás rajt megállapítását a ténybírók végzik. A vétkes versenyzőt a Felügyelő Testület boxutca áthajtásos, azaz „DRIVE THROUGH” büntetéssel bünteti. A büntetést a rajtvonalnál a lehető legrövidebb időn belül a versenyzőnek be kell mutatni.

Ha a rajtrács sportbírók jelentése alapján, a rajtrácsra kiállt versenyautók több mint 50%-a vizes gumival (ide tartoznak az ún. intermediate gumik is) rajtol, akkor a versenyt esős versenynek nyilvánítják, és a futamot eső esetén sem állítják le kivéve, ha az egyéb biztonsági megfontolások azt szükségesessé teszik, vagy ha a pályán lévő víz mennyisége, vagy a látási viszonyok nagymértékű romlása miatt a versenyzés vizes gumival sem biztonságos.

Biztonsági okokból a zöld zászlós (formációs) kör rajtjánál, és az "éles" rajtnál a boxutca jelzősávjának betonfalánál senki nem tartózkodhat. A boxutca "gyors sávját" minden esetben szabadon kell hagyni.

Azt a versenyzőt, aki a rajteljárás leírt előírásait megszegi, vagy magatartásával a rajtidőpontot nagymértékben késlelteti, a Felügyelő Testület büntetéssel sújthatja, ami a futamból való kizárásig is terjedhet.

Rajt a Biztonsági autó (Safety Car) mögül

A Versenyigazgató biztonsági okokból elrendelheti a versenyfutam Safety Car mögül történő rajtoltatását. A rajteljárás az alábbi kivételektől eltekintve mindenben megegyezik az 5.3.5. pontban foglaltakkal

- a Safety Car nem hagyja el a rajtrácsot
 - bármikor, de még az „1 min” tábla felmutatása előtt felkapcsolja villogó sárga fényeit
- E két jelzés tudatja a versenyzőkkel, hogy a rajt a Safety Car mögül fog megtörténni, és
- ebben az esetben nincs „formációs kör”
 - a versenyfutam akkor kezdődik, amikor a Safety Car vezetésével a mezőny a rajtvonalon lévő 1. poszt zöld zászlójelzésére elindul
 - ettől a pillanattól kezdve életbe lépnek a lentebb, az 5.3.5.1.7. Safety Car eljárás kezdete pontban foglaltak

- amikor a biztonsági körülmények lehetővé teszik (vagy az első körben, vagy, ha szükséges, akár több kör megtétele után), az 5.3.5.1.10. Safety Car eljárás vége pontban foglaltak szerint a versenyfutam normál körülmények közt folytatódik.

Biztonsági autó (Safety Car)

5.3.1.1.5 Általános előírások

A Gyorsasági Szakágnak a Bajnokság minden rendezvényén biztosítania kell Safety Car-t (ha mód van rá, egy tartálékkal együtt), - költségeinek térítése (üzemanyag, szállítás, személyzet stb.) a rendező feladata - az alábbi követelmények figyelembe vételével:

- olyan járműnek kell lennie, amely menettulajdonságaiban teljesíti a vele szemben támasztott követelményeket
- az autót mindkét oldalán, és a hátulján messziről is olvasható nagyságú, betűtípusú, és színű „SAFETY CAR” felirattal kell ellátni
- tetején nagy teljesítményű, napsütésben is feltűnő, lehetőség szerint 2 db, de legalább 1 db villogó sárga fényjelző készüléket kell elhelyezni, melyek egymástól független áramkörhöz vannak kötve, de egyszerre kapcsolhatók
- ezek közé ugyanolyan, de zöld színű készüléket kell lehetőség szerint felszerelni
- vezetőjének csak tapasztalt, lehetőleg a gyorsasági versenyzésben jártas, a GYB által jóváhagyott személynek kell lennie
- mellette a versenyfutam teljes ideje alatt a Versenyigazgatóval állandó rádióösszeköttetésben lévő, az összes versenyautót azonosítani képes személynek kell helyet foglalnia, akit szintén a GYB jelöl ki.

A Safety Car-t a Versenyigazgató vezényelheti a pályára abban az esetben, ha versenyző, vagy tisztségviselő közvetlen veszélyben van, de a veszélyhelyzet még nem teszi szükségessé a versenyfutam felfüggesztését.

Minden, a Safety Car mögött teljesített kör, versenyben teljesített körök számát

5.3.1.1.6 A Safety Car eljárás teljes ideje alatt

- előzni tilos, kivéve
 - ha a Safety Car-ból a versenyzőt erre utasítják a Safety Car-t meg lehet előzni
 - ha egy versenyautó műszaki, vagy egyéb okokból olyan mértékben lelassul, hogy nem képes a Safety Car mögött elfoglalt helyét tartani
 - a boxutcába éppen behajtó autó az első Safety Car vonal keresztezése után megelőzheti a pályán haladó versenyautókat, vagy magát a Safety Car-t
 - a boxból éppen kihajtó versenyautót, mielőtt az keresztezi második Safety Car vonalat, a pályán haladó autók megelőzhetik
 - A Safety Car eljárás végén a boxba hajtó Safety Car megelőzhető, amint keresztezte az első Safety Car vonalat
 - Az első és második Safety Car vonal helyét a versenyzői eligazításon kell közölni.
- a boxutcat a versenyzők a Szabályok betartásával használhatják, kihajtani onnan azonban csak a boxkijárat lámpa zöld fényjelzésénél lehet
 - a Safety Car eljárás alatt a lámpa zöld, kivéve, ha a Safety Car, és a mögötte felsorakozott mezőny megközelíti a boxkijáratot. Ekkor a lámpa pirosra vált, és az is marad mindaddig, amíg a Safety Car mögötti sorban haladó utolsó versenyautó el nem hagyta a boxkijárat vonalát
- minden megtett kör teljes versenykörök számát
- kivételes esetekben a Versenyigazgató a Safety Car-t a boxutca használatára utasíthatja. Ekkor a Safety Car villogó sárga fényjelzéssel behajt a boxutca (egy, vagy akár több alkalommal is). Minden versenyzőnek követnie kell. A boxutca bejáratánál lévő sportbírók a boxutca mutató narancssárga nyílal és tereléssel segítik a versenyzőket.

5.3.1.1.7 A Safety Car eljárás kezdete

Amikor a Versenyigazgató a pályára vezényli a Safety Car-t

- minden sportbírói poszton lengetett sárga zászlót kell alkalmazni, és be kell mutatni az SC táblát, ettől a pillanattól kezdve tilos előzni
- a Safety Car felkapcsolja a villogó sárga lámpákat, és
- a boxutcából azonnal a pályára hajt, függetlenül attól, hogy éppen hol található a pályán a versenyben vezető versenyző (kivéve a versenyfutam első körét, amikor a Safety Car még a boxutca bejárata előtt várakozik a Versenyigazgató által meghatározott helyen, és ha szükséges, onnan hajt a pályára, vagy tér vissza a mezőny elhaladtával a boxba)
- a versenyautóknak azonnal csökkenteni kell sebességüket, mivel a versenypálya egy, de lehetséges, hogy több pontján, vagy a teljes pályaszakaszon veszély van

5.3.1.1.8 A Safety Car a pályán

- A versenyautóknak egymás mögött, egy sorban fel kell sorakozniuk a Safety Car mögé
- A Safety Car-tól, és egymástól való távolságuk nem lehet több 5 autóhossznál, egymást nem előzhetik meg.
- Minden, a pályán, a boxutca be-, vagy kijáratánál, vagy a boxutcában szükségtelenül lassan haladó, vagy másra veszélyes versenyzőt azonnal jelenteni kell a Felügyelő Testületnek. Az eset kivizsgálása után a Felügyelő Testület 15 mp időbüntetéssel sújthatja a vétkes versenyzőt.

5.3.1.1.9 A Safety Car megelőzése

Amennyiben nem a versenyben vezető versenyző halad közvetlenül a Safety Car mögött, akkor a Safety Car-ból

- az eligazításon ismertetett kézjelekkel, és ha van, a sárga mellé felkapcsolt zöld villogó fényjelzéssel a Safety Car és a versenyben vezető versenyző közötti versenyautókat egyesével arra utasíthatják, hogy megelőzzék a Safety Car-t
 - ezek az autók **csökkentett sebességgel, és előzés nélkül** körözhetnek a pályán mindaddig, amíg ismét utol nem érik a Safety Car mögött felsorakozott mezőnyt
 - különös figyelemmel kell lenniük arra, hogy a versenypálya egy, de lehetséges, hogy több pontján is veszély van
 - ez az eljárás addig ismétlődik, amíg a Safety Car mögött a versenyben vezető versenyző nem lesz.
- A Safety Car-nak legalább addig kell a pályán lennie, amíg mögötte a versenyben vezető versenyző nem található

5.3.1.1.10 A Safety Car eljárás vége

Amikor a Versenyigazgató visszahívja a Safety Car-t, annak ki kell kapcsolnia a narancssárga lámpáját. Ez jelzi a versenyzők számára, hogy a Safety Car a kör végén a bokszutcába hajt. Ekkor a Safety Car mögötti sorban az első helyen álló autó határozhatja meg a tempót, és szükség esetén a Safety Car mögött több mint 5 autóhossz távolságra is lemaradhat.

Annak érdekében, hogy egy baleset valószínűsége csökkenjen, attól kezdődően, hogy a Safety Car lekapcsolta fényeit mindaddig, amíg a bokszutcába be nem ért, a versenyzőknek meggondoltan kell haladniuk, kerülve minden kiszámíthatatlan gyorsítást, fékezést vagy bármely olyan manővert, ami más versenyzőt vélhetően veszélyeztet vagy rajtolását hátráltatja.

Amint a Safety Car megközelíti a bokszutca bejáratát, a pályaellenőri posztokon a sárga zászlókat és a „SC” feliratú táblákat be kell vonni és lengetett zöld zászlókra kell cserélni, valamint a zöld lámpát fel kell kapcsolni a rajtvonalnál és a köztes versenyfutam

semlegesítési ponton vagy pontokon. Ezen jelzéseket addig kell alkalmazni, amíg az utolsó autó át nem lépi a vonalat.

Minden autó számára az előzés csak a Vonaltól (Célvonaltól) engedélyezett.

Amennyiben egynél több Safety Car van, azok visszahívását precízen össze kell hangolni.

5.3.1.1.11 Versenyfutam befejezése Safety Car eljárás alatt

Amennyiben Safety Car eljárást nem lehet befejezni a teljes versenytáv teljesítése előtt, úgy az utolsó körben

- a Safety Car, a boxutca bejárata előtt kikapcsolja a villogó sárga fényeket, majd amint elérte a boxutca bejáratát, a boxutcába hajt
- a sportbírói posztokon a lengetett sárga jelzés megmarad
- a teljes mezőny a célvonalon lévő 1. poszton megkapja a kockás zászlójelzést. Ekkor a verseny befejeződött.
- a kör végén a versenyautók a boxutcába, és ott a Parc Ferme-be hajtanak

Versenyfutam felfüggesztése

Amennyiben időjárás, vagy egyéb körülmények miatt, vagy más biztonsági okból a versenyfutamot fel kell függeszteni, a Versenyigazgató minden poszton elrendeli a piros zászlók használatát.

A piros zászlók elrendelése pillanatától az előzés tilos, és a boxkijárat bezár. A versenyzők csökkentett sebességgel hajtanak a piros zászlós vonalig, (amelynek pontos helyét a versenyzői eligazításon kell közölni) ahol meg kell állniuk, tartva a sorrendet, egyes sorba rendeződve. Amennyiben nem a versenyben vezető versenyző áll a piros zászlós vonalnál a sor elején, a közte és a piros zászlós vonal között álló versenyzőket kiintik, hogy egy további kört teljesítsenek és a Safety Car mögötti sorhoz csatlakozzanak. Amint körbeértek, és ez lehetséges, a 10 perces tábla bemutatásra kerül.

Ha egy versenyző azért nem tudott a piros zászlós vonalig eljutni, mert a pálya el volt torlaszolva, ő a pálya szabaddá tétele után (annak tudatában, hogy sportbírók, szolgálati járművek lehetnek a pályán, így kellő óvatossággal) a piros zászlós vonalhoz hajthat, és elfoglalhatja a verseny felfüggesztés elrendelése előtti helyét a sorban.

A Safety Car beáll a sorba, a versenyben vezető versenyző elé. **A versenyfutam újraindításakor a rajt mindig a Safety Car mögül fog megtörténni.**

Mialatt a versenyfutam fel van függesztve:

- a verseny nem áll le, az időmérés azonban igen
- a piros zászlós vonal mögött álló, vagy a boxutcában lévő autók a 5.3.5.1.4. pontban foglaltak alapján lehet dolgozni, de e munkák nem késleltethetik a verseny újraindítását
- csak a 5.3.5.1.4 pontban foglalt személyek tartózkodhatnak a piros zászlós vonal mögött álló járművek körül

A versenyfutam felfüggesztésének (piros zászlók bemutatása) pillanata után az a versenyző, aki

- behajthatott a boxutcába, vagy
- autóját a rajtrácsról kitolták a boxutcába

a verseny újraindítása után 15 mp időbüntetést kap. Ez nem vonatkozik azokra, akik a piros zászlók bemutatásakor már a boxutca bejáratában, vagy a boxutcában voltak.

A versenyfutam újraindításakor e versenyzők a boxutcából zöld jelzésre (amint a Safety Car, és a mögötte haladó mezőny elhagyta a boxkijárat vonalát) hajthatnak a pályára. Elsőként azok, akik a felfüggesztés pillanatában már a boxutcában, vagy annak bejáratában

voltak, utánuk következhetnek azok, akik ezután kerültek oda. E két csoporton belül a boxkijáráshoz való megérkezésük sorrendje dönt.

Versenyfutam újraindítása

Verseny újraindításakor

- a rajteljárást a megszakítást elrendelő jelzés után a lehető leghamarabb, az "5 min" táblától kell megkezdeni
- amennyiben a versenypálya versenyzésre alkalmassá tételéhez több idő szükséges, a piros zászlós vonalon felmutatják a piros alapon "10 min" feliratú táblát. Ez azt jelenti, hogy a Biztonsági autó, a Safety Car több mint 10 perc múlva indul a mögötte felsorakozott versenyzőkkel. E tábla többször is alkalmazható. Ezt követően, amint azt a körülmények megengedik, a zöld alapon "10 min" táblát kell felmutatni, ami tudatja a versenyzőkkel, hogy pontosan ennyi idő van hátra a Biztonsági autó, a Safety Car indulásáig, és értelemszerűen 5 perc az "5 min" tábla felmutatásáig, vagyis a rajteljárás megkezdéséig.
- a rajteljárás mindenben megfelel a 5.3.5.1.4. pontban, az 5 perces táblától kezdődően leírtaknak azzal a különbséggel, hogy a rajt Safety Car mögül történik (Isd. 5.3.5.1.4. Rajt Safety Car mögül pont)

Különleges esetekben, ha a biztonsági autót (Safety Car), vagy az azzal kapcsolatos eljárásokat valamely vis major okból nem lehet alkalmazni, a Versenyigazgató javaslatára a Felügyelő Testület ezt Végrehajtási utasításban rendeli el. Egyúttal a versenyzők számára versenyzői eligazításon is ismertetni kell az alább részletezett eljárásokat:

- indokolt esetben a Versenyigazgató felfüggesztheti a versenyfutamot (Isd. 5.3.5.1.2.pont)
- amint a körülmények azt megengedik, sor kerül annak újraindítására az alábbi eljárás szerint (az előzőekben foglaltakhoz képest a különbség **vastag, dőlt betűtípussal** kiemelve):

Verseny újraindításakor

- a rajteljárást, a megszakítást elrendelő jelzés után a lehető leghamarabb, az "5 min" táblától kell megkezdeni
- amennyiben a versenypálya versenyzésre alkalmassá tételéhez több idő szükséges, a piros zászlós vonalon felmutatják a piros alapon "10 min" feliratú táblát. Ez azt jelenti, hogy a versenyben vezető versenyző több mint 10 perc múlva indul a mögötte felsorakozott versenyzőkkel a formációs körre, mely a versenytávba beleszámít. E tábla többször is alkalmazható. Ezt követően, amint azt a körülmények megengedik, a zöld alapon "10 min" táblát kell felmutatni, ami tudatja a versenyzőkkel, hogy pontosan ennyi idő van hátra a versenyfutam folytatásáig, és értelemszerűen 5 perc az "5 min" tábla felmutatásáig, vagyis a rajteljárás megkezdéséig.
- a rajteljárás mindenben megfelel az 5.3.5.1.2. pontban, az 5 perces táblától kezdődően leírtaknak azzal a különbséggel, hogy
 - **a versenyzők a versenyben vezető versenyző vezetésével az egyes sortartva indulnak a formációs körre, és a rajtvonal átlépéséig szigorúan tartaniuk kell azt**
 - **a rajt „repülő” rajt, ún. Indianapolisi rajt lesz (de egyes sorba rendeződve), azaz**
 - **a formációs körben a pálya minden pontján lengetett sárga zászlójelzés van érvényben (előzni tilos, mérsékelt, nem versenysebesség tartása kötelező)**
 - **a formációs kör végén a versenyzők nem állnak meg a rajtrácson**
 - **a célegyenesre fordulva, ha azt a körülmények megengedik (biztonsági feltételek adottak, a versenyzők a rajtvonalig tartják a formációt és a mérsékelt tempót)**
 - **a rajtlámpa piros fényről zöldre váltása, és**

- a rajtvonalon lévő 1. sportbírói poszttól kezdődően 1 körön keresztül minden poszton zöld zászlójelzés jelzés jelzi, hogy
 - az egyes versenyzők számára csak a rajtvonal át-lépésétől kezdődően
 - folytatódik a versenyfutam, és
 - megengedett a versenysebesség használata, valamint az előzés
- ha valamilyen okból a Versenyigazgató úgy dönt, hogy nem lehet a versenyfutamot újraindítani a formációs kör végén
 - a rajtlámpán a piros mellé a villogó sárga fényt is felkapcsolja
 - a rajtvonalon lévő 1. sportbírói (és a pályán az összes többi) poszt továbbra is sárga zászlójelzést alkalmaz.
Ez tudatja a versenyzőkkel, hogy újabb formációs kör kezdődik, melynek végén sor kerülhet a rajtra. Ekkor
 - a versenyben vezető versenyzőnek ismét mérsékelt sebességre kell lassítania
 - a többi versenyzőnek tartva az egyes sort mögé fel kell sorakoznia
- minden ily módon teljesített formációs kör beleszámít a versenytávba (időtartamba)

Amennyiben biztonsági, vagy egyéb okokból nem lehet a versenyfutamot újraindítani, és

- a versenyben vezető versenyző kettőnél kevesebb kört teljesített a piros zászlók bemutatása előtt, a versenyt törölni kell.
- más esetben a versenyfutam értékelése a piros zászlók bemutatásához képest a versenyben vezető versenyző által teljesített utolsó előtti teljes kör alapján történik a 7.3 pontban foglaltak szerint. Ha ezen értékelés szerint, a versenyben vezető versenyző
 - a teljes eredeti időtartam 75%-ánál (egész számra lefelé kerekítve) kevesebb időt teljesített, fél pontszámot,
 - ha 75%-ot annál többet, teljes

bajnoki pontokat kapnak a versenyzők. (A +1 kör ebben a formában nem beszámítandó.)

Versenyfutam vége, cél

Amikor a versenyben vezető versenyző teljesítette az előírt (minimum) 25 perc időtartamot, az 1. bírói poszton bemutatják a Last lap (utolsó kör) táblát.

Ennek megtételét követően a célvonalnál lévő sportbírói poszton a versenyfutam végét a kockás zászló lengetésével jelzik abban a pillanatban, amikor a versenyben vezető versenyautó teljesítette az előírt versenytávot.

Ha a versenyfutamot véletlenül előbb intik le, a versenyfutamot attól a pillanattól tekintik befejezettnek, amikor a versenyben vezető autó a leintéskor áthaladt a célvonalon.

Ha a leintés valamilyen oknál fogva később történik, a versenyfutamot az eredeti körszám (mintha a leintés akkor meg is történt volna) kell értékelni.

A leintés után az autók tesznek egy lassító kört, melyet követően közvetlenül a kijelölt Parc Ferme-be hajtanak megállás és segítségnyújtás igénybevétele nélkül (kivéve a hivatalos tisztségviselők segítségét, ha az szükséges).

Parc Ferme

A Parc Ferme meghatározását a SZK és az FIA Nemzetközi Sportszabályzat 42 b. cikkelye tartalmazza. A Parc Ferme szabályok

- a leintett versenyzők számára a versenyfutam leintését követően a célvonaltól a Parc Ferme bejáratáig terjedő területre
- a versenyfutamat feladni kényszerült, de értékelhető versenyzők számára, mindaddig, amíg a hivatalos járművek a Parc Ferme-be nem szállították, a versenypálya egész területére is vonatkoznak.

Azt a versenyzőt, aki

- a leintés után a lehető legrövidebb időn belül nem áll be a Parc Ferme-be
- segítséget vett igénybe nem hivatalos személyektől

vagy egyéb módon megszegte a Parc Ferme szabályokat, kizárják a versenyből.

A verseny végeztével a Parc Ferme-ben a versenyzőknek a kép és hangrögzítésre alkalmas eszközöket ki kell kapcsolni, és ezen berendezések adatrögzítőit (szalagok, memóriakártyák stb.) lehetőség szerint el kell távolítani, és magukkal vinni.

A Parc Ferme területére csak a hivatalosan kijelölt személyek léphetnek be, illetve tartózkodhatnak ott. A Parc Ferme helyét a Versenykiírásban közölni kell.

A Parc Ferme feloldásáról a Felügyelő Testület engedélye alapján a Versenyigazgató intézkedhet, de minimális időtartama az ideiglenes eredmények kifüggesztésétől számított 30 perc.

6 EREDMÉNY KIFÜGGESZTÉSE, ÓVÁS, FELLEBBEZÉS

6.1 EREDMÉNY KIFÜGGESZTÉSE

Minden versenyfutam befejezését követően kifüggesztésre kerül az ideiglenes eredmény a Rendezvény hivatalos hirdetőtábláján.

Az óvási határidő az ideiglenes eredménylista kifüggesztése után 30 perc.

A Rendező köteles versenyfutamoként az óvási határidő lejártá után (vagy ha óvás érkezett, az arra vonatkozó felügyelői testületi döntés után) a hivatalos és végleges eredménylistát elkészíteni. Az eredménylistán valamennyi a versenyfutamon induló versenyző nevét, Nevezőjét, a versenyautó típusát, és elért eredményét - függetlenül attól, hogy értékelhetően fejezte be a versenyt vagy kiesett - fel kell tüntetni.

Hegyi rendezvényeken a Bajnokságban abszolút eredménylista nem hozható nyilvánosságra, a hivatalos hirdetőtáblán illetve a média felé kizárólag kategória (vagy csoport) eredményeket lehet közölni, beleértve az ideiglenes eredménylistákat is.

Az eredménylistát géposztályonkénti bontásban is el kell készíteni.

A Rendező köteles a Rendezvény elkészített hivatalos eredménylistáját 48 órán belül

- az MNASZ titkárságnak
- a GYB vezetőjének elküldeni
- Az MNASZ és a szakág hivatalos honlapján közzétenni.. Ennek elmulasztása esetén a GYB büntetést szab ki Rendezőre

6.2 ÓVÁS

Az óvási határidő lejártá után az eredmény végleges. Ha óvás érkezett a Nemzetközi Sportkódex előírása az irányadóak.

Minden óvást a Szabályok előírásainak megfelelően, a Versenyigazgatónak, és írásban kell benyújtani, az óvási díj egyidejű befizetése mellett (FIA Nemzetközi Sportszabályok 171. cikkely).

A ténybírók döntése ellen, amelyet beosztásukban hoznak, valamint az időmérés ellen óvásnak helye nincs.

Amennyiben az óvás nem megalapozott, az óvási díjat nem fizetik vissza. Egyéb esetekben az óvási díj visszafizetéséről a Felügyelő Testület dönt.

Az óvási díj:

- általános kérdésekben: MNASZ díjtáblázat szerint
 - technikai kérdésekben: MNASZ díjtáblázat szerint
- melyet a Rendezőnek kell befizetni.

Technikai óvás esetében

- az óvás
 - a versenyautó egy meghatározott részére (motor, sebességváltó, kormánymű, fékrendszer, elektromos berendezés, karosszéria stb.) terjedhet ki, vagy
 - a versenyautó típusra vonatkozhat
- amennyiben az óvás elbírálásához a versenyautó különböző alkatrészeinek megbontása és visszaszerelése szükséges, az óvást benyújtónak az óvási díj mellett kaució egyidejű befizetése is kötelező. A kaució összegét a Technikai Felügyelő javaslata alapján a Felügyelő Testület határozza meg.
- az óvást benyújtónak kell viselnie a munkálatok és az esetlegesen felmerülő szállítási és utazási költségeket, amennyiben az óvást nem megalapozottként bírálják el. Abban az esetben, ha az óvás megalapozott, az viseli ezeket a költségeket, aki ellen az óvást benyújtották
- megalapozatlan óvás esetén, amennyiben az óvással kapcsolatos munkálatok (szerelés, átvizsgálás, szállítás) költségei meghaladják a befizetett letét összegét, a különbséget, az óvást benyújtónak kell viselnie. Ha a költségek alacsonyabban a letétnél, a különbség visszatérítésre kerül
- a versenyautó fokozott technikai ellenőrzésén részt vehetnek:
 - az ellenőrzést végző személyek
 - a Felügyelő Testület
 - a Technikai Felügyelő
 - az óvott versenyző szerelői
 - az óvott versenyző Nevezőjének képviselője
- a technikai ellenőrzések eredményét nyilvánosságra kell hozni

6.3 FELLEBBEZÉSI JOG

A Felügyelő Testület döntései ellen az érintett Nevezők fellebbezést nyújthatnak be a Kódex 180. cikkelyének, és az MNASZ Általános Szabályainak előírásai szerint.

7 A FUTAMOK ÉRTÉKELÉSE

7.1 INDULÓK

Bajnoki rendezvények versenyfutamán indulóknak az a versenyző tekinthető, aki a versenyfutamban elrajtolt, azaz a rajtjel után áthaladt a rajtvonalon, vagy ha a boxból rajtolt, a boxkijárat vonalán (ebben az esetben számára a rajtjel a boxkijárat lámpa zöld jelzése lesz). Amennyiben a versenyző ezután a versenyfutamban feladására kényszerül, nevét az eredménylistán „kiesett” megjegyzéssel kell feltüntetni.

7.2 A HEGYI FUTAMOK ÉRTÉKELÉSE

Az értékelés alapját a rendezvény két versenyfutamának összesített időeredménye képezi, mégpedig úgy, hogy a legjobb helyezett az a versenyző, akinek az összesített időeredménye a legkevesebb. A további helyezések sorrendjét az időeredmények növekvő sorrendje adja.

Értékelésre csak mind a két versenyfutamon célba érkező versenyző kerül.

A versenyfutamok összesítésekor nem kerül értékelésre az a versenyző, aki az adott géposztály legjobb idejének több, mint 150%-át futotta. Holtverseny esetén a második

értékelt versenyfutamban elért jobb eredmény a döntő. Vis major ok miatt megszakított versenyfutamban értékeléséről a Gyorsasági Bizottság dönt.

7.3 A KÖRPÁLYÁS FUTAMOK ÉRTÉKELÉSE

A Bajnoki Futam első helyezettje az a versenyző lesz, aki a rendezvény versenyfutamán a Versenykiírásban szereplő időtartam + 1 kör teljesítése után a leintéskor elsőnek haladt át a célvonalon. A további sorrend megállapítása a versenyzők által teljesített időtartam (a körszámok figyelembe vételével), illetve egyenlőség esetén, a célvonalon való áthaladásuk sorrendje alapján történik.

Értékelésre az a versenyző kerül, amely a kategória győztese által megtett versenytáv 75%-át (teljes körszámok figyelembe vételével) teljesítette. Az e feltételt nem teljesített indulókat az eredménylistán „kiesett”-ként szerepeltetni kell.

A leintésre nem került, de az előbbieket szerint (75%) értékelhető versenyzők azonos körszám esetén az általuk teljesített táv (a körszámok figyelembe vételével) megtételéhez szükséges idő alapján értékelendők.

Holtverseny esetén az érintett versenyzők által elért helyezések pontjait összeadják, és egyenlően megosztják közöttük.

[Az évad végén megrendezésre kerülő 3 futamos rendezvény utolsó futama dupla pontozással kerül kiértékelésre.](#)

7.4 EGYÉNI ÉRTÉKELÉS

7.4.1. Géposztály értékelés

Minden géposztályban a Futamokban elért helyezésük alapján az alábbiak szerint kapnak bajnoki pontokat a versenyzők:

1. helyezett.....	10 pont	5. helyezett.....	4 pont
2. helyezett.....	8 pont	6. helyezett.....	3 pont
3. helyezett.....	6 pont	7. helyezett.....	2 pont
4. helyezett.....	5 pont	8. helyezett.....	1 pont

7.4.2 Márkakupák értékelése

A V. kategóriában (FIA, OB, Junior csoportok) a Futamokban elért helyezésük alapján az alábbiak szerint kapnak bajnoki pontokat a versenyzők:

1. helyezett.....	20 pont	9. helyezett.....	7 pont
2. helyezett.....	17 pont	10. helyezett.....	6 pont
3. helyezett.....	15 pont	11. helyezett.....	5 pont
4. helyezett.....	13 pont	12. helyezett.....	4 pont
5. helyezett	11 pont	13. helyezett	3 pont
6. helyezett	10 pont	14. helyezett	2 pont
7. helyezett	9 pont	15. helyezett	1 pont
8. helyezett	8 pont		

Futamonként a versenyzők 1-1 plusz pontot kapnak a következők szerint:

Hegyi futam:	leggyorsabb edzés idő – 1 pont
	leggyorsabb verseny futam – 1 pont
Pályaverseny:	Az időmérő edzés győztese – 1 pont
	Versenyben teljesített leggyorsabb kör – 1 pont

Az év végi értékelésnél 3 futam mínuszolásra kerül.

Az VII. kategóriában a Futamokban elért helyezésük alapján az alábbiak szerint kapnak pontokat a versenyzők:

1. helyezett.....	20 pont	9. helyezett.....	7 pont
-------------------	---------	-------------------	--------

2. helyezett.....	17 pont	10. helyezett.....	6 pont
3. helyezett.....	15 pont	11. helyezett.....	5 pont
4. helyezett.....	13 pont	12. helyezett.....	4 pont
5. helyezett	11 pont	13. helyezett	3 pont
6. helyezett	10 pont	14. helyezett	2 pont
7. helyezett	9 pont	15. helyezett	1 pont
8. helyezett	8 pont		

Futamonként a versenyzők 1-1 plusz pontot kapnak a következők szerint:

Hegyi futam:	leggyorsabb edzés idő – 1 pont
	leggyorsabb verseny futam – 1 pont
Pályaverseny:	Az időmérő edzés győztese Pole pozíció – 1 pont
	Versenyben teljesített leggyorsabb kör – 1 pont

A sorozatban 2 futam az év végén mínuszolásra kerül.

A IX. kategóriában a Futamokban elért helyezésük alapján az alábbiak szerint kapnak bajnoki pontokat a versenyzők: (egyéb pontozással kapcsolatos információk jelen Alapkiírás 17.5. pontja alatt található)

1. helyezett.....	20 pont	9. helyezett.....	7 pont
2. helyezett.....	17 pont	10. helyezett.....	6 pont
3. helyezett.....	15 pont	11. helyezett.....	5 pont
4. helyezett.....	13 pont	12. helyezett.....	4 pont
5. helyezett	11 pont	13. helyezett	3 pont
6. helyezett	10 pont	14. helyezett	2 pont
7. helyezett	9 pont	15. helyezett	1 pont
8. helyezett	8 pont		

7.5 CSAPAT ÉRTÉKELÉS

Csapatverseny csak akkor értékelhető, ha legalább két csapat nevezett az 5.1.1.1.2 pontban foglaltaknak megfelelő, adott kategória csapatversenyébe.

Az értékelésnél a két jobb eredményt elért csapattag eredményét kell figyelembe venni, és azokat összeadni. A csapatok eredményeként a csapattagok által megszerzett géposztály pontok összegét kell tekinteni. A csapatversenyben az a csapat értékelhető ahol legalább egy versenyző értékelhetően befejezte a versenyt. A csapatverseny a rendezvényen lebonyolított futamok összesített eredménye alapján kerül értékelésre.

7.6 A VERSENYEK FUTAMONKÉNTI DÍJAZÁSA, EREDMÉNYHIRDETÉS

Az egyes futamok után a Rendező köteles díjakat biztosítani az alábbiak figyelembe vételével: (Amennyiben a rendező kívánja, további díjakat is átadhat.)

- Körpályás Rendezvényeken: OB I. kategória versenyfutamainak abszolút első három helyezettjét serleg díjazásban (amennyiben a 2000 ccm alatti és feletti kategória közös futamban indul, úgy a 2000 ccm alatti kategória 1-3. helyezettje és a 2000 ccm feletti 1-3. helyezettje serleg díjazásban)
- azon géposztályokban, ahol legalább 5 vagy több induló versenyző volt, a géposztály első három helyezettjét serleg díjazásban
- II. kategória első három helyezettjét serleg díjazásban (min. 5 induló esetén)
- V. kategória FIA első három, OB első három, Junior és Ladies első helyezettjét, a VII. kategória első három helyezettjét serleg díjazásban
- az első három csapatot, a rendezvény utolsó futama utáni összesített eredmény alapján, serleg díjazásban
- **a IX. kategória 1-3. helyezett és az 1. helyezett csapatvezetője valamint a „Rookie” és a „Ladies” csoport 1. helyezettjei serleg díjazásban,**

- Hegyi futamok esetén: a teljes pontszámmal értékelt géposztályokban az első három helyezettet serleg díjazásban, kell részesítenie. Amennyiben csak egy értékelhető versenyző, vagy csak egy értékelhető csapat van, ők díjazásban nem részesülnek.

Eredményhirdetés

Körpályás Rendezvényeken az előbbiekből felsorolt, kötelezően díjazandó versenyzőknek kötelező a díjkiosztó pódiumon

- időben (a Parc Ferme-be érkezést követően 5 percen belül)
- megfelelő öltözetben (versenyzői overallban, vagy a csapat formaruhájában) megjelenniük.

Az eredményhirdetés rangjához nem méltó öltözet, vagy viselkedés, illetve késés, vagy a megjelenés elmulasztása esetén az érintett versenyző Nevezőjét a GYB az alább felsorolt büntetésekkel sújtja. A bajnokság egész évét tekintve a büntetés mértéke első esetben 50.000.-Ft, második esetben 100.000.-Ft, minden további esetben 200.000.-Ft. Ez alól kivétel vis major, vagy a verseny hivatalos orvosa által igazolt betegség, rosszullet, a GYB és/vagy Felügyelő Testület engedélye. Ezekben az esetekben megfelelő ruházatban a csapatból kell képviselőt biztosítani a díj átvételére.

A versenyzőt első esetben figyelmeztetésben, második esetben az adott futamról való kizárás büntetéssel sújtja a GYB.

7.7 A RENDEZVÉNY HIVATALOS DÍJKIOSZTÓ ÜNNEPSÉGE (HEGYI FUTAMOK ESETÉN)

A Rendezvény hivatalos díjkiosztó ünnepségét a versenynap futamainak végén, a hivatalos eredménylista kifüggesztése után, a Versenykiírásban meghatározott helyen és időben kell megtartani. A díjkiosztóról való távolmaradás büntetése a 7.6.1. pontban leírtaknak megfelelően.

8 A BAJNOKSÁG ÉRTÉKELÉSE, DÍJAZÁSA

A Bajnokság éves értékelése a Bajnoki Rendezvények valamennyi megrendezett Futamának figyelembe vételével történik.

Az éves Bajnokságban csak az a versenyző értékelhető, aki ugyanabban a géposztályban a megrendezett Bajnoki Futamok legalább 50%-án részt vett, vagyis aki a Rendezvényre benevezett, a gépátvételen versenyautóját átvették.

Az éves csapatértékelést valamennyi versenyfutam eredménye alapján kell elvégezni.

Amennyiben a Bajnokság során valamely géposztályban nincs öt értékelhető versenyző, akkor az MNASZ [Sporttanács a GYB javaslatára](#), az adott géposztályban a Bajnokságot utólag törölheti, és ebben az esetben nem is hirdet eredményt. [A Formula Renault Classe 1 csoportban 3 induló esetén, a Formula Renault Classe 2 csoportban 5 induló esetén kerülnek értékelésre.](#)

A Bajnokság végleges eredménylistáját valamennyi nevező részére meg kell küldeni.

8.1 EGYÉNI ÉRTÉKELÉS

Géposztály értékelés

A géposztály sorrend megállapítása az éves Bajnokság Futamaiban szerzett géposztály pontok összesítése alapján történik. Csak az kerül értékelésre, aki a versenyek legalább 50%-án részt vett.

Pontgyenlőség esetén a sorrendet az alábbiak szerint kell eldönteni:

- több első, második, harmadik stb. helyezés szerint,
- további holtverseny esetén a versenyzők azonos helyezetteknek tekintendők.

Valamennyi géposztály győztese elnyeri a "**Magyar Autós Gyorsasági Bajnokság Géposztály Bajnoka**" címet.

Az egyéni Bajnokságban valamennyi géposztály sorrendje közzétételre kerül.

8.1.1.2. Abszolút értékelés

Az I. kategória (túraautók) 2000ccm feletti és alatti géposztályaiban év végén a versenyzők abszolút sorrendben is értékelésre kerülnek.

A Bajnokság éves értékelése a Bajnoki Rendezvények valamennyi megrendezett futamának figyelembe vételével történik.

Az éves Bajnokságban csak az a versenyző értékelhető, aki a megrendezett Bajnoki Futamok legalább 50%-án részt vett, vagyis aki a Rendezvényre benevezett, a gépátvételen versenyautóját átvették.

Pontjaikat futamként a géposztály pontozásnak megfelelően kapják (7.4.1), értékelésük a 8.1.1 pontban leírtak szerint történik.

Márkakupák (V.,VII. és IX. kategória) értékelése

Az egyes márkakupákban a sorrend megállapítása az éves Bajnokság Futamaiban szerzett márkakupa pontok összesítése alapján történik. Pontegyenlőség esetén a géposztály értékeléssel azonos szempontok alapján kell a holtversenyt eldönteni.

Egyéni értékelés

8.1.2.1.1. V. kategória Swift Cup Europe

Az első helyezett elnyeri az Swift Cup Europe Kupát,

- A 2-3. helyezett versenyző serlegdíjazásban, részeseül

A RRC Swift Cup Europe győztese elnyeri a „ **Swift Cup Europe Bajnoka**” címet.

8.1.2.1.2. VII. kategória Lotus Cup Eastern Europe

Az első helyezett elnyeri a Lotus Cup Eastern Europe Kupát,

- A 2-3. helyezett versenyző serlegdíjazásban, részeseül

A Lotus Cup Eastern Europe győztese elnyeri a „ **Lotus Cup Eastern Europe Bajnoka**” címet.

8.1.2.1.3. IX. kategória RCM Cup

Az első helyezett elnyeri az RCM Cup Kupát,

- A 2-3. helyezett versenyző serlegdíjazásban, részeseül

Az RCM Cup győztese elnyeri az „ **RCM Cup Bajnoka**” címet.

8.2. CSAPAT ÉRTÉKELÉS

A csapat sorrend megállapítása a Bajnokság Futamaiban elért csapat pontszámok alapján történik. A csapat értékelésnél a Bajnokság valamennyi Futamát figyelembe kell venni. Pontegyenlőség esetén a géposztály értékeléssel azonos szempontok alapján kell a holtversenyt eldönteni.

A csapatverseny győztese elnyeri a **"Magyar Autós Gyorsasági Bajnokság kategória/kupa Csapatbajnoka"** címet.

8.3. A BAJNOKSÁG DÍJAZÁSA

A Magyar Nemzeti Autósport sport Szövetség valamennyi géposztály első három helyezettje, és a csapatverseny első három helyezettje számára **valamint jelen Alapkiírásban részletezett díjazásoknak megfelelően** serlegdíjazást biztosít.

8.4. AZ ÉVES DÍJKIOSZTÓ ÜNNEPSÉG

Az éves díjkiosztó ünnepségre az MNASZ által külön meghirdetett időpontban és helyszínen kerül sor. Azok a versenyzők, akik az éves díjkiosztón nem jelennek meg, a díjra nem tarthatnak igényt (kivétel vis major esete).

9. AZ ALAPKIÍRÁS ÉRVÉNYESSÉGE

Jelen Alapkiírást az MNASZ [Sporttanácsa](#) jóváhagyta, és az érvényes [a jóváhagyástól](#) 2015. december 31-ig.

1. SZ. MELLÉKLET: SPECIÁLIS INFORMÁCIÓK A RENDEZVÉNYRE

A Rendezvény megnevezése:

.....

helyszíne:

ideje: 2015.. hó nap

A Rendezvény Rendezője:

Címe:

Telefon / Telefax száma:

Email címe:

A Rendezvény a HANKOOK Duna – Autó Autós Gyorsasági Országos Bajnokság Futama, a Rendezvény az FIA szabályok és az Autós Gyorsasági Alapkiírás 2015. szerint kerül lebonyolításra.

Nevezési zárlat: 2015..... hó nap 24 óra

.....(postabélyegző kelte)

Nevezési díjak futamonként:

Az egyéni nevezési díj 1600 ccm-ig	200.- Euro (mely összeg az ÁFA-át tartalmazza).
Késői nevezés 1600 ccm-ig	225.- Euro (mely összeg az ÁFA-át tartalmazza) (a nevezési zárlat után és a verseny adminisztratív átvételét megelőző 48 óra közötti időtartam)
Helyszíni nevezés 1600 ccm-ig	250.- Euro (mely összeg az ÁFA-át tartalmazza)

Az egyéni nevezési díj 2000 ccm-ig	225.-Euro (mely összeg az ÁFA-át tartalmazza).
Késői nevezés 2000 ccm-ig	250.- Euro (mely összeg az ÁFA-át tartalmazza) (a nevezési zárlat után és a verseny adminisztratív átvételét megelőző 48 óra közötti időtartam)
Helyszíni nevezés 2000 ccm-ig	275.- Euro (mely összeg az ÁFA-át tartalmazza)

Az egyéni nevezési díj 2000 ccm fölött	250.-Euro (mely összeg az ÁFA-át tartalmazza).
Késői nevezés 2000 ccm fölött	275.-Euro (mely összeg az ÁFA-át tartalmazza) (a nevezési zárlat után és a verseny adminisztratív átvételét megelőző 48 óra közötti időtartam)

Helyszíni nevezés 2000 ccm fölött 300.-Euro (mely összeg az ÁFA-át tartalmazza)
Fenti díjak forintban is fizethetők. Ekkor az MNB napi középárfolyama az átszámítás alapja.

A Rendezvény tisztségviselői:

Sportfelügyelő Testület vezetője:
Tagjai:
Versenyigazgató:
Pályabírók vezetője:
Versenytitkár:
Technikai felügyelő:
Gépátvétel vezető:
Idómérés és értékelés vezető:
Versenyorvos:
Gyorsbeavatkozó szolgálat vezetője:
Média felelős:
Szakági megfigyelő:

Két vagy három futamból álló Rendezvény esetén a tisztségviselők névsorában

Nincs változás az alábbi változás(ok) van(nak):
.....
.....
.....

Gépkönyvezés:

helyszíne:
ideje: 2015.hónap tól, ig

Adminisztratív átvétel:

helyszíne:
ideje: 2015.hónap tól, ig

Technikai gépátvétel:

helyszíne:
ideje: 2015.hónap tól, ig

Pótgépátvétel:

helyszíne:
ideje: 2015.hónap tól, ig

Versenyzői eligazítás (amennyiben szükséges tartani, a 2./3. Futam eligazításának időpontját és helyét tartalmazó Végrehajtási utasítást a hirdetőtáblán teszik közzé):

helyszíne:
ideje: 2015.hó nap óra

A versenyfutamok távja az első Futamban: ... perc + 1 kör (vagy felfutás) km

Ha van,

a versenyfutatok távja a második Futamban: perc + 1 kör (vagy felfutás) km

a versenyfutatok távja a harmadik Futamban: perc + 1 kör (vagy felfutás) km

A Rendezvény teljes időterve beleértve a betétprogramokat is (Fordulónként a szabad, és időmérő edzések, versenyfutatok, betétprogramok):

A Forduló(k) díjazása az Autós Gyorsasági Alapkiírás szerint történik

(ha vannak, a) **Különdíjak:**.....

.....

Díjkiosztó

helyszíne:

ideje: 2015. hó nap óra perc

Hegyi Rendezvény esetében a pálya rajza:

Boxok és/vagy depó

igénylés

módja:

ideje:

Hegyi Rendezvény esetében

elhelyezkedése ..

a depó rajza, kiosztása:

Egyebek: (a Rendező közlendői)

Kelt..... 2015. hó..... nap

.....
A Rendező aláírása

Fentiek alapján a Rendezvényt az MNASZ Autós Gyorsasági Bizottsága szám alatt jóváhagyta.

Budapest, 2015.

.....
Autós Gyorsasági Bizottság
Vezető

10. A SUZUKI SWIFT KUPA ÉS SWIFT CUP EUROPE TECHNIKAI SZABÁLYZATA

10.1 TECHNIKAI ELŐÍRÁSOK

A jelen Technikai Szabályzat alkalmazása során az alábbi elveket kell figyelembe venni:

- Az autó Homológizációs lapjának megfelelő technikai paraméterekkel kell részt venni a versenyeken. Minden, ami nincs engedélyezve: eltérések, változtatások, kiegészítő megmunkálások, azok alkalmazása kifejezetten tilos.
- A Swift Cup Europe versenykiírásában azon VO kiegészítések vannak feltüntetve, amelyekkel az adott versenyen, az induláshoz szükséges feltételek vannak rögzítve.
- A Swift Cup Europe versenysorozat az FIA „J” függelékei alapján vannak szabályozva

A Swift Cup Europe 2015. évi versenyein csak a versenysorozatra gyártott a Homológizációs lapjának megfelelő, 2015 évre érvényes MNASZ gépkönyvvel rendelkező versenyautók vehetnek részt.

A versenyautók motorját valamint computerét plombával vagy szakadós matricával kell ellátni. Ennek szabályszerű felhelyezésének kialakításáról a versenyző gondoskodik és a technikai gépátvétel alkalmával a technikai ellenőrök végzik.

Amennyiben a plombák megsérülnek a technikai gépátvétel után annak pótlását csak a technikai ellenőrök jelenlétében lehetséges. Amennyiben a plombált alkatrészekon javítást kell végezni a gépátvétel után az utolsó parc fermé feloldásáig (a verseny hétvégén), azt csak a technikai ellenőrök jelenlétében lehetséges. A javítás elvégzése után a plombálást újra el kell végeztetni.

KÖTELEZŐ REKLÁMOK

A kötelező reklámok a kupasorozat rendezőjének körlevelében kerülnek meghatározásra, melyet minden indulónak kötelezően viselnie kell a géptető első harmadán, az autó jobb és bal oldalának alsó harmadán (oldalajtók alsó harmadán, a hátsó sárvédők alsó harmadán, küszöbökön), az első szélvédő felső csíkon, a hátsó szélvédőn, a két hátsó oldalüvegen, az első és hátsó rendszám tábla keretében, a két első lámpabúrán az autó négy sarkán a löklapokon, továbbá az előírt versenyzői overallon.

A kupasorozat versenyein csak a Suzuki márkakupás versenyoverállban lehet versenyezni, ez alól csak a kupa sorozat rendezője adhat felmentést. (Sabelt márkájú, a Speedy Racing- nél beszerezhető).

A kupasorozat rendezője jogosult meghatározni a mell rész jobb oldalán felvarrandó feliratok helyét. A reklámfeliratok elhelyezésénél figyelembe kell venni az FIA L függelék idevonatkozó előírásait.

A kupasorozat rendezője április 20.-áig köteles a kötelező reklámokra vonatkozó előírásokat nyilvánosságra hozni.

10.2 TECHNIKAI ÓVÁS

Az Autós Gyorsasági Országos Bajnokság 2015. évi Alapkiírás 6.2. pontja szerint.

Technikai szabálytalanságok következményei: A technikai szabálytalanságon ért, és jogerősen kizárásbüntetésre ítélt versenyzőt a GYB.-nak legalább további egy bajnoki futamon való indulástól el kell tiltania, valamint - ha plombálással igazolható – a plombálásig, de minimum 3 versenyre visszamenőleg az eredményeitől meg kell fosztani. Az MNASZ fenntartja magának a jogot, hogy a versenysorozat Rendezője, illetve az Autós Technikai Bizottság javaslata alapján e Technikai Szabályzatot módosítsa.

10.3 HOMOLÓGIZÁCIÓ

A Suzuki Kupában résztvevő versenyautók gyártmánya és típusa Suzuki Swift 1,3 GC (alvázsám kezdete: TSMMA) (kizárólag a 2009-ig ZMS Kft. majd a GFS Racing Kft. által átalakított modellek), valamint a Suzuki Swift 1,6 Sport (alvázsám kezdete: TSMNZA **32S00**) a GFS Racing Kft által átalakított modellek.

A sportcélra így átalakított gépkocsi nemzeti (MNASZ) homologizációval rendelkezik.

A nemzeti homologizáció száma: H 01/06.

A Suzuki Swift 1,6 Sport homologizációs száma: **H 0114**

Minden nevező csapatnak, egyesületnek rendelkeznie kell a Homologizációs lappal és azt kérésre be kell mutatnia.

10.4 SPECIÁLIS ELŐÍRÁSOK A SUZUKI SWIFT KUPÁS ÉS SWIFT CUP EUROPE VERSENYAUTÓKRA

10.4.1 Minimális Tömeg

Az autók tömegének legalább a Homologizációs lapon feltüntetett értékűnek kell lennie. Ez az autó minimális tömege (versenyző és felszerelése nélkül). Minden folyadéktartálynak (kenőolaj, fékolaj, hűtőfolyadék, a gyártó utasításában megadott normál szintig feltöltve kell lennie. Az ablakmosó és az üzemanyag tartálynak pedig üresnek kell lenniük.

10.4.2 Pótsúly

A Suzuki **Swift Kupa és a Swift Cup Europe** azon versenyzőinek, akiknek a súlya teljes versenyszerelésben (teljes alsóruházat, overál, sisak, maszk, kesztyű, cipő), nem éri el a 90 kg-ot, pótsúlyt (ballaszt) kell az autójukba elhelyezni. A versenyző autójába a kupasorozat rendezője által biztosított súlyokból annyit kell elhelyezni, hogy a versenyző mért súlya a súlyokkal együtt 90 kg fölé emelkedjen. A pótsúlyt minimum 2,0 kg-os lépcsőkben kell elhelyezni.

A pótsúlyok megléte a versenyautóban a rendezvények teljes időtartama alatt kötelező, ezeket a technikai bizottság ellenőrzi.

A versenyzőket a bajnokság első rendezvényének, vagy azon a rendezvénynek a gépátvételén mérlegelik, ahol először vesznek részt. A bajnokság bármely versenyén a felügyelő testület és a technikai ellenőrök elrendelhetik egy versenyző ismételt mérlegelését.

10.4.3 Gumiabroncs

- Csak a kupasorozat szervezője (GFS Racing Kft.) által forgalmazott **Yokohama A048** típusú **M keverékű 190/580 R15** méretű, esős verseny esetén **Yokohama A006** típusú **190/580 R 15** méretű, **Hankook Z221 S** típusú, **195/55 R 15**

méretű, esős verseny esetén Hankook Z207 típusú, 190/580 R 15 méretű gumiabroncs használható.

- Azokon a versenyhétvégéken, mikor a Swift Cup Europe OB, és Swift Cup Europe FIA értékelés is van, akkor egységesen Yokohama, mikor csak Swift Cup Europe OB értékelés van, egységesen Hankook típusú gumi használata kötelező.
- Gumimelegítő használata tilos.
- A gumik fizikai és kémiai kezelése/módosítása tilos.
- A gumiabroncs belseje (a kerékpánt és a gumiabroncs belső része közötti tér) csak levegővel tölthető meg.
- A verseny hivatalos időmérő edzésén csak 4 db új, a GFS Racing Kft-től vásárolt, **az előzőekben meghatározott típusú** gumiabronccsal lehet részt venni. A gumikat az időmérő edzés előtt a Technikai Bizottságnak meg kell jelölnie. A versenyfutamon ugyanazt a négy gumit kell használni. Ha a versenyen a gumik közül bármelyik megsérül, akkor az a Technikai Bizottság engedélyével csak új gumira cserélhető.

10.4.4 Üzemanyag

Engedélyezett üzemanyagok: csak a kereskedelmi forgalomba kapható maximum 102 RoN oktánszámú benzín. Bármilyen adalék hozzákeverése tilos.

10.4.5 Lengéscsillapító

A versenysorozat tisztasága érdekében a lengéscsillapító megbontása tilos.

A Suzuki Swift Kupa lengéscsillapítók felújítását, javítását csak a GFS Racing Kft végezheti. A GFS Racing Kft által forgalmazott utángyártott vagy gyári lengéscsillapítók használata kötelező.

A Swift Cup Europe lengéscsillapítók felújítását, javítását csak a GFS Racing Kft végezheti.

10.4.6 Karosszéria

10.4.6.1 Belső rész

- Az ülés pozíciója a megfelelő alátétekkel állítható.
- Belső panoráma tükör beszerelése ajánlott.
- A vezeték kötegben található gyári csatlakozó használatával szivargyújtó aljzat beszerelése megengedett.
- A Suzuki Swift Kupa versenysorozatban induló versenyautók gyújtáskapcsoló átalakítása engedélyezett a gyári kulcsnélküli fajtára. A kulcsnélküli gyújtáskapcsoló cikkszám: 37107-63870.
- Belső, előre néző kamera beszerelése kötelező, oly módon, hogy a kormánykerék jól látható legyen.
- Hátra néző kamera minden versenyző számára kötelező.
- A kamera, vagy használható felvétel hiánya büntetést von maga után. (Első esetben figyelmeztetés, második esetben 10.000 Ft pénzbüntetés) A hiányt a kupa sorozat tulajdonosa köteles jelezni a szakági bizottság felé, a büntetés kiszabására az GYB jogosult.
- A kamerák által készített felvételek megtekintését a Gyorsasági Bizottság részére biztosítani kell.
- A két első oldalüveg biztonsági fóliázása ajánlott

10.4.6.3 A Suzuki Swift Kupa külső

- Az első lökhárító alsó részéhez rögzített gumi szoknya nem kötelező.

- Az első lökhárítóba hűtővédő rács rögzíthető.
 - Az induló versenyautók zárhídja csavarozhatóra átalakítható.
- Az első lengőkarból a (45201-62J00, 45202-62J00) és a (45201-72K00, 45202-72K00) cikkszámú változatok használhatók.
- A hátsóhídnál a (46510-62J00,-62J01,-62J02).és a 46510-51K00 cikkszámú alkatrész használható.
 - Az első kerékjárat műanyag dobbetét nem kötelező
 - Az első fékbetét szabadon választható.
 - Hátsó dobfék automatikus után állító mechanika kiiktatható a kilincsművet emelő lemezfél elfordításával.
 - Sebességváltó kulissza megmagasítható a padlólemez és a műanyag kulisszaház közé csavarozott távtartó beszerelésével, illetve a kulissza alá helyezett alátétek segítségével. Független emelés mértéke max. 100mm, az autó hosszengelyével párhuzamos eltolás mértéke max. 100 mm. Az autó hosszengelyére merőleges irányban a kulissza nem tolható el, csak billenthető a kulisszaház. A gyári alkatrészeken, illetve a karosszérián semmilyen módosítás vagy átalakítás nem megengedett.

10.4.6.4 Swift Cup Europe

A külső megjelenést a homológlap szabályozza.

10.4.7 Logger

10.4.7.1 A Technikai Bizottság képviselői a logger adatait letölthetik a verseny folyamán bármikor, és a kiolvasott adatok alapján további ellenőrzéseket/vizsgálatokat rendelhetnek el.

10.4.7.2 A loggerek letöltött adatait a kupasorozat nevezői és versenyzői, valamint a szakági bizottság részére a sorozat kiírója köteles nyilvánosságra hozni.

10.5. ÁLTALÁNOS ELŐÍRÁSOK

A „Super Pole” lebonyolítása:

Az V. kategória részére az időmérő edzés „Super Pole” rendszerben is lebonyolítható. A lebonyolítás rendszerét a Swift Cup Europe rendezője határozza meg, és az adott verseny kiírása tartalmazza.

Super Pole esetén a verseny távja futamanként 25 perc + 1 kör

13. NEMZETI TECHNIKAI ELŐÍRÁSOK

13.1. A ÉS N CSOPORT

Az A és N csoportban a Rallye 1 osztályra vonatkozó nemzeti technikai előírások használhatók a Magyar

Bajnokság futamain.

A H01/94 homologizációs számú Opel Astra Kupás versenyautók amennyiben megfelelnek homologizációs lapjuk és az A csoport előírásainak, akkor indulhatnak A-1600-ban a Magyar Bajnokságban.

A H01/03 homologizációs számú versenyautók mindenfajta változtatás nélkül indulhatnak a bajnokság N-2000 kategóriájában.

Lejárt homolog A és N csoportos versenyautók indulhatnak a Magyar Bajnokság A és N csoportjában amennyiben megfelelnek a homologizációs lapjuknak és az érvényben lévő csoportra vonatkozó technikai előírásoknak.

13.2. F CSOPORT

Engedélyezett gépjárművek

Az autóknak mereven zárt, nem felnyitható tetejű széria modelleknek kell lenniük.

Meg kell felelniük az FIA J függelék 251-253 cikkely előírásainak az alábbi módosításokkal.

Kipufogó

J függelék 252. cikkely 3.6 pontja szerint.

Üzemanyag:

Az FIA és az MNASZ szabályainak megfelelően.

Gumibroncsok és kerekek

A teljes kereket (teljes kerék = tárcsa + perem + felfújt gumibroncs) bármikor mérve, annak bele kell

férnie egy U alakú idomszerbe, a mérést a gumibroncs talajjal nem érintkező részén kell elvégezni.

Az idomszer mérete a motor hengerűrtartalmának függvényében a következő:

Hengerűrtartalom	Méret
1400 ccm-ig	9"
1400 ccm felett – 2000 ccm-ig	10"
2000 ccm felett – 2500 ccm-ig	11"
3500 ccm alatt	12"
3500 ccm felett	14"

Az F-1600 géposztályban a felni mérete 15" méretig elfogadott.

16" esetén 10 kg, 17" vagy a fölötti méretnél 20 kg-mal növekszik a minimális súly az előírthoz képest. A túraautók 2000 ccm alatti kategóriáiban a sprint és endurance versenyeken a Hankook gumibroncs használata kötelező, jelen Alapkiírás számú melléklete szerint.

A tárcsa átmérője szabad.

Hátsó világítás

Minden autót 2 db piros fényű ködlámpa típusú hátsó lámpával kell felszerelni (min. megvilágított terület: 60 cm², az egyes izzók min. 15 W-osak) vagy 2db FIA által homologizált esőlámpával és

ezeknek az autó eredeti féklámpáival együtt kell működni, vagy azt helyettesíteniük kell. A hátsó lámpákat nem szabad a földtől 1,50 m-nél magasabbra, 0.5m-nél alacsonyabbra felszerelni.

A lámpáknak az autó hossz tengelyére nézve szimmetrikusan és a kereszt tengelyével párhuzamosan kell elhelyezkedniük, és hátulról láthatónak kell lenniük. A LED-del felszerelt hátsó lámpák engedélyezettek.

Vonószem

Elöl és hátul egyaránt fel kell szerelni. A vonószemek az autó felülnézeti kerületén nem nyúlhatnak túl, és világossárga, piros, vagy narancssárga színűre kell festeni őket.

A vonószemeket oly módon kell felszerelni (és jelölni), hogy azokat a biztonsági személyzet könnyen megtalálja, és a versenyautó vontatására alkalmasak legyenek.

A vezetőülés, rögzítés

A versenyzők üléseinek az FIA által homologizáltaknak kell lennie és azok nem módosíthatók.

Minden versenyző ülésének fejtámlával kell rendelkeznie.

Beépítésének meg kell felelnie az J függelék 253. Cikkely 16. pontjában foglaltaknak.

Szélvédők és ablakok

Ragasztott üvegből vagy polikarbonát műanyagból kell készülniük, s az ablakoknak is biztonsági üvegből vagy polikarbonát műanyagból kell lenniük.

Amennyiben műanyagból készülnek, ezek vastagsága 3 mm-nél kisebb nem lehet.

A gépjárműveknek el kell utasítaniuk az olyan gépjárműveket, amelyeknek rétegelt szélvédői oly mértékben károsodtak, hogy az a kilátást akadályozza, és fennáll annak a valószínűsége, hogy az a esemény során, további törést szenvednek.

Átlátszó fólia engedélyezett, egyéb fóliák használatát a versenykiírásban kell engedélyezni.

Pótlólagos, vagy nagyobb kapacitású ablakmosó tartály felszerelése engedélyezett. Ezt a tartályt kizárólag csak a szélvédő tisztítására lehet használni.

Pótkerekek

Tilosak.

Üzemanyag-tartály

Ha nem az eredeti üzemanyag-tartály van beszerelve, akkor annak az FIA által homologizált, minimum FT3 1999 biztonsági üzemanyag-tartálynak kell lennie és meg kell felelnie a J függelék 253cikkely 14 pontja előírásainak. Az üzemanyag-tartálynak, a készenléti tartálynak, az üzemanyag szivattyúnak valamint az üzemanyag ellátó rendszer minden elemének a karosszéria burkolatától legalább 30 cm távolságra kell elhelyezkednie oldal és hosszanti irányban a vezetőfülkén kívül. A üzemanyag-tartályt és a betöltő csövet el kell választani a vezetőfülkétől egy tűzbiztos válaszfalal, vagy egy további burkolattal, amely mindkét esetben szívárgásmentes, lángbiztos és tűzálló, és ami megakadályozza a üzemanyag utasterbe jutását vagy a kipufogó rendszerrel való érintkezését.

Ha az üzemanyag-tartályt a csomagtérben helyezik el és a hátsó üléseket eltávolítják, szívárgásmentes, lángbiztos és tűzálló válaszfalal kell az utasteret az üzemanyag-tartálytól elválasztani. Azon gépjárműveknél, melyeknél az utaster (vezetőfülke) és a csomagtér egy teret alkot (hatchback kialakítású), a vezetőfülke és a tartály között lehetséges egy átlátszó, nem éghető műanyagból készült nem szerkezeti válaszfal használatát.

Az üzemanyag-tartályokat megfelelően kell védeni és rögzíteni a karosszériához vagy az alvázhhoz.

Az üzemanyag-tartályban hullámvész gátló szivacs használata javasolt.

Az üzemanyag szivattyú(k) csak a motor működésekor és az indítási folyamat alatt működhetnek.

Lehetőség van egy 30 liternél kisebb térfogatú, megfelelő szilárdságú, egyedi gyártású üzemanyag-tartály beszerelésére.

Kormányoszlop

A kormányzárát el kell távolítani. A kormányoszlopra vagy a széria autóból származó gyűrődő elemet kell felszerelni, vagy csuklókkal kell felszerelni.

Biztonsági öv

Kötelező legalább hatpontos biztonsági övet felszerelni, amely megfelel a J függelék 253 cikkely 6. pont előírásainak.

A két vállpántnak különálló rögzítési pontokkal kell rendelkeznie.

Körgyorsági versenyen az öveket forgócsatos kioldórendszerrel kell felszerelni.

Vízűtő

Típusa és kapacitása szabadon választható. Elhelyezése tetszőleges, feltéve, hogy nem nyúlik be a vezetőfülkébe.

További hűtőventilátorok felszerelése megengedett.

Hűtőzsalu beszerelhető, ez azonban nem eredményezheti a karosszéria megerősítését. A hűtő levegő beáramlási és kiáramlási felülete a karosszérián maximum olyan nagyságú lehet, mint a hűtő felülete.

Külső lámpák

Eltávolíthatók feltéve, hogy a karosszérián az ebből eredő nyílásokat befedik. Minden ilyen borításnál, egy 30cm² területű nyílás hűtés szempontjából szabadon hagyható.

A borításoknak összhangban kell lenniük az autó eredeti sziluettjével.

Biztonsági bukóketrec

A J függelék 253. 8 cikkelyében előírt módon kötelező.

Padlózati szőnyegek

A padlózati szőnyegeket el lehet távolítani.

Tűzoltórendszerek

Beépített automatikus rendszer használata javasolt. Kézi készülék használata kötelező, J függelék 253. cikkely 7.3 pontjának megfelelően.

Minimális tömeg

A versenyautók minimális tömege a hengerűrtartalom függvényében:

Benzines autók esetén:

Hengerűrtartalom	Minimális tömeg
1400 ccm-ig	700 kg
1400 ccm felett – 1600 ccm-ig	800 kg
1600 ccm felett – 2000 ccm-ig	900 kg
2000 ccm felett – 2500 ccm-ig	940 kg
2500 ccm felett – 3000 ccm-ig	960 kg
3000 ccm felett – 3500 ccm-ig	1100 kg
3500 ccm felett – 4000 ccm-ig	1100 kg
4000 ccm felett – 5000 ccm-ig	1150 kg
5000 ccm felett	1300 kg

Diesel autók esetén:

Hengerűrtartalom	Minimális tömeg
1600 ccm-ig	1000 kg
1600 ccm felett – 2000 ccm-ig	1200 kg
2000 ccm felett - 3000 ccm-ig	1300 kg
3000 ccm felett	1400 kg

Mérést a J függelék 255. cikkely 4.3 pontjában meghatározottak szerint kell végezni.

F-1600 géosztályban a szekvenciális váltóval szerelt versenyautók esetében a táblázatban szereplő tömeghez 40 kg büntetősúlyt kell hozzáadni, a középmotorral szerelt gépkocsik esetén további 40 kg, valamint a hátsó kerék meghajtású gépkocsik is 40 kg büntetősúlyt kapnak melynek eredménye a minimális tömeg. A súlyok meglétéről, behelyezéséről a versenyző köteles gondoskodni.

F-2000 géosztályban a hátsó kerék meghajtású gépkocsik 20 kg büntetősúlyt kapnak.

Karosszéria-alváz

a) Karosszéria

Az eredeti karosszéria külső formája és anyaga megváltoztatható figyelembe véve az aerodinamikai eszközökre vonatkozó előírásokat.

A karosszéria maximális szélessége (Tükrök nélkül) maximum 2000 mm lehet.

Ablaktörők alkalmazása tetszőleges, de legalább egynek üzemképesnek kell lennie.

b) Karosszéria – Alváz

A sorozatgyártású fő vázszerkezeteken és alvázon változtatások eszközölhetőek az MNASZ ATB-vel történt egyeztetés alapján.

Négy kerék hajtásra való átalakítás céljából a karosszéria módosítható , de a hozzáadott anyagoknak vas tartalmúnak és a karosszériához hegesztettnek kell lenniük.

c) Ajtók, motorház- és csomagtér tető

Ezek anyaga és kialakítása tetszőleges.

Az ajtók zsanérjai és a zárszerkezet szabadon választható, de mindkét oldalon kívülről és belülről egyaránt nyithatóknak kell lennie.

A hátsó ajtókat hegesztéssel rögzíteni lehet.

A motorház- és csomagtér tető zsanérjai, valamint zárszerkezetük szabadon választható, de mindegyik ilyen karosszériaelemet 4 ponton rögzíteni kell, kívülről való nyitásukat lehetővé kell tenni.

Az eredeti zárelemeket el kell távolítani.

A motorháztetőn szellőzőnyílások alakíthatók ki feltéve, hogy ezek nem tesznek láthatóvá mechanikai alkatrészeket.

Lehetőség van mind a négy ajtó ablakainak nyitószervezetének eltávolítására, vagy egy elektromos ablakemelő mechanikussal való cseréjére.

d) A vezetőfülke szellőzőnyílása

Engedélyezett egy vagy két szellőzőnyílás kialakítása az autó tetején az alábbiak szerint:

- maximális magasság 10 cm
- az elmozdulás a tető első harmadában
- zsanérok a hátsó élen
- a teljes nyitási szélesség: 500 mm

A fűtőrendszer kiszerezhető.

Aerodinamikai elemek

a) Első aerodinamikai elem:

Szabadon választható anyagú és a formájú elem, amelyet a következők határolnak:

- az első kerekek tengelyen keresztülmenő függőleges sík és az ajtók nyílásának alsó szélén átmenő vízszintes sík (J függelék 279-3. ábra),
- az autó teljes hossza,
- előlről, függőlegesen nézve az autó lökhárítója plusz 10cm.

A lökhárító és az alváz között ütközési energiát elnyelő elemeket kell beszerezni.

A lökhárítóban egy vagy több nyílás képezhető ki (az ajtók nyílásának alsó szélén áthaladó sík felett), de az így kialakított nyílások összes felülete nem lehet több 2500 cm²-nél.

Ezek a nyílások nem bonthatják meg a lökhárító szerkezeti egységét.

Az első aerodinamikai elemek minimális vastagsága 2 mm.

Hátsó aerodinamikai elem

A végeinek a karosszériához szilárdan kell csatlakozniuk, és az autó tükrök nélküli maximális szélességénél nem lehet szélesebb.

Az elemek minimális vastagsága 2 mm .

Sárvédők

A "sárvédő" fogalmának meghatározása a J függelék 251.2.5.7 cikkelyének megfelelő. A sárvédők anyaga és formája szabadon választható.

Minden kiegészítő sárvédő elem min. 0.5 mm vastagságú kell legyen.

A sárvédők burkolatának a kerekeket fedniük kell a kerületük legalább 1/3-án, az abroncs teljes szélességében.

A sárvédőkbe hűtőnyílások készíthetők.

A sárvédőkbe megengedett mechanikai elemek beszerelése, de ezek semmiképpen nem használhatók fel - a korábban leírt tiltott módon - a sárvédők megerősítésére.

A motor

Szabadon választható, de a blokk gyártójának meg kell egyeznie a karosszéria gyártójával (Az alábbi kivételekkel) .

- Trabantba Fiat és Volkswagen motor szerelhető 1400ccm-ig
- Ladába Fiat motor szerelhető 2000 ccm-ig
- Polski Fiatba Fiat és Lada motor szerelhető 2000 ccm-ig
- Skodába Volkswagen motor szerelhető 2000 ccm-ig
- Seat , VW , Audi , a motorok szabadon cserélhetők

Feltöltő használata engedélyezett (az előzőekben leírt motorokra is), ezt korrigálva a hengerűrtartalmat 1,7-tel szorozzuk benzines , 1,0-val dízelmotor esetén.

Wankel szorzó 1,5.

Az Endurance magyar bajnokságban induló autók számára a feltöltő szorzója 1,4, az így kapott hengerűrtartalom 1% túréssal kellő géposztályba sorolandó.

A motor elhelyezése tetszőleges.

A kipufogócső áthaladására használt járatokat nyitva kell hagyni hosszúságuk legalább kétharmadán.

Feltöltés esetén a nyomásszabályozó szelepből kiáramló kipufogógázoknak a gépjármű kipufogórendszerébe kell távozniuk.

Motorkerékpár motor használata nem engedélyezett.

Ikermotor használata tilos.

Belső rész

A műszerfal eltávolítható, cserélhető.

A műszerfalat úgy kell kialakítani, hogy ne legyen éles, kiálló része.

A vezetőfülkét a motorháztól és csomagtértől elválasztó tűzfal kicserélhető, illetve módosítható.

Az anyaga azonos vagy erősebb legyen, mint az eredeti.

Olyan alkatrészek beszerelése, amely az ilyen tűzfalak egyikére támaszkodik, vagy azon áthalad,

megengedett feltéve, hogy ezek a vezetőfülkébe 20 cm-nél jobban nem nyúlnak be (ennek mérése a tűzfaltól vízszintes irányban történik). Ez a lehetőség nem vonatkozik a motorblokkra, a kenési rendszerre, a főtengelyre, vagy a hengerfejre.

Ezen túlmenően a padlózat módosítható négy kerék hajtás kialakítása céljából.

Belső kamera

- Az F-1600 géposztály versenyautói számára belső, előre néző kamera beszerelése kötelező, oly módon, hogy a kormánykerék jól látható legyen. A kamera, vagy használható felvétel hiánya büntetést von maga után. (Első esetben figyelmeztetés, második esetben 10.000 Ft pénzbüntetés)
- A kamerák által készített felvételek megtekintését a Gyorsasági Bizottság illetve a versenyek Felügyelő Testülete részére biztosítani kell.

Üzemanyag, olaj és hűtővíztartályok

Ezeket tűzfalakkal kell elszigetelni a vezetőfülkétől oly módon, hogy kilöttyenés, szivárgás vagy egy tartály meghibásodása esetén, a vezetőfülkébe ne juthasson be a folyadék.

Ugyanez vonatkozik az üzemanyag-tartályokra motorházzal és a kipufogórendszerrel szemben.

Az üzemanyag-tartály töltőnyílás fedele nem nyúlhat a karosszéria burkolatán túl, és szivárgásmentesnek kell lennie.

Üzemanyag tárolása az autóban több mint 10 0C-kal a környezeti hőmérséklet alatt tilos.

Felfüggesztés

Az autót rugós felfüggesztéssel kell ellátni.

A felfüggesztési rendszer és működési módja szabadon választható.

Erőátvitel

Szabad

A fékek

Szabadon választhatók, azonban kötelező az egy pedállal működtetett kétkörös fékrendszer, amely az összes kerékre hat.

A fékberendezés csöveinek bármely ponton történő folyása, vagy egyéb meghibásodása esetén a pedálnak még legalább két kerékre hatásosnak kell lennie.

Mechanikai alkatrészek

Semmilyen mechanikai alkatrész nem nyúlhat túl az autó eredeti karosszériáján, kivéve a sárvédők belsejében.

Kormánymű

A kormányzás rendszere és helyzete szabad, de kizárólag a közvetlen mechanikus kapcsolat engedélyezett a kormányzott kerekek és a kormánykerék között.

A négy kerékkormányzás tilos.

Sebességváltómű

Szabad.

13.3.FORMA AUTÓK ELŐÍRÁSAI

Engedélyezett gépjárművek

Versenyautóknak meg kell felelniük az FIA J függelék általános előírásainak az alábbi módosításokkal. A Formula Renault (Classe 2) csoportban csak a 2000- 2009-ig gyártott autók kerülnek értékelésre. A 2010-től gyártott Formula Renault autók (Classe 1) csoportban kerülnek értékelésre.

Üzemanyag:

Ölmoztalan üzemanyag használható (ólmotartalom maximum 0. 013 g/liter) a J függelék 252 cikkely. 9. 1 és 9. 2 pontjainak megfelelően. MSZCWA 15293 szabvány szerinti E85 üzemanyag használata engedélyezett.

Gumiabroncsok és kerekek

A szerelt kerék teljes szélessége a verseny folyamán soha nem haladhatja meg elől a 12, hátul pedig a 14" értéket. **Bajnoki futamonként 1 garnitúra gumi használható. Kötelező a Hankook gyártmányú gumibroncs használata jelen Alapkiírás sz. melléklete szerint.**

Eső lámpa

Minden autót 1 db piros fényű ködlámpa típusú hátsó lámpával kell felszerelni (min. átvilágított terület:

60 cm², az izzó min. 15 W-osak) vagy FIA által homologizált (fokozottan ajánlott) esőlámpával. A lámpát a versenyautó hátulján középen kell elhelyezni. A LED-del felszerelt eső lámpa engedélyezett.

A lámpát a versenyzőnek a versenyautóban ülve (bekötött övvel) kell tudnia kapcsolni.

Vonószem

Minden versenyautót fel kell szerelni vonatási- és emelési „szemmel”. Ezeket úgy kell elhelyezni, hogy a versenyautót lehetőség legyen előlről és hátulról vonatni, valamint emelni. A vonószemek az autó felülnézeti kerületén nem nyúlhatnak túl, és világossárga, piros, vagy narancssárga színűre kell festeni őket.

A vonószemeket oly módon kell felszerelni (és jelölni), hogy azokat a biztonsági személyzet könnyen megtalálja.

A vezetőülés, rögzítés

Ajánlott az FIA homolog ülés használata és a J függelék 253 cikkely 16. pontjának megfelelő rögzítés.

Üzemanyag-tartály

A tartályt szivárgásmentesen kell kialakítani, valamint biztosítani kell, hogy az üzemanyag ne juthasson az utastérbe, vagy közvetlenül ne érintkezhesen a kipufogó rendszerrel.

Az üzemanyag-tartályokat megfelelően kell védeni és rögzíteni az alvázhoz.

Az üzemanyag-tartályban hullámvész gátló szivacs használata javasolt. Az üzemanyag szivattyú (k) csak a motor működésekor és az indítási folyamat alatt működhetnek. Ajánlott golyós-szelepekkel felszerelni az üzemanyag rendszert, hogy a rendszer sérülése esetén megakadályozzák az üzemanyagfolyást. Betöltő cső nem lóghat ki a karosszériából.

Csak az FIA által homologizált üzemanyag-tartály használható.

Kormányzás

A kormányzás rendszere és helyzete szabad, de kizárólag közvetlen mechanikus kapcsolat engedélyezett a kormányzott kerekek és a kormánykerék között. Négy kerékkormányzás tilos. A kormányoszlopra vagy a széria autóból származó gyűrődő elemet kell felszerelni, vagy csuklókkal kell felszerelni.

Biztonsági öv

Kötelező legalább hatpontos biztonsági övet felszerelni, amely megfelel a J függelék 253 cikkely 6. pont előírásainak.

A két vállpántnak különálló rögzítési pontokkal kell rendelkeznie.

Körgyorsasági versenyen az öveket forgócsatos kioldórendszerrel kell felszerelni.

Aramtalanítókapcsoló

Minden autót fel kell szerelni egy szikramentes kivitelű kapcsolóval, ami az összes áramkört megszakítja, és a motort leállítja. Az autó belsejéből valamint kívülről is működtethető legyen. A működtetőt, kék alapon fehér szegélyű, legalább 12cm-es oldalú háromszögben, piros színű villám jellel kell jelölni.

Biztonsági bukókeret

Legalább két keretet kell a versenyautókon elhelyezni.

Az első szerkezetnek a kormánykerék előtt kell lennie 25cm-nél nem nagyobb távolságban előrefelé és a kormánykerék felső szélével legalább azonos magasságú legyen. A második szerkezet legalább 50cm-rel legyen az első mögött és elegendő magasságúnak kell lennie az első szerkezet felső pontjától kiindulva, a gépkocsiban normál módon ülő vezető sisakja felett 5cm-re elhaladó egyeneshez.

A második szerkezet minimális magassága a vezető gerince mentén futó egyenes mentén az ülés alsó részétől mérve legalább 92cm legyen.

A második kerethez a tetejétől indulva hátrafelé haladó vízszintessel legfeljebb 60°-os szöveget bezáró támasztót kell elhelyezni.

A keretek belsejében az oldalak két függőleges pillére között mért szélesség legalább 38cm legyen. A mérést az ülés alsó részétől 60cm magasságban kell végezni, a vezető gerincét követő merőleges vonal mentén.

A keretek és támasztó(k) minimális külső átmérője 35mm legyen, legalább 2mm-es falvastagsággal.

2 támasztó használata esetén 26mm lehet a támasztók külső átmérője.

Anyagoknak minimálisan meg kell felelnie a J függelék 253. cikkely 8.3 pontjában leírtaknak.

Ettől eltérő kereteknek a J függelék 275. cikkely 15.2.3 pontjában leírtakat kell teljesíteni, és az FIA-nak, vagy az FIA által elismert gyártónak a megfelelésséget igazolni kell.

Tűzoltórendszerek

Beépített automatikus rendszer használata kötelező, mely megfelel az FIA J függelék 253. cikkely 7.2 pontjának.

Minimális tömeg

A versenyautó minimális tömegének a versenyzővel és felszerelésével a verseny teljes időtartama alatt meg kell felelnie a következő értékeknek a hengerűrtartalom függvényében:

Hengerűrtartalom	Minimális tömeg
1600 ccm-ig	510 kg
1600 ccm felett – 2000 ccm-ig	560 kg

Karosszéria-alfáz

Véglegesen ki kell alakítani, nem lehet semmiképpen félig elkészült, és nem tartalmazhat éles kiugró részeket. Maximális szélesség (felszerelt kerekekkel) 1850mm.

A motor

Szabadon választható. Wankel szorzó 1,5.feltöltő használata esetén a szorzó 1.4. Ha a kenőrendszer nyitott olajteknő szellőzéssel van ellátva, akkor azt oly módon kell kivitelezni, hogy az olaj egy min. 2 literes felfogó tartályba folyhasson, a tartály átlátszó legyen, vagy figyelő ablakkal legyen ellátva.

Kell legyen egy olyan biztonsági alkatrész, amely egy, a fojtószelepen kívüli rugó segítségével valamennyi fojtószelepet elzárja a gázrudazat meghibásodása esetén.

Üzemanyag, olaj és hűtővíztartályok

Ezeket tűzfalakkal kell elszigetelni a vezetőfülkétől oly módon, hogy kilötytényés, szivárgás vagy egy tartály meghibásodása esetén, a vezetőfülkébe ne juthasson be a folyadék. Ugyanez vonatkozik az üzemanyag-tartályokra motorházzal és a kipufogórendszerrel szemben.

Az üzemanyag-tartály töltőnyílás fedele nem nyúlhat a karosszéria burkolatán túl, és szívárgásmentesnek kell lennie.

Üzemanyag tárolása az autóban több mint 10 0C-kal a környezeti hőmérséklet alatt tilos.

Felfüggesztés

Az autót rugós felfüggesztéssel kell ellátni.

A felfüggesztési rendszer és működési módja szabadon választható.

Erőátvitel

Szabad.

A fékek

Szabadon választhatók, azonban kötelező az egy pedállal működtetett kétkörös hidraulikus fékrendszer, amely az összes kerékre hat.

A fékberendezés csöveinek bármely ponton történő folyása, vagy egyéb meghibásodása esetén a pedálnak még legalább két kerékre hatásosnak kell lennie.

Visszapillantó tükrök

Mindkét oldalon lennie kell, minimális tükrözési felület együttesen nem lehet kevesebb 90cm²-nél.

13.4 RUHÁZAT

A versenyzőknek az FIA L függelék szerinti homolog ruházatot kell viselnie.

Hazai OB futamokon a sisakba szerelt hangszóró használata is engedélyezett.

FHR fejrögzőítő szerkezet használata kötelező!

13.5 HISTO CUP VERSENYAUTÓK

A bajnokság versenyeire azok a túra és GT autók nevezhetők, illetve a versenyeken azok a túra és GT autók vehetnek részt, amelyek 1958. január 1. és 1986. december 31-e között kerültek homologizálásra, és megfelelnek az FIA „K” Függelék mindenkor érvényes előírásainak. A gépjárműveknek rendelkezniük kell az adott évre érvényes MNASZ Technikai Kollégiuma által kiállított Historic gépkönyvvel és Historic Technikai Adatlappal vagy érvényes HTP-vel . A külföldi versenyzők esetében a gépjárműveknek a honos ASN által kiállított gépkönyvvel vagy érvényes HTP-vel kell rendelkezniük.

14 A LOTUS CUP EASTERN EUROPE SERIES TECHNIKAI SZABÁLYZATA

A Lotus Cup Eastern Europe autói a Lotus Európa Kupa technikai szabályainak kell alapvetően megfeleljenek.

14.1. ÁLTALÁNOS ELŐÍRÁSOK

A jelen Technikai Szabályzat alkalmazása során az alábbi elveket kell figyelembe venni:

- Amennyiben a Technikai Szabályzatban vagy lapon nincs egyértelműen engedélyezett valamely eltérés, változtatás, kiegészítő megmunkálás, úgy ezek alkalmazása kifejezetten tilos.

- A versenyautóknak tökéletesen meg kell felelnie a széria állapotnak, azon változtatások kivételével, amelyeket a Technikai Szabályzat tartalmaz.

- Olyan autót, melyet a Technikai ellenőrök veszélyesnek ítélnek, a sportfelügyelők kizárhatják a versenyből.

- Technikai szabálytalanságok következményei: A technikai szabálytalanságon ért és jogerősen, kizárás büntetésre ítélt versenyzőt, a GYB.-nak legalább további egy bajnoki futamon való indulástól el kell tiltania, valamint - ha plombálással igazolható – a plombálásig, de minimum 3 versenyre visszamenőleg az eredményeitől meg kell fosztani. A versenysorozat Rendezője, illetve az Autós Technikai Bizottság javaslata alapján e Technikai Szabályzatot a sorozat rendezője módosíthatja.

A kötelező reklámok a kupasorozat rendezőjének körlevelében kerülnek meghatározásra, melyet minden indulónak kötelezően viselnie kell.

A kupasorozat rendezője a kötelező reklámokra vonatkozó előírásokat április 20-ig köteles nyilvánosságra hozni.

Csoportok:

Production class: Lotus Cup Europe Production Car Class
211 class: Lotus Cup Europe 2-11
Exige class: Lotus Cup Europe Exige Cup és GFS Exige Cup
V6 class: Lotus Cup Europe Evora
Open class: Egyéb motoros Exige és Elise*

A kategóriák technikai leírását a Lotus Cup Europe sorozat hatályos szabályai alapján végezzük.

Eltérések az Europa kupa szabályaihoz képest.

Open class:

- Kerekek:
kerék méret elől max 7J16 min ; hátul max 8,5J 17 .
Magnézium kerék használata tilos
- Gumik
AVON ZZR elől195/50 R 16; hátul 225/45 R 17
- Maximális súly lóerő arány 3.5 kg/LE vezetővel.
- A gyári Toyota és Rover motorokon kívül más gyártó motorja is használható.
- A turbo feltöltő típusa szabadon választható.

TECHNIKAI ÓVÁS

A HANKOOK Autós Gyorsasági Országos Bajnokság 2015. évi Alapkiírás 6.2. pontja szerint.

14.2 SPECIÁLIS ELŐÍRÁSOK LOTUS CUP EASTERN EUROPE VERSENYAUTÓKRA

14.2.1 Gumiabroncs

- Csak a kupasorozat szervezője (GFS Motorsport) által forgalmazott AVON ZZR típusú gumiabroncs használható.(kivétel Exige V6, Evora, Open)
- Gumik melegítése tilos.
- A gumiabroncs belseje (a kerékpánt és a gumiabroncs belső része közötti tér) csak levegővel tölthető meg.
- A verseny hivatalos időmérő edzésén és a verseny futamokon csak a GFS Motorsporttól vásárolt AVON ZZR típusú gumiabroncs használható. (Kivétel Open class)

Karosszéria

14.2.2.1 Belső rész

- Belső, előre néző kamera beszerelése erősen ajánlott, oly módon, hogy a kormánykerék jól látható legyen.
- A kamerák által készített felvételek megtekintését a Gyorsasági Bizottság részére biztosítani kell.

14.2.2.2 Biztonsági berendezések

- 2 kg min. töltő súlyú tűzoltó készülék használata kötelező, az FIA J függelék 253. Fejezet 7. 3 pontjának megfelelően.
- Áramtalanító használata kötelező, FIA J függelék 253. Fejezet 13 pontjának megfelelően.

16. A HANKOOK AUTÓS GYORSASÁGI ORSZÁGOS ENDURANCE BAJNOKSÁG

Kiírása

16.1. A VERSENY LEBONYOLÍTÁSA:

A Közép-Európai Zóna Endurance Bajnokság szabályai és jelen kiírás szerint kerül lebonyolításra. Gördülő rajt engedélyezett, de ezt a verseny kiírásában illetve végrehajtási utasításban, a GYB-al történt előzetes egyeztetést követően a résztvevőkkel közölni kell.

Amennyiben zóna verseny keretén belül kerül lebonyolításra az Országos Bajnokság futama, abban az esetben a zóna szabályok érvényesek, az alábbiak szerint:

- a verseny időtartama 1 óra
- 2 pilóta kötelező
- 1 kiállítás kötelező a verseny 25 és 35. perce között
- A kiállítás minimálisan előírt ideje 120 mp.

16.2. RÉSZTVEVŐ KATEGÓRIÁK:

Suzuki Swift Kupa (amennyiben 5-nél kevesebb induló esetén 1600 ccm géposztályban kerül értékelésre, szerez pontokat)

1600 ccm-ig

2000 ccm-ig

3500 ccm alatt

3500 ccm felett

Az Autós Gyorsasági Országos Bajnokság Alapkiírás 2014. és a Nemzeti technikai szabályzat előírásai szerint.

16.3. A VERSENYEN INDÍTHATÓ CSAPATOK TAGJAINAK SZÁMA:

Minimum 2 fő, maximum 3 fő.

A csapatok tagjai különböző egyesületek tagjai is lehetnek. **Amennyiben év elején csak 2 fő kerül megnevezésre, a későbbiekben még a harmadik tag benevezhető, ezt követően év közben azonban a csapatok összetétele már nem változtatható. Az 1. számú versenyző év közben nem változtatható.** A csapat év elején benevezett tagjai közül tetszés szerint megnevezhetők az indulók egy-egy versenyen **a 2. és 3. versenyző esetében.** A csapatok egyedi nevet adhatnak meg a regisztráció során, mely néven egész évben szerepelnek a bajnokságban és így kerülnek értékelésre. **Az értékelés alapját az 1. számú versenyző személye határozza meg.**

16.4. AZ EDZÉS ÉS A VERSENY TÁVJA:

Az edzés 30 perc, a verseny minimum 1 maximum 6 óra időtartam lehet.

Az időmérő edzésen minden induló versenyzőnek legalább egy mért kört kell teljesítenie. Ez alól csak a Felügyelő Testület engedélyezhet felmentést, indokolt esetben. Az időmérő edzést a versenyt megelőző napon kell lebonyolítani.

16.5. NEVEZÉSI DÍJ: VERSENYAUTÓNKÉNT

500.- Euro (mely tartalmazza az ÁFA-t) + 2.700.- Ft biztosítás

Amennyiben a verseny 3 órás időtartamra kerül kiírásra a nevezési díj 600.- Euro

Amennyiben a verseny 6 órás időtartamra kerül kiírásra a nevezési díj 750.- Euro

16.6. PILÓTACSERE, BOXKIÁLLÁS, SZERELÉS, TANKOLÁS:

Minimum 2 kiállítás és vezető csere kötelező! 2 óránál hosszabb időtartamú verseny esetén a versenyzőcsere maximum 2 óránként kötelező.

Az autó szervizelése, javítása csak a boxkiállításban végezhető el. Minden autó motorját (ideértve a turbo meghajtású motorokat is) le kell állítani a megállás ideje alatt.

A boxkiállítás során négy személy dolgozhat az autón. Ezeknek a személyeknek mindig viselniük kell a csapat számával ellátott mellényt. Rajtuk kívül egy „nyalókás” táblás és egy ablaktisztító személy alkalmazható.

Tankolás:

A tankoló zónában eltöltendő minimális idő 120 mp.

Csak és kizárólag a kijelölt tankoló zónában lehetséges, (kivéve FIA homologóg, zárt rendszerű tankoló egységek) melyet a boxkijárat közelében kell kialakítani. A tankoló zónában a megengedett maximális sebesség 20 km/h.

Minden autó motorját (ideértve a turbo meghajtású motorokat is) le kell állítani a tankolás idejére.

A tankolások száma tetszőleges.

1.) Gyors üzemanyagtartállyal és FIA által homologizált tartályokkal rendelkező autók:

Gyors üzemanyagtartállyal tankolás a kijelölt speciális tankoló zónában, FIA homologizált zárt rendszerű tankoló berendezéssel a versenyző(k) boxa előtt is engedélyezett.

Az üzemanyagtöltő, a leeresztő és a szellőztető rendszernek homologizálnak kell lennie. Az esemény ideje alatt csak gravitációs rendszerű, a talajszinttől maximum 2 méter magasan lévő tankból engedélyezett, ettől eltérő rendszer alkalmazása tilos.

A csapatoknak az üzemanyagtöltést saját maguknak saját tankoló berendezéssel szabad végezniük. A csapatoknak készenlében kell tartaniuk egy, legalább 6 kg-os, érvényes felülvizsgálattal rendelkező tűzoltó készüléket, az azt kezelő személlyel, a tankolás teljes időtartama alatt.

2.) Standard tartállyal rendelkező autók:

a tankolás csak a boksztutca végében elhelyezkedő speciális tankolási területen megengedett, maximum három csapattag által. A csapattagnak egy, legalább 6 kg-os, érvényes felülvizsgálattal rendelkező tűzoltó készülékkel kell rendelkeznie.

MINDKÉT ESETBEN (1 ÉS 2) MINDEN A TANKOLÁST VÉGZŐ, SEGÍTŐ CSAPATTAGNAK VISELNI KELL, MINIMUM LEJÁRT HOMOLOGIZÁCIÓJÚ TŰZÁLLÓ RUHÁZATOT, KESZTYŰT ÉS MASZKOT.

16.7. BIZTONSÁGI ELŐÍRÁSOK CODE 60/SAFETY CAR

A Verseny során bekövetkező esetleges balesetek esetén, illetve bármely esetben, amikor a pályán valamilyen veszély elhárítási munka elvégzése válik szükségessé, a Versenyigazgató elrendeli a Code 60 jelzés alkalmazását.

Ekkor minden bírói poszton egyszerre kiteszik a Code 60 zászlókat. Ettől a pillanattól a Versenyzőknek a sebességüket 60 km/h-ra kell csökkenteni, és a jelzés hatálya alatt ezt a sebességet kötelesek tartani.

A sebesség korlátozás be nem tartása büntetést von maga után, melynek mértéke 10 mp. Amennyiben valamely versenyző (csapat) sebesség túllépése meghaladja a 20 km/h, részére 20 mp időbüntetés szabható ki. A túllépt és folyamatos sebességtúllépést a Felügyelő Testület további

időbüntetéssel sújthatja.

Az eljárás alatt az időmérés folyamatos.

Az eljárás ideje alatt a boxutca nyitva tart.

Amennyiben a pályán a veszély elhárítása megtörtént, minden bírói poszton egyszerre bemutatják a zöld zászlót, ettől a pillanattól minden résztvevő számára a versenysebesség engedélyezett.

Amennyiben a Code60 nem használható, a Rendező a Safety Car-t és az ide vonatkozó előírásokat kell alkalmazza a verseny során.

Hogy mely biztonsági előírás kerül a verseny során alkalmazásra, a verseny Speciális információiban vagy Végrehajtási utasításban közölni kell.

16.8. A VERSENYEK DÍJAZÁSA

Az abszolút 1-3. helyezett serleg díjazásban.

Minden géposztály 1-3. helyezett serleg díjazásban, öt vagy több induló esetén.

16.9. A BAJNOKSÁG ÉRTÉKELÉSE, PONTOZÁSA:

Az abszolút értékelésben a versenyzők az alábbiak szerint kerülnek pontozásra: 10-8-6-4-2-1

Minden a kiírás 1. pontjában szereplő kategória az alábbiak szerint kerül pontozásra: 10-8-6-4-2-1 indulószámától függetlenül.

Az adott géposztály győztes által teljesített versenytáv minimum 50%-át teljesítők kerülnek értékelésre.

Díjazás: azon géposztályokban, ahol legalább 5, magyar licenccel rendelkező induló van, az 1-3. helyezett serleg díjazásban részesül.

A versenyévad végére legtöbb pontot összegyűjtő versenyző/csapat elnyeri az abszolút illetve géposztály Bajnoki címet a Hankook Duna-Autó Autós Gyorsasági Országos Endurance Bajnokságban.

16.10. A BAJNOKSÁG DÍJAZÁSA:

Minden géposztály első három helyezettje, (amennyiben a bajnokságban minimum 5 induló volt), minden

géposztály első helyezettje (amennyiben 5 alatt volt az indulók száma).

A versenyévad végére legtöbb pontot összegyűjtő első három

versenyző/csapat elnyeri az abszolút Bajnoki címet az Autós Gyorsasági Országos Endurance Bajnokságban.

A díjak a Hankook Autós Gyorsasági Országos Bajnokság éves díjátadó ünnepsége keretében kerülnek átadásra.

Az RCM Cup Általános és Technikai Szabályzata

• 17.1 ÁLTALÁNOS SZABÁLYOK

- Az RCM Kupa futamain csak a Szervezővel (Rado Central Kft. - RCM motorsport) szerződést kötő csapatok nevezhetnek.
- Az RCM Kupában való részvétel feltételeit minden szerződött nevező el kell fogadja. A nevező a felelős azért, hogy a csapata minden tagja betartsa az előírásokat.

• 17.2 TECHNIKAI ELŐÍRÁSOK

- A jelen Technikai Szabályzat alkalmazása során az alábbi elveket kell figyelembe venni:
 - A versenyautónak meg kell felelnie az FIA J függelék 253-as fejezetének.
 - A versenyautóknak tökéletesen meg kell felelnie a széria állapotnak, illetve a H 02/14 számú Homologizációs lapnak, azon változtatások kivételével, amelyeket a Technikai Szabályzat tartalmaz.
 - Amennyiben a Technikai Szabályzatban vagy a H 02/14 számú Homologizációs lapon nincs egyértelműen engedélyezve valamely eltérés, változtatás, kiegészítő megmunkálás, úgy azok alkalmazása kifejezetten TILOS.
 - Az RCM Kupa 2015. évi versenyein kizárólag csak a versenysorozatra gyártott, jelen szabályzatnak és a H 02/14 számú Homologizációs lapnak megfelelő, 2015-re érvényes gépkönyvvel rendelkező versenyautók vehetnek részt.
 - Azt a versenyautót, amelyet a Technikai ellenőrök veszélyesnek ítélnek, a sportfelügyelők kizárhatják a versenyből.
 - A Szervező elrendelhet utólagos műszaki ellenőrzést óvás nélkül is, melyet a Technikai Ellenőrök a Szervező jelenlétében hajtanak végre.
 - Az MNASZ fenntartja magának a jogot, hogy a Szervező, illetve az Autós Technikai Bizottság javaslata alapján e Technikai Szabályzatot módosítsa.

- **17.2.1 TECHNIKAI ÓVÁS**

- A Duna-Autó Autós Gyorsasági Országos Bajnokság 2014. évi Alapkiírás 6.2. pontja szerint.

- **17.2.2 HOMOLOGIZÁCIÓ**

- A RCM Kupában résztvevő versenyautók gyártmánya és típusa: RCM Swift Racer.
- Az eredeti Suzuki Swift 1.3 GC nagy sorozatban gyártott széria kivételű jármű került átalakításra a versenyzéshez, illetve a Sportszabályok biztonsági előírásainak betartásához szükséges változtatásokkal.
- A sportcélra így átalakított gépkocsi nemzeti (MNASZ) homologizációval rendelkezik.
- A nemzeti homologizáció száma: H 02/14 .
- A versenyautó készülhet a H 01/06 homológ számú versenyautóból vagy lehet új építésű, de átalakítva teljesen meg kell felelnie a H 02/14 homológizációnak.
- Minden nevezőnek rendelkeznie kell a Homologizációs lappal és azt kérésre be kell tudni mutatnia.

-

- **17.3 SPECIÁLIS ELŐÍRÁSOK AZ RCM SWIFT RACER VERSENYAUTÓKRA**

- **17.3.1 GUMIABRONCS**

- Csak a Szervező által előírt Hankook Ventus RS3 típusú gumiabroncs használható.
- Az abroncsok a Versenyabroncs Kft.-től vásárolhatók meg, az új gumikat térítésmentesen szerelik fel.
- A gumik melegítése tilos!
- A gumiabroncs belseje (a kerékpánt és a gumiabroncs belső része közötti tér) csak levegővel tölthető meg.
- A gumiabroncsok regisztrálása a Hankook gyári vonalkódja, vagy a jelenlévő technikai ellenőr jelölése alapján történik.
- Az új abroncsok átvételével, valamint azok regisztrációjával kapcsolatos időpontok, helyszínek és az ellenőrzést végző személy (gumiellenőr) az adott versenyhétvégén egy hivatalos körlevélben kerül pontos meghatározásra.
- A gumiabroncsokkal kapcsolatos kérdésekben a Technikai Ellenőr elfogadja a gumiellenőr jelentését.

- Az RCM Kupában induló versenyző egy versenyhétvégén maximum 1 garnitúra új gumiabroncsot használhat. A 4db új gumi vonalkódos sorszámát egy regisztrációs formanyomtatványon kell leadni a gumiellenőrnek. Az időmérő edzést és a versenyfutamokat ezekkel a regisztrált gumikkal kell teljesíteni.
 - Az időmérő edzés megkezdése csak teljesen új, futásmentes, az adott versenyautóhoz regisztrált abroncsokkal engedélyezett.
 - Az abroncsokat a gumiellenőr a bokszt kijáraton és a Parc Fermében ellenőrzi.
 - A versenyző saját, már regisztrált gumiabroncsait a saját autóján szabadon felcserélheti.
 - A versenyhétvége hivatalos programja alatt egy versenyzőhöz (rajtszámhoz) beregisztrált gumiabroncsot tilos más versenyzővel elcserélni.
 - Az időmérő edzésre és a versenyfutamokra csak sérülésmentes vonalkódú, vagy jelölésű abroncsokkal engedélyezett a pályára lépés.
 - A gumiabroncs vagy a vonalkód sérülése esetén az azonos tengelyen lévő gumiabroncsokat párban kell újra cserélni, az alábbiak figyelembe vételével:
 - a futamok közötti időszakban cserélni csak a gumiellenőr jóváhagyásával engedélyezett
 - a futamok közben történő csere esetén a sérült abroncsot a cserét követően azonnal, még a Parc Fermében történő ellenőrzés előtt be kell mutatni a gumiellenőrnek. Amennyiben a csere nem bizonyul jogosnak, a versenyző eredménye törlésre kerül, a további büntetésekről a Felügyelő Testület dönt.
 - Egy esetleges csere esetén csak az adott versenyhétvégére tartalék abroncsként beregisztrált gumi használható fel. A tartalék abroncsok száma nem korlátozott. A rendezvény helyszínén a Versenyabroncs Kft.-től vásárolható új, de megjelölhető egy szintén tőlük, de régebben vásárolt új gumiabroncs is, mint tartalék kerék.
 - A regisztráció csak a hétvégéhez köti a tartalék abroncsot, nem korlátozott, hogy melyik versenyző használhatja azt fel.
-
- **17.3.2 MOTOR**
 - 17.3.2.1 Plomba
 - A motor 1490 ccm hengerűrtartalmú M15A motorkóddal jelölt változó szeleplevezérléssel NEM rendelkező Suzuki gyártmányú motor.

- A versenyautók motorját plombával kell ellátni. A plombálás lehetőségét a nevező csapatoknak biztosítaniuk kell a versenyautóikon.
- A még nem hitelesített vagy a javított motorok a beépítést követően, de maximum a versenyhétvégét megelőző héten, előre egyeztetett időpontban a Szervező által teljesítménymérésre, majd azt követően plombálásra kerülnek. A fenti procedúra a beépítendő tartalék motorokra is kötelezően vonatkozik.
- A Szervező által már leplombált beépített és tartalék motorok a gépátvételen a Technikai Ellenőrök által is plombálásra kerülnek.
- Amennyiben a plombák megsérülnek, vagy a plombált alkatrészekon javítást végeznek, a teljesítménymérést és a plombálást újra el kell végeztetni vagy a motort ki kell cserélni.
- Sérült vagy hiányos plombával az időmérő edzésen és a futamokon nem lehet pályára lépni.

17.3.2.2 Kenés

- A motorolaj, valamint az olajszűrő típusa szabadon választható.
- A gyári olajszűrő konzolt el kell hagyni, az olajszűrőt egy menetes perselyen keresztül közvetlenül a motorblokkhoz kell rögzíteni. A persely a Szervezőtől beszerezhető vagy egyénileg legyártható.

17.3.2.3 Gyújtógyertya

- Gyújtógyertya gyártmánya és típusa szabadon választható.

17.3.2.4 Benzingőz kibocsátás-csökkentő rendszer (EVAP)

- Az EVAP tartály és az öblítő mágnes szelep közötti öblítőszelep-kamra elhagyása engedélyezett. Ebben az esetben a két alkatrészt 1 db gumicsővel kell összekötni.

17.3.2.5 O₂ szenzor (Lambda szonda)

- Az 1. számú szenzort a kipufogócsőben, a 2. számú szenzort a jobb oldali karosszéria nyúlványban kell elhelyezni az erre a célra kialakított menetes hüvelyben.
- Mindkét O₂ szenzort elektromosan csatlakoztatni kell a motor kábelkötegen található gyári csatlakozóhoz.

• 17.3.3 ERŐÁTVITEL

17.3.3.1 Tengelykapcsoló

- A tengelykapcsoló tárcsa és a szerkezet is csak gyári alkatrész lehet.

- Szinter tárcsa használata nem megengedett.

17.3.3.2 Nyomatékváltó

- A motor és a nyomatékváltó összefogatására szolgáló csavarok közül csak kettő elhagyása engedélyezett, a motor hátoldalán, az indítómotor alatt lévő M12x60x1,25 kettő csavar közül az egyik, illetve az olajteknő és a nyomatékváltó közötti M10x35x1,25 kettő közül az egyik.
- A váltóházak közül mind a „ZNO”, mind pedig a „ZN3” kódjelű váltóház használható.
- A nyomatékváltóban található kapcsolóvillaik közül csak a régebbi, alumínium-ötvözet kapcsolóvillaik használata engedélyezett, az újabb, acél / műanyag perselyes változat nem.
- A nyomatékváltó tetején található sebesség választó kar végéről a röpsúlyt el kell távolítani.
- Az autó a sebesség jelet a váltón lévő sebesség jeladóról veszi, ezért a váltóban a differenciálművön lévő fogazott kereket, illetve a sebesség jeladót meg kell hagyni.
- A javasolt hajtóműolaj egyezik a következő specifikációkkal: API GL-5 75W-90

•

• 17.3.4 FUTÓMŰ

17.3.4.1 Lengéscsillapító

- A versenysorozat tisztasága érdekében a lengéscsillapító megbontása tilos!
- A lengéscsillapítón a csonkállványt rögzítő felső csavar nyílások megmunkálhatók, de csak a nyílások hosszának a lengéscsillapító háza felé való megnövelése engedélyezett.
- Kizárólag a Szervező által RCM logóval ellátott és bevizsgáláson átesett lengéscsillapító használható.
- Esetleges sérülés, vagy elhasználódás esetén a bevizsgálás csak a Kupa Szervezőjén keresztül lehetséges.
- A következő cikkszámú lengéscsillapítók használata engedélyezett:
 - 101-76-103
 - 101-76-403



17.3.4.2 Fékrendszer

- Az első féktárcsa bármilyen, kereskedelmi forgalomban kapható típus lehet, amennyiben az a gyárral megegyező paraméterű és felületű.
- A hátsó fékpofa bármilyen, kereskedelmi forgalomban kapható típus lehet, amennyiben megfelel a homolog paramétereknek.
- A hátsó fékpofák önbeálló szerkezetének léptető kilincse kiszerezhető. Ebben az esetben javasolt a menetes szár rögzítése, mely csak alkatrész hozzáadása nélkül engedélyezett (Menetrögzítő paszta használata engedélyezett).
- A gyári ABS egységet el kell távolítani, helyére a Szervezőtől beszerezhető alumínium fékolaj elosztót kell beszerezni.

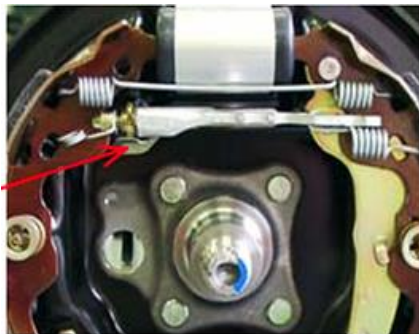

17.3.4.3 Csonkállvány

- A csonkállvány csak gyári alkatrész lehet.
- A csonkállvány lengéscsillapító házra felfekvő felülete megmunkálható, a méret csökkentése csiszolással engedélyezett.
 - A csonkállvány és a lengéscsillapító illesztési pontatlanságainak kiküszöbölésére, a csonkállvány furatos része és a lengéscsillapító furatos része közé egy darab, két furattal rendelkező hézagolólemez behelyezhető.



17.3.4.4 Lengőkar

- A lengőkar csak gyári alkatrész lehet.
- Mindkét lengőkar típus használata engedélyezett.
- A lengőkarban a szilentblokk illetve a gömbfej cserélhető, de csak a gyárral megegyező méretű és tulajdonságú alkatrészsre.

17.3.4.5 Hátsó híd

- A hátsó futómű geometriájának beállítása hézagolással engedélyezett. A hézagoló alátéteket vagy lemezeket a fék alaplap és a hátsó híd között kell elhelyezni.
-

•17.3.5 KAROSSZÉRIA

17.3.5.1 Belső kamerák

- Belső, előre néző kamera használata kötelező oly módon, hogy a felvételen a kormánykerék és az első szélvédőn kilátva a versenypálya is jól látható legyen.
- Hátra néző kamera használata kötelező.
- A Parc Ferme területére beérkező versenyautóból a nevező vagy versenyzője a kamerákat ki kell szerelje. Amennyiben ennek azonnali végrehajtása technikai nehézségekbe ütközik, úgy a Technikai Ellenőrök engedélyével elégséges lehet a készülék kikapcsolása, de ebben az esetben a memóriakártyát el kell belőle távolítani. FIGYELEM! A Parc Ferme területére való belépés csak a Technikai Ellenőr vagy a megbízott Sportbíró jelenlétében engedélyezett!
- A kamerák által készített felvételek megtekintését a versenyek Felügyelő Testülete, az Autós Gyorsasági Bizottság és a Szervező részére biztosítani kell.

17.3.5.2 Belső rész

- Panoráma tükör felszerelése a középső visszapillantó tükörhöz rögzítve kötelező.
- A bal első doblemezen taposó lemez, lábtámasz felszerelése engedélyezett. Ennek rögzítéséhez furatok készíthetők, melyek csak a lemez rögzítésére szolgálhatnak. Leszerelés esetén ajánlott a furatok leragasztása.
- A bal doblemezen lévő, a gyári taposó rögzítésére szolgáló fém konzol a ponthegeztések lefűrészával eltávolítható.
- A pedálokon a taposó felületek megnövelése céljából szélesítő lemezek felszerelése engedélyezett, melyek rögzítéséhez a pedálok taposó felületén furatok készítése engedélyezett. A furatok csak a szélesítések rögzítésére szolgálhatnak.
- A kormányoszlop magasságának beállítása a gyári felfogatás helyén való hézagolással engedélyezett. Hozzáadott anyag csak a hézagoló alkatrész lehet, melynek anyaga fém vagy kemény műanyag lehet. Törekedni kell, hogy a hézagolás minél kevesebb alkatrészből álljon.
- Az alacsony versenyzőkre való tekintettel az alábbi átalakítások engedélyezettek:
 - a váltókulissza függőleges irányban való megemlése. Hozzáadott anyagként csak a hézagoló alátét engedélyezett, melynek anyaga, mérete szabadon választható.
 - egyedi ülés konzol beépítése, az előírt biztonsági előírások betartása mellett.

- Valamint engedélyezettek az alábbi átalakítások is, melyekről egy egyedi tervrajzot kell készíteni és azt a beépítés előtt a Szervezővel, valamint az ATB-vel jóvá kell hagyatni:
 - taposó lemez szintjének megemlése: egy egyedi, új lemez beépítésével. Ennek rögzítése céljából a karosszérián furatok készíthetők. Amennyiben a lemezt már nem használják, ajánlott a furatok leragasztása. Egyéb célra ezek a furatok nem használhatóak.
 - a pedálok magasságának a taposó felületükhöz képest merőleges irányban való megnövelése. A pedálok csak gyári állapotúak vagy engedélyezett átalakításúak lehetnek. Az egyedi, plusz alkatrészek biztonságos rögzítésére folyamatosan és fokozottan ügyelni kell. A pedálok taposó felületein furatok készítése engedélyezett, de ezek csak a magasztás rögzítésére szolgálhatnak. Amennyiben a magasztást nem használják, a pedálokat gyári állapotúakra vagy engedélyezett átalakításúakra kell cserélni.

17.3.5.3 Biztonsági berendezések

- FIA J függelék 253.7 szerinti kézi tűzoltó készülék beszerelése kötelező.
- A versenyülés, az ülésín és a versenyöv típusa szabadon választható.
- A FIA J függelék 253.16 szerinti előírások betartása mellett engedélyezett az egyedi vagy az állítható ülésín használata is.

17.3.5.4 Üzemanyag

- A versenyhétvégén nincs megköve az üzemanyag beszerzésének helye, de a használt üzemanyagnak meg kell felelnie az FIA J függelék 252.9 pontjában előírtaknak.
- E85 használata TILOS!
- Javasolt a 95-ös oktánszámú üzemanyag használata.

17.3.5.5 Lökhardtó

- Az első műanyag lökhárító mögé fel kell szerelni mindkét gyári fém merevítőt.
- A hátsó műanyag lökhárító alatti gyári fém merevítő elhagyható.
- A hibás lökhárító javítható:
 - Végleges javítás esetén a ragasztó anyagon kívül nem járhat plusz anyag hozzáadásával, a gyárral megegyezőnek kell lennie.
 - Ideiglenes javítás alkalmával engedélyezett a műanyag kábelkötegelő és a ragasztószalag használata is, de ezek csak a lökhárító ideiglenes rögzítését szolgálhatják. A lámpatakaró

és motortér tető illesztéseinek eltakarása tilos! Az ideiglenes javítás csak az adott versenyhétvége futamaira engedélyezett.

17.3.5.6 Tetőlemez

- A kommunikációs rádió használatához szükséges antenna felszerelése miatt a tetőlemez hosszanti középvezetékén, a hátsó éltől mérve 130-200 mm-en belül 1 furat készíthető a tetőlemezen.

17.3.5.7 Tetőszellőző

- Engedélyezett az 1 illetve a 2 szellőzőrácsos tetőszellőző használata is.

17.3.5.8 Hátsó spoiler

- A spoiler (szárny) rögzítése csak ragasztó anyaggal engedélyezett.

17.3.5.9 Lámpatakaró

- A lámpatakaró anyaga lehet carbon vagy üvegszálalás műanyag is, azonban alakja csak az eredetivel megegyező lehet.

17.3.5.10 Ajtók

- Az oldalsó ajtókra felszerelhető a mechanikus és az elektromos ajtózárral működő ajtókilincs is.

17.3.5.11 Homlokfal

- A gyári homlokfal szerelhetővé átalakítható, a rögzítést szolgáló kötőelemek és a gyári ponthegecsztések helyén szegecsanyák elhelyezése engedélyezett.

17.3.5.12 Kerékjárat

- A kerékjáratokban műanyag betét használata nem engedélyezett.

17.3.5.13 Pótsúly

- Az RCM Kupában a meghatározott versenyzői súlyhatár: 85 kg.
- A versenyző mérlegelt súlyának és a pótsúly értékének összege el kell érje a meghatározott versenyzői súlyhatárt.
- A versenyző mérlegelését teljes versenyfelszerelésben, de csak abban kell elvégezni: bukósisak, FHR, overál, kesztyű, cipő, alsóruházat, maszk.
- Annak a versenyzőnek, akinek a mérlegelt súlya nem éri el a meghatározott versenyzői súlyhatárt, a hivatalos rendezvényeken

pótsúlyt kell beszerezni, melyet az ülés mögé a padlólemezhez kell rögzíteni az ide vonatkozó FIA előírásoknak megfelelően.

- A hivatalos mérlegelés a gépátvétel alkalmával történik meg.
- A versenyző súlyát és a szükséges pótsúlyok meglétét a Technikai Ellenőrök a hivatalos rendezvények alatt bármikor ellenőrizhetik.
- A pótsúlyok 2,5 kg-os lépcsőben a Szervezőtől szerezhetők be.

17.3.5.14 Minimális tömeg

- A minimális tömeg mérésekor a motor és a nyomatékvtáló olajsintje, a hűtőfolyadék szint és a fékolaj szint a gyárilag megadott normál értéken kell legyen, az ablakmosó tartálynak és az üzemanyag tanknak pedig üresnek kell lennie.
- A mérés a versenyző és annak versenyfelszerelése nélkül történik.
- Az RCM Swift Racer versenyautó tömege el kell érje a H 02/14 számú Homológizációs lap 201. pontjában meghatározott értéket.

17.3.5.15 Pótlólagos rögzítések

- A motorháztető és a csomagtér ajtó gyári zárszerkezetét el kell távolítani, a FIA J 253.5 szerinti pótlólagos rögzítések alkalmazása kötelező.
- Csak az alábbi vagy ezzel megegyező típusú „szélzár” felszerelése engedélyezett:



17.3.5.16 Kipufogó rendszer

- A kipufogó rendszer alkatrészei csak a Kupasorozat Szervezőjétől szerezhetők be.
- A kipufogó rendszer javíttatását csak a Kupasorozat Szervezője végeztetheti el.

- A kipufogó végnek a hátsó lökhárítóban a gyári helyen, a jobb oldali környílásban kell végződnie, melynek érdekében a hátsó kipufogó dob felfogató fülei anyag hozzáadása nélkül szabadon hajlíthatóak.

17.3.5.17 Első és hátsó lökhárítók fényezése

- Az egységes megjelenés érdekében az alábbiakat kell figyelembe venni:
 - az első lökhárító középső, alsó és két oldalsó, valamint a hátsó lökhárító teljes rácsa fekete színű
 - az első lökhárító oldalsó rácsai alatt a lökhárítót a foton látható módon fekete színűre kell fényezni

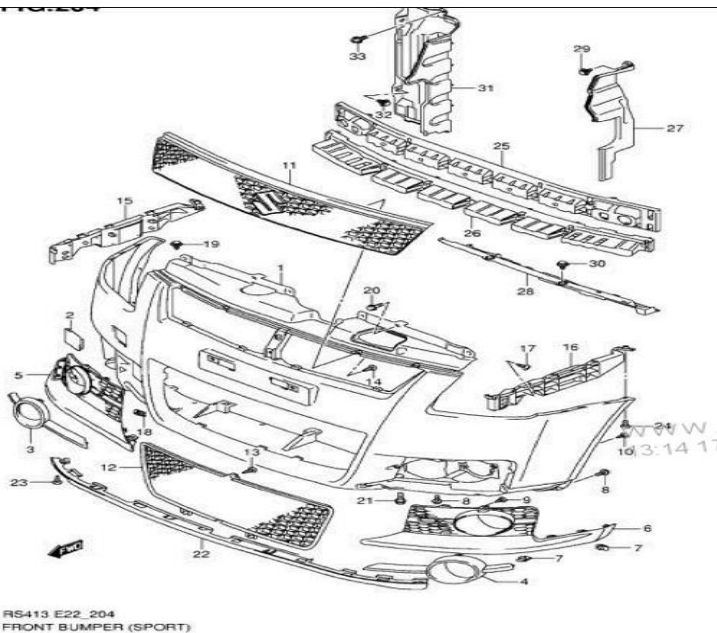

.5.18 Eltérések a szériaautóktól

- Első lökhárító

17.3

25 – kötelező
26 – kötelező
31 – kötelező
22 – kötelezően elhagyandó
27 – kötelezően elhagyandó
28 – kötelezően elhagyandó

- Kárpitok

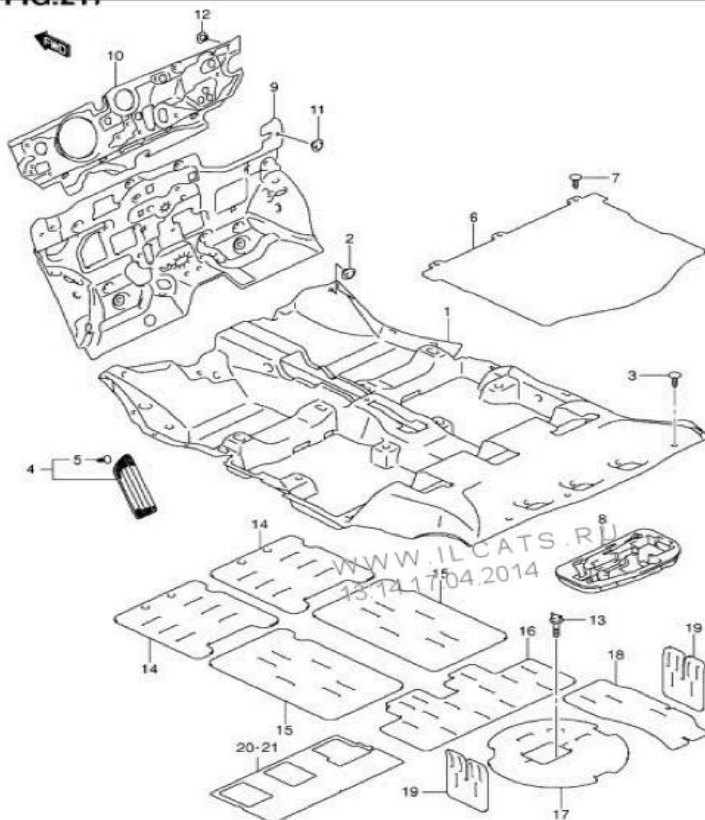

RS413 E22_217
FLOOR CARPET (LHD)

- Az összes kötelezően elhagyandó.

- Borítás
-

FIG.221

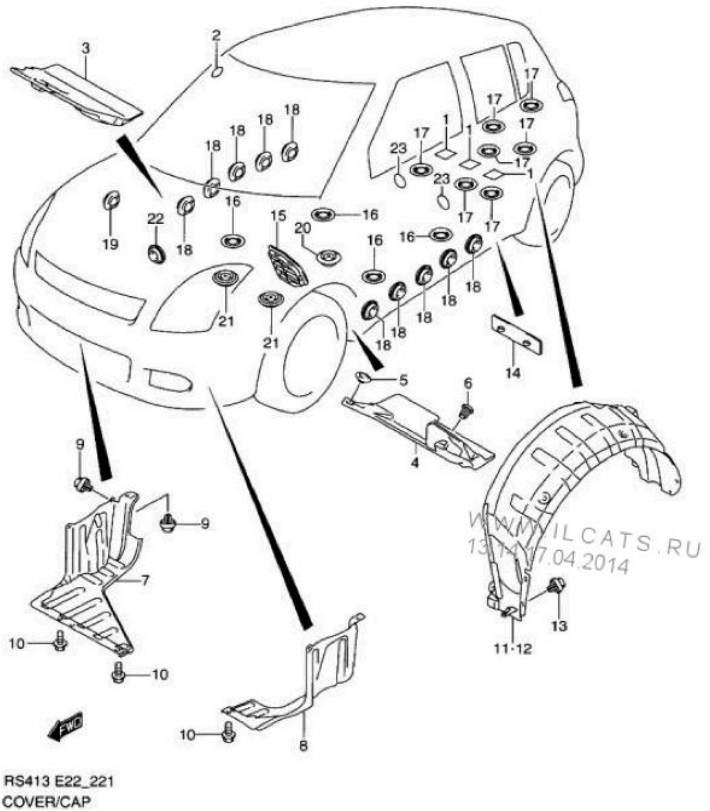

- - 3 – kötelezően elhagyandó
 - 4 – kötelezően elhagyandó
 - 7 – kötelezően elhagyandó
 - 8 – kötelezően elhagyandó
 - 11 – kötelezően elhagyandó
 - 12 – kötelezően elhagyandó
- Emblémák

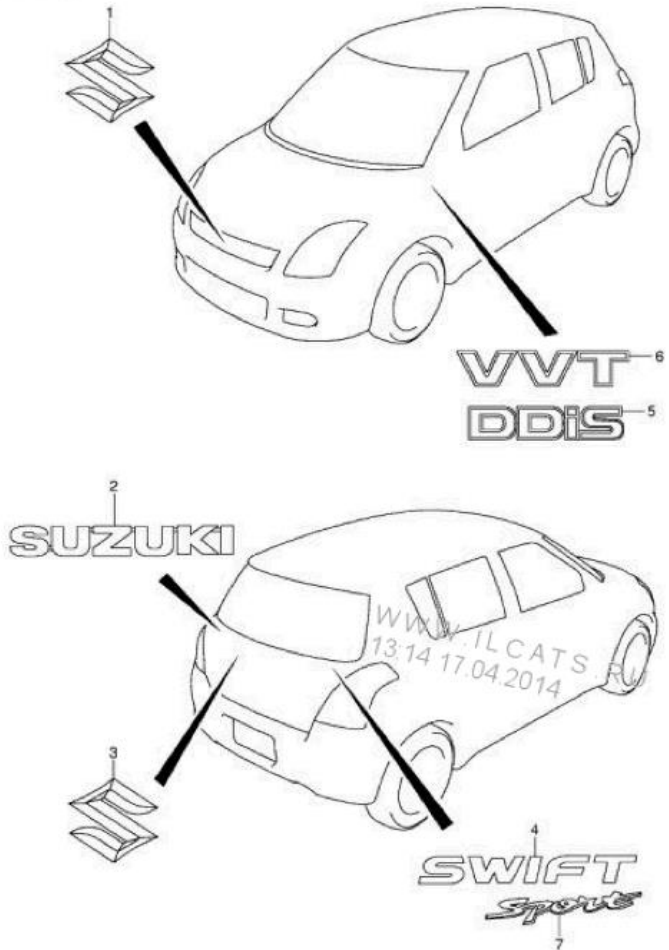

RS413 E22_227
EMBLEM/DECAL

Az összes kötelezően elhagyandó.

- Sárvédők

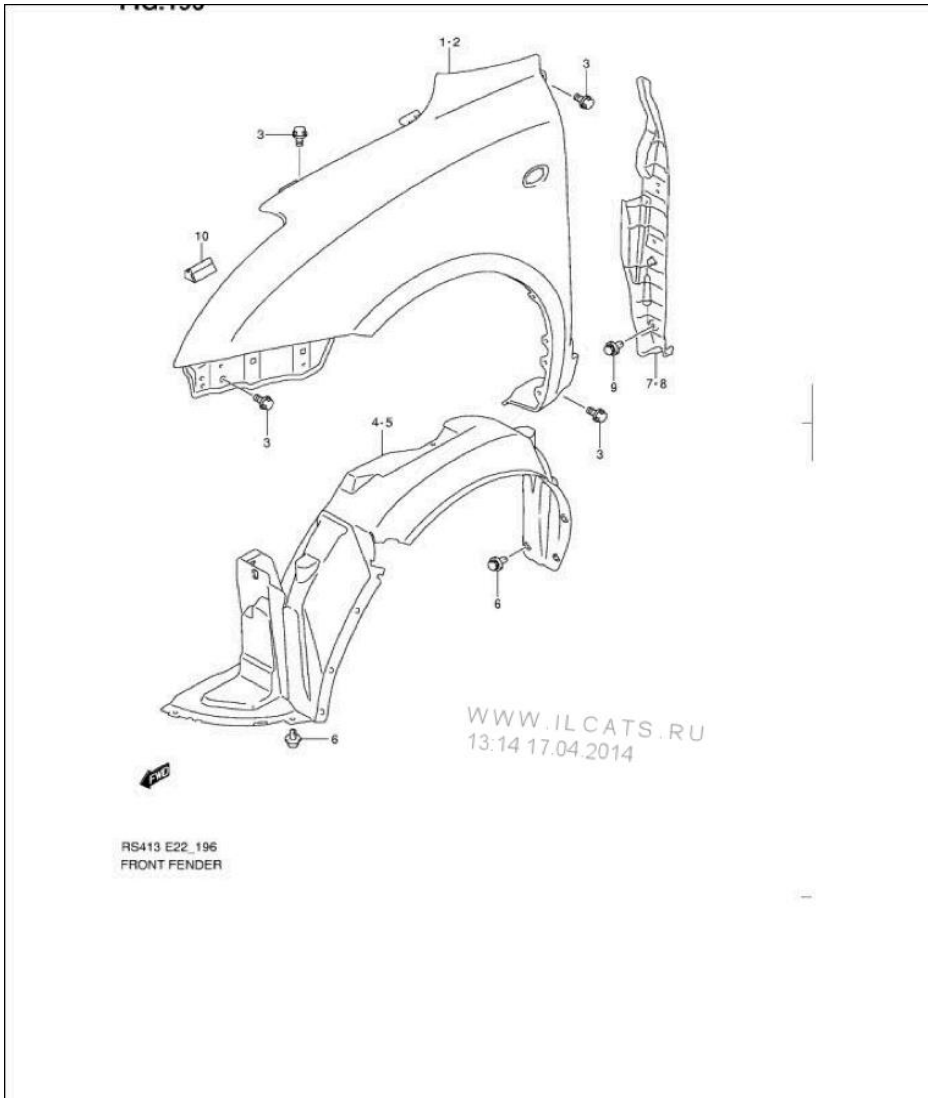

- 4 – kötelezően elhagyandó
- 5 – kötelezően elhagyandó
- 7 – kötelezően elhagyandó
- 8 – kötelezően elhagyandó

- Gépháztető

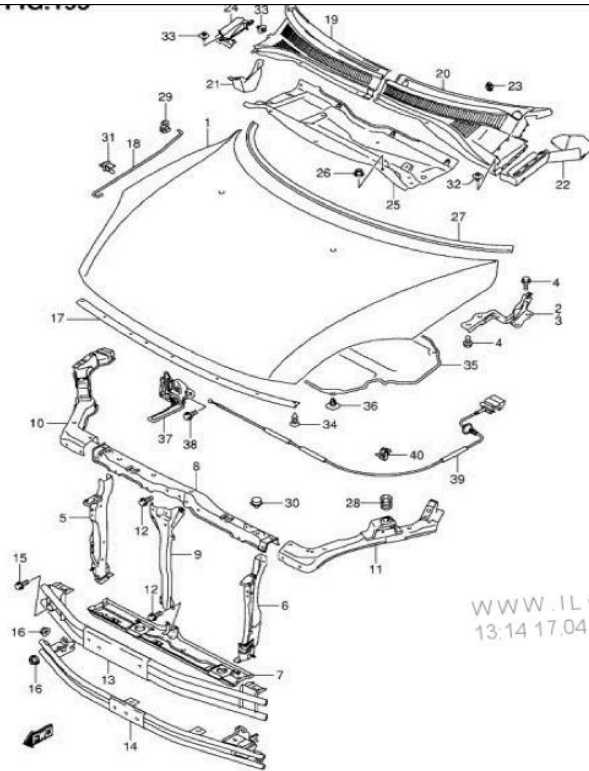

RS413 E22_195
FRONT HOOD PANEL

WWW.ILCATS.RU
13.14 17.04.2014

- 13 – kötelező
- 14 – kötelező
- 17 – kötelezően elhagyandó
- 21 – kötelezően elhagyandó
- 22 – kötelezően elhagyandó
- 27 – kötelezően elhagyandó

- Kiegészítők

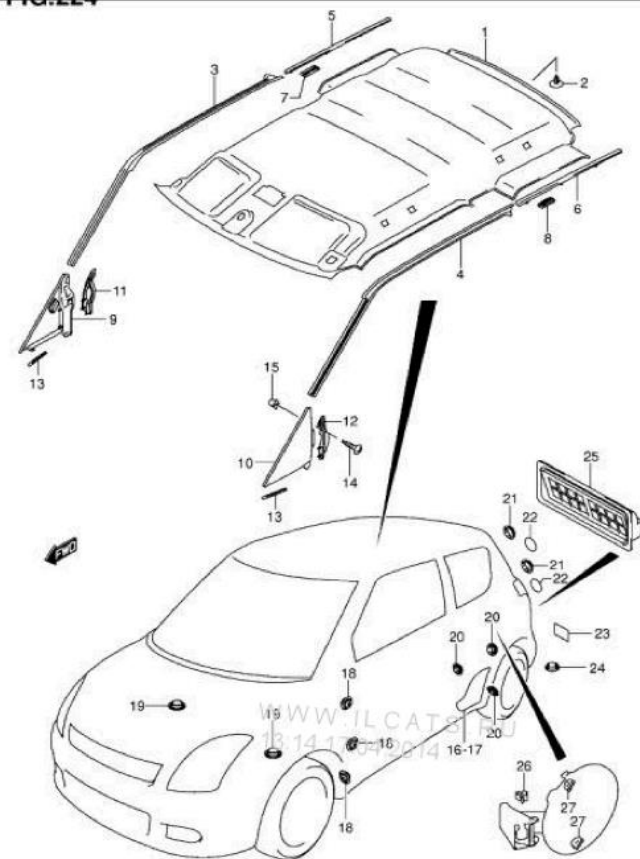

RS413 E22_224
ROOF LINING/ROOF MOLDING (3DR)

- 1 – kötelezően elhagyandó
- 25 – elhagyható

- Hátsó ablaktörő

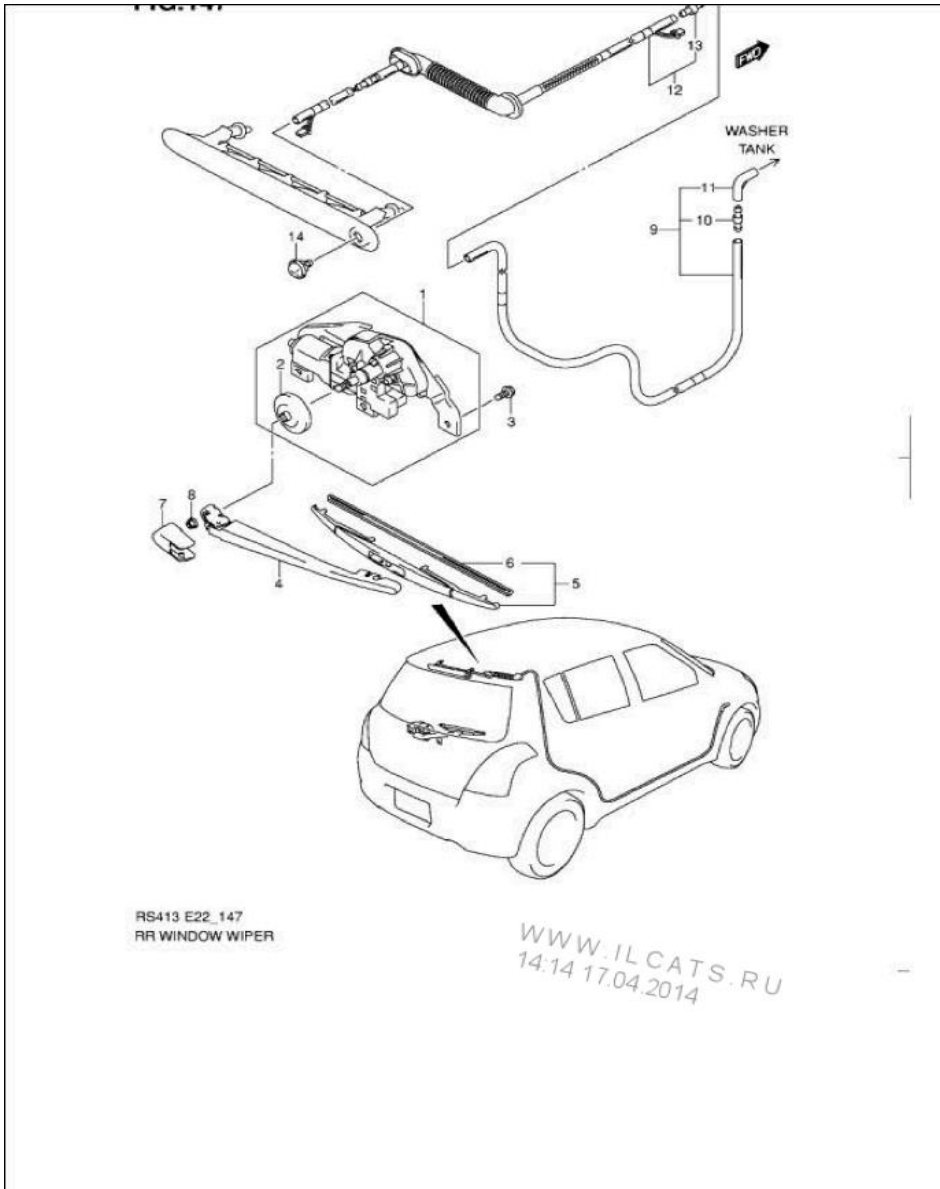

- 1 – 9: kötelezően elhagyandó

- Küszöborfítások

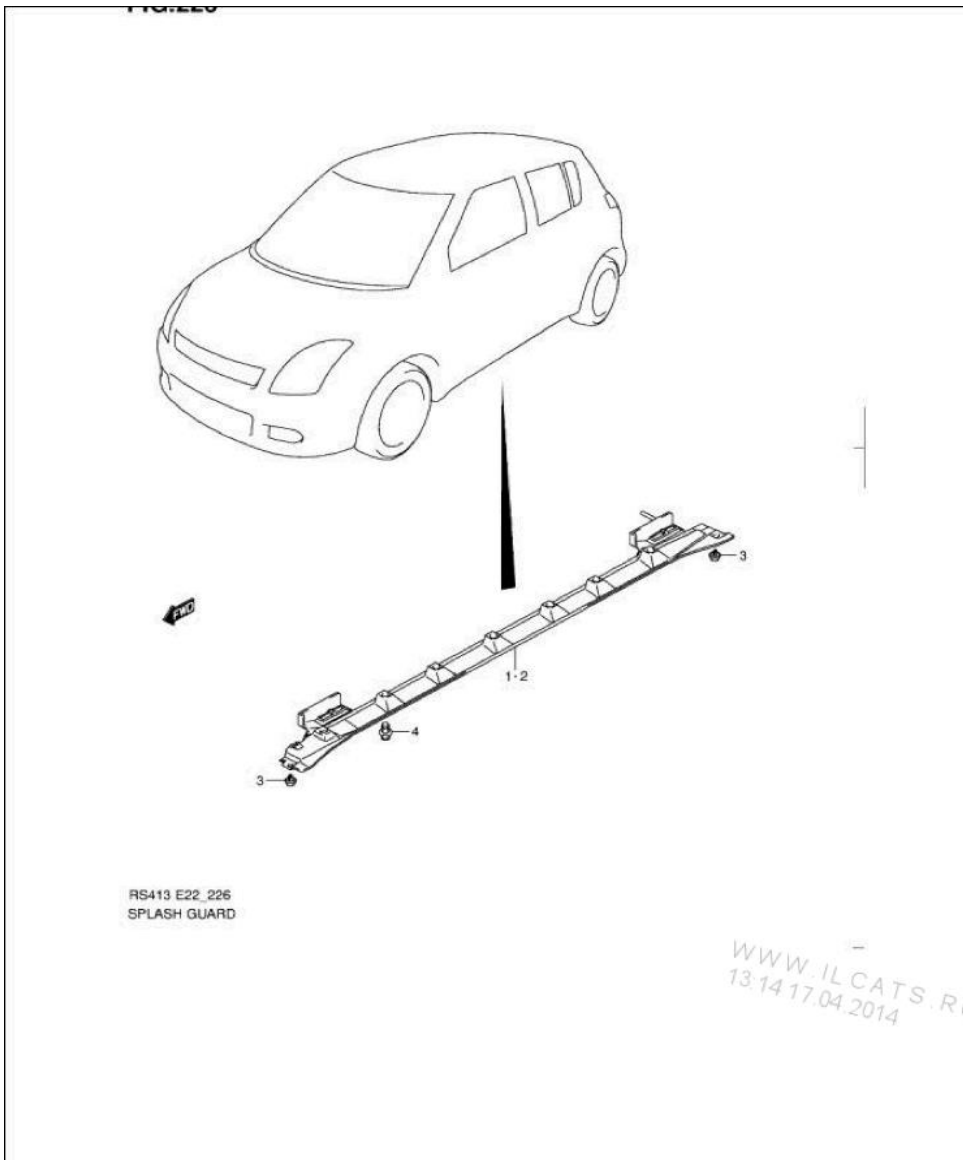

- Az összes kötelezően elhagyandó.

- Szerszámok

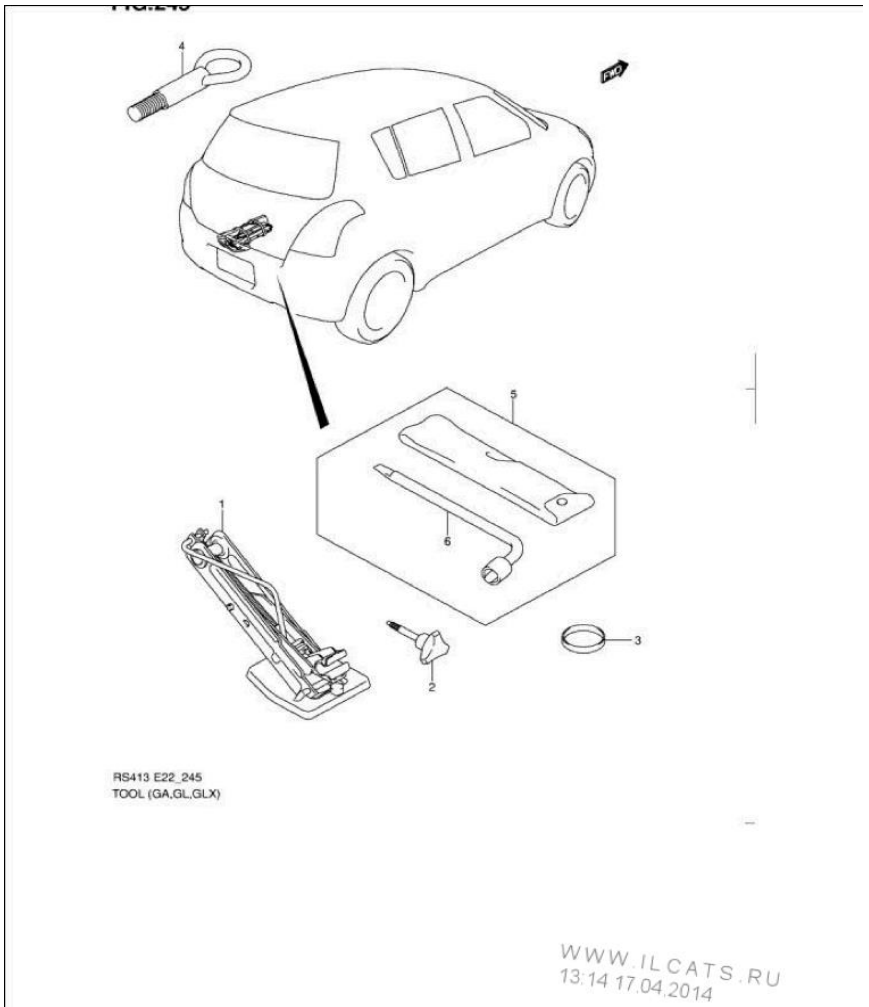

- 1 – kötelezően elhagyandó
- 2 – kötelezően elhagyandó
- 3 – kötelezően elhagyandó
- 4 – kötelező, jobb oldalon a bukóketrec „A” oszlopához kábelkötővel rögzítve
- 5 – kötelezően elhagyandó
- 6 – kötelezően elhagyandó

- Szélvédők

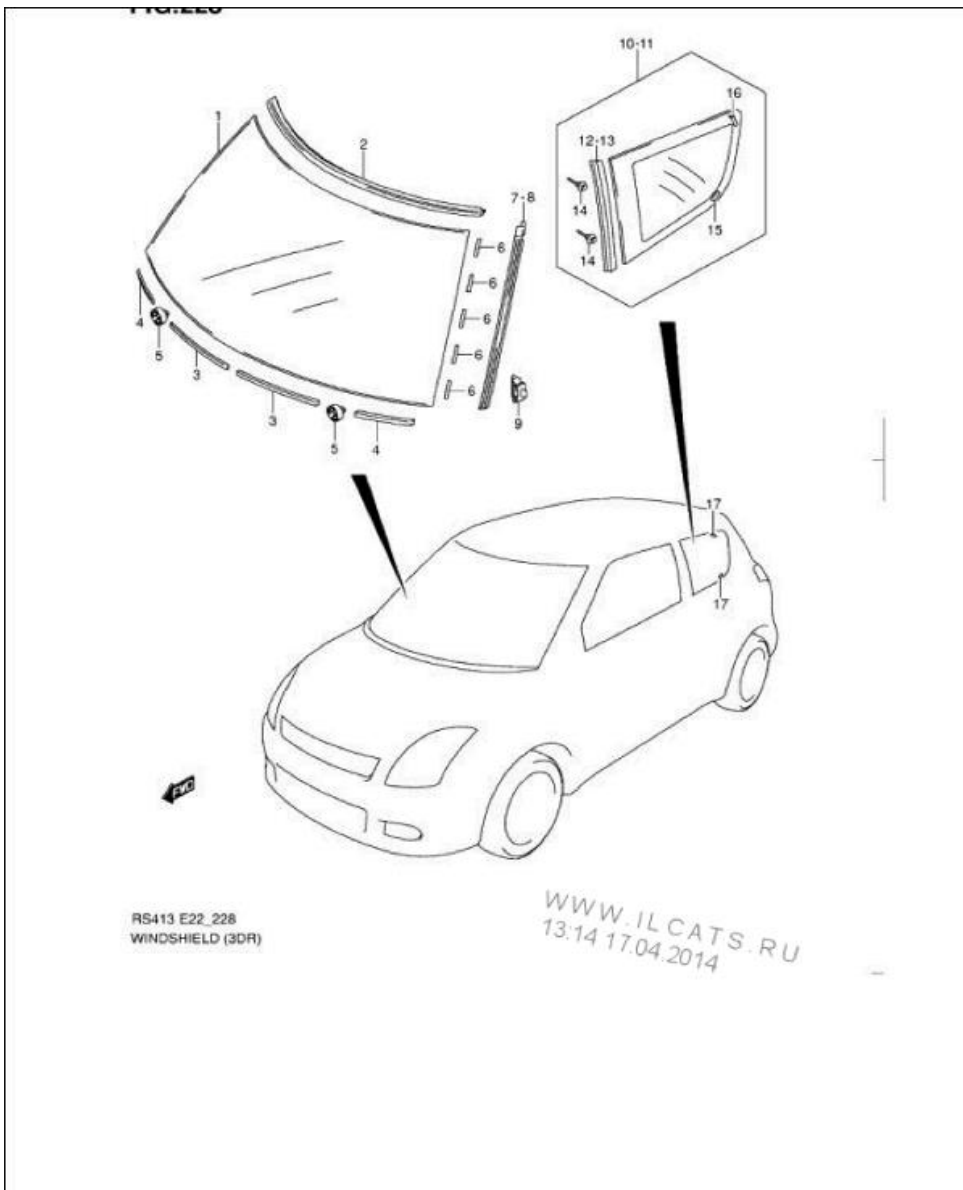

- 2 - elhagyható

- **17.3.6 ELEKTROMOS RENDSZER**

- 17.3.6.1 Akkumulátor

- Az akkumulátor pozitív saruja a gyári műanyag burkolattal szigetelendő.
 - Az akkumulátor gyártmánya szabadon választható, de kapacitása és méretei meg kell, hogy egyezzenek a gyári értékekkel, illetve a homológ lapban foglalt paraméterekkel.
 - Csak hagyományos, folyadék elektrolitos savas-ólomakkumulátor használható, spirálcellás, illetve zselés akkumulátor használata nem engedélyezett.

- 17.3.6.2 Adattároló (Logger)

- A logger dobozt felnyitni vagy a rendszer alkatrészein és a kábelkötegen bármi nemű javítást végezni tilos!
 - Amennyiben a logger rendszer bármely részén külső beavatkozás történik, az technikai szabálytalanságnak minősül.
 - Az AIM SRL által gyártott AIM SoloDL típusú logger használata opcionálisan használható, az OBD csatlakozón keresztül csatlakoztatható az autóhoz, a kábelkötegek megbontása nélkül.

- 17.3.6.3 Adatkiolvasás

- A nevezőnek vagy versenyzőjének saját versenyautóin biztosítani kell az OBD és a logger csatlakozón való kiolvasás lehetőségét a Szervező, a résztvevő csapatok illetve a Technikai Ellenőrök részére.

- 17.3.6.4 Szivargyújtó aljzat

- Szivargyújtó aljzat használata engedélyezett, de csak a bal hátsó doblemez felett található gyári csatlakozó és a típus azonos szivargyújtó aljzat, valamint kábelköteg felhasználásával.

- 17.3.6.5 Kommunikációs rádió rendszer

- A versenyzővel beszéd formájában való kommunikálásra használható rádiós rendszer beépítése engedélyezett. E rendszer nem használhatja az autó elektromos rendszerét, csak az engedélyezett hátsó szivargyújtó aljzaton keresztül.

- 17.3.6.6 Gyújtáskapcsoló

- A kulcsos és a kulcs nélküli gyári gyújtáskapcsoló használata is engedélyezett.

17.3.6.7 Első menetfény

- Az első lökhárítóba szerelt nappali menetfény használata engedélyezett, esős verseny esetén ajánlott.

17.3.6.8 Egyéb elektronika

- Bármely egyéb, a gyári beépítésen és az engedélyezett kiegészítéseken felüli elektronika használata tilos!

● 17.3.7 VERSENYRUHÁZAT

- A Kupasorozat versenyein csak az RCM Kupa saját verseny overalljában lehet versenyezni.
- A Szervező jogosult meghatározni a mell rész jobb oldalán felvarrandó feliratok helyét.
- A reklámfeliratok elhelyezésénél figyelembe kell venni az FIA L függelék idevonatkozó előírásait.

● 17.3.8 EGYÉB

- A gyári kötőelemek helyett használható bármilyen, kereskedelmi forgalomban kapható kötőelem amennyiben szakítószilárdsága megegyezik, vagy meghaladja a felváltani kívánt kötőelemét.
- Az engedélyezett egyéb megmunkálások:
 - csavarmenetek felújítása
 - szelepek becsiszolása
 - féktárcsák felszabályzása
 - fékdobok felszabályzása
 - tömítés maradványok lecsiszolása
- Egy szabadon választható alkatrész típus esetén is az minden esetben meg kell feleljen az FIA vonatkozó szabályainak.
- Minden egyéb, a fentiekben nem engedélyezett változtatás TILOS!

● 17.3.9 ALKATRÉSZEK BESZERZÉSE, JAVÍTÁSA

- A következő tételek beszerzése csak a Szervezőn keresztül engedélyezett:
 - az RCM Cup versenyoverallja
 - első lökhárító
 - hátsó lökhárító
 - hátsó spoiler (szárny)

- tetőszellőző és tartozékai
- első fékbetét
- leplombált motor
- A következő tételek beszerzése és javítása is csak a Szervezőn keresztül engedélyezett:
 - motor- és váltótartó bakok
 - levegőszűrő rendszer tartozékai
 - lengéscsillapító
 - fékolaj elosztó tömb
 - kipufogó rendszer tartozékai
 - adatrögzítő rendszer tartozékai
 - motortér kábelköteg

- A következő alkatrészek javítása TILOS:
 - Első fékbetét
 - hátsó fékpoékák
 - fékpedál
 - Spirálrugók
 - Spirálrugó tányér
 - Légtömegmérő ház

● **17.4 ÁLTALÁNOS ELŐÍRÁSOK**

● **17.4.1 IDŐMÉRŐ, WARM-UP, VERSENYFUTAMOK IDŐBEOSZTÁSA**

- Az RCM Kupa a versenyhétvégéken a verseny rendezője által megadott, a verseny kiírásában közzétett időterv szerint zajlik:

○ időmérő edzés	20 perc
○ 1. futam	30 perc + 1 kör
○ warm-up	10 perc
○ 2. futam	30 perc + 1 kör

- A warm-up edzés vége és a versenyfutam kezdete között minimum 30 percnak kell eltelnie.

● **17.4.2 RAJTFELÁLLÁS**

- Az első futam rajtfelállása az időmérő edzésen elért legjobb kör eredménye szerint, a második futam rajtfelállása az 1. futamon elért eredmény szerint történik, az első nyolc helyezett sorrendjének megfordításával.

- Amennyiben a rendezvényen 3. futam kerül lebonyolításra, a 3. futam rajtsorrendje a 2. futam eredménye adja, az első nyolc helyezett sorrendjének megfordításával.
- Ezen szabályozástól eltekintve az Alapkiírás 2014. 5.3.5. pontja érvényes. A futamok versenytávja kizárólag az AGYB előzetes engedélyével változtatható, melyet a verseny kiírásában szerepeltetni kell.

• 17.4.3 KÖTELEZŐ REKLÁMOK

- A kötelező reklámok a Szervező körlevelében kerülnek meghatározásra, melyet minden indulónak kötelezően viselnie kell az alábbi helyeken:



- **A versenyautón elhelyezendő kötelező reklámok helyei:**

1. utastértető szélvédőcsíkokkal
2. géptető szélzár alatti része
3. első rendszám tábla
4. hátsó rendszám tábla
5. külső visszapillantó tükrök
6. első lökhárító sarkai (Hankook)
7. hátsó lökhárító sarkai (Hankook)

- Az előírt versenyzői overál mell részének jobb oldala kötelező reklámfelület, amivel a Szervező rendelkezik.
 - Az RCM Kupa rendezője a kötelező reklámokra vonatkozó részletes előírásokat 2015. április 20-ig teszi közzé.
 - Az előírás szerinti elhelyezést a nevező köteles megoldani, melyet a Szervező ellenőriz. Nem megfelelő elhelyezés vagy hiány esetén a Szervező a rajtengedélyt megtagadhatja.
 - A kötelező reklámok a Szervezőtől igényelhetők.
- **17.4.4 AZONOSÍTÓ JELZÉSEK**
 - Az azonosító jelzéseket a hivatalos rendezvények teljes időtartama alatt kötelező használni, meglétüket a Technikai Ellenőrök ellenőrzik.
 - A versenyző licenc nevét és nemzeti zászlaját az oldalablakokon, a rajtszámot pedig az első szélvédőn és az oldalablakokon kell elhelyezni.
 - A licenccnév és nemzeti zászló paraméterei(2db):
 - Arial Black betűtípus, egyenes karakter
 - nagy betűk - fehér szín
 - a legmagasabb, ékezet nélküli karakter magassága: 60 mm
 - a nemzeti zászló mérete: 90 x 60 mm a név elé elhelyezve a névvel egy sorban
 - a minimális megjelenés: a vezetéknev egésze és a keresztnév első karaktere
 - A rajtszámok a Szervezőtől igényelhetők.
 - A rajtszámok paraméterei (3db):
 - elhelyezése a két hátsó oldalsó üveg "B" oszlophoz közeli részén
 - elhelyezése az első szélvédőn a szélvédőcsik alatti jobb felső sarok
 - Arial Black betűtípus egyenes karakter, FIA által alkalmazott neon sárga szín
 - karaktermagasság 20 cm
- **17.4.5 ÉRTÉKELÉS, DÍJAZÁS**
 - 17.4.5.1 RCM Kupa
 - Az RCM Kupa futamain az elért helyezésük alapján az alábbiak szerint kapnak bajnoki pontokat a versenyzők:

1. helyezett	25 pont	9. helyezett	7 pont
2. helyezett	20 pont	10. helyezett	6 pont
3. helyezett	16 pont	11. helyezett	5 pont
4. helyezett	13 pont	12. helyezett	4 pont
5. helyezett	11 pont	13. helyezett	3 pont
6. helyezett	10 pont	14. helyezett	2 pont
7. helyezett	9 pont	15. helyezett	1 pont
8. helyezett	8 pont		

17.4.5.2 Rookie és Ladies Kategória, Csapatbajnokság

- Az abszolút bajnokság mellett az RCM Kupa keretein belül Rookie és Ladies Kategória is indul.

17.4.5.3 Rookie Kategória

- Rookie versenyzőnek számít minden olyan pilóta, aki korábban még nem szerepelt FIA vagy MNASZ bajnokságban, illetve pályakezdőnek számít a Gyorsasági Szakág tekintetében. A kategória résztvevőiről a Kupa tulajdonosa saját hatáskörében dönt.
- A Rookie Kategória futamonként elért helyezésük alapján az alábbiak szerint kapnak pontokat a versenyzők:

1. helyezett	10 pont	4. helyezett	3 pont
2. helyezett	6 pont	5. helyezett	2 pont
3. helyezett	4 pont	6. helyezett	1 pont

17.4.5.4 Ladies Kategória

- Az RCM Kupa külön értékelést indít a bajnokságban résztvevő valamennyi hölgy versenyző részvételével. A Ladies Kategóriában futamonként elért helyezésük alapján az alábbiak szerint kapnak pontokat a versenyzők:

1. helyezett	10 pont	4. helyezett	3 pont
2. helyezett	6 pont	5. helyezett	2 pont
3. helyezett	4 pont	6. helyezett	1 pont

17.4.5.5 Csapatbajnokság

- A Csapatbajnokságban valamennyi - a bajnokságban résztvevő – szerződött csapat indulhat, amennyiben legalább két nevezett versenyzővel rendelkezik.
- Az értékelésbe minden csapatnál az adott futamon a legjobb teljesítményt elérő két versenyző eredményének összege számít bele az alábbi pontrendszer alapján:

1. helyezett	10 pont	4. helyezett
2. helyezett	6 pont	5. helyezett
3. helyezett	4 pont	6. helyezett

17.4.5.6 Pontegyenlőség

- Az RCM Kupa, Ladies Kategória, a Rookie Kategória és a Csapatbajnokság bajnoki táblázatában pontegyenlőség esetén:
 - a több első, második, harmadik stb. helyezés,
 - további egyezés esetén a hamarabb megszerzett jobb helyezés dönti el a sorrendet.

17.4.5.7 Díjátadó

- Futamként az első három helyezett, a győztes csapatának képviselője, valamint a Rookie és a Ladies Kategória győztese köteles megjelenni a díjátadón, ahol valamennyien serlegdíjazásban részesülnek.

• 17.4.6 KORHATÁR

- Az RCM Kupába történő nevezés feltétele a 12. életév betöltése.

Kelt. Budapest, 2015.01.30.



